

# Campus 1000 V

**D**

Originalbetriebsanleitung 5

**GB**

Original operating instructions 9

**F**

Notice d'instructions d'origine 13

**I**

Istruzioni per l'uso originali 17

**NL**

Originele gebruiksaanwijzing 21

**DK**

Originale driftsvejledning 25

**FIN**

Alkuperäinen käyttöohjekirja 29

**N**

Originale driftsanvisningen 33

**S**

Originalbruksanvisning 37

**CZ**

Originální návod k obsluze 41

**H**

Eredeti üzemeltetési útmutató 45

**PL**

Oryginalna instrukcja obsługi 49

**HR**

Originalna uputa za rad 53

**SK**

Originálny návod na obsluhu 57

**SLO**

Izvirno navodilo za obratovanje 61

**BG**

Оригинално упътване за експлоатация 65

**RUS**

Оригинальная инструкция по эксплуатации 69

**RO**



Instrucțiuni de funcționare originale 73

**TR**

Orijinal işletme kılavuzu 77

**GR**

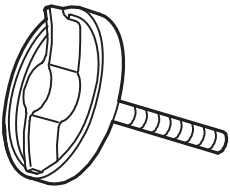
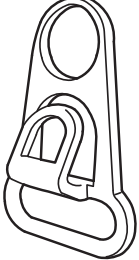
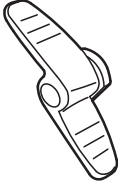
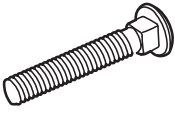
Αυθεντικές οδηγίες χειρισμού 81

2x	1x	4x	4x	2x
				

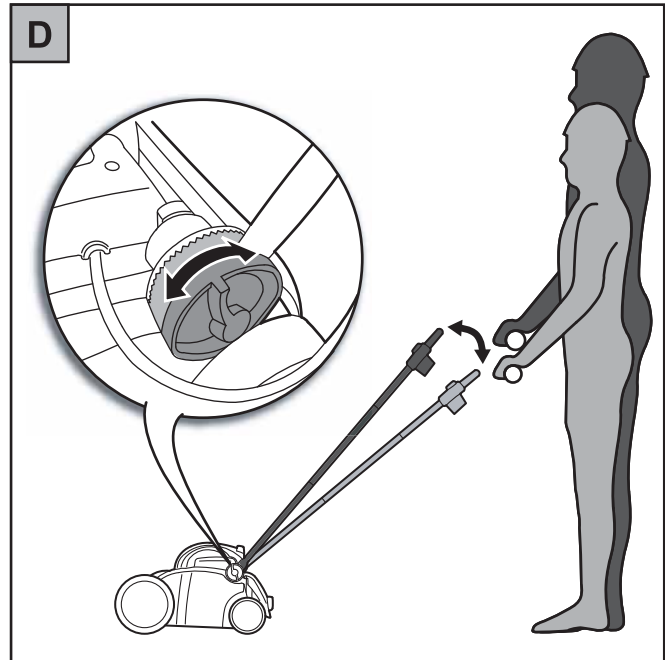
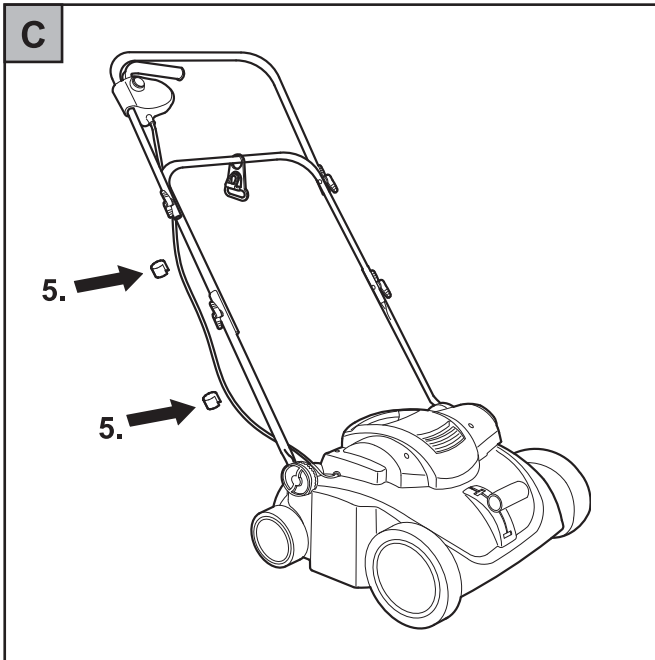
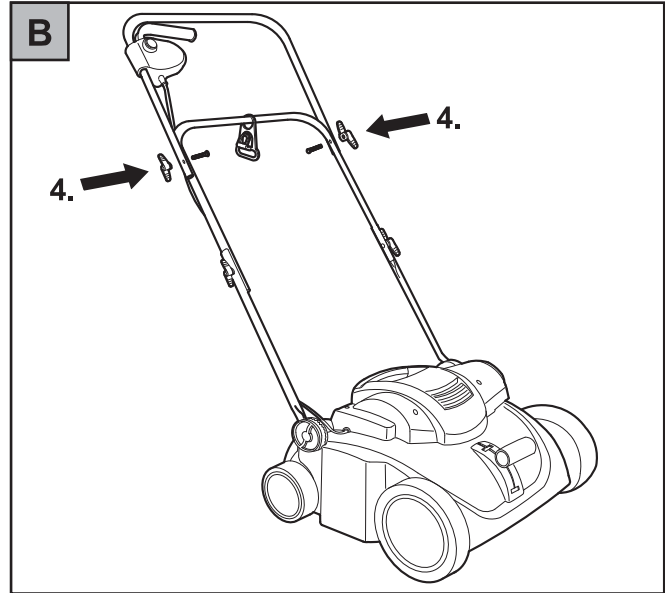
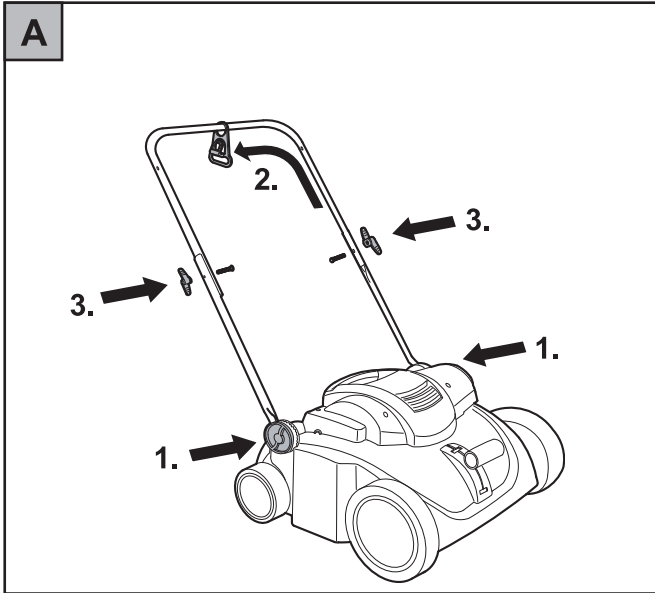

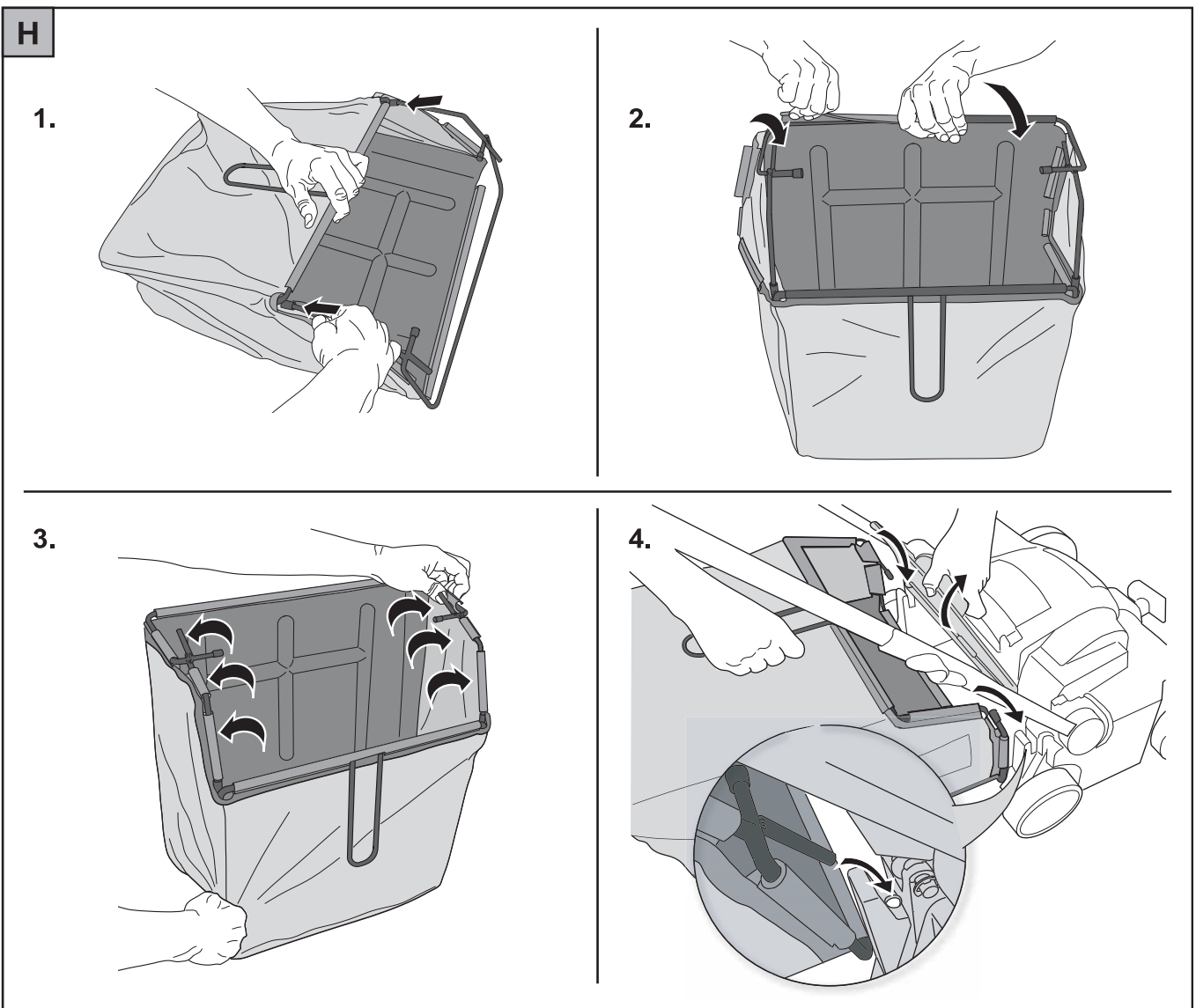
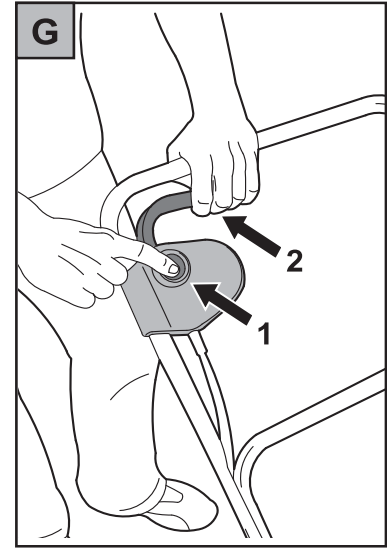
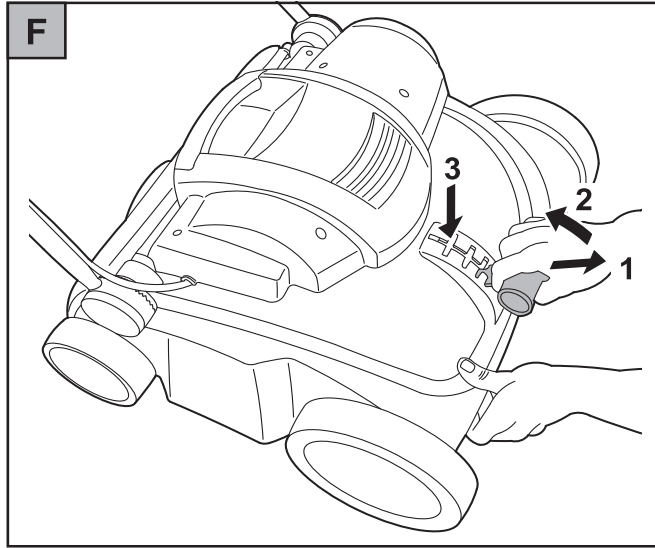
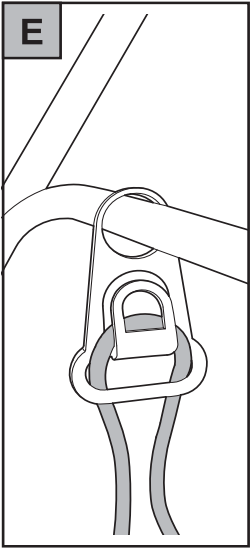

## Campus 1000 V

### D

- 1 Ein- Ausschalter
- 2 Kabelzugentlastung
- 3 Klammer
- 4 Schutzklappe
- 5 Arbeitstiefeneinstellung

### GB

- 1 On-/off switch
- 2 Cable-kink protection
- 3 Clamp
- 4 Deflector plate
- 5 Adjustment of working depth

### F

- 1 Interrupteur
- 2 Guide-câble de sécurité
- 3 Bride de fixation
- 4 Clapet de sécurité
- 5 Réglage de profondeur de travail

### I

- 1 Interruttore per avviare
- 2 Portacavo
- 3 Staffa
- 4 Deflettore
- 5 Regolazione di lavoro

### NL

- 1 In- en uitschakelaar
- 2 Kabeltrekontlaster
- 3 Kabelklem
- 4 Achterklep
- 5 Werkdiepte instelknop

### DK

- 1 Afbryder
- 2 Kabeltrækaflastning
- 3 Klemme
- 4 Bagklap
- 5 Indstilling af arbejdsdybde

### FIN

- 1 Virtakytin
- 2 Vedonpoistin
- 3 Pinne
- 4 Aisan kiinnittäminen
- 5 Työsyvyden säätäminen

### N

- 1 På-/av bryter
- 2 Kabelstreckavlastning
- 3 Klammer
- 4 Bakplate
- 5 Arbejdsdybdeinnstilling

### S

- 1 Omkopplare TILL / FRÅN
- 2 Kabeldragavlastning
- 3 Klammer
- 4 Backplaten
- 5 Inställning av arbetsdjup



### CZ

- 1 Spínač
- 2 Omezovač tahu kabelu
- 3 Svorka
- 4 Ochranný kryt
- 5 Nastavení pracovní hloubky

### H

- 1 be- / kikapcsoló
- 2 kábelkihúzás gátló
- 3 szorító
- 4 védőfedél
- 5 munkamélység beállító

### PL

- 1 Włącznik / Wyłącznik
- 2 Zabezpieczenie przed splątaniem kabla
- 3 Klips mocowania kabla
- 4 Kłapa ochronna
- 5 Regulacja głębokości pracy

### HR

- 1 Uključna –isključna sklopka
- 2 Rasterećenje kabla na vlak
- 3 Kopča
- 4 Zaštitna zaklopka
- 5 Namještanje radne dubine

### SK

- 1 Zapnutie - vypnutie
- 2 Odľahčenie t'ahu kábla
- 3 Svorka
- 4 Ochranný kryt
- 5 Nastavenie pracovnej hĺbky

### SLO

- 1 Stikalo za vklop/izklop
- 2 Razbremenitvena sponka kabla
- 3 Sponka
- 4 Zaščitna zaklopka
- 5 Nastavitev delovne globine

### BG

- 1 Включване - Изключване
- 2 Автоматично изключване на кабела
- 3 Скоба/клуч
- 4 Предпазен капак
- 5 Настройка за дълбочина на работа

### RUS

- 1 Выключатель
- 2 Предохранитель кабеля
- 3 Зажим/петля
- 4 Защитный клапан
- 5 Установка глубины обработки

### RO

- 1 Comutator pornit/oprit
- 2 Dispozitiv pentru descărcarea
- 3 Clemă/Ureche
- 4 Clapă de protecție
- 5 Ajustarea pe înălțime a poziției de lucru

### TR

- 1 İnterupător pornit - oprit
- 2 Dispozitiv de slăbire a cablului
- 3 Mandal/İlmik
- 4 Koruyucu kapak
- 5 Çalışma derinliği ayar

### GR

- 1 Διακόπτης on/off
- 2 Προστασία έλξης καλωδίου
- 3 Σφιγκτήρας/θηλειά
- 4 Κλαπέτο προστασίας
- 5 Ρύθμιση βάθους εργασίας

# Herzlichen Glückwunsch zum Kauf Ihres WOLF-Garten-Produkts



Lesen Sie die Gebrauchsanweisung sorgfältig, und machen Sie sich mit den Bedienungselementen und dem richtigen Gebrauch des Gerätes vertraut. Der Benutzer ist verantwortlich für Unfälle mit anderen Personen oder deren Eigentum. Beachten Sie die Hinweise, Erläuterungen und Vorschriften.



Lassen Sie nie Kinder oder andere Personen, die die Gebrauchsanweisung nicht kennen, den Vertikutierer benutzen. Jugendliche unter 16 Jahre dürfen das Gerät nicht benutzen. Örtliche Bestimmungen können das Mindestalter des Benutzers festlegen.

## Inhaltsverzeichnis

Sicherheitshinweise . . . . .	5
Montage . . . . .	6
Betrieb . . . . .	7
Wartung . . . . .	7
Ersatzteile . . . . .	8
Beseitigung von Störungen . . . . .	8
Garantie . . . . .	8

## Sicherheitshinweise

### Bedeutung der Symbole



**Warnung!**  
Vor Inbetriebnahme die Gebrauchsanweisung lesen!



Dritte aus dem Gefahrenbereich fernhalten!

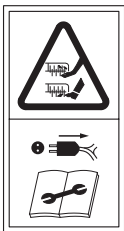

Vorsicht! - Scharfe Schneidmesser - vor Wartungsarbeiten und bei Beschädigung der Leitung den Stecker aus dem Netz entfernen!



Anschlusskabel von der Arbeitswalze fernhalten!



Gehörschutz tragen

### Vor dem Vertikutieren

- Tragen Sie immer geeignete Arbeitskleidung; keine weite Kleidung etc. die vom Schneidwerkzeug erfasst werden kann. Festes Schuhwerk! Schützen Sie auch Ihre Beine (z. B. durch lange Hosen) und Hände (Handschuhe).
- Bringen Sie den mitgelieferten Prallschutz bzw. Fangeinrichtung an. Achten Sie auf festen Sitz. Die Benutzung ohne oder beschädigter Schutzeinrichtungen ist verboten.
- Entfernen Sie vor dem Vertikutieren alle Fremdkörper wie Steine, Holzstücke, Knochen o. ä. aus dem zu vertikutierenden Rasen.
- Kontrollieren Sie das Arbeitswerkzeug auf – festen Sitz der Befestigungsteile – Beschädigung oder starke Abnutzung
- Beim Austausch Einbauhinweise beachten.
- Die am Gerät außen installierte Leitung und das Anschlusskabel auf Beschädigung und Alterung (Brüchigkeit) untersuchen. Nur in einwandfreiem Zustand benutzen.
- Lassen Sie Reparaturen am Kabel nur vom Fachmann durchführen.
- Überprüfen Sie die Grasfangereinrichtung häufiger auf Verschleißerscheinungen.
- Vor dem Einstellen oder Säubern des Gerätes oder vor dem Prüfen, ob die Anschlussleitung verschlungen oder verletzt ist, das Gerät ausschalten und den Netzstecker ziehen.

### Allgemeine Hinweise

- Wegen körperlicher Gefährdung des Benutzers darf der Vertikutierer nicht benutzt werden:
  - als Motorhacke
  - zum Einebnen von Bodenerhebungen, wie Maulwurfhügeln.
- Lassen Sie nie Kinder oder andere Personen, die mit der Wirkungsweise der Maschine nicht vertraut sind, mit dem Vertikutierer arbeiten. Jugendliche unter 16 Jahren dürfen das Gerät nicht benutzen.
- Setzen Sie die Maschine niemals ein, während Personen, besonders Kinder oder Tiere in der Nähe sind.
- Die Bedienperson ist für Unfälle oder Risiken mit anderen Personen oder deren Eigentum verantwortlich.
- Den Vertikutierer nur auf abgetrocknetem Rasen einsetzen.
- Arbeiten Sie nur bei Tageslicht oder mit entsprechender künstlicher Beleuchtung.

### Kabel



#### Achtung! Stromschlag durch Kabelschaden

Wenn das Kabel durchtrennt oder beschädigt wird, löst nicht immer die Sicherung aus.

- Kabel nicht berühren, bevor der Netzstecker aus der Steckdose gezogen ist.
- Beschädigtes Kabel komplett austauschen. Es ist verboten, das Kabel mit Isolierband zu flicken.
- Lassen Sie Reparaturen am Kabel nur vom Fachmann durchführen (siehe „Beseitigung von Störungen“, Seite 8).
- Anschlusskabel an der Zugentlastung befestigen. Nicht an Kanten, spitzen oder scharfen Gegenständen scheuern lassen.
- Kabel nicht durch Türritze oder Fensterspalten quetschen.
- Schalteinrichtungen dürfen nicht entfernt oder überbrückt werden (z. B. Anbinden des Schalthebels am Führungsholm).

- Verwenden Sie ausschließlich Verlängerungskabel mit einem Mindest-Querschnitt von 3 x 1,5 mm<sup>2</sup> und einer max. Länge von 25 m:
  - wenn Gummischlauchleitungen, dann nicht leichter als Typ HO 7 RN-F
  - wenn PVC-Leitungen, dann nicht leichter als Typ HO5 VV-F (Leitungen dieses Typs sind für die ständige Verwendung im Freien nicht geeignet, wie z. B.: unterirdische Verlegung zum Anschluss einer Gartensteckdose, Anschluss einer Teichpumpe oder Lagerung im Freien)
- Die Kabel müssen spritzwassergeschützt sein.

## Beim Start

- Schalten Sie den Motor nur ein, wenn Ihre Füße in sicherem Abstand von den Schneidwerkzeugen sind.
- Kippen Sie das Gerät nicht, wenn Sie den Motor einschalten, es sei denn, das Gerät muss beim Anlassen gekippt werden. Wenn dies der Fall ist, kippen Sie das Gerät nicht mehr als unbedingt notwendig ist und heben nur den Teil an, der vom Benutzer entfernt ist. Überprüfen Sie immer, dass sich beide Hände in Arbeitsstellung befinden, bevor das Gerät wieder auf den Boden zurückgestellt wird.

## Beim Vertikutieren

- Achtung, Gefahr! Schneidwerkzeug läuft nach!
- Halten Sie den durch die Führungsholme gegebenen Sicherheitsabstand ein.
- Führen Sie niemals Hände oder Füße an sich drehende Teile.
- Halten Sie sich immer entfernt von der Auswurföffnung.
- Schalten Sie den Motor nur ein, wenn Ihre Füße in sicherem Abstand von den Schneidwerkzeugen sind.
- Wenn möglich, ist der Einsatz des Gerätes bei nassem Gras zu vermeiden oder üben Sie besondere Vorsicht, um ein Ausrutschen zu vermeiden.
- Achten Sie auf sicheren Stand, besonders an Abhängen. Nie laufen, ruhig vorwärtsgehen.
- Vertikutieren Sie nicht an steilen Abhängen.
- Seien Sie besonders vorsichtig, wenn Sie die Fahrtrichtung am Hang ändern.
- Seien Sie besonders vorsichtig, wenn Sie die Maschine umkehren oder sie zu sich heranziehen.
- Das Kabel ist beim Vertikutieren vom Arbeitswerkzeug fernzuhalten. Das Arbeitswerkzeug kann die Leitung beschädigen und Kontakt mit stromführenden Teilen führen.
- Halten Sie die Arbeitswerkzeuge an:
  - wenn die Maschine zum Transport gekippt werden muss.
  - wenn andere Flächen als Gras überquert werden.
  - wenn die Maschine transportiert wird.

- Gebrauchen Sie den Vertikutierer nie, wenn Schutzeinrichtungen oder Gehäuse Teile beschädigt sind oder fehlen.
- Bevor Sie den Vertikutierer aufheben oder wegtragen, schalten Sie den Motor ab und warten Sie bis die Arbeitswerkzeuge zum Stillstand gekommen sind.
- Vor Abnahme der Grasfangeinrichtung oder dem Verstellen der Arbeitshöhe ist der Motor abzustellen und der Stillstand der Arbeitswerkzeuge abzuwarten.
- Abgenutzte oder beschädigte Messer satzweise erneuern. Beachten Sie die Einbauhinweise. Aus Sicherheitsgründen nur Original-Ersatzteile verwenden.
- Wartungs- und Reinigungsarbeiten am Vertikutierer sowie das Abnehmen der Schutzeinrichtungen dürfen nur bei abgestelltem Motor vorgenommen werden.
- Stellen Sie den Vertikutierer nicht in feuchten Räumen oder in der Nähe von offenen Flammen ab.
- Sollten Sie einmal auf ein Hindernis gefahren sein, lassen Sie den Vertikutierer sicherheitshalber von einem Fachmann überprüfen (siehe Werkstattverzeichnis).
- Wenn die Anschlussleitung während des Gebrauchs beschädigt wird, muss sie sofort vom Netz getrennt werden. Leitung nicht berühren bevor sie vom Netz getrennt ist.
- Unter folgenden Umständen muss das Gerät abgeschaltet, der Netzstecker gezogen werden und das Gerät stehen:
  - beim Verlassen des Vertikutierers
  - um ein blockiertes Messer frei zu machen
  - um das Gerät zu überprüfen, zu reinigen oder daran zu arbeiten
  - wenn ein Fremdkörper getroffen wurde (Überzeugen Sie sich erst, ob Gerät oder Schneidwerkzeuge beschädigt worden sind. Beseitigen Sie dann zunächst die Beschädigung).
  - wenn der Vertikutierer durch Unwucht stark vibriert (sofort abschalten und Ursache suchen).
  - wenn die Anschlussleitung während des Gebrauchs beschädigt wird.

## Wartung



### Achtung! Rotierendes Messer

Vor allen Wartungs- und Reinigungsarbeiten:

- Netzstecker ziehen.
- Nicht an laufende Schneiden greifen.

## Entsorgung



Elektrogeräte gehören nicht in den Hausmüll. Gerät, Zubehör und Verpackung einer umweltfreundlichen Wiederverwertung zuführen.

## Montage

### Griffgestänge befestigen **A B C**



#### Vorsicht!

Beim Zusammenlegen oder Ausklappen des Griffgestänges kann das Kabel beschädigt werden.

- Achten Sie darauf, das Kabel nicht zu knicken.
- Montage siehe Abbildungen.



### Hinweis Griffhöhereinstellung:

Beim Anpassen der Griffhöhe darauf achten, dass das Kabel nicht gequetscht wird. Stellen Sie die gewünschte Griffhöhe gemäß Abbildung ein **D**.

## Betrieb

### Betriebszeiten

- Bitte regionale Vorschriften beachten.
- Erfragen Sie die Betriebszeiten bei Ihrer örtlichen Ordnungsbehörde.

### Kabel in die Zugentlastung führen **E**

- Bitte führen Sie das Kabel anhand der Abbildung in die Zugentlastung.

### Anschluss an die Steckdose (230 Volt, 50 Hz)

- Das Gerät nur an Steckdosen anschließen, die mit einer 16 Amp. Sicherung träge (oder LS-Schalter Typ B) abgesichert sind.

- i Hinweis: Fehlerstromschutzeinrichtung**  
Diese Schutzeinrichtungen schützen beim Berühren von beschädigten Leitungen, Isolationsfehlern und in bestimmten Fällen auch beim Beschädigen von unter Spannung stehenden Leitungen vor schweren Verletzungen.
- Wir empfehlen, das Gerät nur an Steckdosen anzuschließen, die mit einer Fehlerstromschutzeinrichtung (RCD) mit einem Fehlerstrom von nicht mehr als 30 mA abgesichert sind.
  - Für Alt-Installationen gibt es Nachrüstätze. Sprechen Sie mit einer Elektro-Fachkraft.

### Einstellung der Arbeitstiefe **F**

**!** Nur bei abgeschaltetem Motor und stillstehenden Schneidwerkzeugen.

1. Ziehen Sie den Hebel nach außen.
2. Stellen Sie die gewünschte Arbeitstiefe ein.
3. Drücken Sie den Hebel wieder nach innen.

### Arbeitstiefenempfehlung

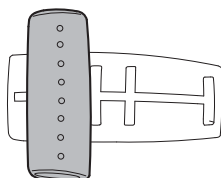
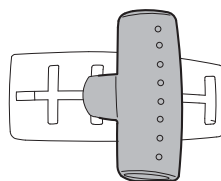
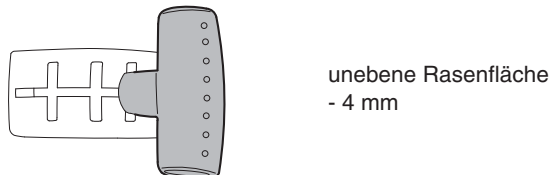
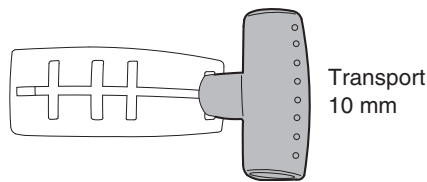

- i Hinweis Messerverschleiß:**  
Sollten die Messer deutlich abgenutzt sein, können zwei zusätzliche Arbeitstiefen verwendet werden.

**!** **Gerät nicht überlasten (bei Blockieren des Motors Arbeitstiefe verringern)**

### Gerät einschalten **G**

1. Knopf drücken und halten.
  2. Hebel anziehen, Knopf loslassen.
- Motor aus: Hebel freigeben.

**!** **Achtung!**  
Legen Sie das Kabel stets sicher auf Terrasse, Wege oder die bereits bearbeitete Fläche.

### Fangsack einhängen **H**

Schutzklappe anheben. Fangsack mit Haken in Aussparungen im Chassis einhängen, Schutzklappe auflegen.

## Wartung

### Allgemein

- !** **Achtung! Rotierendes Messer**  
Vor allen Wartungs- und Reinigungsarbeiten:
- Netzstecker ziehen.
  - Nicht an laufende Schneiden greifen.

### Reinigung

- Nach jedem Vertikutieren reinigen Sie bitte das Gerät mit einem Handfeger.
- Spritzen Sie das Gerät keinesfalls mit Wasser ab.
- Gerät trocken lagern.

**i Wir empfehlen**  
Lassen Sie Ihr Gerät im Herbst von einer WOLF-Garten Kundendienstwerkstatt überprüfen, dann ist es im Frühjahr sofort einsatzbereit.

## Ersatzteile

Bestell-Nr.	Artikel-Bezeichnung	Artikel-Beschreibung
6020 065	TK 35	Fangsack
6020 068		Messerwalze kpl.

Die Lieferung erfolgt über Ihren Händler .

## Beseitigung von Störungen

Problem	Mögliche Ursache	Abhilfe (X) durch	
		WOLF-Garten Service Werkstatt	Selbst
Kein Vertikutiererergebnis	<ul style="list-style-type: none"> <li>• Arbeitstiefe zu gering eingestellt</li> </ul>	---	X
Unruhiger Lauf, starkes vibrieren des Gerätes	<ul style="list-style-type: none"> <li>• Messer schadhaft und/oder lose</li> </ul>	X	---
Abnorme Geräusche am Gerät - klappern	<ul style="list-style-type: none"> <li>• Messer und/oder Schrauben lose</li> </ul>	---	X
Motor läuft nicht	<ul style="list-style-type: none"> <li>• Haus-Sicherung schadhaft</li> </ul>	---	X
	<ul style="list-style-type: none"> <li>• Kabelschaden:   <b>Achtung! Stromschlag durch Kabelschaden</b>                      Wenn das Kabel durchtrennt oder beschädigt wird, löst nicht immer die Sicherung aus.                     <ul style="list-style-type: none"> <li>● Kabel nicht berühren, bevor der Netzstecker aus der Steckdose gezogen ist.</li> <li>● Beschädigtes Kabel komplett austauschen. Es ist verboten, das Kabel mit Isolierband zu flicken.</li> </ul> </li> </ul>	X	---

Im Zweifelsfall immer eine WOLF-Garten Service-Werkstatt aufsuchen.

**Achtung:** Vertikutierer vor jeder Prüfung oder vor Arbeiten am Messer abstellen, und Netzstecker ziehen.

## Garantie

In jedem Land gelten die von unserer Gesellschaft oder dem Importeur herausgegebenen Garantiebestimmungen. Störungen beseitigen wir an ihrem Gerät im Rahmen der Gewährleistung kostenlos, sofern ein Material- oder Herstellungsfehler die Ursache sein sollte. Im Garantiefall wenden Sie sich bitte an Ihren Verkäufer oder die nächstgelegene Niederlassung.



# Congratulations on your purchase of a WOLF-Garten scarifier



It is important that you read, fully understand and observe the following safety precautions and warnings. Careless or improper use of the machine may cause serious or fatal injury. The user is responsible for any accidents involving other people or other people's property.



Never let children or other persons who are not familiar with the operating instructions use the scarifier. Juveniles under 16 years may not use the equipment. Local regulations may specify the minimum age of the operator.

## Contents

Safety instructions . . . . .	9
Assembly . . . . .	10
Operation . . . . .	11
Maintenance . . . . .	11
Spare parts . . . . .	12
Faults and how to remedy . . . . .	12
Warranty . . . . .	12

## Safety instructions

### Meaning of the symbols



**Attention!**  
Read Instruction manual before use!



Keep bystanders away!

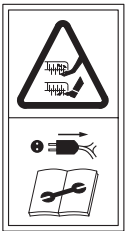

**Attention!**  
- Sharp knives - before performing a maintenance work or if the cable is damaged pull out the plug. Keep the supply flexible cord away from the cutting blade!



Keep the supply flexible cord away from the cutting blade!



Use ear protection!

### Before aerating

- Always wear suitable clothing; never loose clothing which could be caught by the cutting tool. Wear suitable footwear! Also protect your legs (e. g. with long trousers) and your hands (gloves).
- Attach the deflector and collecting device respectively included in the delivery. Make sure it is attached securely. The use without or with damaged devices is not permitted.
- Remove all foreign particles like stones, wood pieces, bones or similar from the lawn prior to aerating.
- Check the operating tool for
  - tight fit of the attachment parts
  - damage or heavy wear and tear - When replacing observe installation instructions
- Examine line installed on the outside of the tool and the connection cable for damage and wear and tear (brittleness). Only use when no damages can be found.
- Repairs to the cable may only be carried out by a specialist.
- Check the grassbox more often for wear and tear.
- Before adjusting or cleaning of the tool or before checking whether the connection line has been knotted up or damaged switch off the tool and pull plug out of the socket.

### Cable



#### Caution! Risk of electrocution from damaged cables

The fuse does not always respond if the cable is cut or damaged.

- Do not touch the cable before the plug has been removed from the plug socket.
- Damaged cables should be replaced completely. It is prohibited to mend the cable using insulating tape.
- Repairs to the cable should only be undertaken by an expert (see „Faults and how to remedy“, page 12).
- Attach the cable to the tension relief unit. Do not let it rub up against edges, points or sharp items.
- Do not squash the cable by putting it through door gaps or gaps in windows.
- Switching devices must not be removed or bridged out (e.g. strapping the switching lever to the guide bar).
- Use only extension cables with a minimum cross-section of 3 x 1.5 mm<sup>2</sup> and a length of max. 25 m:
  - When using rubber-sheathed cables, they must be of type HO 7 RN-F or heavier.

### General Notes

- Due to physical danger of the user the aeriator must not be used:
  - As motorised hoe
  - For the levelling of ground elevations like mole hills
- Never let children or other persons who are not familiar with the operation of the tool use the aerator. Children under 16 years of age are not permitted to use the tool.
- Never use the machine if persons, especially children or animals are in the vicinity.
- The operator is responsible for accidents or risks with other persons or their property.
- Only use the aeriator on dry grass.
- Only work in daylight or appropriate artificial lightning.

- When using PVC-sheathed cables, they must be of type HO5 VV-F or heavier (cables of this type are not suitable for continuous outdoor use - e.g. underground installation for the connection of an outdoor socket or pond pump, or outdoor storage).
- The cables must be water spray protected.

## Starting up

- Only switch on motor when your feet are at a safe distance from the cutting tools.
- Do not tilt the lawnmower when switching on the motor, unless the lawnmower has to be tilted when starting. If that is the case, do not tip the lawnmower more than absolutely necessary, and only lift the part furthest removed from the user. Always ensure that both hands are in the operating position before replacing the lawnmower on the ground.

## During aeration

- Warning, Danger! Cutting tool is lagging!
- Adhere to the safety distance given by the guidance spars.
- Never put your hands or feet near the rotating parts.
- Always keep away from the ejection opening.
- Only switch on motor when your feet are at a safe distance from the cutting tools.
- If possible, avoid the use of the unit when the grass is wet otherwise exercise extreme caution to avoid slipping.
- Always make sure that you have a safe footing, especially on slopes. Never run, always walk slowly.
- Do not use the aeriator on steep slopes.
- Always move aeriator horizontally to the slope, never up and down.
- Take particular care when changing direction on inclined ground.
- Take particular care when turning the machine or when pulling it towards you.
- Stop the working tools if:
  - the machine needs to be tilted for transport.
  - if areas other than grass are to be crossed
  - when transporting the machine.
- Never use the aeriator when protective devices or housing parts are damaged or missing.
- Before lifting or removing the aeriator switch off motor and wait until the operating tools have come to a complete standstill.
- Before removing the grassbox or adjusting of the operating height switch off motor and wait for the complete standstill of the operating tools.

- Replace worn or damaged blades as a complete set. Observe installation instructions. For safety reasons always use original spare parts.
- Maintenance and cleaning procedures on the aeriator as well as removing the protective devices may only be carried out when the engine is switched off.
- Never store the aeriator in damp surroundings or near open flame.
- Should have run over an object with the aeriator it should be examined by a specialist (see list of repair shops) for safety reasons.
- If the connection cable is damaged during use it must be disconnected immediately. Do not touch the cable until it is disconnected.
- Switch off the lawnmower, pull the mains plug and wait for the lawnmower to stop running if, for example:
  - leaving the lawnmower
  - unblocking a blade
  - intending to check, clean or work on the lawnmower
  - you have encountered a foreign object, in which case you should check the lawnmower for damage and carry out any necessary repairs.
  - the lawnmower is vibrating heavily (switch off immediately and ascertain the cause).
  - you wish to change the settings or carry out cleaning work.
  - you wish to check whether the connection cables have become tangled or damaged.
  - If the connection cable is damaged during use, it must be immediately disconnected from the mains power supply. Do not touch the cable before it has been disconnected from the mains power supply.

## Maintenance



### Attention! Rotary cutter blade

Before all maintenance and cleaning work:

- Pull out the power plug.
- Do not touch running blades.

## Disposal



Do not dispose of electrical equipment in domestic waste. Recycle equipment, accessories and packaging in an environment-friendly manner.

## Assembly

### Fixing the grab handle **A** **B** **C**



#### Caution!

When collapsing and unfolding the grab handle, the cable could be damaged.

- Take care that you do not kink the cable.
- See illustrations for assembly.



#### Note - Handle height adjustment:

When adjusting the handle height take care that the cable is not crimped. Set the handle to the desired height **D**.

## Operation

### Operating times

- Please check noise abatement regulations prevailing in your country.

### Feed cable through the strain relief **E**

- Please feed cable through the strain relief.

### Connecting to the mains (230 Volts, A.C., 50 Hz)

- The mower operates from any normal household mains supply, provided with a 16 Amps. fuse.



#### Note: Residual current protection device

These protection devices safeguard while touching damaged wires, from insulation flaws and in certain cases, also while damaging live wires.

- We recommend that the equipment only be plugged into a power socket, which is protected by a residual current protection device (RCD) with a residual current of not more than 30 mA.
- Retrofit kits are available for old installations. Consult an electrician.

### Setting the working depth **F**



**Make sure the motor is switched off and the cutting blades are not moving.**

1. Pull the lever out.
2. Set the desired working depth.
3. Press the lever back in.

### Recommended working depths

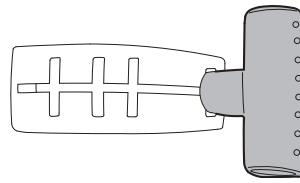

Transport  
10 mm

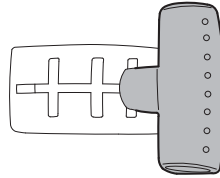

uneven lawn surface  
- 4 mm

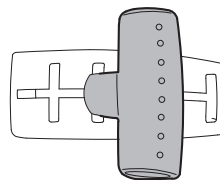

#### Note concerning blade wear:

If the blades are visibly worn down, two additional working depths can be used.

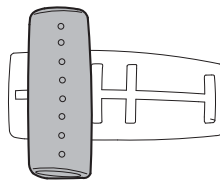

**Do not overload appliance (reduce working height if motor blocks)**

### Starting up the engine **G**

1. Depress button (1) and hold.
  2. Lift up bar (2) and release button (1).
- Switch-off motor: Release bar (2).



#### Important:

Place the cable firmly off the lawn or on the already cut side of the lawn when starting to mow.

### Attach grassbox **H**

Lift protective flap, hook grassbox with the hooks provided into the holes in the chassis (see arrow), reattach protective flap.

## Maintenance

### General



#### Attention! Rotary cutter blade

Before all maintenance and cleaning work:

- pull out the power plug.
- Do not touch running blades.

### Cleaning

- Clean the unit thoroughly with a brush after each use.
- Do not spray with water.
- Store unit in a dry room.



#### We recommend

Allow a WOLF-Garten-service centre to check the unit in the autumn.

## Spare parts

Item number	Order description	Product information
6020 065	TK 35	Complete grass collecting basket
6020 068		Replacement cylinder
Supplied by your dealer .		

## Faults and how to remedy

Problem	Possible cause	Remedy (X) by:	
		WOLF-Garten service-workshop	Yourself
No scarification result	<ul style="list-style-type: none"> <li>The working depth is set too low</li> </ul>	---	X
Machine runs unevenly, with heavy vibrations	<ul style="list-style-type: none"> <li>Blade is damaged due to contact with hard objects</li> </ul>	X	---
Abnormal noises or rattling in the machine	<ul style="list-style-type: none"> <li>Screws are loose</li> </ul>	---	X
	<ul style="list-style-type: none"> <li>Fuse blown</li> </ul>	---	X
Motor will not run	<ul style="list-style-type: none"> <li>Cable damaged:</li> </ul>	X	---
	<p> <b>Attention! Electric shock through cable damage</b> When the cable is cut through or damaged, the safety fuse doesn't always trip.</p> <ul style="list-style-type: none"> <li>Do not touch cable, before pulling out the power plug from the socket.</li> <li>Damaged cable has to be completely replaced. Patching cable with insulating tape is forbidden.</li> </ul>		

When in doubt, always consult a WOLF-Garten service workshop.

Important: switch off the scarifier and disconnect the mains plug before inspecting, cleaning or working on the blades.

## Warranty

The warranty rules issued by our company or the importer apply to every country. As part of the warranty, we remedy malfunctions on your appliance free of charge provided that this malfunction is caused by a material or manufacturing defect. In the event of a warranty claim, please turn to your dealer or the nearest branch office.

# Nous vous félicitons d'avoir acheté un scarificateur WOLF-Garten



Lisez soigneusement la notice d'utilisation et familiarisez-vous avec les commandes du scarificateur et son utilisation correcte. L'utilisateur est responsable des accidents causés aux tiers ou à leur propriété. Observez les indications, explications et prescriptions.



Ne laissez jamais des enfants ou d'autres personnes n'ayant pas lu la notice d'utilisation utiliser le scarificateur. L'utilisation de cet appareil est interdite à tout adolescent de moins de 16 ans. Respectez la réglementation locale concernant l'âge minimum d'utilisation de cet appareil.

## Sommaire

Consignes de sécurité . . . . .	13
Montage . . . . .	14
Fonctionnement . . . . .	15
Entretien . . . . .	15
Pièces de rechange . . . . .	16
Comment remédier aux pannes . . . . .	16
Garantie . . . . .	16

## Consignes de sécurité

### Signification des symboles



**Attention!**  
Avant utilisation lire la notice d'utilisation !



Tenir les tiers à l'écart de la zone dangereuse!

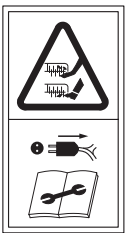

Attention! - Cou-teaux tran-chants - Avant d'entreprendre des travaux de maintenance et si le câble est en-dommagé, retirer la prise de cour-ant.



Tenir le câble d'alimentati-on éloigné de l'outil de cou-pe!



Port de lunettes de protection et d'un protecteur auditif obliga-toire !

- Ne travaillez que de jour ou avec un éclairage électrique suffisant.

### Avant de scarifier

- Portez toujours porter des vêtements de travail adéquats, pas des vêtements amples, etc. qui pourraient être happés par l'outil de coupe. Portez des chaussures fermées ! Pensez également à protéger vos jambes (en portant par ex. un pantalon long) et ses mains (en portant des gants).
- Montez la protection contre les éjections livrée ou le bac de ramassage. Vérifiez qu'il/elle soit bien inséré(e). Il est interdit d'utiliser cet appareil sans protection ou avec une protection défectueuse.
- Éloignez tout corps étranger (pierres, branches, os, etc.) se trouvant sur la surface à aérer.
- Contrôle de l'outil de coupe ;
  - vérifiez le serrage des éléments de fixation
  - vérifiez l'état ou l'usure des pièces
- En cas d'échange remplacement des pièces, respectez les consignes de montage.
- Contrôlez l'état des connexions extérieures et du câble d'alimentation de l'appareil. N'utilisez l'appareil que si ces éléments sont en parfait état.
- Toute réparation à la partie électrique doit être effectuée par un spécialiste.
- Contrôlez souvent l'état d'usure du bac de ramassage.
- Arrêtez l'appareil et débranchez la prise de courant avant tout réglage et nettoyage de l'appareil ou contrôle des câbles de raccordement.

### Généralités

- Afin d'éviter toute blessure de l'utilisateur, il est interdit d'utiliser le scarificateur
  - comme motobineuse
  - pour l'égalisation du sol, des buttes de taupe par ex.
- Ne laissez jamais des enfants ou d'autres personnes ne s'étant pas familiarisées avec le fonctionnement de l'appareil, utiliser le scarificateur. L'utilisation de cet appareil est interdite à tout adolescent de moins de 16 ans.
- N'allumez jamais la machine quand des personnes, en particulier des enfants, ou des animaux se trouvent à proximité.
- En cas d'accident, l'utilisateur est responsable du préjudice causé à un tiers ou à ses biens personnels.
- N'utilisez le scarificateur que sur un gazon sec.

### Câble



#### Attention! Risque d'électrocution en raison d'une détérioration du câble

Si le câble est sectionné ou endommagé, le fusible ne se déclenche pas toujours.

- Ne touchez pas le câble avant qu'il soit débranché de la prise secteur.
- Changer le câble en entier. Il est interdit d'utiliser du ruban adhésif isolant (Chatterton) pour réparer le câble.
- Ne faites réaliser les réparations de câble que par un spécialiste (voir „Comment remédier aux pannes“, page 16).

- Fixez le câble de raccordement sur le guide-câble. Ne le laissez pas frotter sur des arêtes ou des objets coupants ou pointus.
- Ne coincez pas le câble dans des ouvertures de porte ou de fenêtre.
- N'enlevez ou ne court-circuitez pas le dispositif d'allumage (par ex. fixer le levier d'allumage à la poignée de direction).
- Employer comme rallonge électrique uniquement un câble dont la section minimale est de 3 x 1,5 mm<sup>2</sup> et la longueur maximale de 25 m:
  - Si des câbles souples en caoutchouc sont employés, ils ne doivent pas être plus légers que le type HO 7 RN-F
  - Si des câbles en PVC sont employés, ils ne doivent pas être plus légers que le type HO5 VV-F (ces câbles ne conviennent pas pour une utilisation permanente à l'extérieur, par exemple : pose enterrée pour branchement à une prise électrique de jardin, branchement d'une pompe de bassin ou entreposage à l'extérieur)
- Les câbles doivent être préservés de toute éclaboussure.

### Au démarrage

- N'enclenchez le moteur que lorsque vos pieds se trouvent à une distance de sécurité raisonnable des outils de coupe.
- Ne pas pencher l'appareil lorsque vous enclenchez le moteur, à moins que cela soit nécessaire pour cette opération. Si tel est le cas, ne penchez pas l'appareil plus qu'il ne faut et soulevez uniquement la partie qui est éloignée de l'utilisateur. Veillez à ce que les deux mains se trouvent en position de travail avant de remettre l'appareil sur le sol.

### Pendant la scarification

- Attention, danger ! Les outils de coupe tournent encore un peu après l'arrêt !
- Respectez la distance de sécurité indiquée par la longueur du guidon.
- Ne jamais mettre les pieds ou les mains près des éléments tournants.
- Tenez-vous toujours à l'écart de l'ouverture d'éjection des déchets.
- Ne jamais courir avec l'appareil et avancer toujours tranquillement.
- Si possible, évitez d'utiliser l'appareil sur de l'herbe mouillée ou conduisez-le avec prudence pour éviter de glisser.
- Ne pas aérer les surfaces trop en pente.
- Pour aérer les surfaces en pente, avancez toujours en diagonale et jamais en avant ou en arrière.
- Faites particulièrement attention lors des changements de direction.
- Soyez particulièrement prudent lorsque vous tournez la machine et si vous la tirez vers vous
- Le câble doit toujours être éloigné de l'outil de coupe. L'outil peut endommager le câble et provoquer un court-circuit.

- Arrêtez les outils de travail :
  - si la machine doit être basculée pour le transport.
  - si vous traversez des surfaces autres que l'herbe
  - pour du transport de la machine.
- Ne jamais utiliser le scarificateur lorsque des dispositifs de protection ou des pièces du châssis ont été endommagés ou manquent.
- Avant de soulever ou de transporter le scarificateur, arrêtez le moteur et attendez l'arrêt complet des outils de coupe.
- Avant de démonter le bac de ramassage ou de régler la hauteur de travail de l'appareil, arrêtez le moteur et attendez l'arrêt complet des outils de coupe.
- Remplacez le jeu complet des outils de coupe lorsque ceux-ci sont usés ou endommagés. Respecter les consignes de montage. Pour des raisons de sécurité, n'utilisez que des pièces de rechange d'origine.
- L'entretien et le nettoyage de l'appareil ainsi que le démontage des dispositifs de protection ne doivent être effectués que lorsque le moteur est à l'arrêt.
- Ne jamais remiser le scarificateur dans un endroit humide ou à proximité d'une source de feu.
- Si vous avez roulé sur un corps étranger avec le scarificateur, il est recommandé de le faire inspecter par un spécialiste (consulter la liste des centres de réparation agréés).
- En cas de détérioration du câble d'alimentation lors de l'utilisation de l'appareil, débranchez immédiatement le câble. Ne pas toucher le câble tant qu'il est branché sur secteur.
- Arrêtez le scarificateur, débranchez la prise et attendez l'arrêt complet des outils de coupe lorsque p.ex. :
  - vous vous éloignez de l'appareil
  - vous voulez débloquer un couteau
  - vous désirez contrôler ou nettoyer l'appareil
  - vous avez heurté un corps étranger. Vérifiez dans un premier temps que l'appareil ou les outils de coupe ne sont pas endommagés, puis réparez les dommages.
  - l'appareil est mal équilibré et vibre fortement (arrêtez immédiatement et recherchez la cause)
  - Si le câble de raccordement es abîmé pendant le travail.

### L'entretien



#### Attention ! Couteau rotatif

Avant toute opération d'entretien et de nettoyage :

- Sortir la fiche d'alimentation électrique.
- Ne pas saisir les couteaux en mouvement.

### Élimination de l'appareil



N'éliminez pas l'appareil avec les ordures ménagères. Recyclez équipement, accessoires et emballage de façon écologique.

## Montage

### Fixation du guidon A B C



#### Précautions !

Lorsque vous dépliez ou repliez la poignée, le câble peut subir une détérioration.

- Veillez à ne pas plier le câble.



#### Remarque - Réglage de la hauteur du guidon:

Lorsque vous réglez la hauteur du guidon, veillez à ne pas écraser le câble. Réglez la hauteur souhaitée du guidon selon illustration **D**.

- Montage : voir illustrations

## Fonctionnement

### Périodes et heures de travail

- Observez les dispositions locales en vigueur.
- Renseignez-vous auprès de la commune.

### Introduisez le câble dans le guide-câble **E**

- Veuillez introduire le câble dans le guide-câble selon illustration **E**.

### Raccordement au secteur (230 V, 50 Hz)

- Ne raccorder l'appareil qu'à une prise de courant sécurisée par un fusible de 16 A à action retardée (ou un commutateur LS type B).



#### Remarque: Disjoncteur différentiel

Ces dispositifs de protection vous évitent de graves blessures si vous touchez des fils détériorés, contre les défauts d'isolation et dans certains cas lors de détériorations de fils sous tension.

- Nous recommandons de ne raccorder cet appareil qu'à une prise de courant protégée par un disjoncteur différentiel (FI) avec une valeur nominale ne dépassant pas 30 mA.
- Il existe pour les anciennes installations des sets d'adaptation. Consultez un électricien agréé.

### Réglage de la profondeur de scarification **F**



**Uniquement si le moteur est à l'arrêt et l'outil de coupe immobilisé.**

1. Tirer le levier vers l'extérieur.
2. Régler la hauteur de coupe souhaitée.
3. Repousser le levier vers l'intérieur.

### Recommandation pour la prof. de scarification

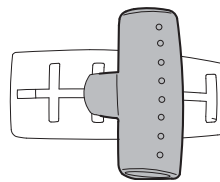
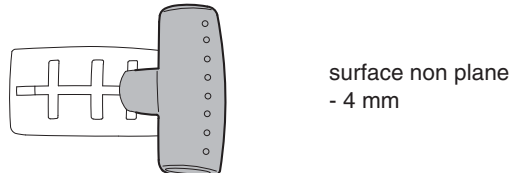
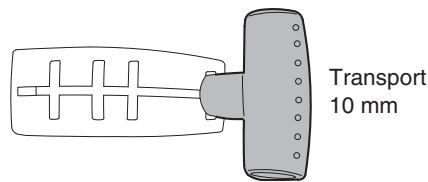

#### Remarque concernant l'usure des lames:

Si les lames sont utilisées de manière intensive, il est possible de rajouter deux profondeurs d'usinage.

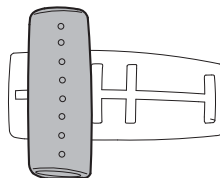

**Ne pas forcer l'appareil (en cas de blocage du moteur, diminuez la profondeur de travail)**

### Démarrage **G**

1. Appuyez sur le bouton (1) et maintenez-le enfoncé.
2. Amenez la poignée (2) vers le guidon et lâchez le bouton (1).  
Arrêt: Lâchez la poignée (2).



#### Attention!

Posez toujours le câble sur une terrasse, un chemin ou sur la partie de la surface déjà scarifiée.

### Fixation du bac de ramassage **H**

Levez le clapet de protection, fixez le bac de ramassage en insérant les crochets dans les orifices du châssis. Relâchez le clapet de protection.

## Entretien

### Général



#### Attention! Couteau rotatif

Avant toute opération d'entretien et de nettoyage :

- sortez la fiche d'alimentation électrique.
- Ne pas saisir les couteaux en mouvement.

### Nettoyage

- Nettoyez l'appareil au moyen d'une balayette après chaque scarification.
- N'utiliser en aucun cas le jet d'eau.
- Remiser l'appareil dans un endroit sec.



#### Nous vous recommandons

de faire vérifier votre machine en automne par un atelier WOLF-Garten agréé, de manière à ce qu'elle soit prête à travailler dès le printemps.

## Pièces de rechange

Numéro d'article	Désignation de l'article	Description de l'article
6020 065	TK 35	Sac de ramassage
6020 068		Rotor de rechange

La livraison sera effectuée par votre revendeur.

## Comment remédier aux pannes

Dysfonctionnements	Causes possibles	Mesures à prendre (X) par :	
		L'atelier de service après-vente WOLF-Garten	L'utilisateur
Aucun résultat de scarification	<ul style="list-style-type: none"> <li>La profondeur de travail est faible</li> </ul>	---	X
Marche irrégulière, fortes vibrations de l'appareil	<ul style="list-style-type: none"> <li>Couteaux défectueux et/ou mal fixés</li> </ul>	X	---
Bruits anormaux de l'appareil, claquements	<ul style="list-style-type: none"> <li>Couteaux mal fixés et/ou vis desserrées</li> </ul>	---	X
Le moteur ne démarre pas	<ul style="list-style-type: none"> <li>Un fusible de l'armoire électrique est défectueux</li> </ul>	---	X
	<ul style="list-style-type: none"> <li>Le câble est endommagé:</li> </ul> <p><b>⚠ Attention ! Danger d'électrocution en cas de câble endommagé</b></p> <p>Quand le câble est coupé ou détérioré, le fusible de sécurité ne se déclenche pas toujours.</p> <ul style="list-style-type: none"> <li>Ne touchez pas le câble avant d'avoir sorti la fiche d'alimentation électrique de la prise de courant.</li> <li>Un câble défectueux doit être échangé. Il est strictement interdit de réparer le câble avec de la toile isolante.</li> </ul>	X	---

En cas de doute, adressez-vous à un centre d'entretien WOLF-Garten agréé.

Attention: Avant tout contrôle ou intervention sur les couteaux, arrêtez et débranchez le scarificateur.

## Garantie

Dans chaque pays les conditions de garantie en vigueur sont celles publiées par notre société ou par notre importateur. Si pendant la durée de la garantie votre appareil présente des vices de matière ou de fabrication, la réparation est gratuite. En cas de recours en garantie, veuillez vous adresser à votre revendeur ou à notre succursale la plus proche.



## Complimenti per aver scelto un arieggiatore WOLF-Garten



Leggere attentamente le istruzioni per l'uso e familiarizzare con gli elementi di comando e con il corretto utilizzo dell'apparecchio. L'utente è responsabile degli incidenti causati ad altre persone o alla loro proprietà. Osservare le indicazioni, le spiegazioni e le prescrizioni.



Non fate lavorare con lo scarificatore bambini o altre persone che non conoscono il funzionamento della macchina. Le disposizioni locali possono eventualmente limitare l'età minima per l'operatore.

### Contenuto

Indicazioni di sicurezza . . . . .	17
Montaggio . . . . .	18
Messa in opera . . . . .	19
Manutenzione . . . . .	19
Ricambi . . . . .	20
Interventi di riparazione . . . . .	20
Garanzia . . . . .	20

## Indicazioni di sicurezza

### Leggenda simboli



**Attenzione!**  
Prima dell'uso leggere istruzioni!



Allontanare le persone dalla zona di pericolo!

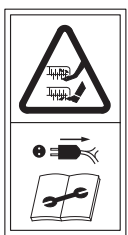

Attenzione! -  
Lame da taglio affilate - staccare la spina prima di qualsiasi intervento di manutenzione ed in presenza di danni alla linea. Tenere lontani i cavi collegamento dall'utensile da taglio!



Tenere lontani i cavi collegamento dall'utensile da taglio!



Indossare di protezione e paraorecchie

### Prima del taglio

- Portare sempre abbigliamento di lavoro adatto, non largo ecc. Che potrebbe venire afferrato dalle lame. Calzature robuste! Proteggere anche le gambe (ad es. con pantaloni lunghi) e le mani (guanti).
- Montare la protezione d'urto consegnata e il raccoglitore. Controllare che siano montati correttamente. L'utilizzo della macchina con i dispositivi di protezione danneggiati o mancanti è vietato.
- Prima del taglio rimuovere dal prato tutti i corpi estranei come pietre, rami, ossa ecc.
- Controllare che gli utensili di lavoro – siano ben fissi nella loro sede – non presentino danni o forti usure
- Per il ricambio osservare le modalità di montaggio.
- Controllare che la installata conduttura e il cavo di collegamento non siano danneggiati o alterati (frangibili). Utilizzare solo in stato ineccepibile.
- Far eseguire riparazioni al cavo solo da una persona specializzata.
- Controllare spesso che il dispositivo di raccolta non presenti usure.
- Prima della regolazione o della pulizia dell'apparecchio oppure prima di controllare che il cavo non si sia attorcigliato o sia danneggiato, disinserire la macchina e sfilare la spina di collegamento.

### Istruzioni generali

- Per sicurezza personale dell'utente non usare il tagliaerba – come motozappa – per livellare elevazioni del terreno tipo mucchi di talpa
- Non far utilizzare il tagliaerba da bambini o da altre persone che non hanno dimestichezza con la macchina. Giovani sotto i 16 anni non devono usare l'apparecchi.
- Non utilizzare la macchina se nelle vicinanze vi sono altre persone, soprattutto bambini o animali.
- L'operatore è responsabile per eventuali incidenti o rischi ai danni di terzi o delle loro proprietà.
- Impiegare l'apparecchio solo con prato asciutto.
- Lavorare solo alla luce del giorno o con rispettiva illuminazione artificiale.

### Cavi



#### Attenzione! Scosse elettriche a causa di cavi danneggiati

- Se il cavo viene tagliato o danneggiato, non sempre scatta il fusibile.
- Non toccare il cavo prima di aver staccato la spina dalla presa.
  - I cavi danneggiati vanno sostituiti completamente. Non tentare di riparare il cavo con del nastro isolante.
  - Le riparazioni del cavo vanno eseguite da un tecnico specializzato (vedere „Interventi di riparazione“, pagina 20).
  - Fissare il cavo di allacciamento al dispositivo di scarico della trazione del cavo. Evitare che il cavo sfregi contro bordi, punte o oggetti taglienti.
  - Non schiacciare il cavo nelle fessure di porte o finestre.
  - Non è consentito togliere né escludere i dispositivi di azionamento (ad esempio, legando la leva di comando al manubrio di guida).

- Utilizzare esclusivamente prolunghe con una sezione di almeno 3 x 1,5 mm<sup>2</sup> e una lunghezza massima di 25 m:
  - eventuali cavi in gomma flessibile devono essere del tipo HO 7 RN-F o superiore
  - eventuali cavi in PVC devono essere del tipo HO5 VV-F o superiore (i cavi di questo tipo non sono adatti per l'impiego continuo all'aperto - come p. es. posa sotto terra per il collegamento di una presa elettrica da giardino, collegamento di una pompa per laghetti o conservazione all'aperto.)
- È necessario che i cavi siano protetti contro gli spruzzi d'acqua.

## Avviamento

- Mettere in funzione il motore solo quando i piedi si trovano ad una sicura distanza dall'utensile di taglio.
- Non inclinare l'apparecchio, quando si accende il motore, a meno che l'apparecchio debba essere inclinato per l'avviamento. In tal caso non inclinare l'apparecchio più di quanto sia assolutamente necessario e sollevare soltanto la parte, che è distante dall'operatore. Verificare sempre che le due mani si trovino in posizione di lavoro, prima di ricollocare l'apparecchio sul terreno.

## Tagliando

- Attenzione, pericolo! L'utensile di taglio continua a girare!
- Mantenere tramite il manico di guida la prevista distanza di sicurezza.
- Non avvicinare le mani o i piedi alle parti rotanti.
- Mantenersi distanti dall'apertura di espulsione.
- Mettere in funzione il motore solo quando i piedi si trovano a sicura distanza dall'utensile di taglio.
- Se possibile, evitare di utilizzare l'apparecchio su erba bagnata; in caso contrario, prestare particolare attenzione per evitare scivolamenti.
- Mantenere una buona stabilità, specialmente sui pendii. Non correre mai, procedere con calma.
- Tagliando su pendii ripidi.
- Prestare un'attenzione particolare nel cambiare direzione di marcia sui pendii.
- Tagliare sui pendii sempre di traverso, non in discesa o in salita.
- Usare particolare cautela nel girare la macchina o nel tirarla verso di sé.
- Arrestare gli utensili di lavoro nei seguenti casi:
  - quando è necessario inclinare la macchina per il trasporto.
  - quando si attraversano superfici non erbose.
  - quando la macchina viene trasportata.

- Non utilizzare il tagliaerba quando i dispositivi di sicurezza o parti del carter sono danneggiati o mancanti.
- Prima di sollevare o trasportare il tagliaerba, disinnestare il motore e attendere l'arresto degli utensili di taglio.
- Prima della rimossa del dispositivo di raccolta o della regolazione di lavoro in altezza si deve disinnestare il motore e attendere l'arresto degli utensili di taglio.
- Sostituire in serie le lame usurate o danneggiate. Prestare attenzione alle indicazioni di montaggio. Per motivi di sicurezza utilizzare solo ricambi originali.
- I lavori di manutenzione e di pulizia, come pure la rimossa dei dispositivi di sicurezza, vanno effettuati solo a motore spento.
- Non depositare il tagliaerba in locali umidi o nelle vicinanze di fiamme libere.
- Se si è passati su di un ostacolo, far controllare il tagliaerba a titolo di sicurezza da una persona specializzata (vedi lista delle officine).
- Se durante l'utilizzo viene danneggiato il cavo di allacciamento, questo deve venire subito staccato dalla rete. Non toccare il cavo prima dello svincolo dalla rete.
- Spegnerne l'apparecchio, staccare la spina e aspettare che l'apparecchio si arresti, se si vuole per es.
  - lasciare il tosaerba
  - sbloccare una lama bloccata
  - controllare, pulire l'apparecchio e poi lavorarci sopra
  - controllare eventuali danneggiamenti dell'apparecchio, se si sono incontrati corpi estranei ed eseguire le riparazioni necessarie.
  - se il tosaerba vibra molto a causa dello squilibrio (spegnere subito e cercare la causa).
  - se si vuole eseguire lavori di regolazione o pulitura.
  - controllare, se i cavi di collegamento sono attorcigliati o danneggiati.
  - Se il cavo di collegamento viene danneggiato durante l'uso, deve essere subito staccato dalla rete. Non entrare in contatto con il cavo, prima che sia staccato dalla rete.

## La manutenzione



### Attenzione! Lama rotante

Prima di effettuare qualsiasi manutenzione e pulizia:

- Estrarre la spina elettrica.
- Non toccate lame in movimento.

## Smaltimento



Non smaltire apparecchiature elettriche insieme ai rifiuti domestici. Riciclare componenti, accessori e imballaggi in modo ecologico.

## Montaggio

### Fissaggio della tiranteria **A B C**



#### Precauzione!

Quando si chiude o si apre la tiranteria, il cavo può subire danni.

- Attenzione a non piegare il cavo.
- Per il montaggio, vedere le illustrazioni.



### Nota - Regolazione altezza impugnatura:

Quando regolate l'altezza dell'impugnatura abbiate cura che il cavo non sia arricciato. Impostare l'altezza desiderata dell'impugnatura **D**.

## Messa in opera

### Tempo d'esercizio

- Si prega di osservare le prescrizioni vigenti nei singoli stati.

### Fate passare il cavo attraverso il tensionatore **E**

- Fate passare il cavo attraverso il tensionatore.

### Inserire la spina della corrente (corrente alternata 230 Volt, 50 Hz)

- Si potrà allacciare l'attrezzo a qualsiasi presa, purchè sia munita di una valvola di protezione di 16 Ampere (oppure di Interruttore-LS tipo B).

#### **i** Nota: Dispositivo di protezione contro corrente residuale

Questi dispositivi di protezione proteggono quando si toccano fili danneggiati, da difetti di isolamento ed, in certi casi, anche quando si danneggiano fili sotto tensione.

- Raccomandiamo che l'attrezzo sia collegato ad una presa di corrente che sia protetta da un dispositivo di protezione contro la corrente residuale (RCD) con una corrente residuale non superiore a 30 mA.
- Sono disponibili dei retrofit per i vecchi impianti. Consultate un elettricista.

### Impostazione della profondità di lavoro **F**

**!** Soltanto con motore spento e strumento da taglio fermo.

1. Tirare la leva verso l'esterno.
2. Impostare l'altezza di taglio desiderata.
3. Premere di nuovo la leva all'interno.

### Profondità di lavoro consigliata

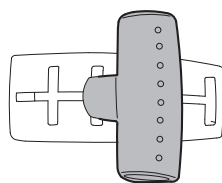
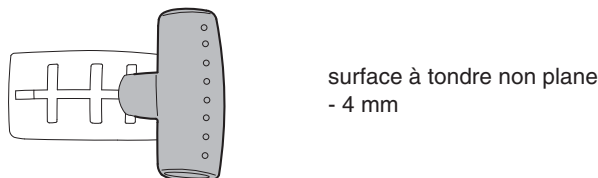
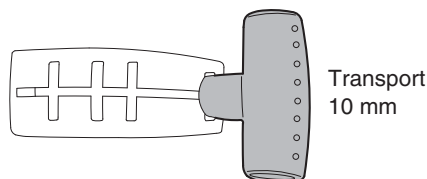

**i** **Avviso sul consumo delle lame:**  
Se le lame presentano un'usura evidente, è possibile usare due ulteriori profondità di lavoro.

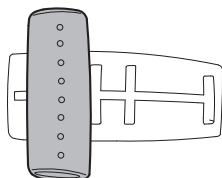

**!** **Non sollecitare l'apparecchio (con blocco del motore impostare una profondità di lavorazione più profonda)**

### Avviamento **G**

1. Tener premuto il pulsante (1).
  2. Tirare la leva (2) e lasciare il pulsante (1).
- Per spegnere il motore: Lasciare la leva (2).

**!** **Attenzione!**  
Mettete sempre il cavo in maniera sicura sul terrazzo, sul sentiero o sull'erba già tosata.

### Aggancio del sacco di raccolta **H**

Sollevare lo sportello di sicurezza. Agganciare il sacco di raccolta con i ganci nelle cavità del carter (vedi freccia), chiudere lo sportello di sicurezza.

## Manutenzione

### Generale

**!** **Attenzione! Lama rotante**  
Prima di qualsiasi lavoro di manutenzione e di pulitura:

- estraete la spina elettrica.
- Non toccate lame in movimento.

### Pulizia

- Dopo ogni lavoro pulite l'attrezzo con una scopetta.
- Mai spruzzare acqua.
- Riporre l'attrezzo in locale asciutto.

**i** **Noi consigliamo**  
Lasciare il vostro attrezzo in autunno presso un'officina autorizzata WOLF-Garten in modo che in primavera sia perfettamente efficiente.

## Ricambi

Articolo N°	Denominazione articolo	Informazione sul prodotto
6020 065	TK 35	Sacco di raccolta
6020 068		Cilindro intercambiabile

Fornitura attraverso il Vostro Rivenditore.

## Interventi di riparazione

Problema	Possibili cause	Rimedio (X) :	
		Officina Di assistenza WOLF-Garten	In modo autonomo
Nessun risultato di scarificazione	<ul style="list-style-type: none"> <li>Profondità di lavoro regolata troppo bassa</li> </ul>	---	X
Corsa rumorosa, forte vibrazione dell'apparecchio	<ul style="list-style-type: none"> <li>Lama danneggiata a causa del passaggio su oggetti solidi</li> </ul>	X	---
Rumori anormali dell'apparecchio - Vibrazioni	<ul style="list-style-type: none"> <li>Viti allentate</li> </ul>	---	X
Il motore non funziona	<ul style="list-style-type: none"> <li>Fusibile danneggiato</li> </ul>	---	X
	<ul style="list-style-type: none"> <li>Cavo danneggiato</li> </ul> <p><b>⚠ Attenzione! Scarica elettrica da cavo danneggiato</b>            Quanto il cavo è tagliato completamente o danneggiato, il fusibile di sicurezza non sempre funziona.</p> <ul style="list-style-type: none"> <li>Non toccate il cavo prima di estrarre la spina dalla presa di corrente.</li> <li>Il cavo danneggiato deve essere completamente sostituito. E' proibito rapparezzare il cavo con nastro isolante.</li> </ul>	X	---

In caso di dubbio rivolgersi sempre ad un centro assistenza WOLF-Garten.

Attenzione, prima di ogni controllo o lavoro alle lame occorre disinserire l'arieggiatore ed estrarre la spina d'alimentazione.

## Garanzia

In ogni paese sono valide le condizioni di garanzia pubblicate dalla nostra società, o dall'importatore. Nei limiti della garanzia, eliminiamo gratuitamente guasti alla vostra macchina, se originati da difetti di materiale o di fabbricazione. In caso di garanzia siete pregati di rivolgervi al Vostro rivenditore o alla filiale più vicina.

# Hartelijk gefeliciteerd met de aanschaf van uw WOLF-Garten verticuteermachine



Lees het instructieboekje aandachtig door en stelt u zich op de hoogte van de bedieningselementen en het correcte gebruik van het apparaat. De gebruiker is aansprakelijk voor ongevallen met andere personen en voor schade aan hun eigendommen. Neem de aanwijzingen, voorschriften en de verklarende teksten in acht.



Kinderen of andere personen die de gebruiksaanwijzing niet kennen, mogen de verticuteermachine nooit gebruiken. Voor kinderen onder de zestien is het gebruik van het apparaat verboden.

## Inhoud

Veiligheidsvoorschriften . . . . .	21
Montage . . . . .	22
Gebruik . . . . .	23
De verzorging . . . . .	23
Reserveonderdelen . . . . .	24
Opheffen van storingen . . . . .	24
Garantie . . . . .	24

## Veiligheidsvoorschriften

### Betekenis van de symbolen



**Opgelet!**  
Voor gebruik de gebruiksaanwijzing lezen!



Anderen buiten de gevarenzone houden!

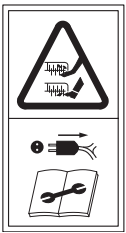

Voorzichtig! - Scherpe snijmessen - vóór onderhoudswerkzaamheden en bij beschadiging van de kabel de stekker uit het stroomnet trekken. Aansluitkabels mogen niet in de buurt komen van het snijgereedschap!



Aansluitkabels mogen niet in de buurt komen van de messen!



Gehoorbescherming dragen!

- Maai alleen bij daglicht of met voldoende verlichting.

### Voordat u gaat verticuteren

- Draag altijd geschikte werkkleding, geen wijde kleding enz., die in het snijgereedschap kunnen blijven steken. Draag stevige schoenen! Bescherm ook uw benen (bijv. door een lange broek) en handen (handschoenen).
- Bevestig de bijgeleverde stootplaat resp. grasopvanginrichting. Let erop dat deze goed vast zitten. Het is niet toegestaan de machine zonder bescherminrichtingen of met beschadigde bescherminrichtingen te gebruiken.
- Verwijder voor het verticuteren alle vreemde voorwerpen zoals stenen, stukken hout, botten e.d. van het gazon.
- Controleer het gereedschap op
  - vaste zitting van de bevestigingsonderdelen
  - beschadiging of sterke slijtage
- Neem bij het vervangen ervan de inbouw instructies in acht.
- Controleer de aan de buitenkant van de machine geïnstalleerde kabel en de aansluitkabel op beschadigingen en slijtage (poreuze plekken). Gebruik de machine alleen als deze zich in goede staat bevindt.
- Laat de kabels uitsluitend door erkend vakpersoneel repareren.
- Schakel de machine uit en trek de netstekker eruit, voordat u gaat controleren of de aansluitkabel gedraaid of beschadigd is of als u de machine wilt instellen of reinigen.

### Algemene aanwijzingen

- Wegens gevaar voor lichaamsdelen van de gebruiker mag de verticuteermachine niet worden gebruikt
  - als motorhakkfrees;
  - voor het egaliseren van bodemverheffingen, zoals molshopen.
- Laat nooit kinderen of andere personen die de werkwijze van de machine niet kennen met de verticuteermachine werken. Jongeren onder 16 jaar mogen de machine niet gebruiken.
- Zet de machine nooit aan, terwijl personen, vooral kinderen of dieren, in de buurt zijn.
- De gebruiker is aansprakelijk voor ongevallen of risico's aan andere personen of hun eigendom.
- Gebruik de verticuteermachine alleen op droog gras.

### Kabel



#### Attentie! Elektrische schok door beschadigde kabel

Als de kabel wordt doorgesneden of beschadigd, wordt de zekering niet altijd geactiveerd.

- Raak de kabel niet aan, voordat de netstekker uit het stopcontact is getrokken.
- Een beschadigde kabel moet volledig worden vervangen. Het is verboden de kabel met isolatieband te herstellen.
- Laat reparaties aan de kabel uitsluitend door een vakman uitvoeren (zie „Opheffen van storingen“, pagina 24).
- Bevestig de aansluitkabel op de kabelontlasting. Laat deze niet schuren tegen randen en puntige of scherpe voorwerpen.
- De kabel mag niet door deur- of raamspleten worden platgedrukt.

- Schakelinrichtingen mogen nooit worden verwijderd of overbrugd (bijv. de schakelaarhendel op de geleidingssteel binden).
- Maak uitsluitend gebruik van een verlengkabel met een minimale diameter van 3 x 1,5 mm<sup>2</sup> en een max. lengte van 25 m:
  - wanneer rubber slangleidingen, dan niet lichter dan type HO 7 RN-F
  - wanneer PVC slangleidingen, dan niet lichter dan type HO5 VV-F (leidingen van dit type zijn niet geschikt om constant in de open lucht gebruikt te worden - zoals bijv.: als onderaardse leiding voor de aansluiting van een tuinstekkerdoos, een vijverpomp of voor opslag in de open lucht)
- De kabels moeten spatwaterdicht zijn.

### Bij het starten

- Schakel de motor alleen in, als u uw voeten op een veilige afstand van de messen hebt.
- Kantel de verticuteermachine niet, als u de motor inschakelt, tenzij de machine bij het opstarten gekanteld moet worden. Als dit het geval is, kantel de machine dan niet meer dan absoluut noodzakelijk is en til alleen het gedeelte omhoog dat zich niet aan de kant van de gebruiker bevindt. Controleer altijd, of uw handen allebei in werkpositie zijn, voordat u de verticuteermachine weer terug op de bodem zet.

### Bij het verticuteren

- Let op, gevaar! Messen lopen door!
- Houd u zich aan de veiligheidsafstand tussen de duwboom en de machine.
- Houd nooit uw handen of voeten bij draaiende onderdelen.
- Blijf altijd uit de buurt van het uitwerpkanaal.
- Schakel de motor alleen in, als u uw voeten op een veilige afstand van de messen hebt.
- Vermijd zo mogelijk het gebruik van het apparaat bij nat gras of wees bijzonder voorzichtig om uitglijden te voorkomen.
- Houd de machine op een veilige afstand, vooral op hellingen. Nooit rennen met de machine, maar rustig lopen.
- Verticuteer niet op steile hellingen.
- Verticuteer hellingen altijd in dwarsrichting en niet van boven naar beneden of omgekeerd.
- Wees bijzonder voorzichtig als u de rijrichting op de helling verandert.
- Wees bijzonder voorzichtig als u de machine omkeert of naar zich toetrekt.
- Stop de draaiende delen:
  - als de machine voor het transport moet worden gekanteld.
  - als u andere oppervlakken dan gras moet oversteken
  - als de machine wordt getransporteerd.
- Gebruik de verticuteermachine nooit als de beschermingsrichtingen of onderdelen van de behuizing beschadigd zijn of ontbreken.

- Schakel de motor uit en wacht tot de messen tot stilstand zijn gekomen, voordat u de verticuteermachine optilt of wegdraagt.
- Schakel de motor uit en wacht tot de messen tot stilstand zijn gekomen, voordat u de grasopvangzak verwijdert of de werkdiepte verstelt.
- Vervang versleten of beschadigde messen alleen per set. Neem hiervoor de montage-aanwijzingen in acht. Gebruik om veiligheidsredenen uitsluitend originele vervangingsonderdelen.
- Onderhouds- en reinigingswerkzaamheden aan de verticuteermachine en het verwijderen van de beschermingsrichtingen mogen alleen worden uitgevoerd bij een uitgeschakelde motor.
- Zet de verticuteermachine niet in vochtige ruimten of in de buurt van open vuur.
- Mocht u op een hindernis zijn gereden, laat de verticuteermachine dan voor de veiligheid door erkend vakpersoneel controleren (zie werkplaatsindex).
- Als de aansluitkabel tijdens het gebruik wordt beschadigd, moet u onmiddellijk de netstekker eruit trekken. Raak de kabel niet aan, voordat deze van het elektriciteitsnet is gescheiden.
- De machine uitzetten, stekker uittrekken en wachten totdat de messen stil staan, als u bijv.:
  - de machine alleen laat staan
  - een geblokkeerd mes vrij maakt
  - de machine wilt controleren, reinigen of eraan wilt werken
  - als u een vreemd voorwerp heeft geraakt, controleer de machine dan op beschadiging en voer de noodzakelijke reparaties uit.
  - als de maaier door onbalans sterk vibreert (onmiddellijk uitschakelen en de oorzaak zoeken).
  - instellings- of reinigingswerkzaamheden wilt uitvoeren.
  - wilt controleren, of de aansluitleiding in een lus zit of beschadigd is.
  - Wanneer de kabel tijdens het gebruik beschadigd wordt, moet de stekker van de kabel onmiddellijk uitgetrokken worden. Kabel niet aanraken voordat de stekker uit het stopcontact getrokken is.

### Het onderhoud



#### Opgelet! Roterend snijmes.

Vóór al het onderhoud en schoonmaakwerk:

- Haal de stekker eruit.
- Raak de draaiende messen niet aan.

### Afvalverwijdering



Afgedankte elektrische apparatuur mag niet met het huishoudelijk afval meegegeven worden. Recycle apparatuur, accessoires en verpakking op milieuvriendelijke wijze.

## Montage

### Duwboom bevestigen **A** **B** **C**



#### Attentie!

Bij het opvouwen of uitklappen van het duwboom kan de kabel worden beschadigd.

- Let op dat de kabel niet wordt geknikt.
- Zie afbeeldingen voor montage.



#### Opmerking - Duwboomhoogte instelling:

Wanneer men de hoogte van de hendel instelt let erop dat de kabel niet gevouwen is. Stel de gewenste hoogte van de duwboom in **D**.

## Gebruik

### Gebruikstijden

- Gelieve de specifieke nationale verordeningen in acht te nemen.

### Voed de kabel door de kabelontspanner **E**

- Leid de kabel a.u.b. aan de hand van de grafiek in de trekontlasting.

### Aansluiting op een stekkerdoos (230 V, 50 Hz)

- Sluit het apparaat alleen op stekkerdozen aan die met een zekering van 16 amp. traag (of LS-schakelaar type B) zijn beveiligd.

#### **i** Aanwijzing: aardlekbeveiligingsinrichting

Deze beveiligingsinrichtingen beschermen bij het aanraken van beschadigde kabels, isolatiefouten en in sommige gevallen ook bij het beschadigen van onder spanning staande leidingen tegen zwaar letsel.

- Wij adviseren om het apparaat alleen op stekkerdozen aan te sluiten die met een aardlekbeveiligingsinrichting (RCD) met een aardlek van niet meer dan 30 mA zijn beveiligd.
- Er bestaan uitbreidingspakketten voor oude installaties. Neem contact op met een elektricien.

### Instellen van de werkdiepte **F**

**!** Uitsluitend als de motor uitgeschakeld is en de messen stil staan.

1. Trek de hendel naar buiten.
2. Stel de gewenste werkdiepte in.
3. Druk de hendel weer naar binnen.

### Advies met betrekking tot de werkdiepte

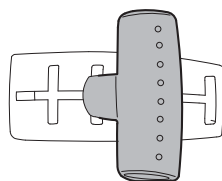
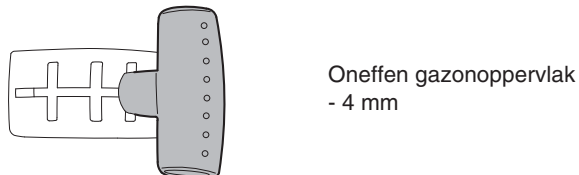
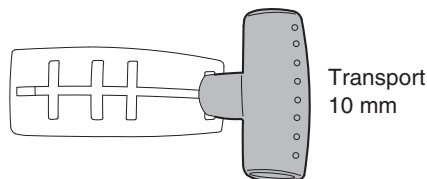

#### **i** Tip t.a.v. slijtage van de messen:

Als de messen duidelijk versleten zijn, kunnen twee aanvullende werkdiepten benut worden.

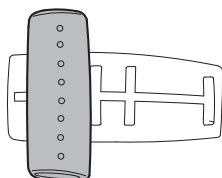

**!** Zorg ervoor, dat de machine niet overbelast wordt (als de motor blokkeert, stelt u de werkdiepte hoger in)

### Motor starten **G**

1. Knop (1) indrukken en vasthouden.
  2. Beugelschakelaar (2) aantrekken, knop (1) loslaten.
- Motor uitzetten: Hefboom (2) loslaten.



#### Opgelet!

Leg de kabel steeds veilig neer op terrassen, paden, of op het reeds geverticuteerde gras.

### Opvangzak inhaken **H**

Til de beschermklep op. Haak de opvangzak met de haak in de uitsparingen in het chassis (zie pijl), klap de beschermklep omhoog.

## De verzorging

### Algemeen



#### Opgelet! Roterend snijmes

Voor al het onderhoud en schoonmaakwerk:

- Haal de stekker eruit.
- Raak de snijmessen niet aan.

- Niet met water afspuiten.
- In een droge ruimte opbergen.



#### Aanbeveling:

Laat uw machine in de herfst nakijken bij een WOLF-Garten Servicewerksplaats.

### Reinigen

- Na gebruik het apparaat met handveger reinigen.

## Reserveonderdelen

Artikelnummer	Artikelnaam	Productinformatie
6020 065	TK 35	Opvangzak
6020 068		Uitwisselbare wals

Levering via een WOLF-Garten verkooppunt.

## Opheffen van storingen

Probleem	Mogelijke oorzaak	Oplossing (X) door:	
		WOLF-Garten Servicewerkplaats	Zelf
Geen verticuteerresultaat	<ul style="list-style-type: none"><li>• Werkdiepte te gering ingesteld</li></ul>	---	X
Onrustige motor, sterk vibreren van het toestel.	<ul style="list-style-type: none"><li>• De messen werden door het raken van vaste voorwerpen beschadigd</li></ul>	X	---
Ongewone geluiden binnen het toestel / klapperen	<ul style="list-style-type: none"><li>• Schroeven los</li></ul>	---	X
	<ul style="list-style-type: none"><li>• Zekering defect</li></ul>	---	X
De motor slaat niet aan	<ul style="list-style-type: none"><li>• Kabel beschadigd:  <b>Opgelet! Elektrische schok door kabelschade.</b> Wanneer de kabel doorgesneden of beschadigd is, slaat de zekering niet altijd door.<ul style="list-style-type: none"><li>● Raak de kabel niet aan voor men de stekker uit het stopcontact haalt.</li><li>● Beschadigde kabel moet geheel worden vervangen. De kabel afplakken met isolatietape is verboden.</li></ul></li></ul>	X	---

In geval van twijfel steeds een WOLF-Garten servicewerkplaats contacteren!

Attentie: Altijd de stekker uit het stopcontact halen, als u de verticuteermachine controleert of eraan werkt.

## Garantie

In elk land gelden de garantiebepalingen die door onze maatschappij of importeur worden uitgegeven. Storingen aan uw apparaat verhelpen wij kosteloos in het kader van de garantie, indien een materiaal- of productiefout hiervan de oorzaak is. Neem voor een reparatie binnen de garantietermijn contact op met uw leverancier of de dichtstbijzijnde vestiging.



# Hjertelig til lykke med dit køb af en WOLF-Garten vertikalskærer



Læs denne brugsanvisning omhyggeligt og gør dig fortrolig med redskabets betjeningselementer og den rigtige brug. Brugeren er ansvarlig, hvis der sker ulykke med andre personer eller deres ejendom. Vær opmærksom på betjeningsvejledningens henvisninger, forklaringer og forskrifter.



Lad aldrig børn eller andre personer bruge Vertikalskærer, hvis de ikke kender betjeningsvejledningen. Personer under 16 år må ikke arbejde med maskinen. Offentlige bestemmelser kan fastlægge en minimum alder for brugeren.

## Indhold

Sikkerhedshenvisninger . . . . .	25
Montering . . . . .	26
Drift . . . . .	27
Vedligeholdelse . . . . .	27
Reserve dele . . . . .	28
Afhjælpning af fejl . . . . .	28
Garanti . . . . .	28

## Sikkerhedshenvisninger

### Symbolernes betydning



**Advarsel!**  
Læs brugsanvisningen, inden redskabet tages i brug!



Hold andre personer væk fra fareområdet!

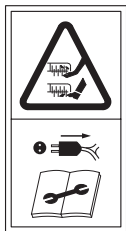

Træk stikket inden arbejde på skæreværktøjet! Hold tilslutningskablet væk fra skæreværktøjet.



Hold tilslutningskablet væk fra skæreværktøjet.



Brug høreværn!

### Inden plænen luftes

- Bær altid passende arbejdstøj. ingen løse klæder osv., som kan fanges af skæreværktøjet. Brug fastsiddende sko! Beskyt også benene (fx med lange bukser) og hænder (handsker).
- Anbring den medleverede skærmbeskyttelse hhv. opsamlingsanordning. Sørg for at den/det sidder godt fast. Det er forbudt at bruge redskabet uden beskyttelsesudstyr hhv. med beskadiget beskyttelsesudstyr.
- Fjern alle fremmedlegemer som sten, træstykker, knogler og lign. fra plænen, som skal luftes, inden vertikalskæreren bruges.
- Kontroller arbejdsværktøjet,
  - at fastgørelsesdelene sidder fast
  - for skader eller stærkt slid
- Ved udskiftning skal man overholde monteringshenvisningerne.
- Undersøg den udvendige ledning på redskabet og tilslutningskablet for skader og aldrig (skørhed). Brug kun redskabet, når det er i en upåklagelig tilstand.
- Reparationer på kablet skal altid udføres af en fagmand.
- Kontroller græssamleren hyppigere for tegn på slid.
- Redskabet skal afbrydes og netstikket trækkes, inden maskinen indstilles eller rengøres eller inden kontrollen af, om tilslutningskablet er snoet eller beskadiget.

### Generelle henvisninger

- På grund af faren for at brugeren kan komme til skade, må vertikalskæreren ikke bruges
  - som motorfræser
  - til udjævning af ujævnheder i jorden, fx muldvarpeskud.
- Lad aldrig børn eller andre personer, som ikke er fortrolige med maskinens funktioner, arbejde med vertikalskæreren. Personer under 16 år må ikke arbejde med vertikalskæreren.
- Brug aldrig maskinen, hvis der er andre personer - især børn - eller dyr i nærheden.
- Brugeren af maskinen er ansvarlig for ulykke eller ulykker, der involverer andre personer eller disses ejendele.
- Brug kun vertikalskæreren på en tør græsplæne.
- Brug kun vertikalskæreren ved dagslys eller ved tilstrækkelig kunstig belysning.

### Kabel



#### Vigtigt! Risiko for elektrisk stød på grund af beskadigede kabler

- Hvis kablet går over eller beskadiges, udløses sikringen ikke altid.
- Vent med at berøre kablet, til stikket er trukket ud af stikkontakten.
  - Udskift hele kablet, hvis det er beskadiget. Det er forbudt at reparere et beskadiget kabel med isolerbånd.
- Kun fagfolk må udføre reparationer på kablet (se "Afhjælpning af fejl", side 28).
  - Fastgør tilslutningskablet på trækaftastningen. Sørg for, at kablet ikke skurrer mod kanter, spidser eller skarpe genstande.
  - Sørg for, at kablet ikke kommer i klemme i dørsprækker eller vinduessprækker.
  - Koblingsanordninger må ikke fjernes eller omgås (f.eks. ved at binde betjeningsarmen fast til styrestangen).

- Brug udelukkende forlænger-kabel med et mindste tværsnit på 3 x 1,5 mm<sup>2</sup> og en maks. længde på 25 m:
  - Hvis gummislanger bruges, så ikke lettere end type HO 7 RN-F
  - Hvis PVC-ledninger bruges, så ikke lettere end type HO5 VV-F (denne type ledninger er ikke egnede til konstant brug i det fri - som fx underjordisk udlægning for tilslutning til en havestikdåse, tilslutning til en dampumpe eller opbevaring i det fri)
- Kablerne skal være beskyttet mod stænkvand.

## Ved starten

- Du må kun koble motoren til, når dine fødder er i sikker afstand fra skæreværktøjet.
- Redskabet må ikke tippes, når du starter motoren, med mindre redskabet skal tippes ved igangsætningen. Hvis det er tilfældet, så tip ikke redskabet mere end hvad der er ubetinget nødvendigt, og løft kun den del, der vender væk fra brugeren. Kontroller altid, at begge hænder er i arbejdsstilling, inden redskabet igen sættes tilbage på jorden.

## Ved plæneluftning

- Giv Agt Fare! Skæreværktøjet har efterløb!
- Overhold den sikkerhedsafstand, som styrestængerne giver.
- Før aldrig hænderne eller fødderne hen til roterende dele.
- Hold dig altid på god afstand af udkaståbningen.
- Du må kun koble motoren til, når dine fødder er i sikker afstand fra skæreværktøjet.
- Undgå om muligt at anvende maskinen på vådt græs, og vær særligt forsigtig, så du ikke glider.
- Sørg for sikker stand, især på skråninger. Løb aldrig, gå roligt fremad.
- Brug aldrig lufteren på stejle skråninger.
- Arbejde på skråninger skal altid ske på tværs af hældningen, ikke op og ned.
- Vær særligt forsigtig, hvis du skifter kørselsretning på skråningen.
- Vær særligt forsigtig, når du vender maskinen eller trækker den hen mod dig.
- Kobl arbejdsværktøjerne fra i følgende situationer:
  - når maskinen skal vippes op med henblik på transport.
  - hvis du skal køre på andet end græs
  - når maskinen transporteres.
- Brug aldrig lufteren, hvis beskyttelsesudstyr eller dele af huset er beskadigede eller mangler.

- Afbryd motoren og vent, til arbejdsværktøjet står stille, inden du løfter vertikalskæreren af eller bærer den væk.
- Afbryd motoren og vent, til arbejdsværktøjet står stille, inden du tager græssamlere af eller indstiller arbejdshøjden.
- Slidte eller beskadigede knive skal fornyes sætvis. Overhold monteringshenvisninger. Brug kun originale reservedele af hensyn til sikkerheden.
- Vedligeholdelses- og rengøringsarbejder på vertikalskæreren såvel som fjernelse af beskyttelsesudstyr må kun finde sted med stoppet motor.
- Stil ikke vertikalskæreren i fugtige rum eller i nærheden af åben ild.
- Hvis du kommer til at køre mod en forhindring, bør du af sikkerhedsgrunde lade en fagmand kontrollere vertikalskæreren (se værkstedsfortegnelse).
- Hvis tilslutningskablet bliver beskadiget under brugen, skal lufteren straks afbrydes fra nettet. Kablet må ikke berøres, før det er afbrudt fra nettet.
- Redskabet skal kobles ud og tilslutningskablet trækkes og derefter venter du, til redskabet står stille, når du fx:
  - vil forlade klipperen
  - vil frigøre en blokeret kniv
  - vil kontrollere, rengøre eller arbejde på klipperen
  - har ramt et fremmedlegeme; kontroller da klipperen for skader og udfør eventuelle nødvendige reparationer.
  - mærker, at klipperen vibrerer stærkt som følge af ubalance (afbryd straks og find årsagen).
  - vil udføre indstillings- eller rengøringsarbejder.
  - vil kontrollere, om tilslutningsledningen er snoet eller beskadiget.
  - Hvis tilslutningskablet bliver beskadiget under brugen, skal klipperen straks afbrydes fra nettet. Kablet må ikke berøres, før det er afbrudt fra nettet.

## Vedligeholdelsen



### A Vigtigt! Kredsskærekniv

BFør hvilken som helst form for vedligeholdelse og rengøring:

- Tag stikket ud fra kontakten.
- Rør ikke ved uabrudte knive.

## Bortskaffelse



Smid ikke elektrisk udstyr ud med usholdningsaffaldet. Genbrug udstyr, tilbehør og emballage på iljømæssig vis.

## Montering

### Fastgørelse af gribestang A B C



#### Forsigtig!

Ved sammenklapning eller udklapning af gribestangen kan kablet tage skade.

- Pas på, at kablet ikke knækker.
- Montering, se illustrationer.



#### Bemærk - Indstilling af grebets højde:

Når De justerer højden på styret er det vigtigt at kablet ikke er krøllet. Indstil den ønskede højde på håndtaget **D**.

## Drift

### Driftstider

- Overhold de regionale forskrifter.

### Fød kablet gennem aflastningen **E**

- Fød venligst kablet gennem aflastningen.

### Tilslutning til stikdåsen (vekselstrøm 230 Volt, 50 Hz)

- Redskabet kan tilsluttes enhver stikdåse, som er sikret med en 16 Amp. træg sikring (eller LS-afbryder type B).

#### **i** Bemærk: Fejlstrømsafbryder

Disse strømafbrydere beskytter, når man rører ved beskadigede ledninger, mod isoleringsfejl, samt når man beskadiger strømførende ledninger.

- Vi anbefaler at udstyret kun sluttes til en kontakt, som er beskyttet af en fejlstrømsafbryder (RCD) med en mærkeudløsestrøm på højst 30 mA.
- Modifikationsudstyr er til rådighed for ældre installationer. Konsulter en elektriker.

### Indstilling af arbejdsdybden **F**

**!** Kun ved stoppet motor og stillestående klippeværktøj.

1. Træk armen ud.
2. Indstil den ønskede klippehøjde.
3. Skyd armen ind igen.

### Anbefalet arbejdsdybde

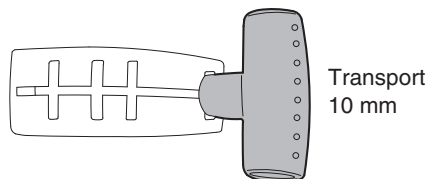

Transport  
10 mm

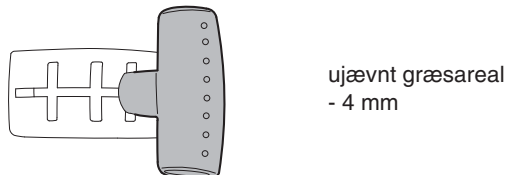

ujævnt græsareal  
- 4 mm

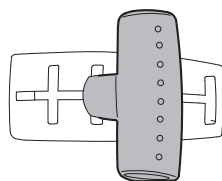

#### **i** Anvisning vedr. slitage af knivene:

Hvis knivene er tydeligt slidte, kan to yderligere arbejdsdybder anvendes.

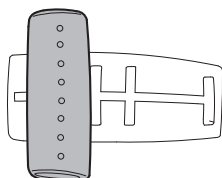

**!** Redskabet må ikke overbelastes (indstil på højere arbejdsdybde, hvis motoren blokerer)

### Plæneluftning **G**

1. Tryk knappen (1) og hold den.
2. Træk gashåndtaget (2), slip knappen (1).  
Frigiv gashåndtaget (2).

#### **!** Giv Agt!

Læg altid kablet sikkert på terrasse, veje eller den flade, som allerede er behandlet.

### Monter opsamler **H**

Løft beskyttelsesklap, monter opsamler med kroge i chassiset (se pil), læg beskyttelsesklap på.

## Vedligeholdelse

### Generelt

#### **!** Vigtigt! Kredsskærekniv

Før hvilken som helst form for vedligeholdelse og rengøring:

- Tag stikket ud.
- Rør ikke ved uafbrudte knive.

### Rengøring

- Efter hver klipning skal klipperen/vertikalskæreren rengøres med en håndkost.
- Sprøjt under ingen omstændigheder med vand.
- Opbevar klipperen i et tørt rum.

#### **i** Henvi

Lad din klipper efterse om efteråret af et WOLF-Garten serviceværksted.

## Reserve dele

Artikelnr.	Bestillingsbetegnelse	Produktinformation
6020 065	TK 35	Græsopsamler
6020 068		Udskiftningsvalse

Levering via din forhandler.

## Afhjælpning af fejl

Problem	Mulige årsager	Afhjælpning (X) ved	
		WOLF-Garten Service-værksted	Selv
Der sker ingen luftning	<ul style="list-style-type: none"><li>Arbejdsdybden indstillet for lavt</li></ul>	---	X
Kører uroligt, maskinen vibrerer kraftigt	<ul style="list-style-type: none"><li>Kniv(e) beskadiget eller løs(e)</li></ul>	X	---
Unormale lyde ved maskinen - en klapren	<ul style="list-style-type: none"><li>Kniv(e) og eller skrue(r) løs(e)</li></ul>	---	X
Motoren går ikke	<ul style="list-style-type: none"><li>Sikring beskadiget</li></ul>	---	X
	<ul style="list-style-type: none"><li>Kabelskader:  <b>Vigtigt! Elektrisk stød ved beskadigelse af kabel</b> Når kablet er skåret over eller beskadiget, udløses sikkerhedssikringen ikke altid.<ul style="list-style-type: none"><li>Rør ikke ved kablet, før De har taget stikket ud af kontakten.</li><li>Et ødelagt kabel skal udskiftes fuldstændigt. Det er forbudt at lappe kablet med isolerende tape.</li></ul></li></ul>	X	---

I tvivlstilfælde kontakt et WOLF-Garten serviceværksted.

Giv AGT: Stop motoren og træk netstikket inden enhver kontrol af klipper eller arbejde på kniven.

## Garanti

I hvert land gælder de garantibetingelser, som vort salgsselskab resp. importør i det pågældende land har udgivet. Fejl på maskinen reparerer gratis i garantiperioden, hvis de skyldes en materiale- eller produktionsfejl. Hvis De vil gøre Deres garanti gældende, bedes De henvende Dem til Deres forhandler eller nærmeste filial.

# Onnittelumme WOLF-Garten-ruohonleikkurin käsinohjattava



Lue käyttöohjeet huolellisesti, perehdy hallintalaitteisiin ja koneen oikeaan käyttöön. Käyttäjä vastaa ulkopuolisille aiheutuvista tapaturmista ja omaisuusvaurioista. Huomioi ohjeet, selitykset ja määräykset.



Älä anna lasten tai ilmastimen toimintatapaa tuntemattomien henkilöiden käyttää konetta. Alle 16 vuoden ikäiset nuoret eivät saa käyttää konetta yksin voi sisältä vaatimus käyttäjän vähimmäisiästä.

## Sisälllys

Turvallisuusohjeet . . . . .	29
Asenus . . . . .	30
Käyttö . . . . .	31
Huolto . . . . .	31
Varaosat . . . . .	32
Häiriöiden poistaminen. . . . .	32
Takuuehdot . . . . .	32

## Turvallisuusohjeet

### Symbolien merkitys



**Varoitus!**  
Lue käyttöohje ennen käyttöönottoa!



Pidä sivulliset poissa vaaralliselta alueelta!

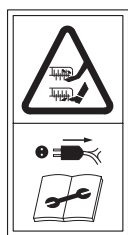

Irrota virtajohto pistorasiasta ennen leikkuulaitteen käsittelyä. Estä liitäntäjohdon joutuminen leikkuulaitteeseen!



Estä liitäntäjohdon joutuminen leikkuulaitteeseen!



Pidä kuulosuojainta!

### Ennen ilmastamista

- Käytä sopivia työvaatteita – ei löysiä vaatteita, jotka voivat tarttua leikkuulaitteeseen. Tukevat jalkineet! Suojaa myös raajasi (esim. pitkillä housuilla) ja kädet (työkäsineet).
- Asenna koneeseen kuuluva suojalukku tai kerääjä paikalleen. Tarkasta kiinnitys. Konetta ei saa käyttää, jos suojus puuttuu tai on vaurioitunut.
- Poista nurmikolta ennen ilmastamista kaikki vieraat esineet, esim. kivet, puunkappaleet, luut ja vastaavat.
- Tarkasta leikkuulaitteen
  - kiinnitysosien tiukkuus
  - vauriot ja kuluneisuus.
- Noudata asennusohjeita, kun vaihdat osia.
- Tarkasta koneen liitäntäjohdon ja jatkojohdon kunto, ja etsi merkkejä vanhenemisesta. Käytä vain moitteettomia johtoja ja kaapeleita.
- Korjauta kaapeli huollossa.
- Tarkasta kerääjän kuluneisuus usein.
- Tarkasta ennen koneen säätämistä tai puhdistamista, onko liitäntäjohto kiertynyt tai vaurioitunut, katkaise virta ja irrota johto pistorasiasta.

### Kaapeli



Huomaa! Vaurioitunut kaapeli aiheuttaa sähköiskuvaaran. Sulake ei aina laukea, vaikka kaapeli katkeaisi tai vaurioituisi.

- Älä tällöin koske kaapeliin, ennen kuin pistoke on vedetty pistorasiasta.
- Vaihda vaurioitunut kaapeli kokonaan uuteen. Kaapelia ei saa missään tapauksessa korjata eristysnauhalla.
- Vie kaapeli korjattavaksi alan asiantuntijalle (katso "Häiriöiden poistaminen", sivu 32).
- Kiinnitä jatkojohto kaapelinojaimen. Älä anna kaapelin hierätä teräviin esineisiin.
- Älä jätä kaapelia ovien tai ikkunoiden karmien väliin puristuksiin.
- Kytkenämekanismeja ei saa poistaa tai liittää omatekoisesti muihin mekanismeihin (esim. kytkinvipua ohjaustankoon).
- Käytän vain jatkojohtoa, jonka poikkipinta on vähintään 3 x 1,5 mm<sup>2</sup> ja pituus enintään 25 m:
  - kumivaippaiset johdot vähintään HO 7 RN-F
  - PVC-johdot vähintään HO5 VV-F (tämän tyyppiset johdot eivät sovellu jatkuvaan ulkokäyttöön - esim. maahan upotettu kaapeli puutarhapistorasian liittämistä varten, lampipumpun liittämistä varten tai varastointi ulkona)
- Kaapeleiden on oltava ruiskutusvedenkestäviä.

### Yleisiä ohjeita

- Vammautumisvaaran takia ilmastinta ei saa käyttää:
  - moottorihakkuna
  - maanpinnan epätasaisuuksien (esim. myyränkasojen) ta-soittamiseen.
- Älä anna lasten tai ilmastimen toimintatapaa tuntemattomien henkilöiden käyttää konetta. Alle 16 vuoden ikäiset nuoret eivät saa käyttää konetta.
- Älä käytä konetta, jos lähettyvillä muita ihmisiä, erityisesti lapsia tai eläimiä.
- Koneen käyttäjä on vastuussa onnettomuuksista tai muihin henkilöihin tai omaisuuteen kohdistuvista vaaroista.
- Ilmasta vain kuivaa nurmikkoa.
- Työskentele vain päivänvalossa tai kun valaistus on muuten riittävä.

## Käynnistettäessä

- Käynnistä moottorin vain, kun jalat ovat turvallisella etäisyydellä leikkuulaitteesta.
- Älä kallista laitetta, kun käynnistät moottorin, ellei laitetta ole kallistettava käynnistettäessä. Mikäli kallistaminen on tarpeen, kallista vain niin paljon kuin on tarpeen, ja pois päin itsestäsi. Tarkasta ennen leikkurin laskemista takaisin maahan, että kumpikin käsi on työasennossa.

## Ilmastettaessa

- Varo vaaraa! Leikkuulaite jatkaa pyörimistä!
  - Pysy turvallisella etäisyydellä koneesta.
  - Älä milloinkaan vie käsiä tai jalkoja pyörivien osien lähelle.
  - Säilytä aina turvallinen etäisyys ruohosäiliön poistoaukkoon nähden.
  - Käynnistä moottorin vain, kun jalat ovat turvallisella etäisyydellä leikkuulaitteesta.
  - Koneen käyttöä tulee välttää märällä ruohikolla ja jos konetta kuitenkin käytetään tällaisissa olosuhteissa, on silloin noudatettava erityistä varovaisuutta.
  - Seiso tukevasti erityisesti rinteissä. Älä juokse, vaan kävele rauhallisesti eteenpäin.
  - Älä työskentele jyrkissä rinteissä.
  - Leikkaa rinteet poikkisuuntaan, ei ylä- ja alamäkeen.
  - Ole erityisen varovainen, kun muutat suuntaa rinteessä.
  - Ole erityisen varovainen, kun käännät koneen suuntaa tai kun vedät sitä itseesi päin.
- 
- Pysäytä leikkuri seuraavissa tapauksissa:
    - kun kone on kallistettava kuljetusta varten
    - kun on ylitettävä muunlaisia kuin ruohon peittämiä alueita
    - kun konetta kuljetetaan.
  - Älä käytä konetta, jos suojukset tai kotelon osat vaurioituneet tai puuttuvat.
  - Pysäytä moottori, ennen kuin nostat tai kannat leikkuria, ja odota, kunnes leikkuulaite on pysähtynyt.

- Pysäytä moottori ja odota leikkuulaitteen pysähtymistä ennen kuin irrotat kerääjän tai säädät työsyvyvyyttä.
- Vaihda kaikki terät samalla kertaa. Noudata asennusohjeita, kun vaihdat osia. Käytä vain alkuperäisiä varaosia.
- Moottorin on seistävä konetta huollettaessa ja puhdistettaessa sekä poistettaessa suojuksia.
- Älä säilytä ilmastinta kosteassa tilassa tai lähellä avotulta.
- Jos kone on osunut esteeseen, toimita se huoltoon tarkastettavaksi (katso valtuutettujen huoltoilikkeiden luettelo).
- Jos liitäntäkaapeli vaurioituu käytön aikana, se on erotettava heti sähköverkosta. Älä koske kaapeliin ennen kuin se on erotettu verkosta.
- Katkaise virta, irrota pistoke pistorasia ja odota, kunnes terät ovat pysähtyneet, kun esimerkiksi
  - jätät leikkurin vaille valvontaa.
  - poistat tukoksen.
  - tarkastat, puhdistat tai korjaat leikkuria.
  - olet osunut vieraaseen kappaleeseen. Tarkasta, onko leikkuri vaurioitunut, ja korjaa tarvittaessa.
  - leikkuri tärisee epätasapainon vaikutuksesta voimakkaasti (katkaise virta heti ja selvitä syy).
  - aiot säätää tai puhdistaa leikkuria.
  - tarkastat, onko liitäntäjohto kiertynyt tai vaurioitunut.
  - Jos liitäntäjohto vaurioituu käytön aikana, se on irrotettava heti pistorasiasta. Älä koske johtoon ennen kuin se on erotettu verkosta.

## Huolto



### Huomio! Pyörivä leikkuriterä

Ennen huoltoa ja puhdistusta:

- Irrota pistotulppa.
- Älä koske liikkuviin teriin.

## Jätteenpoisto



Älä hävitä elektronisia laitteita kotitalousjätteen mukana. Kierrätä elektroniset tavarat, osat ja pakkausmateriaalit ympäristöystävällisesti.

## Asenus

### Kiinnitä kädensija A B C



#### Varo!

Kaapeli voi vaurioitua, kun kädensija taitetaan kokoon tai asetetaan käyttöasentoon.

- Huolehdi siitä, että kaapeli ei pääse taittumaan.
- Asennus, katso kuvat.



#### Huomio - Aisan korkeuden säätö:

Liitosjohto voi vaurioitua kahvan kokoon tai esiin taittamisen aikana. Säädä aisan korkeus sopivaksi **D**.

## Käyttö

### Käyttöajat

- Noudata mahdollisia paikallisia rajoituksia.

### Syötä johto liitinkaapelin läpi **E**

- Ole hyvä ja syötä johto liitinkaapelin läpi.

### Liittäminen pistorasiaan (vaihtovirta 230 V, 50 Hz)

- Koneen voi liittää jokaiseen 16 A hitaalla varokkeella (tai automaattivarokkeella B) suojattuun pistorasiaan.

#### **i** Huomio: Jännösvirran suojain

Nämä turvalaitteet suojaavat vaurioituneita johtoja käsiteltäessä, eristysvikojen ilmetessä ja joissakin tapauksissa, myös liitetyjä johtoja vaurioitaessa.

- Suosittelemme laitteen kytkemistä ainoastaan pistorasiaan, jossa on jännösvirran suojain ja jonka jännösvirta on enintään 30 mA.
- Retrofit sarjoja on saatavilla vanhoille asennuksille. Käännä sähköasentajan puoleen.

### Työsyvyyden säätäminen **F**

**!** Vain, kun moottori ei käy eikä leikkuulaite pyöri.

1. Vedä vipu ulospäin.
2. Säädä leikkuukorkeus haluamaksesi.
3. Paina vipu takaisin sisään.

### Työsyvyyssuositus

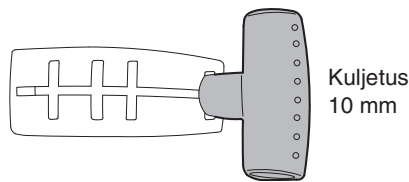

Kuljetus  
10 mm

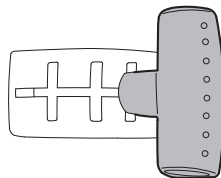

epätasainen nurmikkopinta  
- 4 mm

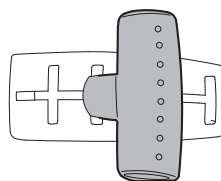

#### **i** Terän kulumista koskeva neuvo:

Jos terät ovat selvästi kuluneita, voidaan ajaa kahdella ylimääräisellä työsyvyydellä.

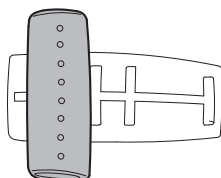

**!** Älä kuormita konetta liikaa (Moottorin pysähtyessä pienennä työsyvyyttä)

### Ilmastaminen **G**

1. Paina nuppia ja pidä painettuna (1).
2. Vedä kahvaa (kuva 2), vapauta nuppi (1).  
Vapauta kahva (kuva 2).

**!** **Huomio!**  
Vedä kaapeli terassille, pitkin polkuja tai jo muokattua nurmikkoa.

### Kiinnitä kerääjä **H**

Nosta suojaluukku, työnnä kerääjän koukut rungon aukkoihin (katso nuoli), ja laske suojaluukku paikalleen.

## Huolto

### Yleinen

**!** **Huomio! Pyörivä leikkuriterä**  
Ennen huoltoa ja puhdistusta:

- Irrota pistotulppa.
- Älä koske liikkuviin teriin.

### Puhdistaminen

- Puhdista kone harjalla työskentelyn päätyttyä.
- Älä puhdista vesisuihkulla.
- Säilytä leikkuri kuivassa tilassa.

**i** **Ohje**  
Toimita leikkuri syksyllä valtuutettuun WOLF-Garten-huoltoon tarkastettavaksi.

## Varaosat

Tuotenumero	Tilauuskoodi	Tuoteinfo
6020 065	TK 35	Säkkikerääjä
6020 068		Vaihtotela

Tilaukset koneen myyneestä liikkeestä

## Häiriöiden poistaminen

Ongelma	Mahdollinen syyt	Korjaus (X):	
		WOLF-Garten huolto	Itse
Nurmikko ei ilmastu	<ul style="list-style-type: none"><li>Työsyvyys on liian pieni</li></ul>	---	X
Levoton käynti, voimakas tärinä	<ul style="list-style-type: none"><li>Vioittunut ja/tai löysä terä</li></ul>	X	---
Epänormaali äänet - kolina	<ul style="list-style-type: none"><li>Löysä terä ja/tai ruuvit</li></ul>	---	X
	<ul style="list-style-type: none"><li>Varoke lauennut</li></ul>	---	X
Moottori ei käy	<ul style="list-style-type: none"><li>Kaapelivaurio:</li></ul> <p> <b>Huomio! Liitosjohdon tuottama sähköisku</b> Liitosjohdon rikkoutuma tai vaurio ei aina laukaise turvavaroketta.</p> <ul style="list-style-type: none"><li>Älä koske liitosjohtoon ennen kuin olet irrottanut pistotulpan pistorasiasta.</li><li>Vaurioitunut liitosjohto tulee vaihtaa kokonaan uuteen. Liitosjohdon paikkaaminen eristysteipillä on kiellettyä.</li></ul>	X	---

Jos epäroit jotain, käänny valtuutetun WOLF-Garten-huollon puoleen. Ennen kuin tarkastat leikkurin tai käsittelet terää, sammuta moottori ja irrota tulpan johto.

## Takuuehdot

Takuu kattaa materiaali – ja valmistevikojen osalta varaosat ja työ. Takuuaika ostopäivästä lukien: 2 vuotta. Takuu ei korvaa, jos vika on aiheutunut virheellisestä käytöstä tai huollosta. Takuuta-pauksissa on otettava yhteys myyjäliikkeeseen tai valtuutettuun huoltoliikkeeseen.



## Gratulerer med kjøpet av WOLF-Garten mosefjerner din



Les bruksanvisningen nøye og gjør deg fortrolig med betjeningselementene og riktig bruk av apparatet. Brukeren er ansvarlig for ulykker der andre personer eller eiendommen deres er involvert. Ta hensyn til opplysningene, forklaringene og forskriftene.



Barn eller andre personer som ikke kjenner til bruksanvisningen må ikke få bruke mosefjerner. Ungdom under 16 år får ikke bruke apparatet. Minstealderen kan være fastlagt av lokale bestemmelser.

### Innhold

Sikkerhetsmerknader	33
Montering	34
Drift	35
Vedlikehold	35
Reservedeler	36
Feilretting	36
Garanti	36

## Sikkerhetsmerknader

### Symbolien merkityse



**Advarsel!**  
Før apparatet tas i bruk må bruksanvisningen leses!



Andre personer får ikke oppholde seg i fareområdet!

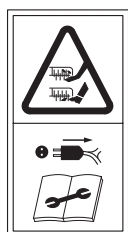

Før det arbeides på klippeverktøyet må nettpluggen trekkes ut! Tilkoplingskabel må holdes unna skjæreverktøyet!



Tilkoplingskabel må holdes unna skjæreverktøyet!



Bruk hørselsvern.

### Før plenluftingen

- Ha alltid på deg egnede arbeidsklær; ikke vide klær etc. som kan dras inn i knivene. Faste sko! Beskytt også benene dine (for eksempel med lange bukser) og hendene dine (hansker).
- Påmonter den medleverte prellbeskyttelsen hhv. fanginnretningen. Kontroller at den sitter fast. Det er ikke tillatt å bruke apparatet uten eller med skadete verneinnretninger.
- Før plenluftingen må alle fremmedlegemer som stein, trebiter, ben eller lignende fjernes fra plenen som skal luftes.
- Kontroller arbeidsverktøyet for
  - at festedelene sitter fast
  - Skader eller sterk slitasje
- Ved utskiftning må det tas hensyn til innbyggingsmerkene.
- Ledningen som er installert på ytersiden av apparatet og tilkoplingskabelen må kontrolleres for skader og elde (sprøhet). Må kun brukes dersom i perfekt tilstand.
- Reparasjoner på kabelen skal kun gjennomføres av fagfolk.
- Kontroller oppsamlingsinnretningen ofte for tegn på slitasje.
- Før apparatet innstilles eller renses, eller før det kontrolleres om tilkoplingsledningen er surret eller skadet, må apparatet slås av og nettpluggen dras ut.

### Ledning



#### Avvarsel! Skader på ledningen kan føre til strømstøt

Dersom ledningen blir kuttet eller skadet, vil ikke alltid sikringen utløses.

- Berør ikke ledningen før støpselet er trukket ut av stikkkontakten.
- Hele ledningen må byttes. Det er ikke tillatt å flikke på den med isoleringstape.
- Ledninger må bare repareres av fagfolk (se „Feilretting“, side 36).
- Fest skjøteledningen på trekkavlastningen. Slep ikke ledningen over spisse eller skarpe kanter eller gjenstander.
- Ledningen må ikke komme i klemme i dør- eller vindusåpninger.
- Bryterinnretninger må ikke fjernes eller overkobles (f.eks. ved å binde opp bryterhendelen på håndtaket).
- Bruk kun skjøteledninger med et minimumstverrsnitt på 3 x 1,5 mm<sup>2</sup> og en maks. lengde på 25 m:
  - hvis gummiledninger, så ikke lettere enn type HO 7 RN-F
  - hvis PVC-ledninger, så ikke lettere enn type HO 5 VV-F (Ledninger av denne typen er ikke egnet til permanent bruk utendørs - som f.eks.: legging under bakken til kobling av en hagedampumpe eller lagring utendørs)

### Generelle merknader

- På grunn av fare for helseskader til brukeren får plenlufteren ikke tas i bruk:
  - som motorkvern
  - til jevning av forhøyninger i grunnen, som hauger etter muldvarp.
- Barn eller andre personer som ikke er fortrolig med maskinens arbeidsmåte må aldri få arbeide med plenlufteren. Ungdom under 16 år får ikke bruke apparatet.
- Bruk aldri maskinen når det oppholder seg andre i nærheten, spesielt barn og dyr.
- Brukeren er ansvarlig for skader på andre personer eller deres eiendom.
- Bruk plenlufteren kun på tørr plen.
- Klipp kun gresset i dagslys eller med tilsvarende kunstig belysning.

- Ledningen må være i sprutesikret utførelse.

## Ved oppstart

- Motoren må kun startes dersom føttene dine er i sikker avstand fra skjæreverktøyene.
- De må ikke vippe apparatet når De starter motoren, med mindre apparatet må vippes når det startes. Hvis det er tilfelle må De ikke vippe apparatet mer enn nødvendig. De må kun løfte den delen som er lengst borte fra brukeren. Kontroller alltid at begge hendene er i arbeidsstilling før apparatet settes til bane på gulvet.

## Under plenluftingen

- OBS, fare! Skjæreverktøy fortsetter å kjøre en stund etter at det er slått av!
- Sikkerhetsavstanden som er gitt med føringskraftene må overholdes.
- Før aldri hendene eller føttene nær de roterende delene.
- Hold alltid avstand til utkasteråpningen.
- Motoren må kun startes dersom føttene dine er i sikker avstand fra skjæreverktøyene.
- Unngå om mulig å bruke maskinen i vått gress, eller vis i så fall stor varsomhet for ikke å skli.
- Pass på at du står stødig, særlig ved skråninger. Aldri løp, gå kun rolig fremover.
- Ikke bruk maskinen til plenlufting i meget bratte skråninger.
- Ved skråninger må plenluftingen alltid foretas på tvers av skråningen, ikke opp- eller nedover.
- Vær spesielt forsiktig når du endrer kjøretretning i skråninger..
- Vær spesielt forsiktig når du snur maskinen eller trekker den til deg.
- Stopp arbeidsverøyene når:
  - maskinen må tippes for transport.
  - når du kjører over annet underlag enn gress
  - når maskinen transporteres.
- Plenlufteren må ikke brukes dersom verneinnretninger eller kassedeler er skadet eller mangler.
- Før du løfter eller bærer plenlufteren må du slå av motoren og vente til arbeidsverktøyet står stille.
- Før oppsamlingsinnretningen tas av, eller arbeidshøyden justeres, må motoren slås av og arbeidsverktøyet må stå stille.

- Slitte eller skadete kniver skal erstattes med et helt nytt sett. Ta hensyn til monteringsmerkene. Av sikkerhetshensyn bør det kun brukes originale reservedeler.
- Rengjøring eller vedlikeholdsarbeid på plenlufteren, samt demontering av verneinnretningene får kun gjennomføres når motoren er slått av.
- Plenlufteren må ikke plasseres i fuktige rom eller i nærheten av åpen ild.
- Dersom du skulle ha kjørt på et hinder, bør plenlufteren for sikkerhets skyld kontrolleres av en fagmann (se fortegnelse over verksteder).
- Dersom tilkoplingskabelen skades under bruken, må den straks koples fra nettet. Det må ikke røres ved ledningen før den er koplet fra strømmettet.
- De må slå av apparatet, dra ut nettpluggen og vente til apparatet står stille når De f.eks.
  - går fra klipperen
  - renser en blokkert kniv
  - kontrollerer, renser eller jobber på apparatet
  - har kjørt på en gjenstand må De kontrollere apparatet for skader og gjennomfør nødvendige reparasjoner.
  - klipperen vibrerer sterkt p.g.a. ubalanse (slå av med én gang og finn årsaken).
  - De vil utføre innstillings- eller rengjøringsarbeider.
  - kontrollerer om tilkoblingsledningen er krøllete eller skadet.
  - Når tilkoblingsledningen skades under bruk må denne umiddelbart kobles fra nettet. Ledningen må ikke berøres før den er koblet fra nettet.

## Vedlikehold



### Advarsel! Roterende skjæreblad

Før alle typer vedlikehold og rengjøring:

- Trekk ut kontakten.
- Ikke rør ved blader som er i gang.

## Avfallshåndtering



Ikke kast elektrisk utstyr sammen med husholdningsavfallet. Du bør resyklere apparatet, tilleggsutstyret og innpakningen på en miljøvennlig måte.

## Montering

### Fest håndtakstengene **A** **B** **C**



#### Forsiktig!

Når håndtakstengene klappes sammen eller foldes ut, kan ledningen bli skadet.

- Sørg for at du ikke knekker ledningen.
- Montering, se illustrasjonene.



#### Merk - Innstilling av håndtakshøyden:

Ved justering av håndtakshøyden sørg for at kabelen ikke krympes. Innstill den ønskete håndtakshøyden **D**.

## Drift

### Driftstider

- Ta hensyn til regionale forskrifter.

### Før kabelen gjennom vektavtaker **E**

- Vennligst før kabelen gjennom vektavtaker

### Tilkopling til stikkontakten (vekselstrøm 230 Volt, 50 Hz)

- Apparatet kan tilkoples til enhver stikkontakt som er sikret med en 16 Amp. treg sikring (eller automatsikring type B)



#### Merk: Beskyttelse mot gjenværende strøm

Disse produktene beskytter deg når skadde ledninger berøres, enkelte ganger når det er feil på isolasjonen, og også ved berøring av levende ledninger.

- Vi anbefaler at utstyret kun kobles til uttak med beskyttelse mot reststrøm (RCD) som har reststrøm på maksimalt 30 mA.
- Oppgraderingspakker er tilgjengelige for gamle installasjoner. Snakk med en elektriker.

### Innstilling av arbeidsdybden **F**



**Kun når motoren er slått av og knivene står stille.**

1. Dra håndtaket utover.
2. Innstill den ønskete arbeidsdybden.
3. Trykk håndtaket innover igjen.

### Anbefalt arbeidshøyde

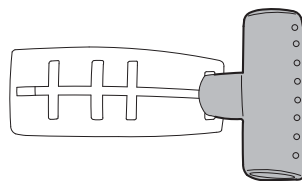

Transport  
10 mm

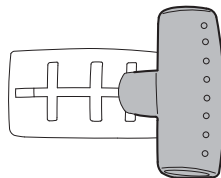

ujevn gressplen  
- 4 mm

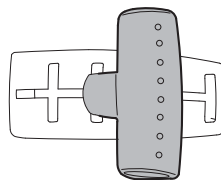

#### Veiledning ved slitasje på knivene:

Dersom knivene er tydelig slitte, kan man bruke ytterligere to arbeidsdybder.



**apparatet må ikke overbelastes (dersom motoren blokkeres, juster arbeidshøyden til et høyere nivå)**

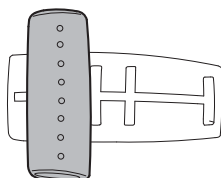

### Plenlufting **G**

1. Trykk knappen og hold den (1).
2. Dra til spaken (2) og slipp knappen (1).  
Slipp spaken (2).



#### OBS!

Kabelen skal alltid legges trygt på terrasser, veier eller flater som allerede er bearbeidet.

### Montering av oppsamlingskurven **H**

Løft verneklaffen, heng oppsamlingskurven med haken inn i utsparingene til understellet (se pil), legg på verneklaffen.

## Vedlikehold

### Generelt



#### Advarsel! Roterende skjæreblad

Før alle typer vedlikehold og rengjøring:

- Trekk ut kontakten.
- Ikke rør ved blader som er i gang.

### Rengjøring

- Rengjør plenlufteren med en kost hver gang den har vært i bruk.
- Plenlufteren må ikke under noen omstendighet skylles av med vann.
- Legg plenlufteren sammen slik det vises på bildet.



#### OBS:

La et WOLF-Garten kundeverksted kontrollere plenlufteren hver høst.

## Reservedeler

Artikkelnr.	Bestillingsbetegnelse	Produktinformasjon
6020 065	TK 35	Oppsamlingssekk
6020 068		Byttevalse

Leveres av forhandleren din

## Feilretting

Problem	Mulig årsak	Hjelp (X) gjennom:	
		WOLF-Garten service-verksted	Selv
Ikke noe resultat av plenluftingen	<ul style="list-style-type: none"><li>Arbeidshøyden ble innstilt for lavt</li></ul>	---	X
Urolig gange, maskinen vibrerer sterkt	<ul style="list-style-type: none"><li>Skadet og/eller løs kniv</li></ul>	X	---
Voldsom ulyd i maskinen - klaprende	<ul style="list-style-type: none"><li>Skadet og/eller løs kniv eller skrue</li></ul>	---	X
Motoren går ikke	<ul style="list-style-type: none"><li>Sikringen er skadet</li></ul>	---	X
	<ul style="list-style-type: none"><li>Kabelen er skadet:  <b>Advarsel! Elektrisk sjokk fra skadet kabel</b> Når kabelen er overskåret eller skadet, er det ikke alltid sikringen slår ut.<ul style="list-style-type: none"><li>Ikke rør ved kabelen før du trekker ut kontakten.</li><li>En skadet kabel må byttes ut. Å lappe kabelen med isolasjonstape er forbudt.</li></ul></li></ul>	X	---

Dersom du er i tvil må du alltid henvende deg til et WOLF-Garten serviceverksted.

Obs, før enhver kontroll eller arbeid ved kniven må gressklipperen slås av og tennpluggforbinderen trekkes ut.

## Garanti

I hvert land gjelder de garantibestemmelsene som er utgitt av vårt firma hhv. vår importør. Feil på maskinen blir reparert gratis i henhold til ansvarsbetingelsene, dersom årsaken skulle skyldes material- eller produksjonsfeil. I garantitilfeller må du henvende deg til forhandleren eller til nærmeste salgskontor.

## Hjärtliga gratulationer till ditt köp av en WOLF-Garten gräsmatteluftare



Läs noggrant igenom bruksanvisningen, och gör dig förtrogen med manöverinstrumenten och redskapets användning. Användaren är ansvarig, om andra personer eller deras egendom råkar ut för skador. Iaktta hänvisningar, förklaringar och föreskrifter.



Låt aldrig barn eller andra personer, som inte är förtrogena med bruksanvisningen, använda Gräsmatteluftare. Ungdomar under 16 år får inte använda redskapet. Användarens minimiålder kan bestämmas genom lokala förordningar.

### Innehåll

Säkerhetsanvisningar . . . . .	37
Montering . . . . .	38
Drift . . . . .	39
Underhåll . . . . .	39
Reservdelar . . . . .	40
Åtgärder vid störning . . . . .	40
Garanti . . . . .	40

## Säkerhetsanvisningar

### Symbolernas betydelse



**Varning !**  
Läs igenom bruksanvisningen, innan redskapet tas i drift!



Håll andra personer borta från riskområdet!

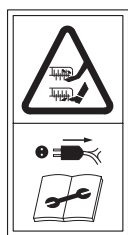

Dra ut elkontakten, innan du börjar med arbeten på skärverktyg! Håll anslutningskabeln borta från skärverktygen!



Håll anslutningskabeln borta från skärverktygen!



Använd hörselskydd!

### Före luftning av gräsmattan

- Använd alltid lämplig arbetsklädsel; inga vida eller löst hängande kläder, som t ex kan fastna i skärverktygen. Stadiga skor! Skydda också benen (t ex genom att bära långbyxor) och händerna (skyddshandskar).
- Sätt fast det medlevererade stötskyddet och uppsamlingsanordningen. Se till, att de sitter fast ordentligt. Det är förbjudet att använda redskapet med skadade eller utan skyddsanordningar.
- Innan du börjar lufta gräsmattan, måste du ta bort alla främmande föremål, som t ex stenar, träbitar, ben och dylikt.
- Kontrollera gräsmatteluftaren med hänsyn till följande:
  - att alla fästen sitter fast ordentligt;
  - skador och kraftigt slitage.
- Följ montageanvisningarna vid byte av delar.
- Kontrollera den på utsidan av gräsmatteluftaren monterade ledningen och anslutningskabeln med hänsyn till skador och ålderstecken (sprickor / skörhet). Använd redskapet endast i helt felfritt tillstånd.
- Låt reparationer på kabeln endast utföras av en fackman.
- Kontrollera uppsamlingsanordningen för gräs ofta med hänsyn till förslitning och deformation.
- Stäng alltid av gräsklipparen och dra ut nätkontakten, innan du ställer undan eller rengör redskapet och innan du kontrollerar, om anslutningsledningen är hoptrasslad eller skadad.

### Allmänna anvisningar

- På grund av risken för att användaren skadar sig, får gräsmatteluftaren inte användas för följande ändamål:
  - som motorhacka;
  - för tilljämning av jord som t ex mulvadshögar.
- Låt aldrig barn eller andra personer, som inte är förtrogena med maskinens funktioner, arbeta med gräsmatteluftaren. Ungdomar under 16 år får inte använda gräsmatteluftaren.
- Använd aldrig maskinen när det finns personer, och då särskilt barn, och djur i närheten.
- Användaren ansvarar ensam för olyckor eller faror för andra personer eller egendom.
- Använd gräsmatteluftaren endast på upptorkade gräsmattor.
- Använd gräsmatteluftaren endast i dagsljus eller vid motsvarande konstgjord belysning.

### Kabel



#### **Varning! Elektriska stötar vid skador på kabeln**

- Om kabeln går av eller skadas, utlöses inte alltid säkringen.
- Rör inte vid kabeln förrän kontakten lossats ur eluttaget.
  - Byt ut hela den skadade kabeln. Kabeln får aldrig lagas med isoleringstejp.
- Kabeln får endast repareras av elektriker (se "Åtgärder vid störning", sida 40).
  - Fäst kabeln vid dragavlastningen. Kontrollera att den inte ligger mot kanter, spetsiga eller vassa föremål.
  - Kontrollera att kabeln inte är kläms om den dras genom dörrar eller fönster.
  - Kopplingsenheter får inte tas bort eller överbryggas (t.ex. spärra kopplingsspaken vid handtaget).
  - Använd uteslutande förlängningskablar med ett min-tvärnsnitt av 3 x 1,5 mm<sup>2</sup> och en max längd av 25 m:
    - vid gummislängledningar ej lättare än typ HO 7 RN-F

- vid PVC-ledningar ej lättare än typ HO5 VV-F (ledningar av denna typ är ej lämpliga för kontinuerlig användning utomhus - som t ex: dragning under jord för anslutning av ett trädgårdseluttag, anslutning av en damppump eller förvaring utomhus)
- Kabeln ska vara jordad.

## Vid start

- Håll fötterna på säkert avstånd från alla skärverktyg, när du kopplar in motorn.
- Tippa inte gräsklipparen så länge motorn är i gång, såvida inte maskinen behöver tippas något i samband med start. Om detta är nödvändigt, får gräsklipparen inte tippas över mer än absolut nödvändigt, och lyft endast upp den delen, som är bortvänd från användaren. Var alltid uppmärksam på, att båda händer är i arbetsläge, innan gräsklipparen åter ställs ned på marken.

## Vid luftning av gräsmattan

- Se upp för fara! Skärverktygen stannar inte direkt!!
- Håll det genom styrstängerna givna säkerhetsavståndet.
- För aldrig händer eller fötter i närheten av roterande delar.
- Stå inte vid utkastöppningen.
- Koppla endast in motorn, om du har fötterna på säkert avstånd från skärverktygen.
- Undvik att använda maskinen då gräset är blött eller var särskilt försiktig så att du inte halkar.
- Se till, att redskapet alltid har stadig markkontakt, i synnerhet i sluttningar. Spring aldrig utan gå långsamt framåt under arbetet.
- Arbeta inte i extremt branta sluttningar.
- Kör gräsmatteluftaren i sluttningar alltid tvärsöver lutningen och inte uppåt resp nedåt.
- Var särskilt försiktig när du ändrar riktning i sluttningar.
- Var särskilt försiktig när du vänder maskinen eller drar den mot dig.
- Stoppa maskinen när:
  - maskinen måste lutas för transport.
  - andra ytor än gräs måste korsas
  - maskinen ska transporteras.
- Använd aldrig gräsmatteluftaren, om skyddsanordningar är skadade eller om delar på höljet är skadade eller saknas.
- Stäng av motorn och vänta, tills skärverktygen har stannat helt, innan du lyfter upp och bär bort gräsmatteluftaren.

- Innan uppsamlingsanordningen för gräs tas bort eller arbetshöjden ställs om: Stäng av motorn och vänta, tills skärverktygen har stannat helt.
- Nedslitna eller skadade knivar måste bytas ut satsvis. Följ montageanvisningarna. Av säkerhetsskäl får endast reservdelar i originalutförande komma till användning.
- Underhålls- och rengöringsarbeten på gräsmatteluftaren liksom borttagning av skyddsanordningar får endast utföras vid avstängd motor.
- Ställ aldrig ifrån dig gräsmatteluftaren i fuktiga utrymmen eller i närheten av öppen eld.
- Om du av misstag har kört på ett hinder, måste du för säkerhets skull låta en fackman kontrollera gräsmatteluftaren ( se förteckning över verkstäder).
- Om anslutningsledningen skadas under arbetet, måste den omedelbart avskiljas från nätet. Rör inte vid ledningen, innan den är bortkopplad från nätet.
- Stäng av gräsklipparen, dra ut nätkontakten och vänta, tills maskinen står stilla, om Du t ex
  - vill gå ifrån gräsklipparen
  - frigöra en blockerad klinga
  - vill kontrollera, rengöra eller arbeta på gräsklipparen
  - om du har stött på ett främmande föremål, bör du kontrollera, om gräsklipparen är skadad och vid behov utföra erforderliga reparationer
  - Om gräsklipparen till följd av obalans vibrerar kraftigt (stäng genast av den och undersök orsaken).
  - om du vill utföra inställnings- eller rengöringsarbeten.
  - vill kontrollera, om anslutningsledningarna har trasslat till sig eller blivit skadade.
  - Om anslutningsledningen skadas under användning, måste den omedelbart kopplas bort från nätet. Rör inte vid ledningen, innan den är bortkopplad från nätet.

## Underhåll



### Varning! Roterande kniv

Innan all rengöring och service:

- Dra ut stickkontakten från vägguttaget.
- Rör inte knivarna.

## Avfallshantering



Släng inte elektronisk utrustning i hushållsavfallet. Återvinn sådan utrustning, tillbehör samt förpackningsmaterial på ett miljövänligt sätt.

## Montering

### Fastsättning av handtagsstången A B C



#### Akta!

Kabeln kan skadas vid ihopfällning eller utfällning av handtagsstången.

- Kontrollera att kabeln inte knäcks.
- Se figuren för montering.



#### Not - Inställning av handtagets höjd:

När du justerar handtagets höjd försäkra dig om att kabeln inte har kommit i kläm. Ställ in handtaget på önskad höjd **D**.

## Drift

### Drifttider

- Var god iakttå regionala föreskrifter.

### Mata kabeln genom dragavlastningen E

- Mata kabeln genom dragavlastningen.

### Anslutning till eluttaget (växelström 230 Volt, 50 Hz)

- Redskapet kan anslutas till alla eluttag, som är säkrade med en trög 16 Amp säkring (eller LS-brytare typ B).



#### Not: Jordfelsbrytare

Dessa brytare skyddar dig om du skulle röra vid en skadad kabel, från isoleringsskador och i vissa fall också om du skulle skada en strömförande kabel.

- Vi rekommenderar att apparaten endast kopplas till ett vägguttag som är skyddat av en jordfelsbrytare med en restström på inte mer än 30 mA.
- Retrofit set finns tillgängliga för äldre installationer. Tala med en elektriker.

### Inställning av arbetsdjupet II F



Endast om motorn är avstängd och skärverktygen står helt stilla.

1. Dra ut spaken från redskapet.
2. Ställ in spaken på önskad arbetsdjupet.
3. Tryck spaken mot redskapet.

### Rekommenderat arbetsdjup

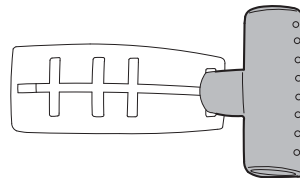

Transport  
10 mm

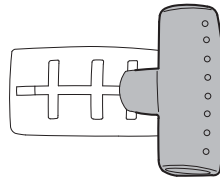

ojämn gräsmatta  
- 4 mm

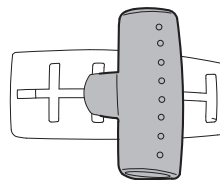

#### Information om knivslitage:

Når knivarna är kraftigt slitna, kan ytterligare två arbetsdjup användas.



Redskapet får inte överbelastas (Reducera arbetsdjupet vid blockering av motorn)

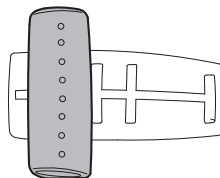

### Luftning av gräsmattan G

1. Tryck in knappen och håll den där (1).
2. Dra i spaken (2) och släpp knappen (1).  
Släpp spaken (2).



#### Observera!

Lägg kabeln alltid säkert på terrassen, vägar eller på redan bearbetade ytor.

### Upphängning av uppsamlingskorg H

Lyft upp skyddsklaffen, häng upp uppsamlingskorgen med hakarna i ursparningarna på underredet (se pil), och fäll ned skyddsklaffen igen.

## Underhåll

### Generellt



#### Varning! Roterande kniv

Innan allt underhåll och rengöring:

- Dra ut stickkontakten från vägguttaget.
- Rör inte roterande knivar.

### Rengöring

- Sopa rent för hand i din gräsklippare / gräsmatteluftare efter varje användning.
- Spola på inga villkor rent med vatten.
- Förvara gräsklipparen i ett torrt utrymme.



#### Observera

Lämna på hösten in din gräsklippare till en WOLF-Garten serviceverkstad för genomgång.

## Reservdelar

Art nr	Beställnings-beteckning	Produktinformation
6020 065	TK 35	Uppsamlingsäck
6020 068		Utbytesvals

Leverans via närmaste återförsäljare

## Åtgärder vid störning

Problem	Eventuella orsaker	Åtgärder (X) genom:	
		WOLF-Garten service-verkstad	Detta kan du göra själv
Inget luftningsresultat	<ul style="list-style-type: none"><li>Arbetsdjupet är för grunt inställt</li></ul>	---	X
Oregelbunden gång, starka vibrationer	<ul style="list-style-type: none"><li>Knivarna skadade eller lösa</li></ul>	X	---
Onormala ljud från maskinen - skallrande	<ul style="list-style-type: none"><li>Knivarna eller skruvarna lösa</li></ul>	---	X
Motorn går inte	<ul style="list-style-type: none"><li>Säkningen är defekt</li></ul>	---	X
	<ul style="list-style-type: none"><li>Kabelskada:  <b>Varning! Elektrisk chock genom kabelskada</b> När kabeln är genomskuren eller skadad på annat sätt fungerar inte alltid säkerhetsproppen.<ul style="list-style-type: none"><li>Rör inte kabeln innan du har dragit ut stickkontakten från vägguttaget.</li><li>En skadad kabel måste bytas ut. Det är förbjudet att lappa den med isoleringstejp.</li></ul></li></ul>	X	---

I tveksamma fall ska alltid en WOLF-Garten serviceverkstad frågas till råds. OBS! Stäng alltid av gräsklipparen och dra ur tändstifts-kontakten, innan du kontrollerar eller arbetar med knivarna.

## Garanti

För varje land gäller vår representants garantivillkor. Eventuella fel på maskinen repareras kostnadsfritt under garantitiden såvida orsaken är material- eller tillverkningsfel. Kontakta återförsäljaren eller vår representant vid garantifall.



# Srdečně blahopřejeme ke koupi vašeho vertikutátoru od WOLF-Garten



Pročtěte si návod k obsluze a seznamte se podrobně s prvky obsluhy a obsluhou stroje. Uživatel je přímo zodpovědný za úrazy druhých osob nebo za škody na jejich majetku. Dodržujte odkazy, předpisy a vysvětlivky.



Nenechte se strojem pracovat děti a osoby neseznámené se způsobem práce se strojem. Mladiství do 16 ti let nesmí stroj obsluhovat. Dodržujte místní předpisy o minimálním věku obsluhy stroje

## Obsah

Bezpečnostní pokyny . . . . .	41
Montáž . . . . .	42
Provoz . . . . .	43
Údržba . . . . .	43
Náhradní díly . . . . .	44
Odstranění závad . . . . .	44
Záruční podmínky . . . . .	44

## Bezpečnostní pokyny

### Vysvětlení symbolů



**Upozornění!**  
Před uvedením do provozu si přečtěte návod k obsluze!



Zamezte přístupu třetích osob.

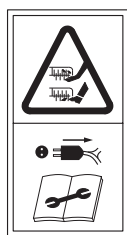

Před prací na vertikutační hřídeli vytáhněte kabel ze zásuvky! Přívodní kabel udržujte v bezpečné vzdálenosti od nože!



Přívodní kabel udržujte v bezpečné vzdálenosti od nože!



Noste sluchu.

### Před vertikutací

- při práci se strojem noste vždy pevné boty a dlouhé kalhoty, nikdy nepracujte se strojem bosí nebo jen v sandálech
- používejte ochranná zařízení (kryty). Zkontrolujte pevnost upevnění krytů na vertikutátor. Používání s troje bez ochranných krytů nebo jen částečně poškozených je zakázáno
- z trávníku odstraňte před vertikutací všechny cizí předměty jako jsou kameny, větve, kusy dřeva, kovové předměty, kosti apod.
- zkontrolujte půdu pod úrovní trávníku na četnost kamenů a ostatních cizích předmětů v půdě – nebezpečí poškození stroje
- vizuálně zkontrolujte rotující díly stroje a nože na poškození či opotřebení. Poškozené nebo opotřebované díly (nože) vyměňte vždy po sadách aby se zaměnilo nevyvážení hřídele
- při výměně dodržujte návod k montáži
- zkontrolujte kabely na stroji na poškození a následky stárnutí (lámavost)
- opravy kabelů nechte provést v odborné dílně
- pravidelně kontrolujte sběrací zařízení na opotřebení a deformace
- před čištěním, údržbou, kontrolou a nastavováním stroje vytáhněte přívodní kabel ze zásuvky
- stroj provozujte pouze tehdy, jsou ji děti i jiné osoby v bezpečné vzdálenosti od stroje
- uživatel je přímo zodpovědný za úrazy třetích osob a za škody na jejich majetku

### Všeobecné odkazy

- Vzhledem k možnému zranění uživatele nesmí být vertikutátor užíván jako:
  - půdní fréza
  - k zarovnávaní nerovností půdy jako například krtinců.
- nenechte se strojem pracovat děti a osoby neseznámené se způsobem práce se strojem. Mladiství do 16 ti let nesmí stroj obsluhovat. Dodržujte místní předpisy o minimálním věku obsluhy stroje.
- Stroj nikdy nepoužívejte, jsou-li v bezprostřední blízkosti osoby - zvláště děti - nebo zvířata.
- Obsluha je odpovědná za úrazy nebo ohrožení dalších osob nebo jejich majetku.
- zamezte pokud možno používání stroje v mokré trávě
- pracujte pouze při denním světle nebo při odpovídajícím umělém osvětlení

### Kabel



#### Pozor! Poškozené kabely představují nebezpečí zásahu elektrickým proudem

Zlomené nebo poškozené kabely někdy neaktivují pojistku.

- Kabelů se nedotýkejte, dokud není zástrčka vytažena z elektrické sítě.
- Poškozený kabel zcela vyměňte. Zakazuje se opravovat kabel izolační páskou.
- Opravy kabelu musí provádět výhradně kompetentní odborník (viz „Odstranění závad“, strana 44).
- Napájecí kabel připevněte k odlehčení tahu kabelu. Nedovolte kabelům otírat se o hrany nebo o špičaté či ostré předměty.
- Kabel nikdy nemačkejte ve škvírách dveří nebo oken.
- Původní spínací zařízení nelze odstranit nebo přemístit (např. připojení řídicí páky k vodicímu sloupu).

- Použijte výhradně prodlužovací kabel s minimálním průřezem 3 x 1,5 mm<sup>2</sup> a max. délkou 25 m:
  - u kabelů s pryžovou izolací nikoli lehčí než typ HO 7 RN-F
  - u PVC kabelů pak nikoli lehčí než typ HO5 VV-F (vedení tohoto typu nejsou pro stálé používání venku vhodné - jako např.: pokládka pod zemí pro připojení zahradní zásuvky, připojení jezírkového čerpadla nebo uložení venku.)
- Kabely musí být zaizolovány před stříkající vodou.

## Při startování

- motor zapínejte pouze tehdy pokud jsou vaše ruce i nohy v bezpečné vzdálenosti od rotujících dílů
- Nenaklánějte přístroj při zapínání motoru, kromě případu, že přístroj musí být při zapnutí nakloněn. Je-li tomu tak, nenaklánějte přístroj více než je nezbytně nutné a zvedejte pouze tu část, která je od uživatele vzdálena. Dříve, než přístroj zase postavíte na zem, zkontrolujte, zda jsou obě ruce v pracovní poloze.

## Při vertikutaci

- Vertikutace nemá nic společného s úpravou zeminy - doporučená houbky vertikutace je pouze 3 mm do půdy!
- pozor nože i po vypnutí stroje ještě dobíhají!
- udržujte dostatečný odstup od stroje daný rukojetí
- Rukami nebo chodidly nikdy nesahejte na otáčející se součásti.
- Vždy udržujte bezpečnou vzdálenost od odhazovacího otvoru.
- motor zapněte pouze tehdy, pokud jsou vaše ruce a nohy v dostatečné vzdálenosti od rotujících dílů
- Je-li to možné, zabraňte použití přístroje v mokré trávě a věnujte maximální pozornost tomu, aby jste neuklouzli.
- dávejte pozor především při práci ve svahu
- ve svahu pracujte vždy příčně ke svahu, ne do a ze svahu.
- Buďte zvláště opatrní, měníte-li směr jízdy na svahu.
- Buďte zvláště opatrní, otáčíte-li stroj nebo ho táhnete směrem k sobě.
- Pozastavte pracovní nástroje, když:
  - musíte stroj při přepravě naklonit.
  - popojíždíte nad jinými než travnatými plochami
  - je stroj přepravován.
- nepracujte na příliš prudkém svahu
- přívodní kabel držte v bezpečné vzdálenosti od rotujících nožů
- dbejte zvýšené opatrnosti pokud se otáčíte a stroj přitahujete k sobě

- vypněte motor pokud vyprazdňujete koš, sekačku nakláníte nebo přenášíte a transportujete od jedné plochy ke druhé
- opotřebené nebo poškozené díly vyměňte vždy po sadách. Dodržujte pokyny k montáži. Z bezpečnostních důvodů používejte pouze originální náhradní díly WOLF-Garten
- při čištění a údržbě stroje stejně jako při demontáži ochranných krytů vypněte motor
- vertikutátor neskladujte ve vlhkých místnostech nebo v blízkosti otevřeného ohně
- pokud zachytíte vertikutačním válcem za překážku v trávniku, nechte vertikutátor zkontrolovat v odborné dílně
- pokud poškodíte přívodní kabel při práci, vypněte přívod elektrického proudu. Nedotýkejte se přívodního kabelu pokud je pod napětím
- nikdy neotvírejte ochranný kryt pokud motor běží
- nikdy nejezděte se zapnutým motorem po povrchu s obsahem písku nebo štěrku – nebezpečí poranění odletujícími kameny
- pozor nebezpečí při neodborné manipulaci se sběrným košem
- pracovní hloubku nožů nastavujte pouze při vypnutém motoru
- Vypněte přístroj, vytáhněte síťovou zástrčku a počkejte, dokud se přístroj nezastaví, když např.
  - stroj opouštíte
  - uvolňujete zablokovaný nůž
  - přístroj kontrolujete, čistíte nebo na něm chcete pracovat
  - když jste zachytili cizí těleso, zkontrolujte přístroj, zda není poškozen, a proveďte potřebné opravy
  - když stroj v důsledku nevyváženosti silně vibruje (okamžitě ji vypněte a hledejte příčinu)
  - chcete provádět nastavování nebo čištění
  - kontrolujete, zda přívodní vedení není zamotané nebo poškozené.
  - Poškodí-li se přívodní vedení během používání, musí být okamžitě odpojeno od sítě. Nedotýkejte se vedení, dokud není odpojeno od sítě.

## Údržba



### Pozor! Rotační řezací nože

Před jakoukoliv údržbou a čištěním:

- Vytáhněte napájecí vidlici.
- Nedotýkejte se rotujících nožů.

## Likvidace odpadu



Nevyhazujte elektrické zařízení do domácího odpadu. Zařízení, doplňky a balení recyklujte způsobem, který je šetrný k životnímu prostředí.

## Montáž

### Upevnění madla A B C



#### Pozor!

Při skládání a rozkládání madla může dojít k poškození kabelu.

- Dbejte na to, aby nedošlo ke zmáčknutí kabelu.
- Montáž viz obrázky.



### Poznámka - Nastavení výšky držadla:

Během nastavování výšky madla dejte pozor, aby se kabel nevlnil. Nastavte požadovanou výšku držadla **D**.

## Provoz

### Provozní doby

- Respektujte prosím regionální předpisy.

### Protáhněte kabel přes ochranu před napnutím **E**

- Protáhněte prosím kabel přes ochranu před napnutím

### Zapojení do zásuvky (střídavý proud 230 V, 50 Hz)

- Sekačka může být napojena na jakoukoliv zásuvku která má ochranu jističem 16 A. Používejte pro vlastní bezpečnost Fijistič 30 mA

#### **i** **Poznámka: Zařízení na ochranu před zbytkovým proudem**

Tato ochranná zařízení poskytují ochranu pro případ doteku poškozených vodičů, pro poškození izolace a v některých případech i pro poškození živých vodičů.

- Doporučujeme připojit zařízení jen do takové elektrické zásuvky, která je chráněna zařízením na ochranu před zbytkovým proudem (RCD) se zbytkovým proudem do 30 mA.
- Pro staré instalace jsou dostupné vylepšovací sady. Poradte se s elektrikářem.

### Nastavení pracovní hloubky **F**

**!** Pouze při vypnutém motoru a zastaveném noži.

1. Zatáhněte za páku směrem ven.
2. Nastavte požadovanou pracovní hloubku.
3. Opět zmačkněte páku směrem dovnitř.

### Doporučení pracovní hloubky

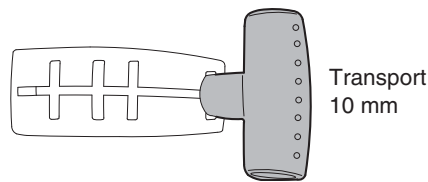

Transport  
10 mm

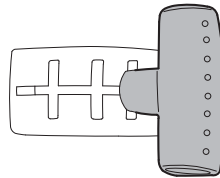

nerovná zatravněná plocha  
- 4 mm

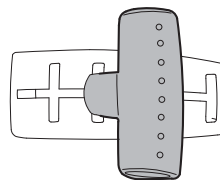

**i** **Pokyny ohledně opotřebení nožů:**  
Pokud by měly být nože výrazně opotřebené, lze použít dvě dodatečné pracovní hloubky

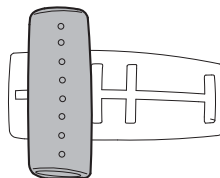

**!** **Při blokování nožů nebo při odletování kamenů nože pozvedněte (-)**

### Startování **G**

1. Zmačkněte a držte tlačítko (1).
2. Zvedněte (přitáhněte) rukojeť k madlu (2), uvolněte tlačítko (1).

Vypnutí motoru: Uvolněte rukojeť (2).

**!** **Základní pravidlo!**  
Prodlužovací kabel mějte položen vždy na terasách, cestách nebo na hotové ploše.

### Přípevnění sběracího koše **H**

Nadzvedněte ochranný kryt, koš s háčky zavěste do otvorů v šasi (viz šipka), uvolněte kryt.

## Údržba

### Všeobecné pokyny

- !** **Pozor! Rotační řezací nože**  
Před jakoukoliv údržbou a čištěním:
- Vytáhněte napájecí vidlici.
  - Nedotýkejte se rotujících nožů.

### Čištění

- Po každé vertikutaci vyčistěte vertikutátor ručním smetáčkem.
- Vertikutátor nikdy nečistěte proudem vody.
- Vertikutátor rozložte podle obrázku.

**i** **Poznámka**  
Na podzim nechte vertikutátor zkontrolovat dílnou zákaznického servisu společnosti WOLF-Garten.

## Náhradní díly

Druh zboží č.	Objednací označení	Informace o výrobku
6020 065	TK 35	Sběrný koš
6020 068		Výměnný válec

Dodávka prostřednictvím odborné dílny.

## Odstranění závad

Problém	Možná příčina	náprava (X) prostřednictvím:	
		WOLF-Garten Servisní středisko	Svépomocí
žádný výsledek vertikutace	<ul style="list-style-type: none"> <li>Příliš mělká hloubky vertikutace</li> </ul>	---	X
Neklidný chod, silné vibrace přístroje	<ul style="list-style-type: none"> <li>Nože poškozené a/nebo uvolněné</li> </ul>	X	---
Nadměrný hluk přístroje - rachotání	<ul style="list-style-type: none"> <li>Nože a/nebo šrouby uvolněné</li> </ul>	---	X
Motor nepracuje	<ul style="list-style-type: none"> <li>Špatná pojistka</li> </ul>	---	X
	<ul style="list-style-type: none"> <li>Poškozený kabel:</li> </ul> <p> <b>Pozor! Poškození kabelu způsobí elektrický šok</b> Když se kabel prořízne nebo poškodí, bezpečnostní pojistka nezareaguje vždy.</p> <ul style="list-style-type: none"> <li>Nedotýkejte se kabelu před vytažením vidlice ze zásuvky.</li> <li>Poškozený kabel je nutné celý vyměnit. Je zakázáno opravovat kabel izolační páskou.</li> </ul>	X	---

V jiném případě kontaktujte WOLF-Garten servisní středisko. Při všech pracích na stroji odpojte přívod el. proudu.

## Záruční podmínky

V každé zemi platí záruční ustanovení vydané naší společností nebo dovozcem. Poruchy na Vašem nářadí odstraníme v rámci záruky bezplatně, pokud je příčinou chyba materiálu nebo výrobní chyba. V případě záruky se prosím obraťte na Vašeho prodávče nebo na nejbližší pobočku.

## Gratulálunk a WOLF-Garten fűnyírójának megvásárlásához



Gondosan olvassa el a használati utasítást, és ismerkedjen meg a berendezés és a kezelőszervek megfelelő használatával. A használó felel a balesetekért és az anyagi károkozásért. Tartsa be az útmutatásokat, magyarázatokat és előírásokat.



Ne engedjen gyermekeket vagy olyan személyeket dolgozni a gepszellőztetővel, akik nincsenek tisztában annak működésével, 16 éven aluli gyermekek a berendezést nem használhatják.

Biztonsági előírások . . . . .	45
Montage . . . . .	46
Összeszerelés . . . . .	47
Karbantartás . . . . .	47
Pótalkatrészek . . . . .	48
A zavarok elhárítása . . . . .	48
Garancia . . . . .	48

## Biztonsági előírások

### A jelek magyarázata



**Figyelmeztetés!**  
Üzembehelyezés előtt olvassa el a használati utasítást!



Ne engedjen harmadik személyt a veszélyzónába!

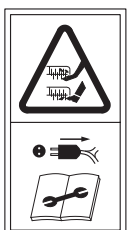

A vágószerszámon történő munkavégzés előtt, húzza ki a hálózati csatlakozót!  
Tartsa távol a csatlakozó kábelt a vágóeszköztől!



Tartsa távol a csatlakozó kábelt a vágóeszköztől!



Viseljen fülvédt

### A gepszellőztetés előtt

- Mindig viseljen megfelelő munkaruházatot; ne hordjon bő ruhát, mert azt vágóeszköz elkaphatja. Erős cipő! Védje lábát (pl.: hosszú nadrág) és kezét (kesztyű) is.
- szerelje fel a géppel szállított felverődés elleni védelmet vagy felfogó berendezést, ügyeljen ezek szilárd rögzítésére. A berendezés használata sérült vagy hiányzó biztonsági felszerelésekkel tilos!
- távolítson el minden idegen testet, pl. kő, fa, csont, stb., a gepszellőztető használata előtt, a szellőztető pázsitról,
- Ellenőrizze munkaeszközét
  - a rögzítő elemek szilárd helyzetére
  - sérülésre és kopásra.
- Kicserélésekor tartsa be a beépítési előírásokat.
- Ellenőrizze a készülékre szerelt és a hosszabbító kábel sértetlenségét és elöregedését (törékenységet). Csak kifogástalan állapotú használjon!
- A kábelt kizárólag szakemberrel javíttassa.
- A fűgyűjtő kopását gyakrabban ellenőrizze.
- A gép beállítása, tisztítása vagy a kábel ellenőrzése előtt húzza ki a dugaszoló aljzatból.

### Kábel



#### Figyelem! Áramütés károsodott kábel esetén

Ha a kábel szétválik vagy megkárosodik, nem mindig biztonságos.

- Addig ne érintse meg a kábelt, míg nem húzta ki a hálózati csatlakozót a konnektorból.
- Teljesen cserélje ki a károsodott kábelt. Tilos a kábel szigetelőszalaggal kijavítani.
- Bizza a kábel javítását szakemberre (lásd „A zavarok elhárítása”, a 48 oldalon).
- Erősítse a csatlakozó kábelt a feszültségmentesítőre. Ne súrolja a kábelt szegélyekhez, éles vagy hegyes tárgyakhoz.
- A kábelt ne szorítsa be ajtórésekbe vagy ablaknyílásokba.
- A kapcsolóberendezéseket nem szabad eltávolítani vagy áthidalni. (pl. a kapcsolókar hozzákötése a vezető főartóához).
- Kizárólag olyan toldókábelt használjon, aminek keresztmetszete legalább 3 x 1,5 mm<sup>2</sup> és hossza max. 25 m:
  - a gumikábel legyen legalább HO 7 RN-F típusú
  - a PVC kábel legyen legalább HO5 VV-F típusú (az ilyen kábel nem használható tartósan kültérben - pl. kerti dugaszoló aljzathoz talajba fektetve, tószivattyú bekötésére vagy szabadban történő tárolásra).
- A kábel vízhatlan kell legyen.

### Általános tanácsok

- A használó testi épségének védelme érdekében a berendezés nem használható:
  - motoros kapaként
  - a talaj egyenetlenségeinek elsimítására, pl. vakondtúrás,
- ne engedjen gyermekeket vagy olyan személyeket dolgozni a gepszellőztetővel, akik nincsenek tisztában annak működésével, 16 éven aluli gyermekek a berendezést nem használhatják.
- Soha ne kapcsolja be a gépet, míg személyek, különösen gyerekek vagy állatok tartózkodnak a közelben.
- A felhasználó felelős a másokkal történő balesetekért vagy más tulajdonán esett károkért.
- Csak felszáradt gyepet szellőztessen.
- Csak nappali fényben vagy megfelelő mesterséges világítás mellett dolgozzon.

## Indításkor

- csak akkor indítsa el a motort, ha a lába biztonságos távolságban van a vágóeszközöktől.
- Ne billentse meg a gépet bekapcsolt motorral, kivéve ha az indításhoz kell megbillentenie. Ebben az esetben a kezelőtől távolabb eső oldalát emelje meg, a szükséges minimális mértékben. Győződjön meg arról, hogy mindkét keze a munkavégzésnek megfelelő pozícióban van, mielőtt a gépet visszaereszti a talajra.

## Gyepszellőztetés közben

- Figyelem, veszély! A motor leállítása után a vágóeszköz még tovább mozog!
- tartsa be a terelőlemezek által megszabott biztonsági távolságot.
- Soha ne érintse a kezét vagy lábát a forgó alkatrészekhez.
- Tartsa magát mindig távol a kidobónyílástól.
- csak akkor indítsa el a motort, ha a lába biztonságos távolságban van a vágóeszközöktől.
- Ha lehetséges, mellőzze a vizes fű kaszálását vagy ha mégis, akkor nagyon vigyázzon arra, hogy a gép ne csússzon meg.
- vigyázzon arra, hogy biztonságosan álljon, különösen lejtős terepen, Sohase szaladjon, haladjon nyugodt lépésben.
- Ne szellőztesse a gyepet nagyon meredek lejtőkön.
- A lejtős részeket mindig a lejtéssel párhuzamosan szellőztesse, sohase haladjon felfelé illetve lefelé.
- Legyen különösen óvatos, amikor az oldalon irányt változtat.
- Legyen különösen óvatos, amikor a gépet megfordítsa vagy saját maga felé húzza.
- Állítsa le a munkaeszközöket:
  - ha a gépet a szállításhoz össze kell csukni.
  - ha más felületen, mint fű áthalad
  - amikor a gépet szállítsa.
- Sohase használja a gépet sérült vagy hiányzó biztonsági felszerelésekkel vagy burkolattal.
- Mielőtt a gyepszellőztetőt megemelné vagy elvinné, kapcsolja ki a motort és várja meg amíg a vágóeszközök megállnak.
- A fűgyűjtő levétele vagy a munkamélység állítása előtt, állítsa le a motort és várja meg e kések leállítását.

- az elhasznált vagy sérült késeket készletben cserélje, ügyeljen a beépítési utasításra, biztonsági okokból csak eredeti alkatrészeket használjon
- A gyepszellőztető tisztítását, karbantartását valamint a biztonsági felszerelések leszerelését csak leállított motornál végezze el.
- ne tárolja a gyepszellőztetőt nedves helyiségben vagy nyílt láng közelében,
- ha a gyepszellőztetőt akadályra toltá, biztonság kedvéért ellenőriztesse szakemberrel (lásd a szervizek jegyzékét),
- Ha használat közben megsérül a csatlakozó kábel, azonnal feszültségmentesítse, pl. a dugaszoló aljzatból való kihúzással. Ne érjen a kábelhez, mielőtt leválasztotta azt a hálózatról.
- Kapcsolja ki a készüléket, várja meg amíg a motor leáll és húzza ki a hálózati csatlakozót, ha Ön pl.:
  - magára hagyja a fűnyírót
  - a leblokkolt kést kiszabadítja
  - mielőtt a gépet ellenőrzi, tisztítja vagy karbantartja,
  - ha idegen testet ért a géppel, ellenőrizze a berendezés sérüléseit, és végezze el a szükséges javításokat:
    - ha a fűnyíró kiegyensúlyozatlanság miatt erősen rázkódik (azonnal kapcsolja ki és keresse meg a jelenség okát).
    - beállítási vagy tisztítási munkát végezze.
  - ellenőrizi a csatlakozó vezetékek sértetlenségét vagy hurkolódását.
  - Ha használat közben megsérül a csatlakozó kábel, azonnal feszültségmentesítse a berendezést. Ne érjen a kábelhez, mielőtt leválasztotta azt a hálózatról.

## A karbantartás



### Figyelem! Rotációs vágótárcsa

Mindenfajta karbantartási és tisztítási munka előtt:

- Húzza ki a hálózati dugót.
- Ne nyúljon mozgó vágótárcsákhoz.

## Hulladékéelhelyezés



Tilos az elektromos berendezéseket a háztartási hulladékkal együtt kidobni. Az elhasznált berendezéseket, tartozékokat és csomagolóanyagokat környezetbarát módon kell elhelyezni.

## Montage

### Fogantyúrúd rögzítése A B C



#### Vigyázat!

A fogantyúrúd összeszerelésekor vagy kinyitásakor a kábel megkárosodhat.

- Vigyázzon arra, hogy a kábel ne hajoljon el.
- A szerelést lásd az ábrán.



#### Megjegyzés - tolókarmagasság beállítása:

Amikor a fogantyú magasságát beállítja vigyázzon, hogy a kábel ne legyen összenyomva. Állítsa be a kívánt tolókar magasságot **D**.

## Összeszerelés

### Provozní doby

- Respektujte prosím regionální předpisy.

### Vezesse a kábelt a feszülés-mentesítõn keresztül

#### E

- Kérem, vezesse a kábelt a feszülés-mentesítõn keresztül.

### Csatlakoztatás a villamos hálózatához (230 V, 50 Hz váltóáram)

- A készüléket bármelyik dugaszoló aljzathoz csatlakoztathatja, amelyik 16 A-es lomha biztosítékkal van védve.

#### i

#### Megjegyzés: Maradékáram elleni védelmi berendezés

Ezek a védelmi berendezések védelmet nyújtanak szigetelési hibákkal szemben, amikor megérinti a sérült drótot és bizonyos esetekben, akkor is, amikor feszültség alatti drót sérül meg.

- Azt ajánljuk, hogy a berendezést csak olyan hálózati konnektorba dugja be, amely maradékáram védelemi berendezéssel (RCD) rendelkezik, melynek maradékárama nem több, mint 30 mA.
- Összeilleszthető készletek kaphatók a régi berendezésekhez. Kérje villanyszerelő véleményét.

### A munkamélység beállítása F



**Csak kikapcsolt motor és leállt vágószerszám mellett kapcsolja be.**

1. Húzza ki a fogantyút.
2. Állítsa be a kívánt vágási magasságot.
3. Nyomja vissza a fogantyút.

### Munkamélység ajánlás

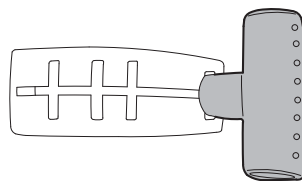

Szállítás  
10 mm

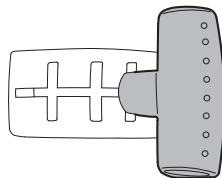

egyenetlen pásztfelület  
- 4 mm

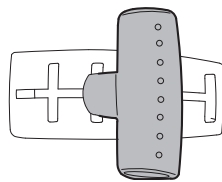

#### Késkopáskor szem előtt tartandó tanácsok:

Ha a kések nyilvánvalóan ki vannak kopva, két másik munkálati mélységre állítható a gép.

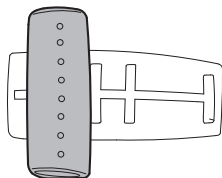

**ne terhelje túl a gépet (a motor leblokkolása esetén vegye kisebbre a munkamélységet)**

### Indítás G

1. nyomja meg a gombot és tartsa így (1).
  2. húzza meg a kart (2), majd eressze el a gombot (1).
- A motor kikapcsolása: Engedje el a kart (2).



#### Útmutatás!

A biztonsága érdekében a kábelt mindig fektesse a teraszra, utakra vagy már megmunkált felületekre.

### A fűgyűjtő helyére akasztása H

Emelje fel a védőfedőt, a fűgyűjtő füleit akassza az alváz nyílásaiba (az ábrán nyíllal jelezve) eressze vissza a védőfedőt.

## Karbantartás

### Általános



#### Figyelem! Rotációs vágótárcsa

Mindenfajta karbantartási és tisztítási munka előtt:

- húzza ki a hálózati dugót.
- Ne nyúljon a mozgó vágótárcsákhoz.

### Tisztítás

- Minden munkavégzés után tisztítsa meg gyepszellőztetőjét egy kézi seprűvel.
- Semmiesetre se locsolja le vízzel.
- Tárolja száraz helyiségben a gyepszellőztetőjét.



#### Útmutatás

Összel vizsgáltsa át gyepszellőztetőjét egy WOLF-Garten márkaszervízben.

## Pótalkatrészek

cikkszám	rendelési jel	termékinformáció
6020 065	TK 35	Fűgyűjtő zsák
6020 068		Cserehenger

Beszerezheti kereskedőjénél.

## A zavarok elhárítása

Probléma	Lehetséges ok	Segítség (X) által:	
		A WOLF-Garten szervizműhelyek	Saját
Semmilyen kaszási eredmény	<ul style="list-style-type: none"><li>A munkamélység túl alacsonyan van beállítva</li></ul>	---	X
Hibás működés, a gép erős vibrálása	<ul style="list-style-type: none"><li>Rongált kések és/vagy lazák</li></ul>	X	---
Rendellenes zajok a gépen - zakatol	<ul style="list-style-type: none"><li>Kések és/vagy csavarok lazák</li></ul>	---	X
A motor nem működik	<ul style="list-style-type: none"><li>kiégett a biztosíték</li></ul>	---	X
	<ul style="list-style-type: none"><li>kábelhiba:  <b>Figyelem! Áramütés kábelsérülés miatt</b> Ha a kábel el van vágva vagy megsérült, a biztonsági biztosíték nem mindig old ki.<ul style="list-style-type: none"><li>Ne érjen a kábelhez, amíg nem húzta ki a hálózati dugót a konnektorból.</li><li>A sérült kábelt teljesen le kell cserélni. A kábel szigetelő szalaggal történő javítása tilos.</li></ul></li></ul>	X	---

**Bizonytalanság esetén mindig keressen fel egy WOLF-Garten márkaszervizt.**

**Figyelem, minden ellenőrzés, vagy a késen végzett munka előtt állítsa le a gyepszellőztetőt, és húzza le a kábelt.**

## Garancia

Minden országban érvényesek az általunk vagy a forgalmazónk által kiadott szavatossági feltételek. Minden készülék üzemzavarait térítésmentesen, a szavatosság keretein belül elhárítjuk, amennyiben azok anyag- vagy gyártási hibák miatt keletkeztek.



# Serdecznie gratulujemy zakupu kosiarki do trawy firmy WOLF-Garten



Nie należy pozwolić dzieciom lub innym osobom nie znającym instrukcji obsługi używać kosiarki do trawy. Młodzież poniżej 16 lat nie powinny używać urządzenia. Lokalne przepisy powinny określać minimalny wiek użytkownika.



Należy starannie przeczytać instrukcję obsługi i zapoznać się z prawidłowym stosowaniem urządzenia. Użytkownik jest odpowiedzialny za wypadki z udziałem innych osób lub ich własności. Należy przestrzegać wskazówek, objaśnień i przepisów.

## Treść

Wskazówki bezpieczeństwa . . . . .	49
Montaż . . . . .	50
Eksplatacja . . . . .	51
Ostrzeżenie . . . . .	51
Części zamienne . . . . .	52
Usunięcie zakłóceń . . . . .	52
Gwarancja . . . . .	52

## Wskazówki bezpieczeństwa

### Znaczenie symboli



**Ostrzeżenie!**  
Przed uruchomieniem przeczytać instrukcję obsługi!



Osoby trzecie powinny trzymać się z dala od obszaru zagrożenia!

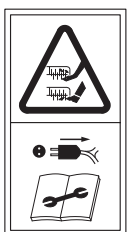

Odłączyć urządzenie od źródła zasilania przed do wymiany lub innej pracy przy nożach. Kabel przyłączeniowy utrzymywać z dala od oprzyrządowania tnącego!



Kabel przyłączeniowy utrzymywać z dala od oprzyrządowania tnącego!



Chronić podczas pracy.

### Przed aeracją

- Do pracy należy ubrać pełne obuwie, długie spodnie i rękawice ochronne. Nie nosić luźnej odzieży, która mogłaby być wciągnięta przez noże.
- Zamocować klapę tylną lub kosz i upewnić się że są prawidłowo przymocowane. Praca bez lub z uszkodzoną klapą/koszem jest zabroniona.
- Usunąć z trawnika kamienie, gałęzie i inne obce przedmioty przed przystąpieniem do pracy.
- Sprawdzić urządzenie pod względem:
  - prawidłowości przymocowania poszczególnych elementów;
  - zniszczenia części lub zużycia części zużywalnych;
- przestrzegać wskazań Instrukcji Obsługi przy wymianie części.
- Sprawdzać regularnie stan okablowania zewnętrznego i przyłącza kabli pod względem zniszczenia lub zużycia. Urządzenie może pracować tylko gdy okablowanie jest nienuszkodzone.
- Uszkodzone kable mogą być wymieniane tylko przez autoryzowanego specjalistę.
- Sprawdzać regularnie stan kosza zbierającego.
- Przed przystąpieniem do regulacji lub czyszczenia urządzenia lub przed sprawdzaniem czy kabel nie jest splątany należy bezwzględnie wyłączyć urządzenie i odłączyć od źródła zasilania.

### Uwagi ogólne

- Dla bezpieczeństwa użytkownika aerator nie może być używany:
  - jako spulchniacz;
  - dla niwelowania nierówności gruntu;
- Nie wolno pozwolić obsługiwać
- Nigdy nie używać maszyny, kiedy w pobliżu przebywają inne osoby, w szczególności dzieci lub zwierzęta.
- Osoba obsługująca urządzenie jest odpowiedzialna za wszelkie wypadki i ryzyko z udziałem innych osób lub ich własnością.
- Używać aerator tylko na suchym trawniku.
- Należy pracować tylko przy dziennym świetle lub zapewnić należyte oświetlenie terenu pracy.

### Kabel



#### Uwaga! Porażenie prądem przez uszkodzony kabel

Kiedy kabel jest przecięty lub uszkodzony, nie zawsze daje to bezpieczeństwo.

- Nie ruszać kabla, zanim wtyczka nie będzie wyciągnięta z gniazda.
- Uszkodzony kabel całkiem wymienić. Nie wolno łączyć kabla taśmą izolacyjną.
- Naprawy kabla mogą być przeprowadzane jedynie przez specjalistę (patrz „Usunięcie zakłóceń“, strona 52).
- Przymocować kabel przyłączeniowy do zabezpieczenia chroniącego przed wyrwaniem. Nie ocierać o krawędzie, spiczaste lub ostre przedmioty.
- Nie przeciskać kabla przez szpary w drzwiach lub szczeliny w oknach.
- Urządzenia przełączające nie powinny być oddalone lub zastawione (np. przyłączenie dźwigni zmiany biegów do belki prowadzącej).

- Używać wyłącznie przewodu przedłużającego o minimalnym przekroju  $3 \times 1,5 \text{ mm}^2$  i maksymalnej długości 25 m:
  - w przypadku przewodów w izolacji gumowej, nie cieńsze niż typu HO 7 RN-F
  - w przypadku przewodów w izolacji PVC, nie cieńsze niż typu HO5 VV-F (przewody tego typu nie nadają się do stałego użytkowania na wolnym powietrzu - jak np.: do podziemnego ułożenia dla podłączenia gniazdka ogrodowego, podłączenia pompy stawowej lub składowania na zewnątrz)
- Kable muszą być wodoodporne.

## Uruchomienie

- Przestrzegać bezpiecznej odległości stóp od noży w momencie uruchamiania silnika.
- Nie należy przechylać urządzenia podczas włączania silnika chyba, że urządzenie musi zostać przechylone przy rozruchu. Jeśli istnieje taka konieczność, należy przechylić urządzenie tylko tyle, ile jest to konieczne i podnieść tylko tę część, która znajduje się po przeciwnej stronie obsługującego.

## Podczas pracy

- Uwaga ! Noże nie zatrzymują się natychmiast po wyłączeniu silnika.
- Zachować bezpieczną odległość od noży wyznaczoną przez ramę uchwytu urządzenia.
- Nie wkładać rąk ani nóg w obracające się części.
- Trzymać się z dala od otworu wyrzutowego.
- Włączać silnik z zachowaniem bezpiecznej odległości aeratora (noży) od stóp.
- Jeśli to możliwe, unikać używania urządzenia w mokrej trawie lub szczególnie uważać, żeby się nie poślizgnąć.
- Nosić odpowiednie obuwie, szczególnie na pochyłościach. Pracować chodząc powoli, nie biegnąc.
- Nie używać aeratora na stromych pochyłościach.
- Zawsze pracować wzdłuż pochyłości, nigdy z dołu do góry i odwrotnie.
- Należy być szczególnie ostrożnym podczas zmiany kierunku jazdy na zboczu.
- Należy być ostrożnym obracając maszynę do tyłu i obracając ją do siebie.
- Przytrzymać urządzenie:
  - kiedy maszyna musi być nachylona do transportu.
  - kiedy przechodzi się przez inne powierzchnie niż trawa
  - kiedy maszyna jest przewożona.
- Nie wolno używać aeratora gdy obudowa lub urządzenia zabezpieczające są uszkodzone.
- Przed pochylaniem lub przenoszeniem aeratora należy wyłączyć silnik i czekać do całkowitego zatrzymania noży.

- Przed przystąpieniem do opróżniania kosza lub regulacji wysokości pracy należy wyłączyć silnik i odczekać do całkowitego zatrzymania noży.
- Zniszczone lub zużyte noże należy wymieniać jako komplet (wszystkie). Przestrzegać instrukcji montażowych. Z przyczyn bezpieczeństwa używać tylko oryginalnych części zamiennych.
- Wszelkie prace konserwacyjne, czyszczenie urządzenia oraz zdejmowanie osłon zabezpieczających (również kosza) można wykonywać po uprzednim wyłączeniu silnika.
- Nie wolno przechowywać urządzenia w wilgotnym pomieszczeniu lub w pobliżu otwartego ognia.
- W razie przypadkowego najechania aeratorem na twarde przedmioty należy dla bezpieczeństwa sprawdzić jego stan w punkcie serwisowym. W przypadku uszkodzenia kabla podczas pracy należy bezwzględnie natychmiast odłączyć od źródła zasilania. Nie dotykać kabla przed rozłączeniem.
- Urządzenie wyłączyć, wyjąć wtyczkę sieciową i odczekać do zatrzymania się urządzenia:
  - przed oddaleniem się od kosiarki
  - podczas próby zwolnienia zablokowanego noża
  - podczas kontroli urządzenia, czyszczenia lub innymi zabiegami przy kosiarce
  - w przypadku najechania na obce ciało należy skontrolować, czy urządzenie nie jest uszkodzone i ewtl. przeprowadzić niezbędne naprawy.
  - jeśli kosiarka ulega silnym wibracjom z powodu niewyważenia (natychmiast wyłączyć i ustalić przyczynę).
  - gdy niezbędne jest przeprowadzenie prac regulacyjnych lub naprawczych.
  - podczas kontroli, czy przewody przyłączeniowe nie są splątane lub uszkodzone.
  - Jeśli przewód przyłączeniowy zostanie uszkodzony podczas użytkowania, należy go natychmiast wyłączyć z sieci. Przewodu nie dotykać przed odłączeniem go od sieci.

## Konserwacja



### Uwaga! Nóż obrotowy.

Przed rozpoczęciem konserwacji i czyszczenia:

- Wyciągnij wtyczkę.
- Nie dotykaj pracujących noży.

## Gospodarka odpadami



Nie wyrzucać urządzeń elektrycznych i elektronicznych do zwykłych pojemników na śmieci. Sprzęt, urządzenia i opakowania należy utylizować w sposób przyjazny środowisku.

## Montaż

### Umocowanie kierownicy **A** **B** **C**



#### Uwaga!

Podczas rozkładania lub składania kierownicy może zostać uszkodzony kabel.

- Uważać, aby nie zaginać kabla.
- Montaż patrz rysunki.



### Uwaga - Regulacja wysokości uchwytu:

Należy wymienić uszkodzony przewód. Zaklejenie przewodu taśmą klejącą jest zabronione. Ustawić wybraną wysokość uchwytu **D**.

## Eksplatacja

### Czasy robocze

- Prosimy o przestrzeganie przepisów obowiązujących w danym regionie.

### Przeprowadź przewód przez przelew E

- Przeprowadź przewód przez przelew

### Przyłączenie do kontaktu wtykowego (prąd zmienny 230 Volt, 50 Hz)

- Urządzenie może być podłączone do każdego kontaktu wtykowego, który zabezpieczony jest bezpiecznikiem inercyjnym 16 Amp. (lub przełącznikiem LS Typu B).

**i** **Uwaga: Urządzenie ochronne prądu szczytkowego.** Urządzenia ochronne zabezpieczają uszkodzone przewody elektryczne przeciw wadom izolacji, a w pewnych przypadkach także uszkodzeniom przewodów pod napięciem.

- Sprzęt należy podłączać wyłącznie do gniazda zabezpieczonego urządzeniem ochronnym prądu szczytkowego (RCD), przy wartości prądu szczytkowego 30 mA.
- Dostępne są zestawy modernizacyjne dla starych instalacji. Należy skonsultować się z technikiem elektrykiem.

### Regulacja głębokości roboczej F

**!** Tylko przy wyłączonym silniku i niedziałającym mechanizmie tnącym.

1. Pociągnąć dźwignię na zewnątrz.
2. Ustawić wybraną wysokość cięcia.
3. Wcisnąć dźwignię ponownie do wewnątrz.

### Zalecana głębokość robocza

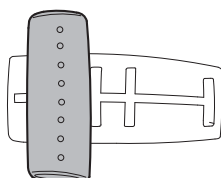
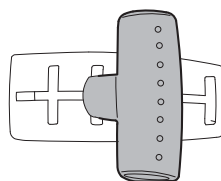
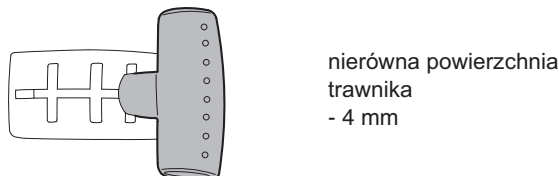
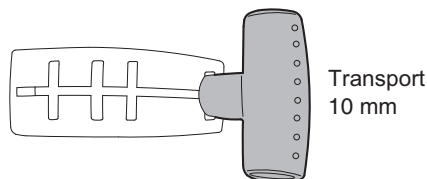

### Uruchomienie kosiarki G

1. Wcisnąć przycisk (1) i przytrzymać.
2. Podciągnąć dźwignię (2) do uchwytu i zwolnić przycisk. Zwolnić dźwignię (2).

**!** **Prowadnica kabla!** Przed uruchomieniem kosiarki należy ułożyć kabel poza trawnikiem lub na już skoszonej części trawnika.

### Mocowanie kosza H

Unieść klapę tylną. Zawiesić kosz umieszczając haki w otworach obudowy (patrz strzałki), opuścić klapę Kosz.

## Ostrzeżenie

### Zalecenia ogólne

**!** **Uwaga! Nóż obrotowy** Przed rozpoczęciem konserwacji i czyszczenia:

- wyciągnij wtyczkę.
- Nie dotykaj pracujących noży.

- W żadnym wypadku nie spryskiwać skaryfikatora wodą.
- Rozłożyć skaryfikator zgodnie z rysunkiem.

**i** **Uwaga** Jesienią należy zrobić przegląd skaryfikatora w autoryzowanym punkcie obsługi klienta firmy WOLF-Garten.

### Regeneracja

- Skaryfikator oczyszczać miotłą po każdym skaryfikowaniu.

## Części zamienne

Nr artykułu	Oznaczenie w zamówieniu	Informacja o produkcie
6020 065	TK 35	Kosz do trawy
6020 068		Walec wymienny

Dostawa przez sprzedawcę.

## Usunięcie zakłóceń

Zakłócenie	Możliwa przyczyna	Usuwanie (X) usterek	
		Warsztat serwisowy WOLF-Garten	Samodzielnie
Brak skuteczności wertykulatora	<ul style="list-style-type: none"> <li>Głębokość robocza zbyt mała</li> </ul>	---	X
Niespokojny bieg, silna wibracja urządzenia	<ul style="list-style-type: none"> <li>Uszkodzony nóż</li> </ul>	X	---
Zbyt hałaśliwa praca	<ul style="list-style-type: none"> <li>Dokręcić śruby</li> <li>Uszkodzony bezpiecznik</li> </ul>	---	X
Silnik nie zaskakuje	<ul style="list-style-type: none"> <li>Uszkodzenie kabla:</li> </ul> <p><b>⚠ Uwaga! Uszkodzenie kabla może stać się przyczyną porażenia elektrycznego.</b> W przypadku przecięcia lub uszkodzenia kabla, bezpiecznik nie zawsze zostaje wyzwolony.</p> <ul style="list-style-type: none"> <li>Nie należy dotykać przewodu przed wyciągnięciem wtyczki z gniazda.</li> <li>Należy wymienić uszkodzony przewód. Zaklejanie przewodu taśmą klejącą jest zabronione.</li> </ul>	X	---

**W przypadku wątpliwości zawsze należy skontaktować się z serwisem fi rmy WOLF-Garten. Podczas wszystkich prac konserwacyjno-regeneracyjnych należy zawsze wyjąć wtyczkę świecy zapłonowej lub wtyczkę sieciową z gniazdka.**

## Gwarancja

W każdym kraju obowiązują warunki gwarancji wydanej przez nasze przedstawicielstwo handlowe w tym kraju lub przez importera. Ewentualne usterki urządzenia usuwane są w okresie gwarancji bezpłatnie, o ile spowodowane są one błędem materiałowym lub produkcyjnym. W przypadku roszczenia gwarancyjnego proszę zwrócić się do sprzedawcy lub najbliższego oddziału naszej firmy.

## Srdačne čestitke za kupnju vaše WOLF-Garten kosilice za travu



Pročitajte pažljivo upute za upotrebu, i upoznajte se s elementima za upravljanje i točnom upotrebom uređaja. Korisnik je odgovoran za nesreće sa drugim osobama ili njihovim vlasništvom. Obratite pažnju na upute, objašnjenja i propise.



Nikada ne dopustite djeci ili drugim osobama koji nisu upoznati sa djelovanjem i načinom rada stroja raditi sa vertikutatorom. Mladež ispod 16 godina ne smije koristiti uređaj.

### Sadržaj

Sigurnosne upute . . . . .	53
Montaža . . . . .	54
Pogon . . . . .	55
Održavanje . . . . .	55
Rezervni dijelovi . . . . .	56
Otklanjanje smetnji . . . . .	56
Jamstvo . . . . .	56

## Sigurnosne upute

### Značenje simbola



**Upozorenje!**  
Prije puštanja u pogon pročitati upute za upotrebu!



Treće osobe držati podalje od područja opasnosti.



Prije radova na reznom alatu izvući utikač!  
Priklučni kabel držati podalje od reznog alata!



Priklučni kabel držati podalje od reznog alata!



Nosite sluh

### Prije vertikutiranja

- Nosite uvijek prikladnu radnu odjeću; ne dugu odjeću i sl. koju može dohvatiti rezni alat. Čvrsta obuća! Štitite također Vaše noge (npr. nosite duge hlače) i ruke (rukavice).
- Montirajte isporučenu zaštitu od udara odnosno uređaj za prihvat trave. Obratite pažnju da su čvrsto postavljene. Zabranjeno je korištenje bez ili sa oštećenim zaštitnim uređajem.
- Odvojite prije vertikutiranja sva strana tijela kao kamenje, komade drva, kosti i sl. s travnjaka koji će se vertikutirati.
- Kontrolirajte radni alat na  
– čvrstoću postavljanja dijelova za pričvršćenje  
– oštećenja ili jaka habanja
- Kod izmjene uočiti upute za ugradnju.
- Provjeriti izvana instalirani vod na uređaju i priklučni kabel na oštećenja i starenje (lomljivost). Korisiti samo u besprijekornom stanju.
- Popravke na kabelu dajte provesti samo od strane stručnjaka.
- Češće provjeravajte napravu za prihvat trave na pojave habanja.
- Prije namještanja ili čišćenja uređaja ili prije kontrole, da li je priklučni vod progutan ili oštećen, isključiti uređaj i izvući mrežni utikač.

### Općenite upute

- Zbog tjelesne ugroženosti korisnika se ne smije vertikutator koristiti  
– kao motorna motka  
– za poravnavanje neravnina na tlu, kao npr. krtičnjaci.
- Nikada ne dopustite djeci ili drugim osobama koji nisu upoznati sa djelovanjem i načinom rada stroja raditi sa vertikutatorom. Mladež ispod 16 godina ne smije koristiti uređaj.
- Nikada ne koristite stroj ako su druge osobe, osobito djeca i životinje u blizini.
- Korisnik uređaja odgovoran je za udese s drugim osobama i njihovim vlasništvom.
- Upotrebljavati vertikutator samo na osušenom travnjaku.
- Radite samo pri dnevnom svjetlu ili sa odgovarajućom umjetnom rasvjetom.

### Kabel



#### Oprez! Strujni udar putem oštećenih kablova

Ukoliko se kabel prekine ili ošteti ne mora uvijek iskočiti osigurač.

- Ne dodirivati kabel, prije nego se strujni utikač izvuče iz doze.
- Promijeniti oštećeni kabel. Zabranjeno je krpati kabel izolacijskom vrpcom.
- Popravke treba vršiti samo stručna osoba (vidi „Otklanjanje smetnji“, strana 56).
- Provjeriti je li priklučni kabel nepotrebno pritegnut. Ne grebite kabel na rubovima oštrim ili šiljatim predmetima.
- Ne gnječite kabel kroz vrata ili pritvorene prozore.
- Prekidači i osigurači ne smiju se ukloniti ili premostiti (na primjer pričvršćivanje šaltera na ručku).
- Koristite isključivo produžni kabel s najmanjim presjekom od 3 x 1,5 mm<sup>2</sup> i maksimalnom duljinom od 25 m:  
– ako se radi o gumenim crijevnim kablovima, onda ne lakši od tipa HO 7 RN-F

- ako se radi o PVC-kablovima, onda ne lakši od tipa HO5 W-F (kablovi ovog tipa nisu pogodni za stalnu uporabu na otvorenom - kao npr.: podzemno polaganje za priključivanje vrtne utičnice, priključivanje crpke za jezero ili čuvanje na otvorenom)
- Kablovi moraju biti vodootporni.

## Pri startu

- Uključite motor samo onda ukoliko su Vaša stopala na sigurnom odstojanju od reznog alata.
- Ne naginjite uređaj, kada uključujete motor, osim ako uređaj mora biti prevrnut pri paljenju. Ako je to slučaj, ne naginjite uređaj više nego što je bezuvjetno neophodno i podižite samo dio, koji je udaljen od korisnika. Uvijek provjerite, da se obje ruke nalaze u radnom položaju, prije nego vratite uređaj na tlo.

## Prilikom vertikutiranja

- Pažnja, opasnost! Rezni alat se vrti i dalje!
- Pridržavajte se sigurnosnog odstojanja koji je dan preko ručice vodilice.
- Ne približavajte ruke ili noge dijelovima koji rotiraju.
- Ne postavljajte ispred otvora za izbacivanje.
- Uključite motor samo onda ako su Vaša stopala na sigurnom odstojanju prema reznom alatu.
- Ukoliko je moguće ne koristite uređaj dok je trava mokra i obratite posebnu pozornost radi izbjegavanja klizanja.
- Pazite na sigurno postavljanje, posebice na nizbrdicama. Nikada ne trčati, već lagano ići naprijed.
- Ne vertikutirajte na strmim padinama.
- Vertikutirajte mjesta na nizbrdici uvijek poprečno prema padini, a ne uzbrdo i nizbrdo.
- Posebna pozornost pri promjeni pravca.
- Budite vrlo pažljivi pri radu unatrag i kada vučete stroj prema sebi.
- Zaustavite uređaje:
  - ako se stroj mora nagnuti radi transporta.
  - ako prelazite preko drugih površina osim trave
  - ako transportirate stroj.
- Nikada ne upotrebljavajte vertikutator, ukoliko su zaštitni uređaji ili dijelovi kućišta oštećena ili nedostaju.
- Prije nego što podignete i odnesite vertikutator isključite motor i sačekajte da se radni alat umiri.

- Prije odvajanja naprave za prihvat trave ili namještanja radne visine isključite motor i sačekajte umirenje radnog alata.
- Istrošene ili oštećene noževe izmijeniti u setu. Obratite pažnju na upute za ugradnju. Iz sigurnosnih razloga upotrebljavajte samo originalne rezervne dijelove.
- Radove na održavanju i čišćenju vertikutatora kao i odvajanje zaštitnih uređaja smiju biti provedeni samo ako je motor isključen.
- Ne ostavljate vertikutator u vlačnim prostorijama ili u blizini otvorenog plamena.
- Ukoliko ste nekada navezli na neku prepreku dajte vertikutator iz sigurnosnih razloga provjeriti od strane stručnjaka (vidi popis radionica).
- Ukoliko se priključni vod ošteti za vrijeme upotrebe mora smjesta biti odvojen s mreže. Ne dodirivati vodove prije nego što su odvojeni s mreže.
- Isključite uređaj, izvucite mrežni utikač i sačekajte dok se uređaj ne zaustavi, kada npr.
  - napuštate kosilicu
  - oslobađate blokirani nož
  - uređaj provjeravate, čistite ili želite raditi na njemu
  - kada ste pogodili strano tijelo, provjerite da li je uređaj oštećen i provedite neophodne popravke.
  - kada kosačica zbog neravnoteže jako vibrira (odmah isključiti i potražiti uzrok).
  - želite izvesti radove na podešavanju i čišćenju.
  - provjeravate, da li su priključni kabeli zahvaćeni ili povrijeđeni.
  - Ako se ošteti priključni vod za vrijeme uporabe, mora se odmah odvojiti od mreže. Vod ne dodirivati prije nego bude odvojen od mreže.

## Održavanje



### Pažnja! Rotirajuća rezna oštrica

Prijesvakog održavanja i čišćenja:

- Izvucite utikač iz napajanja strujom.
- ne dodirujte oštrice koje se pomiču.

## Odlaganje otpada



Ne odlažite električnu opremu u kućni otpad. Reciklirajte opremu, aparate i ambalažu na ekološki način.

## Montaža

### Pričvrstiti ručku A B C



#### Opres!

Pri otklapanju i rasklapanju ručke moguće je oštetiti kabel.

- Pazite da se kabel ne ugnječi.
- Pogledajte slike radi montiranja.



#### Važno - Namještanje visine ručke:

Kada podešavate visinu ručke pazite da kabel nije uvijen. Namjestite žljenu visinu ruke **D**.

## Pogon

### Pogonska vremena

- Molimo Vas obratite pozornost na regionalne propise!
- Informirajte se o pogonskim vremenima kod Vaše mjesne nadležne ustanove.

### Provucite kabel kroz zaštitnu gumenu kapicu **E**

- Molim provucite kabel kroz zaštitnu gumenu kapicu.

### Priključak na utičnicu (izmjenična struja 230 Volt, 50 Hz)

- Uređaj može biti priključen na svaku utičnicu koja je osigurana sa osiguračem od 16 A (ili LS sklopka Tip B).



#### **Važno: Rezidualna naprava za zaštitu od strujnog udara**

Ove zaštitne sprave štite vas dok dodirujete oštećene žice, ili prilikom izolacijskih grešaka i u nekim slučajevima ako su oštećene aktivne žice

- Preporučujemo da oprema bude uključena u utičnicu za struku koja je zaštićena zaštitnom opremom od strujnog udara (RCD) sa strujom jačine ne veće od 30 mA.
- Retrofit oprema je raspoloživa za stare instalacije. POsavjetujte se sa električarom.

### Podešavanje radne visine **F**



**Samo kod isključenog motora i alata u mirovanju.**

1. Povucite polugu ka vani.
2. Podesite željenu visinu košenja.
3. Ponovo pritisnite polugu ka unutra.

### Preporuka radne visine

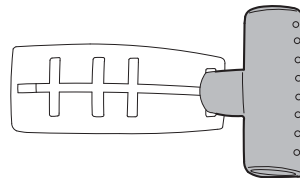

Transport  
10 mm

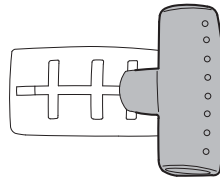

neravna travnata površina  
- 4 mm

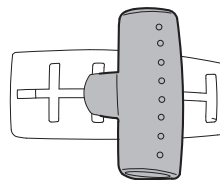

#### **Napomena o zatupljenosti noževa:**

Ako su noževi prilično istrošeni, možete ih spustiti za dva stupnja.



**ne preopteretiti uređaj (kod blokade motora namjestiti radnu dubine višje)**

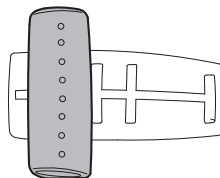

### Vertikutiranje **G**

1. Pritisnuti gumb (1) i držati ga.
  2. Ručicu (2) privući, gumb (1) pustiti.
- Isključini motor: ručicu (2) osloboditi.



#### **Pažnja**

Stavite kabel uvijek sigurno na terasu, puteve ili već obrađene površine.

### Objesiti prihvatnu vreću **H**

Podići zaštitnu kapu. Prihvatnu vreću objesiti sa kukama u utore u šasiji, spustiti zaštitnu kapu.

## Održavanje

### General



#### **Pažnja! Rotirajuća oštrica!**

Prije svakog održavanja i čišćenja:

- Izvucite utikač iz utičnice.
- ne dodirujte oštrice u pokretu

### Čišćenje

- Nakon svakog vertikutiranja molimo očistite uređaj sa ručnom metlicom.
- Nikako ne prskati vodom.
- Uređaj skladištiti na suhom.



#### **Preporučujemo**

Dajte uređaj na jesen provjeriti kod WOLF-Garten servisne radionice, tada ga na proljeće možete odmah ponovno pustiti u pogon.

## Rezervni dijelovi

Broj artikla	Oznaka narudžbe	Informacija o proizvodu
6020 065	TK 35	Košara za prihvat trave
6020 068		Cilindar oštrice.

Isporuka preko vašeg trgovca.

## Otklanjanje smetnji

Smetnje	Mogući uzrok	Pomoć preko (X):	
		WOLF-Garten servisna radionica	Sam
Nema rezultata vertikutiranja	<ul style="list-style-type: none"><li>Radna dubina namještena prenisko</li></ul>	---	X
Nemiran rad, jako vibriranje uređaja	<ul style="list-style-type: none"><li>Nož stoji</li></ul>	X	---
Abnormalni zvukovi na uređaju - zveckanje	<ul style="list-style-type: none"><li>Vijci nisu čvrsti</li></ul>	---	X
Motor ne radi	<ul style="list-style-type: none"><li>Oštećeni osigurač</li></ul>	---	X
	<ul style="list-style-type: none"><li>Šteta na kابلu:  <b>Pažnja! Električni šokovi zbog oštećenog kabla</b> Kada je kabl presiječen ili oštećen, sigurnosna cijev ne funkcionira uvijek.<ul style="list-style-type: none"><li>Ne dodirujte kabl, prije no što utikač ne izvučete iz utičnice.</li><li>Oštećeni kabl mora se u potpunosti zamijeniti. Zabranjuje se krpanje kabla izolirajućom trakom.</li></ul></li></ul>	X	---

U slučaju sumnje uvijek potražite WOLF-Garten servisnu radionicu.

**Pažnja!** Prije svake provjere, čišćenja ili rada na nožu isključite uređaj i izvučite mrežni utikač.

## Jamstvo

U svakoj zemlji važe garancijske odredbe koje je objavila naša organizacija ili uvoznik. Smetnje na vašem stroju u okviru garancije otklanjamo besplatno, ukoliko je njihov uzrok materijalna ili proizvodna greška. Ako je stroj još pod jamstvom obratite se prodavaču ili najbližoj filijali.



# Srdečne Vám blahoželáme ku kúpe Vašej kosačky fy. WOLF-Garten



Pozorne si prečítajte návod na obsluhu. Zoznámte sa s ovládacími prvkami a správnu obsluhou stroja. Užívateľ je zodpovedný za úrazy spôsobené iným osobám alebo poškodenie ich majetku. Dodržiavajte pokyny, výsvetlivky a predpisy.



Nenechajte nikdy deti alebo iné osoby, ktoré nie sú oboznámené so strojovou činnosťou pracovať s vertikutátorom. Nezletilý pod 16 rokov nesmú prístroj používať

## Obsah

Bezpečnostné predpisy . . . . .	57
Montáž . . . . .	58
Prevádzka . . . . .	59
Údržba . . . . .	59
Náhradné diely . . . . .	60
Odstránenie porúch . . . . .	60
Podmienky záruky . . . . .	60

## Bezpečnostné predpisy

### Význam symbolov



**Výstraha!**  
Skôr ako začnete stroj používať, prečítajte si návod na obsluhu!



Iné osoby držte bokom mimo nebezpečia!

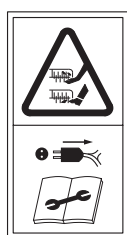

Pred prácou s rezným nástrojom vytiahnuť zástrčku zo siete.  
Dbajte, aby sa prívodný kábel nedostal do kosiaceho mechanizmu.



Dbajte, aby sa prívodný kábel nedostal do kosiaceho mechanizmu.



Noste uši

### Pred vertikutovaním

- Noste vždy vhodné pracovné oblečenie, nie voľný odev atď., ktorý by sa mohol zachytiť strižným nástrojom. Noste pevnú obuv! Cháňte si tiež Vaše nohy (napr. pomocou dlhých nohavíc) a ruky (rukavicami).
- Pripevnite priloženú nárazovú ochranu príp. záchytné zariadenie. Dávajte pozor na pevné pripevnenie. Používanie bez alebo s poškodeným chráničom je zakázané.
- Odstráňte pred vertikutovaním z trávnik, ktorý sa má vertikutovať, všetky cudzie telesá ako skaly, kúsky dreva, kosti a iné.
- Skontrolujte pracovný nástroj na
  - pevné uloženie upevňovaných častí
  - poškodenie alebo silné opotrebovanie
- Pri výmene dodržiavajte montážne pokyny
- Prezrite na prístroji z vonkajšej strany nainštalované vodiče a napájací kábel, tieto nesmú byť poškodené ani prejavovať známky stárnutia (lámavosť). Používajte prístroj len v bezchybnom stave.
- Opravy kábla si dajte vykonať len odborníkom.
- Prezrite zberacie zariadenie trávy častejšie, či nevykazuje znaky opotrebovania.
- Pred nastavením alebo čistením prístroja alebo pred kontrolou, či nie je napájacie vedenie zamotané alebo poškodené, prístroj vypnite, a vytiahnite zástrčku zo siete.

### Všeobecné pokyny

- Kvôli telesnému ohrozeniu používateľa nesmie sa používať vertikutátor:
  - ako motorová plečka
  - k zarovnávaniu pôdnych reliéfov, napr. krtincov
- Nenechajte nikdy deti alebo iné osoby, ktoré nie sú oboznámené so strojovou činnosťou pracovať s vertikutátorom. Nezletilý pod 16 rokov nesmú prístroj používať
- Stroj nikdy nepoužívajte, ak sú v bezprostrednej blízkosti osoby - obzvlášť deti - alebo zvieratá.
- Obsluha je zodpovedná za úrazy alebo ohrozenie ďalších osôb alebo ich majetku.
- Vertikutátor používajte len na obschnutý trávnik
- Pracujte len pri dennom svetle alebo vhodnom umelom osvetlení.

### Kábel



**Pozor! Poškodené káble predstavujú nebezpečenstvo zásahu elektrickým prúdom**

Zlomené alebo poškodené káble niekedy neaktivujú poisťku.

- Káblov sa nedotýkajte, kým nie je zástrčka vytiahnutá z elektrickej siete.
- Poškodený kábel kompletne vymeňte. Zakazuje sa opravovať kábel izolačnou páskou.
- Opravy káblu smie vykonávať výhradne kompetentný odborník (viď „Odstránenie porúch“, strana 60).
- Napájací kábel pripevnite k odľahčeniu áhu kábla. Nedovoľte káblom otierať sa o hrany alebo špicaté či ostré predmety.
- Kábel nikdy nestláčajte v medzerách dverí alebo okien.
- Pôvodné spínacie zariadenia nesmú byť odstránené alebo premostené (napr. pripojenie radiacej páky k vodiacemu stĺpu).
- Používajte iba predĺžovacie šnúry s minimálnym priemerom od 3 x 1,5 mm<sup>2</sup> a max. dĺžkou 25 m:

- ak gumené hadicové rozvody, potom nie ľahšie ako typ HO 7 RN-F
- ak rozvody z PVC, potom nie ľahšie než typ HO5 VV-F (rozvody tohto typu nie sú vhodné na stále používanie vo voľnej prírode - ako napr.: Podzemné uloženie na pripojenie záhradnej zásuvky, prípojky ponorného čerpadla alebo uloženie vo voľnej prírode)
- Káble musia byť zaizolované pred striekajúcou vodou.

### Pri zapnutí

- Zapnite motor len vtedy, keď Vaše chodidlá sú v bezpečnej vzdialenosti od rezných nástrojov.
- Neprekĺpajte kosačku, keď je motor zapnutý, iba ak kosačka pri spúšťaní musí byť sklopená. V tomto prípade nesklápať kosačku viac, ako je bezpodmienečne nutné a nadvihnite len tú časť, ktorá je vzdialená od užívateľa. Vždy si preverte, či sa obidve ruky nachádzajú v pracovnej polohe, kým postavíte nástroj späť na zem.

### Pri vertikutácii

- Pozor, nebezpečie ! Dobeť strihacieho nástroja !
- Dodržujte bezpečnostný odstup, daný vodiacom násadou. Rukami alebo chodidlami nikdy nesiahajte na otáčajúce sa súčasti.
- Vždy udržiavajte bezpečnú vzdialenosť od vyhadzovacieho otvoru.
- Zapnite motor len vtedy, keď Vaše chodidlá sú v bezpečnej vzdialenosti od rezných nástrojov .
- Ak je to možné, zabráňte použitiu prístroja v mokrej tráve a venujte maximálnu pozornosť tomu, aby ste sa nepošmykli.
- Dodržujte bezpečný postoj, zvlášť na svahoch. Nikdy nebežte, postupujte kľudne .
- Nevertikutujte na strmých svahoch.
- Vertikutujte svahy vždy naprieč k sklonu svahu, nie proti svahu ani dolu svahom.
- Buďte zvlášť opatrní, ak meníte smer jazdy po svahu.
- Buďte zvlášť opatrní, ak stroj otáčate alebo ho ťaháte smerom k sebe.
- Pracovné nástroje pozastavte, ak:
  - musíte stroj pri preprave nakloniť
  - prechádzate nad inými než trávnatými plochami
  - prepravujete stroj.
- Nikdy nepoužívajte vertikutátor , keď sú ochranné zariadenia alebo diely krytu poškodené alebo chýbajú .

- Predtým ako vertikutátor zdvihnete alebo odnesiete, vypnite motor a počkajte, kým sa pracovné nástroje nezastavia.
- Pred demontážou záchytného zariadenia alebo nastavením pracovnej výšky, je treba motor vypnúť a vyčkat' zastavenie pracovného nástroja.
- Opotrebované alebo poškodené nože obnoviť, pri dodržaní montážnych pokynov. Z bezpečnostných dôvodov po-užívajte len originálne náhradné diely.
- Údržba a čistenie vertikutátora ako aj demontáž ochranných krytov, sa môže vykonávať len pri vypnutom motore.
- Neskladujete vertikutátor vo vlhkých priestoroch alebo v blízkosti otvoreného ohňa.
- Ak by ste niekedy mali nejaké problémy, nechajte vertikutátor pre istotu preskúšať odborníkovi (pozri zoznam servis-ných dielní)
- Ak sa poškodí napájacie vedenie počas používania, musí sa ihneď odpojiť od siete. Nedotýkajte sa vodičov pred odpojením zo siete.
- Kosačku vypnite, elektrickú zástrčku vytiahnite a počkajte, kým sa kosačka nezastaví, keď napr.:
  - opustíte kosačku
  - uvoľníte zablokovaný nôž
  - kontrolujete kosačku, čistíte ju alebo na nej chcete pracovať
  - keď natrafíte na cudzie teleso, kosačku prekontrolujte, či nie je poškodená a zvyčajne nevyhnutné opravy
  - keď kosačka v dôsledku nevyváženosti silne vibruje (ihneď vypnite a zistíte príčinu)
  - chcete vykonať nastavenie alebo čistenie
  - kontrolujete, či prípojné vedenie je predĺžené alebo porušené.
  - Keď sa poškodí prípojné vedenie počas použitia, musí sa ihneď odpojiť od elektrickej siete. Nedotýkajte sa vedenia pred odpojením od siete.

### Údržba



#### Upozornenie! Nôž otočnej rezačky

Pred vykonaním údržby a čistenia:

- Vytiahnite sieťovú zástrčku.
- Nedotýkajte sa pohybujúcich sa nožov.

### Likvidácia odpadu



Elektrické zariadenie neodhadzujte do odpadu z domácnosti. Zariadenie, príslušenstvo a obal recyklujte spôsobom, ktorý neohrozí životné prostredie.

## Montáž

### Upevnenie rukoväte A B C



#### Pozor!

Pri skladaní alebo rozkladaní rukoväte môže dôjsť k poškodeniu kábla.

- Dbajte na to, aby nedošlo k rozdrteniu kábla.
- Montáž viď obrázky.



#### Pozor - Nastavenie úrovne držadla:

Pri nastavovaní výšky rukoväte si dávajte pozor, aby sa nezohol kábel. Nastavte požadovanú výšku držadla **D** .

## Prevádzka

### Pracovný čas

- Prosíme dodržať pri práci miestne predpisy!
- Dovoľený čas na použitie zariadení si zistíte na miestnych úradoch.

### Kábel zasunúť cez uvoľňovač napnutia **E**

- Kábel, prosím, zasunúť cez uvoľňovač napnutia

### Pripojenie na zásuvku (striedavý prúd 230V, 50 Hz)

- Prístroj možno pripojiť do každej zásuvky, ktorá je zabezpečená 16 A poistkou (alebo ističom LS typu B).

**i** **Ochranné zariadenie proti zbytkovému prúdu**  
Tieto ochranné zariadenia vás ochraňujú pri dotýkaní poškodených vodičov, pred izolačnými chybami a v niektorých prípadoch tiež pri poškodených živých vodičoch.

- Odporúčame, aby bolo zariadenie zapojené len do sieťovej zásuvky, ktorá je chránená ochranným zariadením proti zbytkovému prúdu (RCD) so zbytkovým napätím neprevyšujúcim 30 mA.
- Pre staré inštalácie sú dostupné prispôbené sady. Kontaktujte elektrikára.

### Nastavenie pracovnej hĺbky **F**

**!** **Len pri vypnutom motore a zastavenom pohybe rezného nástroja.**

1. Potiahnite páku smerom von.
2. Nastavte požadovanú výšku rezu.
3. Zatlačte páku znovu smerom dovnútra.

### Odporúčaná hodnota pracovnej hĺbky

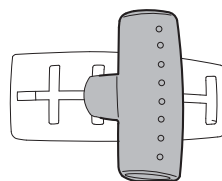
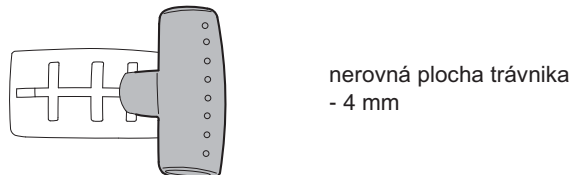
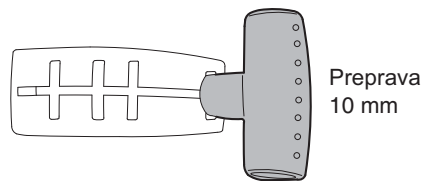

**i** **Pokyny týkajúce sa opotrebovania nožov:**  
Ak sú nože výrazne opotrebované, je možné použiť dve ďalšie pracovné hĺbky.

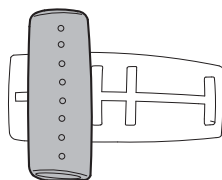

**!** **prístroj nepreťažovať (pri zablokovaní motora nastaviť pracovnú hĺbku vyššie)**

### Vertikutovanie **G**

1. Tlačidlo (1) otočiť a držať.
  2. Páku (2) pritiahnúť, tlačidlo (1) pustiť.
- Motor vypnúť: Páku (2) uvoľniť.

**!** **Pozor!**  
Vždy položte kábel bezpečne na terasu, cestu, alebo na už obrobenú plochu.

### Nasadenie zberného vaku **H**

Zdvihnúť ochrannú záklopku. Zberný vak hákami nasadiť na vybraní na kostre, zaklopiť ochrannú záklopku.

## Údržba

### Všeobecne

**!** **Upozornenie! Nôž otočnej rezačky**  
Pred vykonaním údržby a čistenia:

- vytiahnite sieťovú zástrčku.
- Nedotýkajte sa pohybujúcich sa nožov.

### Čistenie

- Po každej práci očistite vertikutátor metličkou.
- V žiadnom prípade ho nestriekajte vodou.
- Prístroj uložte na suchom mieste.

**i** **Doporučujeme**  
Nechajte si prístroj na jeseň preskúšať servisnou dielňou WOLF-Garten, potom bude na jar ihneď pripravený pracovať.

## Náhradné diely

Objednávacie číslo	Označenie objednávky	Informácia o výrobku
6020 065	TK 35	Zberný koš
6020 068		Nožové valce kpl.

Dodávka prostredníctvom Vášho obchodného zástupcu.

## Odstránenie porúch

Problém	Možná príčina	odstráni tento nedostatok (X):	
		Odborný servis fy. WOLF-Garten	Vlastná oprava
žiadny výsledok po vertikutovaní	<ul style="list-style-type: none"> <li>pracovná hĺbka nastavená príliš nízko</li> </ul>	---	X
nekludný chod, silné vibrovanie prístroja	<ul style="list-style-type: none"> <li>poškodený nôž</li> </ul>	X	---
abnormálny hluk prístroja - rachotenie	<ul style="list-style-type: none"> <li>povolené skrutky</li> </ul>	---	X
Motor nebeží	<ul style="list-style-type: none"> <li>Poškodená poistka</li> <li>Poškodený kábel:</li> </ul>	---	X
	<p> <b>Upozornenie! Zásah elektrickým prúdom spôsobený poškodením kábla</b> Keď sa kábel prereže alebo sa poškodí, tak sa bezpečnostná poistka vždy nezapne.</p> <ul style="list-style-type: none"> <li>Pred vytiahnutím sieťovej zástrčky zo zásuvky sa kábla nedotýkajte.</li> <li>Poškodený kábel je potrebné úplne vymeniť. Opravenie kábla pomocou izolačnej pásky je zakázané.</li> </ul>	X	---

V spornom prípade vždy vyhľadajte servisnú dielňu WOLF-Garten. Pozor ! Prístroj pred každým skúšaním, čistením alebo prácami na noži zastavte a vytiahnite elektrickú zástrčku.

## Podmienky záruky

V každej krajine platia záručné ustanovenia vydané našou spoločnosťou alebo dovozcom. Eventuálne poruchy vzniknuté na Vašom prístroji, odstránime v priebehu záručnej doby bezplatne, v prípade, ak je príčinou poruchy chyba materiálu alebo výrobcu. V prípade záruky sa, prosím, obráťte na Vášho obchodníka alebo najbližšiu pobočku.

# Čestitamo vam za nakup kosilnice WOLF-Garten



Prosimo vas, da navodila za uporabo skrbno preberete in se seznanite z upravljalnimi elementi in pravilno uporabo naprave. Za morebitne nesreče, v katere so vpletene tretje osebe ali njihova lastnina, je odgovoren uporabnik. Upoštevajte navodila, pojasnila in predpise.



Nikoli ne puščajte otrok ali drugih oseb, ki niso seznanjene z delovanjem stroja, da delajo s prezačevalnikom trate. Mlajši od 16 let naprave ne smejo uporabljati.

## Vsebina

Varnostna navodila . . . . .	61
Montaža . . . . .	62
Obratovanje . . . . .	63
Servisiranje. . . . .	63
Nadomestni deli . . . . .	64
Odpravljanje napak . . . . .	64
Garancija . . . . .	64

## Varnostna navodila

### Pomen simbolov



**Opozorilo!**  
Pred zagonom naprave obvezno preberite navodilo za uporabo!



Poskrbite za to, da se v delovnem območju stroja ne zadržujejo tretje osebe!

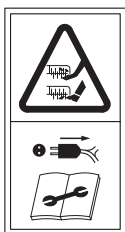

Pred izvajanjem del na rezilih izvlecite najprej vtič iz električnega omrežja!



Držite priključno vrvico v primerni razdalji od rezil!



Nosite glušnike

### Pred prezačevanjem

- Nosite vedno ustrezno delovno obleko; ne nosite širokih oblek (in pod.), katere bi lahko zagrabila rezila. Nosite čvrsto obutev! Zaščitite tudi vaše noge (na pr. z dolgimi hlačami) in roke (z rokavicami).
- Namestite priloženo zaščito pred udarci oz. napravo za zbiranje trave. Pazite, da je naprava trdno sestavljena. Uporaba stroja brez varnostnih naprav ali s poškodovanimi varnostnimi napravami je prepovedana.
- Pred prezačevanjem trate odstranite vse tujke, kot so na pr. kamni, kosi lesa, kosti in pod. s trate, ki jo želite prezačiti.
- Preverite delovno orodje glede – trdne namestitve pritrjevalnih elementov – poškodb ali močne obrabe.
- Pri zamenjavi orodij upoštevajte navodila za vgradnjo.
- Preglejte na zunanji strani naprave instaliran kabel in priključni kabel glede poškodb in znakov starosti (krhkost). Uporabljajte stroj le, če je v neoporečnem stanju.
- Popravila v zvezi s priključnim kablom sme opravljati le strokovnjak električar.
- Pogosteje preverite napravo za zbiranje trave glede obrabe.
- Pred nastavljanjem ali čiščenjem stroja ali preverjanjem, če je priključni kabel prepleten ali poškodovan, je potrebno napravo izklopiti in izvleči vtič iz električnega omrežja.

### Kabel



#### **Pozor! Električni udar zaradi poškodovanega kabla**

- Kadar pride do poškodbe ali preseka kabla, varovalka včasih ne pregori.
- Preden se kabla dotaknete, izvlecite vtič iz vtične doze.
  - Poškodovani kabel v celoti zamenjajte. Kabel krpati z izolirnim trakom je prepovedano.
  - Kabel naj popravlja samo strokovnjak (glej „Odpravljanje napak“, stran 64).
  - Pritrdite priključni kabel na natezno razbremenitev. Pazite, da se ne bo drgnil prek robov, ostrih ali grobih predmetov.
  - Pazite, da se kabel ne bo mečkal na priprtih vratih ali oknih.
  - Stikalne naprave ne smete odstranjevati ali premoščati (recimo tako, da privežete prestavno ročico na nosilni lok).
  - Uporabljajte le podaljševalne kable z minimalnim prerezom 3 x 1,5 mm<sup>2</sup> in maks. dolžino 25 m:
    - če uporabite gumijaste kable, morajo le-ti biti vsaj kakovosti HO 7 RN-F

### Splošna navodila

- Zaradi nevarnosti telesnih poškodb uporabnika, se prezačevalnik trate ne sme uporabljati
  - kot okopalnik
  - za izravnavo vzboklin, kot so na pr. krtove gomile.
- Nikoli ne puščajte otrok ali drugih oseb, ki niso seznanjene z delovanjem stroja, da delajo s prezačevalnikom trate. Mlajši od 16 let naprave ne smejo uporabljati.
- V nobenem primeru ne uporabljajte stroja, kadar so ljudje, posebno otroci in živali, v bližini.
- Uporabnik odgovarja za nezgode ali rizike, v katere so vpletene druge osebe ali njihova lastnina.
- Prezačevalnik trate se sme uporabljati le na popolnoma suhi travi.
- Prezačujte trato le pri dnevni svetlobi ali z ustreznou umetno razsvetljavo.

- če uporabite PVC-kable, morajo le-ti biti boljši od HO5 VV-F (takšni kabli niso primerni za dolgotrajno uporabo na prostem - kot npr.: kot podzemna napeljava za priključitev vrtnih vtičnice, za priključitev črpalke vrtnega ribnika ali hrambo na prostem)
- Kabli morajo biti zavarovani proti pršeči vodi.

## Pri zagonu

- Zaženite motor le, če so vaše noge in roke v varni razdalji od rezil.
- Ne prevračajte kosilnice ko vklapljate motor, razen če je pri vklapljanju izrecno potrebno napravo prekucniti. Če je temu tako, prekucnite napravo kolikor je to potrebno in privzdignite le tisti del, ki je oddaljen od uporabnika. Preverite vedno, če se obe roki nahajata v delovni poziciji, preden napravo ponovno spustite na tla.

## Med prezračevanjem

- Pozor, nevarnost! Rezila rabijo čas, da se iztečejo!
- Upoštevajte varnostno razdaljo, ki je določena z upravljalnimi ročaji.
- Roke in noge držite proč od delov, ki se premikajo.
- Držite se proč od odprtine za izmet.
- Zaženite motor le, če so vaše noge in roke v varni razdalji od rezil.
- Če je le mogoče, stroja na mokri travi ne uporabljajte, oziroma bodite skrajno previdni, da Vam ne spodrsne.
- Pazite na stabilen položaj, zlasti na pobočjih. Nikoli ne tecite, vedno hodite mirno naprej.
- Ne uporabljajte prezračevalnika na strmih pobočjih.
- Prezračujte na pobočjih vedno prečno k naklonu in ne navzgor ter navzdol.
- Bodite posebno previdni, kadar spreminjate na pobočju smer košnje.
- Bodite posebno pozorni, ko stroj obračate ali pa vlečete k sebi.
- Delovne nastavke zaustavite:
  - kadar morate stroj za prevoz prevrniti.
  - kadar je treba čez površine, ki niso pokrite s travo
  - kadar morate stroj transportirati.
- Nikoli ne uporabljajte prezračevalnika, če so zaščitna oprema ali deli ohišja poškodovani ali če manjkajo.
- Preden dvignete ali odnesete prezračevalnik, izklopite motor in počakajte, da se rezila popolnoma ustavijo.
- Pred snemanjem naprave za zbiranje trave ali nastavljanjem delovne višine morate izklopiti motor in počakati, da se delovno orodje ustavi.

- Obrabljena ali poškodovana rezila je potrebno zamenjati v kompletu. Pri zamenjavi delov upoštevajte montažna navodila. Uporabljajte iz varnostnih razlogov le originalne nadomestne dele.
- Vzdrževanje in čiščenje prezračevalnika ter snemanje zaščitne opreme je dovoljeno le, če je motor vgasjen.
- Ne hranite prezračevalnika v vlažnih prostorih ali v bližini odprtega ognja.
- Če pri vožnji prezračevalnika slučajno zadenete ob oviro, naj napravo iz varnostnih razlogov pregleda strokovnjak (glej Seznam servisnih delavnic).
- Če se med uporabo poškoduje priključna vrstica, jo morate takoj izklopiti iz električnega omrežja. Kabla se ne dotikajte, preden ga niste odklopili iz električnega omrežja.
- Izklopite napravo, izvlecite vtič iz električnega omrežja ter počakajte, dokler se naprava ne ustavi, če na pr.:
  - želite pustiti kosilnico brez nadzora
  - želite odblokirati zagozdeno rezilo
  - želite napravo pregledati, čistiti ali na njej izvajati vzdrževalna dela
  - ste zadeli ob tujek, pregledajte napravo glede poškodb in opravite potrebna popravila.
  - kosilnica zaradi neuravnoteženosti močno vibrira (takoj jo izklopite in poiščite vzrok).
  - želite napravo nastaviti ali očistiti.
  - želite preveriti, če je priključni kabel prepleten ali poškodovan.
  - Če se med uporabo poškoduje priključni kabel, morate napravo takoj izklopiti iz električnega omrežja. Ne dotikajte se kabla, preden naprave niste odklopili iz električnega omrežja.

## Vzdrževanje



### Pozor! Rotirajoče rezilo

Pred vsakim vzdrževanjem in čiščenjem:

- vtič izvlecite iz vtičnice.
- ne dotikajte se vrtečega se rezila.

## Odlaganje odpadka



Električno opremo ne odlagajte med hišne odpadke. Opremo, aparate in embalažo reciklirajte na ekološki način.

## Montaža

### Pritrdite ročaje A B C



#### Pozor!

Pri sklapljanju in razklapljanju ročajev lahko pride do poškodbe kabla.

- Pazite, da kabla ne boste prepognili.
- Montaža glej slike



### Pomembno - Višinska nastavitve ročaja:

Pri nastavitvi višine ročke pazite, da kabel ne bo zvit. Nastavite želeno višino ročaja **D**.

## Obratovanje

### Obratovalni časi

- Prosimo vas, da upoštevate regionalne predpise!
- Povprašajte po obratovalnih časih pri vaših lokalnih upravnih organih.

### Kabel potegnite skozi zaščitno gumijasto kapico **E**

- Prosimo, potegnite kabel skozi zaščitno gumijasto kapico.

### Priključitev na vtičnico (izmenični tok 230 Volt, 50 Hz)

- Napravo lahko priklopite na vsako vtičnico, ki je opremljena s počasno varovalko 16 A (ali z LS-stikalom tipa B).

#### **i** Pomembno: Rezidualna naprava za zaščito pred električnim udarom

Te zaščitne naprave vas varujejo pred dotikom poškodovane žice ali v primeru napak na izolaciji ter v nekaterih primerih, ko so poškodovane aktivne žice

- Priporočamo, da opremo vključite v vtičnico, ki je z zaščitno opremo zavarovana proti udaru električnega toka (RCD), ne močnejšega od 30 mA.
- Oprema Retrofit je primerna za starejše instalacije. Posvetujte se z elektrikařem.

### Nastavitev delovne globine **F**

**!** Zgolj pri izključenem motorju in ko se rezila ne premikajo.

1. Povlecite ročico navzven.
2. Nastavite želeno višino rezanja.
3. Potisnite ročico ponovno navznoter.

### Priporočena delovna globina

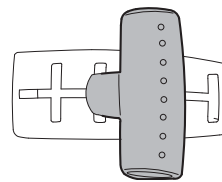
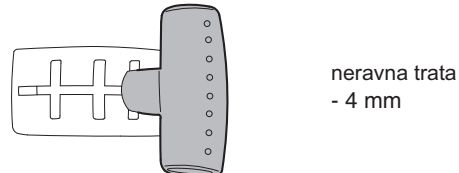
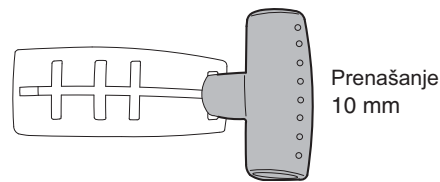

**i** **Nasvet glede obrabe nožev:**  
V kolikor so noži vidno izrabljeni, lahko uporabite dve dodatni delovni globini.

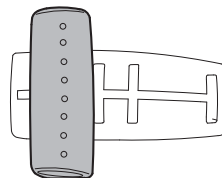

**!** **ne preobremenjevati naprave (v primeru blokade motorja nastaviti večjo delovno globino)**

### Vertikutovanje **G**

1. Tlačidlo (1) otočit' a držat'
  2. Páku (2) pritiahnut', tlačidlo (1) pustit'
- Motor vypnúť: Páku (2) uvoľnit'.



#### **Pozor!**

Pazite, da bo kabel vedno položen na varnem mestu, na terasi, poti ali že pokošeni travi.

### Namestitev vreče za zbiranje trave **H**

Dvignite zaščitni pokrov. Obesite vrečo za zbiranje trave s kljukami na odprtine v šasiji in jo prekrijte z zaščitnim pokrovom.

## Servisiranje

### General



#### **Pozor! Rotirajoče rezilo!**

Pred vsakim vzdrževanjem in čiščenjem:

- Vtič izvlecite iz vtičnice.
- ne dotikajte se vrtečega rezila

### Čiščenje

- Očistite napravo po vsakem vertikutiranju z ročno metlico.
- V nobenem primeru ne škropite.
- naprave z vodo! Hranite napravo na suhem.



#### **Priporočamo**

Naj pooblaščen servis WOLF-Garten v jeseni pregleda napravo, tako da bo spomladi takoj pripravljena za delo.

## Nadomestni deli

Številka artikla.	Kataloška oznaka	Informacija o proizvodu
6020 065	TK 35	Košara za travob
6020 068		Komplet rezilnega valčka

Dobava preko vašega trgovca.

## Odpravljanje napak

Težava	Možni vzrok	Pomoč z (X):	
		Servisna delavnica WOLF-Garten	Sami
Prezračevalnik ne daje rezultatov	<ul style="list-style-type: none"><li>Nastavljena je premajhna delovna globina</li></ul>	---	X
Nemirni tek, močne vibracije naprave	<ul style="list-style-type: none"><li>rezila so poškodovana</li></ul>	X	---
Naprava proizvaja neobičajni hrup - ropotanje	<ul style="list-style-type: none"><li>vijaki so odvit</li></ul>	---	X
Motor ne teče	<ul style="list-style-type: none"><li>Varovalka je poškodovana</li></ul>	---	X
	<ul style="list-style-type: none"><li>Kabel je poškodovan:  <b>Pozor! Električni šoki zaradi poškodovanega kabla</b> Zaščitna cev ne funkcioniira, če je kabel prerezan ali poškodovan.<ul style="list-style-type: none"><li>Ne dotikajte se kabla, če je vtič še vedno v vtičnici.</li><li>Če je kabel poškodovan, ga morate v celoti zamenjati. Prepovedano je krpanje kabla z izolirnim trakom.</li></ul></li></ul>	X	---

V primeru dvoma vedno poiščite pomoč pri servisni delavnici WOLF-Garten. Pozor! Pred vsakim pregledom, čiščenjem ali delu na rezilih izklopite prezračevalnik in izvlecite vtič iz elektr. omrežja.

## Garancija

V vsaki državi veljajo garancijski pogoji, ki jih določa naše podjetje ali uvoznik. Motnje na napravi nadomestimo v okviru garancijskih pogojev brezplačno, če je vzrok napaka v materialu ali v proizvodnem procesu. V primeru, da se naprava pokvari, se oglasite pri prodajalcu oziroma pri najbližji avtorizirani servisni službi.



## Поздравления за покупката на продукт от WOLF-Garten



Прочетете много внимателно инструкциите за употреба и се запознайте с отделните елементи и начина на работа на уреда. Ползвателят е отговорен за евентуални злополуки с други лица или тяхното имущество. Обърнете внимание на напътствията, разясненията и предписанията.



Не допускайте деца или други хора до косачката, които не са запознати с инструкциите за употребата на уреда. Лица под 16 години нямат право да използват уреда.

### Съдържание

Предписания за сигурност . . . . .	65
Монтаж . . . . .	66
Експлоатация . . . . .	67
Поддържане . . . . .	67
Резервни части . . . . .	68
Отстраняване на повреди . . . . .	68
Гаранционни условия . . . . .	68

## Предписания за сигурност

### Значение на символите



**Предупреждение!**  
Преди експлоатация прочетете предписанието за сигурност!



Дръжте на страна други лица от обсега на опасност!

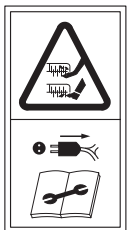

**Внимание!**  
Остри ножове, отстранете ги преди извършване на поддръжка, както и изключете захранването при други повреди. Дръжте настрана кабела от режещите инструменти!



Свързващият кабел трябва да стои далеч от режещия инструмент!



Носете предпазни средства за защита на очите и слуха.

### Преди употреба

- Носете само подходящо облекло по време на работа; което може да се бъде захванато от режещите инструменти. Здрави обувки! Предпазете вашите крака (например с дълги панталони) и ръцете си (с ръкавици).
- Прикрепете предпазителят от удар и коша за трева. Обърнете внимание за стабилност на седалката. Забранена е употребата без или с повредени предпазни елементи.
- Преди употреба отстранете всички чужди тела пред косачката, като камъчета, дървета, кости и др. от тревата, която ще се подкосява.
- Контролирайте работните инструменти – здраво ли са прикрепени всички елементи – за повреди или износване
- При подмяна на части съблюдавайте упътванията за сглобяване.
- Проверете външно инсталираният кабел на уреда за повреди и износване. Използвайте уреда само когато е в изправност.
- Провеждането на ремонт по кабела следва да се провежда само от специалист.
- Проверявайте редовно устройството за закачане на коша за износване.
- Винаги изключвайте уреда преди преустановяване на работа или почистване, както и в случай на токов удар или смущения. както и издърпайте кабела от контакта.

### Общи напътствия

- Поради заплахата от телесно нараняване на ползвателя не е позволено използването на косачката – като рало, – за заравняване на неравности в почвата, като къртичи купчинки.
- Не допускайте деца или други хора до косачката, които не са запознати с инструкциите за употребата на уреда. Лица под 16 години нямат право да използват уреда.
- Не употребявайте никога машината, когато в близост се намират други лица, особено деца или животни.
- Операторът носи отговорност за злополуки или рискове с други лица или тяхната собственост.
- Използвайте косачката само върху изсушена трева.
- Работете само на дневна светлина или на изкуствено осветление.

### Кабел



**ВНИМАНИЕ!** Опасност от токов удар при повреди на кабела

При скъсан или повреден кабел, предпазителят не винаги се изключва.

- Не докосвайте кабела, преди да сте изключили от контакта.
- Подменете изцяло повредения кабел. Забранено е да обвивате кабела с изолиран банд.
- Поправки на кабела трябва да се извършват само от специалист (виж „Отстраняване на повреди“, страница 68).
- Закрепете кабела на стойката. Не търкайте върху ръбове или остри предмети.
- Не прокарайте кабела през отвори на врати или на прозорци.

- Не отстранявайте или съединявайте нахъсо превключвачите (напр. свързване на ръчния прекъсвач към ръкохватката).
- Използвайте само удължителен кабел с минимално напречно сечение 3 x 1,5 мм<sup>2</sup> и макс. дължина 25 м:
  - при проводници в гумена тръбичка, не по-леки от тип HO 7 RN-F
  - при PVC проводници, не по-леки от тип HO5 VV-F (този тип проводници не са подходящи за постоянно използване на открито - като напр.: подземно полагане за свързване на градински контакт, свързване на езерна помпа или съхранение на открито)
- Кабелите трябва да бъдат предпазени от водни пръски.

## При стартиране

- Включете мотора, само когато вашите крака са на сигурно разстояние от режещите инструменти.
- Не обръщайте уреда, когато включвате двигател, освен ако при пускането уредът не трябва да се обърне. Ако това трябва да се направи, не обръщайте уреда повече от необходимото и повдигнете само тази част, която е отдалечена от оператора. Винаги проверявайте дали двете Ви ръце са в работно положение преди да поставите уреда отново на земята.

## При косене

- Внимание, заплахата! Режещият инструмент не се движи!
- Поддържайте дистанция посредством водещите ръкохватки.
- Не докосвайте никога с ръце или крака въртящи се части.
- Дръжте се винаги на страна от отвора за изхвърляне.
- Включете мотора, само когато вашите крака са на сигурно разстояние от режещите инструменти.
- Ако е възможно избягвайте работата с уреда на мокра трева или особено внимавайте, за да не се подхлъзнете.
- При движение по наклони внимавайте винаги за стабилност. Не тичайте, винаги се предвижвайте плавно.
- Не косете на много стръмни склонове.
- По склоновете следва да работите само напречно, никога надолу или нагоре.
- Внимавайте особено, когато сменете посоките по-време на работа на склона.
- Внимавайте особено, когато обръщате машината или когато е теглите към себе си.
- Спрете работните механизми:
  - когато машината трябва да се наклони за транспорт.
  - когато преминавате върху други повърхности освен трева.
  - когато машината се транспортира.
- Не използвайте косачката, когато някои от предпазните елементи и корпуса са повредени или липсват.

- Преди да повдигате или пренасяте косачката я изключете и изчакайте тя да е в състояние на покой.
- Преди да отнемете коша за събиране на трева или да промените височината на работа, изключете косачката и изчакайте тя да е в състояние на покой.
- Подновете изхабените или развалените ножове. Съблюдавайте предписанията за инсталирането. От съображения за сигурност използвайте само оригинални резервни части.
- Поддръжката или почистването на косачката, както и отнемането на предпазните елементи трябва да се осъществява само при спрян мотор.
- Не поставяйте косачката във влажни помещения и в близост до огън.
- Ако сте използвали уреда върху неравен терен, следва след това да предадете ротатора за проверка на специалист (вижте раздел сервиз).
- Ако кабелът се повреди по време на работа, то той трябва незабавно да се изключи от контакта. Не докосвайте кабелът, докато той е свързан с мрежата.
- Изключете уреда, изключете щепсела и изчакайте, докато уредът спре, напр. когато:
  - оставяте косачката
  - освобождавате блокирал нож
  - проверявате и почиствате уреда или искате да работите по него
  - когато сте попаднали на някакво чуждо тяло, проверете дали косачката не е повредена и след това извършете необходимите ремонти.
  - когато косачката вибрира много силно вследствие на дебаланс (веднага изключете и намерете причината).
  - искате да извършвате работи по настройките или почистването.
  - проверявате дали свързващите кабели не са оплетени или наранени.
  - Ако свързващият кабел се повреди при употреба, той веднага трябва да се изключи от мрежата. Не докосвайте кабела преди да сте го изключили от мрежата.

## Поддържане



- Внимание! Въртящи се режещи пластини  
Преди всякакви работи за обслужване и почистване:
- Изключете щепсела на захранването.
  - Не пипайте движещите се остриета.

## Отстраняване на отпадъците



Не изхвърляйте електрически уреди в битовите отпадъци. Рециклирайте уредите, аксесоарите и опаковките по начин, опазващ околната среда.

## Монтаж

### Прикрепване на ръкохватката A B C



#### Внимание!

При сгъване или отваряне на ръкохватката, кабелът може да се повреди.

- Внимавайте да не пречупвате кабела.



- За монтаж виж фигурите.

**Указание - регулиране височината на ръкохватката:**  
При регулиране на височината на дръжката Внимавайте да не прегънете кабела. Настройте желаната височина на ръкохватката **D**.

## Експлоатация

### Продължителност на работа

- Спазвайте местните разпоредби.
- Осведомете се за продължителността на работа от местната служба за реда.

### Прекарване на кабела през стойката **E**

- Прекарайте кабела през скобата както е демонстрирано на фигурата.

### Свързване към контакт (променлив ток 230 V, 50 Hz)

- Уредът може да се свърже към всеки контакт, който е защитен със защита 16 A (или LS-прекъсвач тип B).

#### **i** Указание: Автоматично защитно устройство срещу ток при повреда

Тези защитни устройства предпазват при докосване на повредени кабели, при нарушена изолация и в определени случаи, също и при повреждане на проводници, намиращи се под напрежение.

- Препоръчваме уредът да се включва само в електрически розетки със защитно устройство срещу ток при повреда (RCD), допускащо ток на утечка не повече от 30 mA.
- За по-стари инсталации се предлагат комплекти за дооборудване. Посъветвайте се с електротехник.

### Настройка на дълбочината за работа **F**

#### **!** Извършва се само при изключен двигател и неподвижен режещ инструмент.

1. Избутайте лоста навън.
2. Регулирайте желаната височина на рязане.
3. Отново издърпайте лоста навътре.

### Настройка за дълбочината на работа

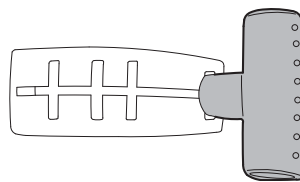

При транспорт  
10 мм

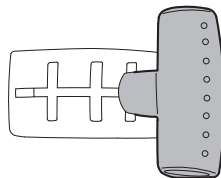

неравна тревна настилка  
- 4 мм

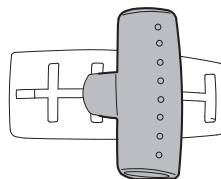

#### Указание избягване на ножовете:

Ако ножовете са твърде изхабени, могат да се използват две допълнителни дълбочини на рязане.



**Не пренасилвайте мощността (при блокировка, настройте по-висока дълбочина на работа)**

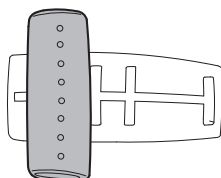

### Косене (ротирание) **G**

1. Натиснете и задръжте бутона (1).
  2. Издърпайте лоста (2), освободете бутона (1).
- Двигателят е изключен: освободете (2) лоста.



#### Внимание!

Поставяйте винаги кабела в улеи, по пътища или върху вече окосени площи.

### Закачете коша **H**

Повдигнете предпазната клапа. Закачете с кука в отворите на шасито коша, поставете предпазната клапа.

## Поддържане

### Общи указания



#### Внимание! Въртящи се режещи пластини

Преди всякакви работи за обслужване и почистване:

- изключете щелсела на хранването.
- Не пипайте движещите се остриета.

### Почистване

- Подсушете уреда след работа.
- Не впръсквайте вод в уреда.
- Складирайте уреда в сухо помещение.



#### Ние препоръчваме:

Предоставете вашият уред през есента на специалист от WOLF-Garten за преглед, така машината ще е готова за употреба през пролетта.

## Резервни части

Артикулен №	Обозначени	Описание на артикула
6020 065	TK 35	Кош за събиране на тревата с индикатор на нивото за пълнене
6020 068		Цилиндри за ножовете

Доставката се извършва чрез Вашия търговец

## Отстраняване на повреди

Проблем	Предполагаема причина	Помощ (X) чрез:	
		WOLF-Garten Сервиз	Самостоятелно
Няма задоволителни резултати	<ul style="list-style-type: none"> <li>Работната дълбочина е твърде малка</li> </ul>	---	X
Нестабилен ход, силна вибрация на уреда	<ul style="list-style-type: none"> <li>Ножът е или повреден и/или изхабен</li> </ul>	X	---
Анормални звуци в уреда - тракане	<ul style="list-style-type: none"> <li>Ножът и/или някой болт се е загубил</li> </ul>	---	X
Двигателят не работи	<ul style="list-style-type: none"> <li>Повреден предпазител</li> </ul>	---	X
	<ul style="list-style-type: none"> <li>Повреда в кабела:</li> </ul> <p> <b>Внимание!</b> Електрически удар поради повреден кабел</p> <p>Ако кабелът е прерязан или повреден, стояемият предпазител не сработва винаги.</p> <ul style="list-style-type: none"> <li>● Не пипайте кабела, преди да сте изключили щепсела на захранването от розетката.</li> <li>● Повреденият кабел трябва да се подмени изцяло. Забранено е ремонтването на кабела с изолирбанд.</li> </ul>	X	---

При колебания потърсете сервиз на WOLF-Garten. **ВНИМАНИЕ!** Поставете косачката на ножа преди всяка проверка, почистване или работа и изключете уреда от мрежата.

## Гаранционни условия

Във всяка страна са валидни издадените от нашата компания или от съответния вносител гаранционни условия. В рамките на гаранционния срок отстраняваме повреди по Вашия уред безплатно, доколкото те се дължат на дефект в материала или при производството. В случай, че трябва да използвате правата си на гаранционно обслужване, се обърнете към продалия Ви уред или към най-близкия клон на нашата фирма.

## Поздравляем Вас с покупкой изделия фирмы WOLF-Garten



Внимательно ознакомьтесь с руководством по эксплуатации и запомните назначение органов управления и порядок эксплуатации. Лицо, эксплуатирующее устройство, несет ответственность за несчастные случаи или наносимый ущерб имуществу. Соблюдайте указания, объяснения и предписания.



Не допускайте к работе с аэратором детей или лиц, не ознакомившихся с порядком эксплуатации этой машины. Лицам, не достигшим 16 лет, пользоваться устройством запрещено.

ТТПравила техники безопасности. . . . .	69
Монтаж . . . . .	71
Эксплуатация . . . . .	71
Техобслуживание . . . . .	72
Запчасти. . . . .	72
Устранение неполадок . . . . .	72
Гарантия . . . . .	72

## ТТПравила техники безопасности

### Обозначение символов



**Предупреждение!**  
Перед вводом в эксплуатацию прочтите данное руководство!



Не допускайте в опасную зону посторонних!

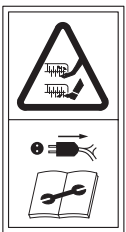

**Осторожно!**  
- Острые ножи - вынимайте вилку из розетки перед работами по техобслуживанию и при повреждении электропровода. Не приближайте к режущему органу соединительный кабель!



Соединительный кабель держать на расстоянии от режущего инструмента!



Используйте средства защиты зрения и слуха

### Перед обработкой газона

- Всегда носите соответствующую рабочую одежду; исключите свободное платье и т.п., которое может быть захвачено режущими узлами. Жесткая обувь! Необходимо полностью защитить и ноги (напр., надев длинные брюки) и руки (перчатки).
- Установите на устройство перегородку или травосборник из комплекта. Они должны быть прочно закреплены. Запрещается эксплуатация без защитных приспособлений или при их повреждении.
- Удалите перед аэрацией все посторонние предметы: камни, куски дерева, кости и тому подобное с обрабатываемого газона.
- Проверяйте рабочие органы – на прочность закрепления их крепежными деталями; – на наличие повреждений или износа.
- Соблюдайте при замене порядок установки.
- Проверьте прикрепленный снаружи устройства провод и соединительный кабель на наличие повреждений и их сохранность (отсутствие ломкости). Допускается эксплуатация только в исправном состоянии.
- Ремонт кабеля должен выполнять только специалист.
- Чаще проверяйте травосборник на наличие износа.
- Перед наладкой или чисткой устройства или проверкой отсутствия переплетения или повреждения соединительного провода устройство необходимо выключить, а вилку вынуть из сетевой розетки.

### Общие указания

- С учетом опасности травмирования запрещается использовать аэратор – как моторный пропашник; – для выравнивания поверхности грунта, удаляя, например, пригорки с кротовым дренажем.
- Не допускайте к работе с аэратором детей или лиц, не ознакомившихся с порядком эксплуатации этой машины. Лицам, не достигшим 16 лет, пользоваться устройством запрещено.
- Не включайте двигатель, если рядом находятся другие лица, особенно дети, или животные.
- Ответственность за причинение травм другим лицам или ущерба их имуществу несет оператор.
- Используйте аэратор только на сухом газоне.
- Работайте только при дневном свете или при соответствующем искусственном освещении.

### Сетевой шнур



**Внимание! При повреждении сетевого шнура возможно поражение электрическим током**

При повреждении сетевого шнура использование прибора небезопасно.

- При отключении шнура от сети держитесь за вилку, но не за шнур.
- Замените поврежденный сетевой шнур. Запрещается ремонтировать шнур изоляционной лентой.
- Ремонт сетевого шнура должен осуществлять специалист (смотри "Устранение неполадок", страница 72).
- Шнур закрепляется на рычаге. Не разрешается зачищать изоляцию шнура.
- Не допускайте защемления шнура дверьми или створками окна.
- Сетевая розетка не должна располагаться на слишком большом удалении.

- Применяйте удлинительный кабель исключительно с минимальным сечением 3 x 1,5 мм<sup>2</sup> и макс. длиной 25 м:
  - если это проводка в резиновой трубке, то не легче, чем тип HO 7 RN-F
  - если трубки из ПВХ, то не легче, чем тип HO5 VV-F (проводка этого типа непригодна для постоянного применения под открытым небом - как, напр.: подземная прокладка для подключения садовой розетки, прудового насоса или хранения под открытым небом)
- Сетевой шнур должен быть защищен от попадания на него воды.

### При запуске

- Запускайте двигатель, предварительно удалив ноги на безопасное расстояние от режущих органов.
- Не опрокидывайте агрегат, когда включаете двигатель, разве только агрегат должен опрокидываться при запуске. Если это так, не опрокидывайте агрегат в большей степени, чем это необходимо и поднимайте только ту часть, которая удалена от оператора. Всегда проверяйте, обе ли руки находятся в рабочем положении, прежде чем снова поставите агрегат на землю.

### При аэрации

- Внимание, опасно! Работает режущий инструмент!
- Придерживайтесь безопасного расстояния, установленного с помощью ручки управления.
- Не приближайте руки или ноги к вращающимся узлам.
- Всегда держитесь на удалении от выбросного отверстия.
- Запускайте двигатель, предварительно удалив ноги на безопасное расстояние от режущих органов.
- По возможности избегайте эксплуатации аппарата на мокрой траве или соблюдайте при этом особую осторожность, чтобы не поскользнуться.
- Необходимо внимательно следить за устойчивостью, особенно на уклонах. Не передвигайтесь бегом, только спокойно вперед.
- Не работайте с аэратором на крутых склонах.
- На склонах обработку производите всегда поперек уклону, а не передвигаясь вверх-вниз.
- Будьте особо осторожны при изменении направления движения на склоне.
- Будьте особо осторожны при разворачивании аппарата или приближении его к себе.
- Отключайте рабочие инструменты:
  - если аппарат необходимо наклонить для транспортировки;
  - если необходимо пересечь участок, не покрытый травой;
  - при транспортировке аппарата.
- Не эксплуатируйте аэратор при повреждении или отсутствии защитных приспособлений или деталей корпуса.
- Перед подъемом или переноской аэратора заглушите двигатель и дождитесь остановки рабочих органов.
- Перед съемкой травосборника или регулировкой высоты обработки необходимо заглушить двигатель и дождаться остановки рабочих органов.
- Отработавшие или поврежденные ножи заменяются новыми из комплекта. Соблюдайте порядок их установки. По соображениям безопасности необходимо использовать только рекомендованные заводские запчасти.

- Работы по техобслуживанию и чистке аэратора, а также снятие защитных приспособлений необходимо производить только при остановленном двигателе.
- Не оставляйте аэратор во влажных помещениях или вблизи открытых горящих мест.
- При наезде на препятствие выполните меры предосторожности: отдайте аэратор на проверку специалисту (см. перечень мастерских).
- При повреждении соединительного провода во время работы его необходимо немедленно обесточить. Не касайтесь провода до тех пор, пока он не будет отсоединен от сети питания.
- Агрегат отключить и извлечь штекерный разъем и подождать, пока агрегат остановится, если, напр.:
  - оставляете косилку
  - освобождаете заблокированный нож
  - проверяете, очищаете агрегат или хотите производить в нём работы
  - если Вы наткнулись на посторонний предмет, проверьте агрегат на повреждения и выполните необходимый ремонт.
  - если косилка сильно вибрирует из-за дисбаланса (немедленно отключить и выяснить причину).
  - намерены выполнить работы по регулировке или чистке.
  - проверяете, не переплетены ли или не повреждены ли соединительные проводки.
  - Если соединительная проводка повредилась при применении, её следует немедленно отключить от сети. Не прикасаться к проводке, пока она не отключена от сети.

### Техобслуживание



#### Внимание! Вращающиеся режущие лопасти

Перед началом любого технического обслуживания или чистки:

- Отключите штепсель от сети.
- Не касайтесь вращающихся лопастей.

### Уничтожение отходов



Не следует выбрасывать сломанное электрооборудование вместе с бытовыми отходами. Утилизация электрооборудования, аксессуаров и упаковочного материала должна производиться без ущерба для окружающей среды.

## Монтаж

### Монтаж ручной системы рычагов **A B C**



#### Внимание!

При складывании или раскрытии рычагов рукоятки возможно повреждение кабеля.

- Не допускайте перегиб кабеля.
- Смотрите иллюстрации по монтажу.



#### Примечание - Регулирование высоты рукоятки:

Регулируя высоту рычага управления, убедитесь, что провод не скручивается. Настройте нужную высоту рукоятки **D**.

## Эксплуатация

### Время эксплуатации

- Просьба соблюдать местные предписания.
- Обратитесь в местные административные органы для выяснения времени эксплуатации.

### Регулируйте длину провода с помощью кабельного зажима **E**

- Регулируйте, пожалуйста, длину провода с помощью кабельного зажима

### Подключение к розетке переменный ток 230 вольт, 50 Гц

- Агрегат можно подключить к любой розетке, которая инертно защищена предохранителем 16 Амп (или маломощным выключателем типа В).



#### Примечание: Устройство защитного отключения (УЗО)

При прикосновении к поврежденным проводам эти защитные приспособления предохраняют от дефектов изоляции, а в некоторых случаях и от поврежденных проводов под напряжением.

- Рекомендуется подключать оборудование только к сетевой розетке, снабженной устройством защитного отключения (УЗО) с разностным током не выше 30 мА.
- Для устаревших систем розеток можно использовать модернизирующий комплект. Обратитесь за советом к электрику.

### Регулировка высоты среза **F**



Только при отключенном двигателе и остановившемся режущем инструменте.

1. Вытяните рычаг наружу.
2. Настройте нужную высоту среза.
3. Снова прижмите рычаг внутрь.

### Рекомендация по выбору глубины обработки

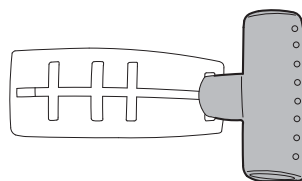

Transport  
10 мм

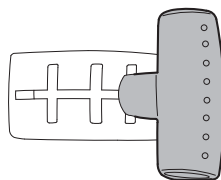

Уличный газон с неровной  
поверхностью  
- 4 мм

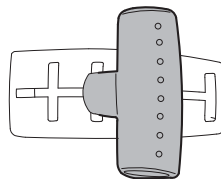

#### Указание по износу ножей:

Если ножи заметно изнашиваются, можно использовать две дополнительные рабочие глубины.

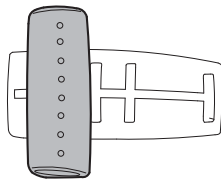

Не перегружайте устройство (при блокировке двигателя увеличьте высоту скашивания)

### Обработка азратором **G**

1. Прижмите и не отпускайте кнопку (1).
  2. Потяните на себя рычаг (2), отпустите кнопку (1).
- Выкл. двигателя: отпустить рычаг (2).



#### Внимание!

Постоянно следите за безопасностью расположения кабеля на террасе, тропинке или уже обработанной поверхности.

### Подвешивание травосборника **H**

Поднимите защитную крышку. Подвесьте травосборник в выемках на шасси за крюки, установите на место защитную крышку.

## Техобслуживание

### Общие сведения



#### Внимание! Вращающиеся режущие лопасти

Перед началом любого технического обслуживания или чистки:

- Отключите штепсель от сети.
- Не касайтесь вращающихся лопастей.

### Чистка

- Устройство после каждого применения должно очищаться насухо.
- Не мойте устройство под струей воды.
- Храните устройство в сухом помещении.



#### Рекомендуем

Отдайте осенью свое устройство на проверку в сервисную мастерскую фирмы WOLF-Garten, чтобы оно весной было готово к работе.

## Запчасти

Заказ №	Обозначение изделия	Описание изделия
6020 065	ТК 35	Сборник с индикатором заполнения
6020 068		Компл. вала с ножами

Поставка выполняется через Ваш специализированный магазин

## Устранение неполадок

Неисправность	Возможная причина	Исправление (X) след. путем:	
		WOLF-Garten Сервисная мастерская	Самостоятельно
Аэрация не производится	• Слишком мала установленная глубина обработки	---	X
Неравномерное перемещение, сильная вибрация устройства	• Ножи повреждены и/или ослабли	X	---
Повышенный шум в устройстве - грохот	• Ножи и/или винты ослабли	---	X
	• Неисправен предохранитель	---	X
Не работает двигатель	• Повреждение кабеля: <b>Внимание! Удар током при повреждении кабеля</b> Если кабель разрезан или поврежден, плавкий предохранитель не всегда срабатывает. <ul style="list-style-type: none"><li>● Не прикасайтесь к кабелю до тех пор, пока не отключите сетевой штепсель от розетки.</li><li>● Поврежденный кабель следует полностью заменить. Чинить провод с помощью изоляционной ленты запрещается.</li></ul>	X	---

В неясных ситуациях всегда обращайтесь в сервисный центр фирмы WOLF-Garten. **Внимание!** Перед каждой проверкой, чисткой или манипуляциями с ножом выключайте азратор и вынимайте вилку из сетевой розетки.

## Гарантия

В каждой из стран действуют гарантийные условия, установленные фирмой-изготовителем или импортером изделия. Если причиной неисправности изделия послужили дефекты материала или сборки, то такие неисправности устраняются безвозмездно. По вопросам гарантийного ремонта следует обращаться в уполномоченный сервисный центр



## Vă felicităm pentru achiziționarea unui produs WOLF-Garten



Citiți cu atenție sporită instrucțiunile de utilizare și familiarizați-vă cu modul corect de utilizare al mașinii. Utilizatorul este răspunzător pentru vătămări cu alte persoane sau bunurile acestora. Respectați indicațiile, explicațiile și instrucțiunile.



Nu permiteți copiilor sau altor persoane care nu cunosc modul de funcționare al mașinii să utilizeze grapa. Minorilor sub 16 ani nu le este permis să folosească mașina.

### Cuprins

Indicații de siguranță . . . . .	73
Montaj . . . . .	74
Utilizare . . . . .	75
Întreținere . . . . .	75
Piese de schimb . . . . .	76
Înlăturarea defecțiunilor . . . . .	76
Condiții de garanție . . . . .	76

## Indicații de siguranță

### Semnificația simbolurilor



**Atenție!**  
Înainte de punerea în funcțiune citiți manualul de utilizare!



Îndepărtați terții din zona de pericol!

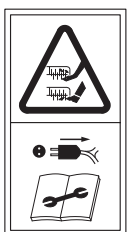

**Atenție!**  
- Îndepărtați cuțitele din mașină înainte de efectuarea lucrărilor de revizie sau în cazul unei defecțiuni a alimentării scoateți ștecherul din priză. Țineți cablu de curent departe de mașina de tăiat!



Țineți cablu de alimentare la distanță de unealta tăietoare!



Purtați protecție pentru ochi și auz

- Efectuați lucrările numai la lumina zilei sau la o lumină artificială corespunzătoare.

### Înainte de grăpare

- Purtați întotdeauna îmbrăcăminte adecvată; nu folosiți îmbrăcăminte lungă care poate fi agățată de mașina de tuns. Folosiți încălțăminte solidă! Protejați-vă picioarele (de ex. cu pantaloni lungi) și mâinile (mănuși).
- Montați protecția contra coliziunilor respectiv dispozitivul de prindere. Acordați atenție ca fixarea să fie corespunzătoare. Utilizarea fără sau cu o protecție defectuoasă este interzisă.
- Îndepărtați înainte de grăpare toate corpurile dure, cum ar fi pietre, bucăți de lemn, oase de pe suprafața de gazon pe care doriți să o abordați.
- Verificați mașina dacă:
  - părțile de fixare sunt bine fixate
  - prezintă defecte sau uzură avansată
- La efectuarea schimbărilor respectați indicațiile de montare.
- Verificați cablu de alimentare și de la mașină la priză dacă este eventual îmbătânit sau izolația nu este întreruptă. Utilizați-l numai în stare perfectă.
- Reparaturile de acest gen vor fi efectuate numai de un specialist.
- Verificați periodic uzura dispozitivului de prindere a ierbii.
- Înainte de reglarea sau curățarea mașinii sau verificarea acesteia, precum și verificarea penetrării sau desizolării cablului opriți mașina și decuplați-o de la sursa de curent.

### Indicații generale

- Pentru a evita vătămările corporale ale utilizatorului nu folosiți grapa
  - drept prăsilă cu motor,
  - la nivelarea ridicăturilor de pământ, precum mușuroaiele de cârțițe.
- Nu permiteți copiilor sau altor persoane care nu cunosc modul de funcționare al mașinii să utilizeze grapa. Minorilor sub 16 ani nu le este permis să folosească mașina.
- Nu utilizați în nici un caz mașina în cazul în care în apropiere se află persoane, în special copii, și animale.
- Utilizatorul este responsabil pentru accidentele care afectează integritatea altor persoane sau patrimoniul acestora.
- Utilizați grapa numai pe gazoane uscate.

### Cablu



#### Atenție! Șoc electric ca urmare a deteriorării cablului

În cazul secționării sau deteriorării cablului, nu are loc în toate cazurile o activare a siguranței.

- Nu atingeți cablu înainte de a scoate ștecherul din priză .
- Înlocuiți complet cablu deteriorat. Este interzisă remedierea cablului cu utilizarea de bandă izolatoare.
- Dispuneți efectuarea de lucrări de reparații la nivelul cablului numai de către personal de specialitate (a se vedea „Înlăturarea defecțiunilor”, pagina 76).
- Fixați cablu de alimentare la nivelul dispozitivului de descărcare la tracțiune. Nu permiteți frecarea cablului de canturi sau de obiecte ascuțite sau tăioase.
- Nu striviți cablu sub canaturi de uși sau de geamuri.
- Nu este permisă demontarea sau șuntarea dispozitivelor de pornire (de exemplu conectarea mânerului de comandă la nivelul barei de ghidare).

- Utilizați exclusiv cabluri prelungitoare cu o secțiune minimă de 3 x 1,5 mm<sup>2</sup> și o lungime max. de 25 m:
  - în cazul cablurilor cu manta din cauciuc, nu mai ușoare decât tipul HO 7 RN-F
  - în cazul cablurilor cu manta din PVC, nu mai ușoare decât tipul HO5 VV-F (cablurile de acest tip nu sunt adecvate pentru utilizare permanentă în aer liber - ca de ex.: pozare subterană pentru branșarea unei prize de grădină, branșarea unei pompe pentru iazuri sau depozitare în aer liber)
- Cablurile trebuie să fie protejate împotriva împrôșcării cu apă.

## La pornire

- Porniți motorul numai atunci când picioarele Dvs. se află în deplină siguranță la distanță de părțile rotative ale mașinii.
- Nu basculați utilajul atunci când porniți motorul, în afară de cazul în care utilajul trebuie să fie basculat la pornire. În acest caz nu basculați mai mult decât este neapărat necesar, și ridicați doar acea parte a utilajului care este îndepărtat de utilizator. Verificați întotdeauna ca ambele mâini să se afle în poziția de lucru, înainte ca utilajul să fie așezat din nou pe sol.

## În stare de funcționare

- Atenție, pericol! Mașina de tăiat se blochează în stare de funcționare!
- Păstrați distanța respectivă lungimii mânerului.
- Nu atingeți niciodată piesele rotative cu mâinile sau picioarele.
- Păstrați în toate cazurile distanța corespunzătoare față de orificiul de pulverizare.
- Porniți motorul numai atunci când picioarele Dvs. se află în deplină siguranță la distanță de părțile rotative ale mașinii.
- Dacă este posibil, trebuie evitată utilizarea mașinii în iarba udă sau trebuie să dați dovadă de o atenție deosebită pentru a nu aluneca.
- Acordați deosebită atenție la terenurile în pantă pentru a asigurarea mașinii. Mergeți, nu alergați.
- Grăpați întodeauna transversal cu terenul în pantă, niciodată în urcare sau coborâre.
- Nu grăpați pe terenuri deosebit de înclinate.
- Trebuie să acordați o atenție deosebită la schimbarea direcției de deplasare la nivelul pantei.
- Acordați atenție atunci când întoarceți mașina sau o trageți către dumneavoastră.
- Opriți echipamentele de lucru atunci când:
  - este necesară rabatarea mașinii în scop de transport.
  - sunt parcurse suprafețe care nu sunt acoperite cu iarbă
  - mașina este transportată.
- Nu utilizați grapa niciodată dacă protecțiile de siguranță lipsesc sau sunt defecte.

## Montaj

### Fixarea barelor de prindere **A B C**



#### Atenție!

La strângerea sau extinderea barei de prindere este posibilă deteriorarea cablului.

- Acordați atenție faptului că nu este permisă torsionarea cablului.
- Cu privire la operațiunile de montaj, consultați imaginile.

- Înainte de a transporta sau ridica grapa opriți motorul și așteptați până la oprirea completă a elementelor rotative.
- Înainte de îndepărtarea dispozitivului de prindere a ierbii se va opri motorul și se va aștepta până când dispozitivele de tăiere se vor opri complet din mers.
- Cuțitele uzate sau defecte se înlocuiesc în set. Acordați atenție la indicațiile de montare. Din motive de siguranță folosiți numai piese de schimb de origine.
- Lucrările de întreținere precum și cele de curățare ale grepei precum și îndepărtarea dispozitivelor de protecție se efectuează numai după oprirea motorului.
- Nu depozitați grapa în camere cu umiditate ridicată sau în apropiere de surse de foc.
- În cazul în care ați abordat un obstacol adresați-vă unui specialist pentru efectuarea unei verificări de siguranță (vezi indexul cu punctele de service).
- Dacă în timpul funcționării cablul a fost agățat opriți imediat alimentarea cu curent. Nu atingeți cablul înainte de a-l scoate de la sursa de curent
- Decuplați utilajul și scoateți ștecherul și așteptați până ce utilajul se oprește, dacă de ex.:
  - părăsiți utilajul
  - eliberați un cuțit care se blocase
  - verificați utilajul, îl curățați sau doriți să lucrați la el
  - în cazul în care ați dat peste un corp străin, verificați dacă utilajul s-a deteriorat, și efectuați reparațiile necesare.
  - în cazul în care cositoarea vibrează puternic din cauza dezechilibrării (decuplați imediat și căutați cauzele).
  - doriți să efectuați lucrări de reglare sau de curățare.
  - verificați dacă cablurile de conectare sunt torsionate sau deteriorate.
  - În cazul în care cablul de alimentare se deteriorează în timpul funcționării, trebuie să fie decuplat imediat de la rețea. Nu atingeți cablul înainte de a fi separat de la rețea.

## Întreținerea



#### Atenție! Cuțit rotativ

Înainte de orice operațiune de întreținere și de curățare:

- Scoateți ștecherul din priză.
- Nu atingeți lamele aflate în stare de funcționare.

## Evacuarea deșeurilor



Nu aruncați aparatul electric în gunoiul menajer. Reciclați aparatul, accesoriile și ambalajul în mod ecologic.



#### Notă - Reglarea înălțimii ghidonului:

Atunci când reglați înălțimea mânerului aveți grijă să nu fie ondulat cablul. Ajustați înălțimea dorită a ghidonului **D**.

## Utilizare

### Program de utilizare

- Vă rugăm să respectați prevederile regionale.
- Informați-vă asupra programului de funcționare la autoritățile dv. locale.

### Introduceți cablul prin dispozitivul de protecție a cablului **E**

- Vă rugăm să introduceți cablul prin dispozitivul de protecție a cablului.

### Racord la priză (curent alternativ 230 Volt, 50 Hz)

- Utilajul poate fi racordat la orice priză care este protejată cu o siguranță lentă de 16 Amp. (sau comutator LS tip B).

#### **i** Notă: Dispozitiv de protecție împotriva curentului rezidual

Aceste dispozitive de protecție vă protejează, atunci când atingeți fire deteriorate, împotriva defectelor de izolație, iar în anumite cazuri și atunci când atingeți fire sub curent.

- Recomandăm ca aparatul să nu fie conectat decât la o priză de curent protejată de un dispozitiv de protecție împotriva curentului rezidual (RCD), cu un curent rezidual de cel mult 30 mA.
- Există truse de adaptare disponibile pentru instalațiile vechi. Consultați un electrician.

### Reglarea înălțimii de operare **F**

**!** Numai cu motorul închis și cu unealta tăietoare oprită.

1. Trageți maneta spre exterior.
2. Ajustați înălțimea dorită pentru tăiere.
3. Apăsăți maneta din nou spre interior.

### Recomandare de reglare a înălțimii de lucru

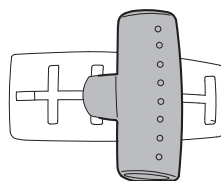
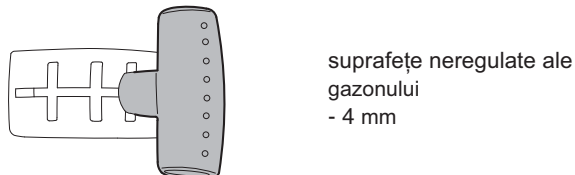
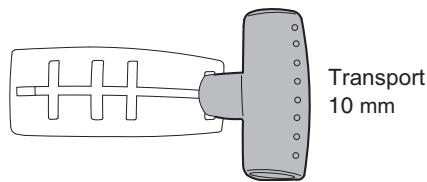

**i** **Menține cu privire la uzura cuțitului:**  
În cazul în care cuțitele prezintă un grad ridicat de uzură, este posibilă utilizarea unui număr de două adâncimi suplimentare de lucru.

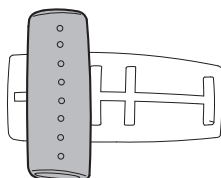

**!** **Nu suprasolicitați mașina (la blocarea motorului reglați înălțimea de lucru mai sus)**

### Operația de grăpare **G**

1. Apăsăți și mențineți astfel butonul (1).
2. Trageți maneta spre înapoi (2), eliberați butonul (1).

Oprire motor: eliberați maneta (2).

**!** **Atenție!**  
Întindeți cablul pe terasă, pe căi de acces sau suprafețe deja lucrate.

### Atașați sacul de acumulare **H**

Ridicați clapeta de protecție. Atașați sacul de acumulare cu cârligul în dispozitivele de prindere de șasiu, montați apoi clapeta de protecție.

## Întreținere

### General

- !** **Atenție! Cuțit rotativ**  
Înainte de orice operațiune de întreținere și curățare:
- scoateți ștecherul din priză.
  - Nu atingeți lamele aflate în stare de funcționare.

### Curățarea

- Curățați și uscați cu o cârpă mașina după fiecare utilizare.
- Nu stropiți mașina cu apă.
- Depozitați mașina într-o încăpăre uscată.

**i** **Vă recomandăm**  
Efectuați toamna o verificare a grapei de către un service WOLF-Garten, astfel poate fi folosit imediat în primăvară.

## Piese de schimb

Nr. comandă	Denumirea articolului	Descrierea articolului
6020 065	TK 35	Sac colectare cu indicator al nivelului de umplere
6020 068		Valț cu cuțite complet

Livrarea se face prin intermediul distribuitorului dv.

## Înlăturarea defecțiunilor

Defecțiune	Cauză posibilă	Remediere (X) prin:	
		WOLF-Garten Atelier service	personal
Grăparul nu dă rezultate	<ul style="list-style-type: none"><li>Suprafața de operare reglată la o înălțime prea mică</li></ul>	---	X
Funcționare defectuasă, vibrații puternice ale mașinii	<ul style="list-style-type: none"><li>Cuțit deteriorat și/sau slăbit</li></ul>	X	---
Zgomoturi anormale, mașina clămpăne	<ul style="list-style-type: none"><li>Cuțit și/sau șurub slăbit</li></ul>	---	X
Motorul nu funcționează	<ul style="list-style-type: none"><li>Siguranța arsă</li><li>Cablul avariât:</li></ul>	---	X
	 <b>Atenție! Deteriorarea cablului provoacă șocuri electrice</b> Atunci când cablul este tăiat sau deteriorat, siguranța fuzibilă nu se declanșează întotdeauna. <ul style="list-style-type: none"><li>Nu atingeți cablul înainte de a scoate ștecherul din priză.</li><li>Cablul deteriorat trebuie înlocuit complet. Peticirea cablului cu bandă izolantă este interzisă.</li></ul>	X	---

Dacă aveți dubii apălați la atelierelor de service WOLF-Garten.

**Atenție!** Se întrerupe sursa de curent înainte de fiecare verificare sau lucrări de curățare a cuțitelor.

## Condiții de garanție

În fiecare țară sunt valabile condițiile de garanție editate de societatea noastră sau de importator. În timpul perioadei de garanție defecțiunile datorate unui defect de material sau de fabricație se vor repara în mod gratuit. În cazul producerii unei defecțiuni care se încadrează în garanție, vă rugăm să vă adresați centrului de desfacere sau celei mai apropiate unități autorizate.

## Satın aldığınız WOLF-Garten ürününüz hayırlı olsun



Kullanım kılavuzunu dikkatle okuyunuz, ve kumanda parçalarının ve cihazın nasıl doğru kullanıldığını öğrenin. Kullanıcı, diğer kişiler ve mülklerini kapsayan kazalardan sorumludur. Hatırlatmaları, açıklamaları ve talimatları göz önünde bulundurun.



Cihazın - işletim biçimine alışık olmayan çocuk ve diğer kimselerin çim biçiciyle çalışmasına izin vermeyiniz. 16 yaşından küçük gençlerin cihazı kullanması yasaktır.

### İçindekiler

Güvenlik talimatları . . . . .	77
Montaj . . . . .	78
Çalıştırma . . . . .	79
Bakım . . . . .	79
Yedek Parçalar . . . . .	80
Arızaların giderilmesi . . . . .	80
Garanti . . . . .	80

## Güvenlik talimatları

### Simgelerin açıklanması



**Uyarı!**  
Çalıştırmadan önce işletim talimatlarını okuyunuz!



Üçüncüyü tehlike alanından uzak tutunuz!

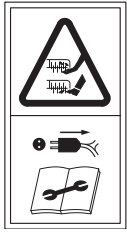

**Dikkat!**  
- Keskin kesme bıçağını - bakım işlerinden evvel ve kablounun zarar gördüğü takdirde soketi ağdan uzaklaştırınız. Bağlantı kablosunu kesici - aletlerden uzak tutunuz!



Bağlantı kablosunu bıçaklardan uzak tutunuz!



Göz ve kulak koruyucusu kullanınız

### Çim biçmeden önce

- Her zaman buna uygun çalışma giysisi giyiniz; kesme aletleri tarafından temas edilebilir bol giysi vb. giysiler giymeyiniz. Sağlam ayakkabılar! Bacaklarınızı (örn. uzun pantolonlarla) ve ellerinizi de (eldivenlerle) koruyunuz.
- Birlikte teslim edilen çarpma korumasını veya toplama tertibatını bağlayınız. Yuvaların sağlamlığına dikkat ediniz. Koruma tertibatı olmaksızın veya hasarlı olarak kullanımı yasaktır.
- Çim biçmeden önce taşlar, tahta parçaları, kemikler vb. tüm yabancı maddeleri biçilecek çimden uzaklaştırınız.
- Çalışma aletlerini şu konularda denetleyiniz:
  - bağlantı parçalarının yuvalarının sağlamlığını
  - hasarları ve aşırı aşınmaları
- Değiştirmede montaj talimatlarını gözetiniz.
- Cihazın dışında monte edilen kabloların ve bağlantıların hasarları ile eskiliklerini (ufalanabilmelerini) kontrol ediniz. Sadece hatasız durumda kullanınız.
- Kablodaki tamiratları yalnızca bir uzmana yaptırınız.
- Çim toplama tertibatını aşınma belirtileri yönünden denetleyiniz.
- Cihazın çalıştırılmasından veya temizlenmesinden veya test edilmesinden önce bağlantı kablosunun dolaşım dolaşmadığını kontrol etmek için cihazı kapatınız ve elektrik soketini çıkarınız.

### Kablo



**Dikkat! Kablo hasar görürse elektrik kaçağı olur**

Eğer kabloda kesik ya da hasar varsa, güvenlik cihazı devreye girmeyebilir.

- Bağlantıyı prizden tamamen çekmeden kabloya dokunmayınız.
- Zarar görmüş kabloyu tamamen değiştiriniz. Kabloyu yalıtım bandıyla yapıştırmak yasaktır.
- Zarar görmüş kabloyu sadece uzman kişilerin değiştirmesine izin verin (bkz „Bakım (Arızaların giderilmesi)“, Sayfa 80).
- Kablo bağlantılarının sağlam olmasını kontrol edinKenarlarını inceltmeyin ya da sert cisimlerin delmesine izin vermeyin.
- Kabloyu kapı kenarlarında ya da pencere köşelerinde sıkıştırmayınız.
- Kumanda tertibatları çıkarılmamalı veya köprülenmemeli (örn. kumanda kolunu yönlendirme çubuğuna bağlamak).
- Sadece asgari enine kesiti 3 x 1,5 mm<sup>2</sup> ve maksimum uzunluğu 25 m olan uzatma kabloları kullanınız.

### Genel Hatırlatmalar

- Kullanıcının bedenine zarar verme tehlikesi olduğundan dolayı biçici aşağıdaki şekillerde kullanılmamalıdır.
  - Motorlu çapa olarak
  - Köstebek tepeleri gibi zemin yükseltilerinin düzlenmesinde.
- Cihazın - işletim biçimine alışık olmayan çocuk ve diğer kimselerin çim biçiciyle çalışmasına izin vermeyiniz. 16 yaşından küçük gençlerin cihazı kullanması yasaktır.
- Asla yakında insan varken, özellikle çocuklar ve evcil hayvanlar varken kullanmayınız.
- Başka insanlarla ya da eşyalarla yaşanabilecek kazalardan kullanıcı sorumludur.
- Çim biçicisini yalnızca kurumuş çimde çalıştırınız.
- Yalnızca gün ışığında veya yapay ışıklandırma altında çalışınız.

- eğer lastik hortum hatları söz konusuysa, o zaman HO 7 RN-F modelinden hafif olmalıdır
- eğer PVC-hatları söz konusuysa, o zaman HO5 VV-F modelinden hafif olmalıdır (bu modeldeki hatlar, dışarıda sürekli kullanım için uygun değildir - örneğin: bir bahçe prizinin bağlantısı, birg ölet pompasının bağlantısı veya açıkta depolama için yer altı kablo döşemeleri gibi)
- Kablolara su geçirmez olmalıdır.

## Start'da

- Motoru sadece ayaklarınız kesme aletlerinden güvenli bir uzaklıktaysa açınız.
- Cihazın çalıştırılırken eğilmesinin gerekmesi durumu dışında motoru çalıştırırken makineyi eğmeyiniz. Bu durumda da makineyi ancak kesinlikle gerekli olduğu kadar eğin ve sadece kullanıcı tarafında olmayan kısmı eğin. Cihazı tekrar zemine koymadan önce her iki elinizin de çalışma konumunda olduğundan emin olunuz.

## Çim biçerken

- Dikkat, tehlike! Kesme aletleri çalışıyor!
- Yönlendirme çubuğu ile belirlenen emniyet mesafesini gözetiniz.
- Makinenin dönen kısımlarına asla ellerinizi ve ayaklarınızı uzatmayın.
- Çimen çıkış deliği önünde durmayınız.
- Motoru sadece ayaklarınızın kesme aletlerinden güvenli bir uzaklıktaysa açınız.
- Eğer mümkünse, makinenin ıslak çim üzerinde çalıştırılması engellenmelidir ya da makinenin kaymaması için özel dikkat göstermeniz gerekir.
- Eğimli arazilerde pozisyonunuzun güvenli olduğuna dikkat edin. Asla koşmayın, sakince ileri doğru yürüyünüz.
- Sarp eğimli arazilerde çim biçmeyiniz.
- Eğimli mekanları her zaman inişin çaprazına doğru biçiniz yukarı ve aşağıya doğru değil.
- Eğimli bölgelerde yön değiştirirken özellikle dikkatli olunuz.
- Makineyi ters çeviriyorsanız özellikle dikkatli olunuz.
- Aşağıdaki durumlarda, çalışan aletleri durdurun:
  - eğer makine sürülürken sarsılırsa.
  - çimenden farklı bir yüzeyden geçilecekse
  - makine sadece taşınıyorsa.
- Güvenlik tertibatları veya gövde parçaları hasarlı yada eksikse çim biçicinizi kullanmayınız.

- Çim biçicisini kaldırmadan veya taşımadan önce motoru kapatıp çalışma aletleri durgun hale gelene kadar bekleyiniz.
- Çim toplama tertibatının sökülmesinden veya çalışma yüksekliğinin ayarlanmasından evvel motor kapatılmalı ve çalışma aletlerinin durgun hale gelmesi beklenmelidir.
- Aşınmış veya hasarlı bıçaklar takım halinde değiştirilmelidir.
- Montaj talimatlarını gözetiniz. Güvenlik gerekçelerinden dolayı yalnızca orijinal yedek parçalarını kullanınız.
- Çim biçicisinde yapılan bakım ve temizlik çalışmalarında olduğu gibi koruma tertibatının çıkarılması da yalnızca motor kapalıyken yapılmalıdır.
- Çim biçicisini nemli yerlere veya ateşin yakınına koymayınız.
- Bir engelin üstünden geçtiğinizde, çim biçicisini güvenlik gereği bir uzmana kontrol ettiriniz Atölye kaydına bakınız).
- Bağlantı kablosu kullanım esnasında zarar görürse derhal soketten çıkarılmalıdır. Soketten çıkarılmadıkça kabloya dokunmayınız.
- Örneğin aşağıdaki durumlarda çim biçme makinesini kapatınız ve makinenin tam olarak durmasını bekleyiniz:
  - Çim biçme makinesinin yanından ayrılırken.
  - Sıkışmış bir bıçağı çözerken.
  - Çim biçme makinesini kontrol ederken, temizlerken ve üzerinde çalışırken.
  - Bir yabancı cisme çarptığınızda ilk olarak çim biçme makinesinin zarar görmediğinden emin olunuz ve gerekli onarımları yapınız.
  - Çim biçme makinesi dengesizliğe bağlı aşırı titreştiğinde (motor hemen kapatınız ve sebebi araştırınız.)
  - Ayar veya temizlik çalışması yapmak istediğinizde.
  - Elektrik bağlantıları dolaşmışsa veya hasar görmüşse.
  - Elektrik kablosunun kullanım sırasında hasar görmesi durumunda hemen prizden çekiniz. Prizden çıkartılana dek kabloya dokunmayınız.

## Bakım



### Dikkat! Döner kesici bıçak

Tüm bakım ve temizlik çalışmaları yapılmadan önce:

- Elektrik fişini çıkarınız.
- Döner bıçaklara dokunmayınız.

## Atık Bertarafı



Elektrikli araç gereçleri ev atıklarıyla birlikte bertaraf etmeyin. Teçhizatı, aksesuarları ve ambalajlarını çevre dostu bir yöntemle geri dönüştürün.

## Montaj

### Sapın takılması A B C



#### Uyarı!

Kurulum sırasında kablo zarar görebilir.

- Kabloyu kırmamaya özel özen gösterin.
- Montaj için resimlere bakınız.



#### Not - Tutma yüksekliği ayarı:

Tutamak yüksekliğini ayarlarken kablonun kıvrılmaması için dikkat ediniz. Arzu ettiğiniz tutma yüksekliğini ayarlayınız D.

## Çalıştırma

### Çalıştırma saatleri

- Lütfen yerel yönetmeliklere uyunuz.
- Çim biçme makinesini çalıştırabileceğiniz saatleri yerel yetkili merciden öğrenebilirsiniz.

### Kabloyu gerilim gidericiden geçirin **E**

- Lütfen kabloyu gerilim gidericiden geçirin.

### Prize bağlantı (Alternatif akım 230 Volt, 50 Hz)

- Cihaz, 16 Amperlik bir sigortaya (veya B Tipi LS-şalterine) bağlanmış her türlü prize takılabilir.

**i** **Not: Geride kalan akımdan koruma aleti**  
Bu koruyucu aletler hasar gören tellere dokunurken ve bazı durumlarda hasar gören elektrik yüklü tellere dokunurken yalıtım hatalarına karşı koruma sağlar.

- Cihazın yalnızca 30 mA'dan fazla olmayan geride kalan akımdan koruma cihazı (RCD) ile korunan bir elektrik prizine takılmasını öneririz.
- Eski kurulumlar için uyarılama seti bulunmaktadır. Bir elektrik teknisyenine danışınız.

### Çalışma derinliğinin ayarlanması **F**

**!** Sadece motor kapalıyken ve kesici aletler durduğunda.

1. Kolu dışa doğru çekiniz.
2. İsteddiğiniz kesme yüksekliğini ayarlayınız.
3. Kolu tekrar içeri doğru itiniz.

### Çalışma derinliği tavsiyesi

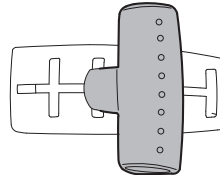
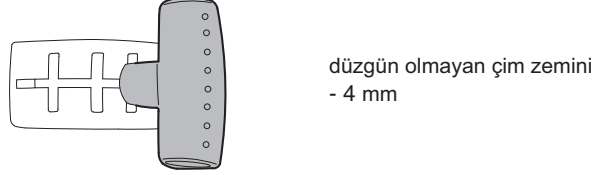
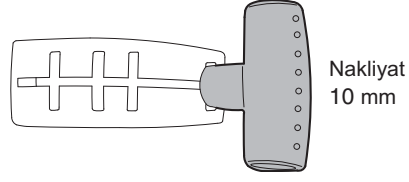

**i** **Referans Ölçerin Aşınması:**  
Ölçerler açık biçimde aşınacaksa, ilave iki çalışma derinliği kullanılabilir.

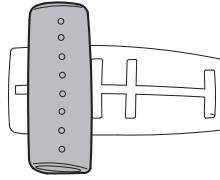

**!** **Cihaza aşırı yüklenilmemelidir (motor bloke olursa çalışma derinliğini daha yükseğe ayarlayarak)**

### Çim biçme **G**

1. Düğmeye (1) basınız ve tutunuz.
  2. Kolu (2) çekip, düğmeyi (1) bırakınız.
- Motoru: Koldan (2) salınız.

**!** **Dikkat!**  
Kabloyu teraslara, yollara veya önceden işlenmiş zeminlere koyunuz.

### Toplama torbasını takınız **H**

Koruma kapağını kaldırınız. Kancalı toplama torbasını şasideki çentiklere asınız, koruma kapağını kapatınız.

## Bakım

### Genel

- !** **Dikkat! Döner kesici bıçak**  
Tüm bakım ve temizlik çalışmaları yapılmadan önce:
- elektrik fişini çıkarın.
  - Dönen bıçaklara dokunmayın.

### Temizlik

- Her kullanımdan sonra cihazı kuru olarak temizleyiniz.
- Cihaza su sıçratmayınız.
- Cihazı kuru bir yerde muhafaza ediniz.

**i** **Tavsiyemiz:**  
Cihazınızın ilkbaharda kısa zamanda hazır olmasını sağlamak için cihazınızı sonbaharda bir WOLF-Garten müşteri hizmetleri atölyesinde kontrol ettiriniz.

## Yedek Parçalar

Sipariş No.	Ürünün ismi	Ürünün Tarifi
6020 065	TK 35	Dolum seviyesi göstergesine sahip çim toplama torbası
6020 068		Komple bıçak kasnağı

Bu parçaları satıcınızdan elde edebilirsiniz.

## Arızaların giderilmesi

Problem	Olası neden	Giderilme yolu (X):	
		WOLF-Garten Bakım-Atölyesi	Kendiniz
Çim biçmeme	• Çalışma derinliği aşırı aza düşürülmüş	---	X
Düzensiz çalışma, cihazın fazlaca titremesi	• Bıçak hasarlı ve/veya gevşek	X	---
Cihazda alışılmamış gürültüler - takırtılar	• Bıçak ve/veya vidalar gevşek	---	X
	• Koruma hasarlı	---	X
	• Kablo hasarları:		
Motor işlemiyor	 <b>Dikkat! Hasarlı kablo sebebiyle elektrik çarpması</b> Kablo kesildiğinde veya hasar gördüğünde, güvenlik sigortası her zaman hareket etmez. <ul style="list-style-type: none"><li>• Elektrik fişini prizden çıkarmadan önce kabloya dokunmayın.</li><li>• Hasarlı kablo tamamen yerleştirilmelidir. Yalıtılan bir bantla kablonun yamanması yasaklanmıştır.</li></ul>	X	---

Şüpheli durumlarda her zaman WOLF-Garten Bakım-Atölyesine başvurunuz.

**DİKKAT!** Çim biçicisini her deneme, temizlik veya bıçakla çalışma öncesinde durdurunuz, ve elektrik socketini çekiniz.

## Garanti

Her ülkede, ilgili bayimizin veya ithalatçının verdiği garanti yönetmelikleri geçerlidir. Bu yönetmelikler kapsamındaki arızaları, eğer sebepleri malzeme ve imalat hatası ise, ücretsiz tamir ediyoruz. Böyle bir durumda satıcınıza veya size en yakın temsilciliğimize veya bayimize başvurunuz.



## Ευχαριστούμε πολύ για την αγορά αυτού του προϊόντος της WOLF-Garten



Διαβάστε προσεκτικά τις οδηγίες χρήσης και εξοικειωθείτε με τα στοιχεία χειρισμού και τη σωστή χρήση του μηχανήματος. Ο χρήστης είναι υπεύθυνος για ατυχήματα τρίτων ή πρόκληση ζημιών στην περιουσία τους. Τηρείτε τις οδηγίες, τις εξηγήσεις και τις διατάξεις.



Μην αφήνετε ποτέ παιδιά ή άλλα άτομα, τα οποία εν είναι εξοικειωμένα με τον τρόπο λειτουργίας του μηχανήματος, να χρησιμοποιήσουν τον εκριζωτή. Επίσης, δεν επιτρέπεται η χρήση του από νεαρά άτομα κάτω των 16 ετών.

### Περιεχόμενα

Οδηγίες ασφαλείας . . . . .	81
Συναρμολόγηση . . . . .	83
Λειτουργία . . . . .	83
Συντήρηση . . . . .	84
Ανταλλακτικά . . . . .	84
Αντιμετώπιση προβλημάτων . . . . .	84
Εγγύηση . . . . .	84

## Οδηγίες ασφαλείας

### Σημασία των συμβόλων



**Προειδοποίηση**  
Πριν την έναρξη της λειτουργίας διαβάστε τις οδηγίες χρήσης!



Ζητάτε από τρίτους να μένουν εκτός της περιοχής κινδύνου!

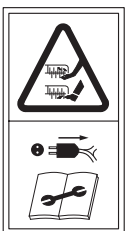

**Προσοχή!**  
- αιχμηρή λεπίδα κοπής - πριν από εργασίες συντήρησης και σε περίπτωση ζημιάς του καλωδίου, αποσυνδέετε το βύσμα από την πρίζα. Φυλάσσετε το καλώδιο τροφοδοσίας μακριά από εργαλεία κοπής!



Μακριά το ηλεκτρικό καλώδιο από τα εργαλεία κοπής!



Φοράτε προστατευτικό ματιών και ακοής

- Εργάζεστε μόνο υπό το φως της ημέρας ή με ανάλογο τεχνητό φωτισμό.

### Πριν την εκρίζωση

- Φοράτε πάντα κατάλληλα ρούχα εργασίας, και όχι μακριά ρούχα, τα οποία π.χ. μπορούν να πιαστούν από το κοπτικό εργαλείο. Κλειστά παπούτσια! Προστατεύετε και τα πόδια σας (π.χ. με μακριά παντελόνια) και τα χέρια σας (π.χ. με γάντια).
- Τοποθετείτε τον παρεχόμενο εκτροπέα ή το μηχανισμό συγκέντρωσης γρασιδιού. Προσέξτε την καλή εφαρμογή τους. Απαγορεύεται η χρήση του μηχανήματος χωρίς καθόλου ή με ελαττωματική προστατευτική διάταξη.
- Πριν την εκρίζωση απομακρύνετε όλα τα ξένα σωματίδια όπως πέτρες, κομμάτια ξύλου, κόκαλα κ.ο.κ. από το γρασίδι.
- Ελέγχετε το εργαλείο κοπής για
  - καλή εφαρμογή των μερών στερέωσης
  - βλάβη ή έντονη φθορά
- Κατά την αντικατάσταση τηρείτε τις οδηγίες τοποθέτησης.
- Ελέγχετε το εξωτερικό καλώδιο του μηχανήματος και το καλώδιο τροφοδοσίας για φθορές και παλαιότητα (ειδίλλως μπορεί να κοπεί). Χρησιμοποιείτε τα καλώδια μόνο εφόσον βρίσκονται σε άψογη κατάσταση.
- Οι επισκευές στα καλώδια πρέπει να γίνονται μόνο από ειδικό.
- Ελέγχετε το μηχανισμό συγκέντρωσης γρασιδιού συχνά για σημάδια φθοράς.
- Πριν τη ρύθμιση ή τον καθαρισμό του μηχανήματος ή πριν τον έλεγχο του καλωδίου τροφοδοσίας για φθορές, απενεργοποιείτε το μηχάνημα και αποσυνδέετε το από την πρίζα.

### Γενικές οδηγίες

- Εξαιτίας των σωματικών κινδύνων που προκύπτουν για το χρήστη, δεν επιτρέπεται η χρήση του εκριζωτή
  - ως κάλυμμα του κινητήρα
  - για την εξομάλυνση υψωμάτων του εδάφους.
- Μην αφήνετε ποτέ παιδιά ή άλλα άτομα, τα οποία δεν είναι εξοικειωμένα με τον τρόπο λειτουργίας του μηχανήματος, να χρησιμοποιήσουν τον εκριζωτή. Επίσης, δεν επιτρέπεται η χρήση του από νεαρά άτομα κάτω των 16 ετών.
- Ποτέ μη χρησιμοποιείτε τη μηχανή, ενώ βρίσκονται κοντά σας άτομα, ιδιαίτερα παιδιά ή ζώα.
- Ο χρήστης είναι υπεύθυνος για ατυχήματα ή κινδύνους με άλλα άτομα ή την περιουσία αυτών.
- Χρησιμοποιείτε τον εκριζωτή μόνο σε στεγνό γρασίδι.

### Καλώδιο



#### Προσοχή! Ηλεκτροπληξία από βλάβες καλωδίων

- Εάν το καλώδιο είναι κομμένο ή κατεστραμμένο, μη βγάζετε πάντα την ασφάλεια.
- Μην έρχεστε σε επαφή με το καλώδιο, πριν αφαιρεθεί ο ρευματολήπτης από την πρίζα.
  - Αντικαταστήστε πλήρως κατεστραμμένα καλώδια. Απαγορεύεται να διορθώνετε πρόχειρα το καλώδιο με μονωτική ταινία.
- Αφήστε επισκευές στο καλώδιο να πραγματοποιούνται μόνο από ειδικό (βλέπε „Αντιμετώπιση προβλημάτων“, σελίδα 84).

- Στερεώστε το καλώδιο σύνδεσης στη λαβή εύκαμπτου καλωδίου. Μην το αφήνετε να φθαρεί από άκρες, μύτες ή αιχμηρά αντικείμενα.
- Μην πιέζετε το καλώδιο από ρωγμές στις πόρτες ή τα παράθυρα.
- Οι διατάξεις ενεργοποίησης δεν πρέπει να απομακρύνονται ή να γεφυρώνονται (π.χ. σύνδεση του μοχλού ενεργοποίησης στην μπάρα οδήγησης).
- Να χρησιμοποιείτε αποκλειστικά και μόνο καλώδια προέκτασης με ελάχιστη διατομή των 3 x 1,5 mm<sup>2</sup> και με μέγιστο μήκος τα 25 m:
  - όταν πρόκειται για καλώδια λαστιχένιων αγωγών, αυτά να μην είναι ελαφρύτερα από τον τύπο HO 7 RN-F
  - όταν πρόκειται για καλώδια PVC, αυτά να μην είναι ελαφρύτερα από τον τύπο HO5 VV-F (Καλώδια αυτού του τύπου δεν είναι κατάλληλα για μόνιμη χρήση σε εξωτερικούς χώρους - όπως π. χ.: υπόγεια τοποθέτηση για τη σύνδεση μίας πρίζας κήπου, σύνδεση αντλίας σιντριβανιού ή υπαίθρια αποθήκευση)
- Τα καλώδια πρέπει να προστατεύονται από διαρροή.

### Κατά την εκκίνηση

- Εκκινήστε τον κινητήρα μόνο εφόσον τα πόδια σας βρίσκονται σε ασφαλή απόσταση από τα κοπτικά εργαλεία.
- Κατά την εκκίνηση του κινητήρα δεν επιτρέπεται η κουρευτική μηχανή να έχει αναποδογυρίσει, εκτός εάν πρέπει η κουρευτική να ανασηκωθεί κατά τη διαδικασία. Σε αυτήν την περίπτωση να την γυρνάτε, μόνο όσο πραγματικά απαιτείται και να ανασηκώνετε μόνο την πλευρά, που βρίσκεται αντίθετα με το χειριστή. Ελέγξτε πάντα τα δύο χέρια να βρίσκονται σε θέση εργασίας, προτού το μηχάνημα τοποθετηθεί και πάλι στο έδαφος.

### Κατά την εκρίζωση

- Προσοχή, κίνδυνος! Το κοπτικό εργαλείο κινείται!
- Κρατάτε την καθορισμένη απόσταση ασφαλείας από την μπάρα οδήγησης.
- Ποτέ μη βάζετε χέρια ή πόδια σε περιστρεφόμενα εξαρτήματα.
- Μείνετε πάντα μακριά από το άνοιγμα εξόδου.
- Εκκινήστε τον κινητήρα μόνο εφόσον τα πόδια σας βρίσκονται σε ασφαλή απόσταση από τα κοπτικά εργαλεία.
- Εάν είναι δυνατόν, πρέπει να αποφευχθεί η χρήση του μηχανήματος σε υγρό χόρτο ή προσέξτε ιδιαίτερα, για να μη γλιστρήσετε.
- Προσέχετε ιδιαίτερα στις κλίσεις, ώστε να διατηρείτε την ισορροπία σας. Πάντα προχωράτε αργά προς τα εμπρός, ποτέ μην τρέχετε.
- Μην χρησιμοποιείτε το μηχάνημα σε μεγάλες κλίσεις.
- Το καλώδιο πρέπει να φυλάσσεται μακριά από το εργαλείο κοπής.
- Να είστε ιδιαίτερα προσεχτικοί, όταν αλλάζετε στην πλαγιά κατεύθυνση οδήγησης.
- Να είστε ιδιαίτερα προσεχτικοί, όταν γυρίζετε τη μηχανή από την άλλη ή την φέρνετε κοντά σας.
- Σταματήστε τα εργαλεία εργασίας:
  - εάν η μηχανή πρέπει για τη μεταφορά να γυρίσει.
  - εάν περνάτε πάνω από άλλες επιφάνειες εκτός χόρτου
  - εάν η μηχανή μεταφέρεται.
- Μην χρησιμοποιείτε ποτέ τον εκριζωτή, όταν οι προστατευτικές διατάξεις ή μέρη του περιβλήματος είναι ελαττωματικά ή λείπουν.

- Πριν σηκώσετε ή μεταφέρετε τον εκριζωτή, απενεργοποιήστε τον κινητήρα και περιμένετε έως ότου σταματήσει το εργαλείο κοπής.
- Πριν την αφαίρεση του μηχανισμού συγκέντρωσης γρασιδιού ή τη ρύθμιση του ύψους εργασίας, σβήνετε τον κινητήρα και περιμένετε να ακινητοποιηθούν όλα τα εργαλεία.
- Οι φθαρμένες ή ελαττωματικές λεπίδες πρέπει να αντικαθίστανται αναλόγως. Ακολουθείτε τις οδηγίες τοποθέτησης. Για λόγους ασφαλείας χρησιμοποιείτε μόνο γνήσια ανταλλακτικά.
- Οι εργασίες συντήρησης ή καθαρισμού στον εκριζωτή, καθώς και η αφαίρεση της προστατευτικής διάταξης πρέπει να γίνονται μόνο με σβηστό κινητήρα.
- Μην τοποθετείτε τον εκριζωτή σε υγρό χώρο ή κοντά σε ακάλυπτη φλόγα.
- Σε περίπτωση που περάσετε πάνω από κάποιο εμπόδιο, μεταφέρετε τον εκριζωτή για έλεγχο από τεχνικό (δείτε φύλλο συνεργείων).
- Αν το καλώδιο τροφοδοσίας υποστεί βλάβη κατά τη διάρκεια της χρήσης, θα πρέπει να αποσυνδεθεί από την πρίζα. Μην αγγίζετε το καλώδιο πριν το αποσυνδέσετε από την πρίζα.
- Απενεργοποιήστε το μηχάνημα, τραβήξτε τη πρίζα και περιμένετε να ακινητοποιηθεί, όταν π. χ.
  - Απομακρύνετε από την κουρευτική
  - Απελευθερώνετε ένα μπλοκαρισμένο μαχαίρι
  - Ελέγχετε ή καθαρίζετε την κουρευτική μηχανή
  - Όταν βρήκατε πάνω σε ένα ξένο σώμα, βεβαιωθείτε πρώτα εάν η κουρευτική ή τα εργαλεία κοπής υπέστησαν ζημιά. Αντιμετωπίστε Eu954 καταρχήν πρώτα τη ζημιά.
  - Η κουρευτική ταλαντεύεται υπερβολικά λόγω μη ευθύγραμμης λειτουργίας (σβήστε το μοτέρ και βρείτε την αιτία)
  - Θέλετε να διενεργήσετε εργασίες ρύθμισης ή και καθαρισμού
  - Ελέγχετε εάν τα καλώδια σύνδεσης έχουν εισροφηθεί ή “τραυματιστεί”.
  - Εάν το καλώδιο σύνδεσης πάθει ζημιά κατά τη χρήση, θα πρέπει να αποσυνδεθεί αμέσως από το ηλεκτρικό δίκτυο. Μην ακουμπάτε το καλώδιο, εάν δεν αποσυνδεθεί πρώτα από το ηλεκτρικό δίκτυο

### Η συντήρηση



#### Προσοχή! Περιστρεφόμενη λεπίδα κόπτη

Πριν από κάθε εργασία συντήρησης και καθαρισμού:

- Αφαιρέστε το καλώδιο τροφοδοσίας.
- Μην αγγίζετε τις λεπίδες σε λειτουργία.

### Διάθεση απορριμάτων



Μην διαθέτετε ηλεκτρικό εξοπλισμό σε οικιακά απορρίματα. Ανακυκλώνετε τον εξοπλισμό, τα εξαρτήματα και τη συσκευασία τους με τρόπο φιλικό προς το περιβάλλον.

## Συναρμολόγηση

### Στερεώστε το πλαίσιο χειρολαβής A B C



#### Προσοχή!

Κατά τη συναρμολόγηση ή το άνοιγμα του πλαισίου χειρολαβής μπορεί να καταστραφεί το καλώδιο.

- Προσέξτε να μην κάμψετε το καλώδιο.
- Συναρμολόγηση βλέπε εικόνες.



#### Σημείωση - Ρύθμιση ύψους λαβής:

Ρύθμιση του ύψους λαβής προσέξτε να μην διπλώσει το καλώδιο. Ρυθμίστε το ζητούμενο ύψος κοπής **D**.

## Λειτουργία

### Ωρες χρήσης

- Προσοχή στις τοπικές ρυθμίσεις.
- Πληροφορηθείτε τις ώρες κοινής ησυχίας.

### Τροφοδοτήστε το καλώδιο από την ανακουφιστική βαλβίδα τάσης E

- Παρακαλούμε, τροφοδοτήστε το καλώδιο από την ανακουφιστική βαλβίδα τάσης.

### Σύνδεση στη πρίζα (Εναλλασσόμενο ρεύμα 230 V, 50 Hz)

Η συσκευή μπορεί αν συνδεθεί σε κάθε ηλεκτρική παροχή (πρίζα), η οποία έχει ασφαλιστεί με μία ασφάλεια με χρονυστέρηση 16 Amp. (ή διακόπτη LS τύπος B)



#### Σημείωση: Συσκευή προστασίας από παραμένον ρεύμα

Αυτές οι συσκευές προστασίας σας προστατεύουν όταν αγγίζετε κατεστραμμένα σύρματα, από σφάλματα μόνωσης και σε ορισμένες περιπτώσεις, επίσης όταν παθαίνουν βλάβη τα ρευματοφόρα σύρματα.

- Συνιστούμε να βάζετε το μηχάνημα μόνο στην πρίζα ρεύματος, η οποία προστατεύεται από συσκευή προστασίας από παραμένον ρεύμα (RCD) με παραμένον ρεύμα όχι πάνω από 30 mA.
- Για παλιές εγκαταστάσεις παρέχεται εξοπλισμός επισκευής. Συμβουλευτείτε ηλεκτρολόγο.

### Ρύθμιση του βάθους εργασίας F



#### Μόνο με απενεργοποιημένο μοτέρ και ακινητοποιημένα εργαλεία κοπής.

1. Τραβήξτε το μοχλό προς τα έξω.
2. Ρυθμίστε το ζητούμενο ύψος κοπής.
3. Πιέστε το μοχλό ξανά προς τα μέσα.

### Συστάσεις για την εργασία

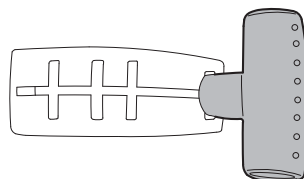

Μεταφορά  
10 mm

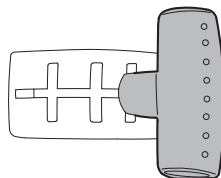

ανώμαλο έδαφος γρασιδιού  
- 4 mm

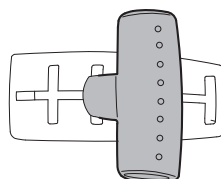

#### Οδηγία φθοράς Λεπίδων:

Εάν οι λεπίδες είναι ξεκάθαρα φθαρμένες, μπορούν να χρησιμοποιηθούν δύο πρόσθετα βάθη εργασίας.

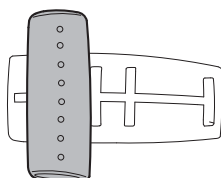

Μην υπερφορτίζετε τη συσκευή (σε περίπτωση που μπλοκάρει ο κινητήρας ρυθμίστε ψηλότερα το βάθος εργασίας)

### Κοπή γρασιδιού G

1. Πατήστε το κουμπί (1) και κρατήστε.
2. Τραβήξτε το μοχλό (2), αφήστε το κουμπί (1).
3. Σβήσιμο κινητήρα: Αφήστε το μοχλό (2).



#### Προσοχή!

Περάστε το καλώδιο με ασφάλεια στην αυλή, στο μονοπάτι ή στο ήδη κουρεμένο γρασίδι.

### Τοποθέτηση σάκου συγκέντρωσης H

Σηκώστε το προστατευτικό κάλυμμα. Κρεμάστε το σάκο με τα άγκιστρα στο πλαίσιο και τοποθετήστε το προστατευτικό κάλυμμα.

## Συντήρηση

### Γενικά



#### Προσοχή! Περιστρεφόμενη λεπίδα κόπτη

Πριν από κάθε εργασία συντήρησης και καθαρισμού:

- τραβήξτε το καλώδιο τροφοδοσίας.
- Μην αγγίζετε τις λεπίδες σε λειτουργία.

### Καθαρισμός

- Καθαρίζετε τη συσκευή χωρίς νερό μετά από κάθε χρήση.
- Μην καθαρίζετε το μηχάνημα με νερό.
- Αποθηκεύετε τη συσκευή σε ξηρό μέρος.



#### Συνιστούμε:

Αναθέτετε τον έλεγχο του εκριζωτή σε εξουσιοδοτημένο συνεργείο της WOLF-Garten κάθε φθινόπωρο, ώστε να είναι έτοιμο για χρήση την άνοιξη.

## Ανταλλακτικά

Αρ. Παραγγελίας.	Ονομασία είδους	Περιγραφή είδους
6020 065	TK 35	Σάκος συλλογής με ένδειξη στάθμης πλήρωσης
6020 068		Πλήρες τύμπανο λεπίδων

Παράδοση μέσω του αντιπροσώπου σας.

## Αντιμετώπιση προβλημάτων

Πρόβλημα	Πιθανή αιτία	Λύση (X):	
		Συnergείο της WOLF-Garten	Μόνοι σας
Δεν κουρεύεται το γρασίδι	• Πολύ μικρό ρυθμισμένο βάθος εργασίας	---	X
Μη ομαλή κίνηση, έντονες δονήσεις του μηχανήματος	• Ελαττωματικές ή/και χαλαρές λεπίδες	X	---
Ασυνήθιστοι ήχοι στο μηχανήμα - χτυπήματα	• Ελαττωματικές ή/και χαλαρές βίδες	---	X
	• Ελαττωματική ασφάλεια	---	X
Ο κινητήρας δεν λειτουργεί	• Βλάβη καλωδίου: <b>Προσοχή! Ηλεκτροπληξία από φθαρμένα καλώδια</b> Όταν το καλώδιο κόβεται ή φθείρεται, δεν ενεργοποιείται πάντα η θρυαλλίδα ασφαλείας. <ul style="list-style-type: none"><li>• Μην αγγίζετε το καλώδιο, πριν βγάλετε το καλώδιο τροφοδοσίας από την πρίζα.</li><li>• Το κατεστραμμένο καλώδιο πρέπει πάντα να αντικαθίσταται. Απαγορεύεται η επισκευή του καλωδίου με μονωτική ταινία.</li></ul>	X	---

Σε περίπτωση αμφιβολίας, επισκέπτεστε πάντα ένα εξουσιοδοτημένο συνεργείο της WOLF-Garten.

**Προσοχή!** Πριν από κάθε έλεγχο, καθαρισμό ή εργασία στη λεπίδα, σταματάτε τον εκριζωτή και βγάζετε το από την πρίζα.

## Εγγύηση

Σε κάθε χώρα ισχύουν οι όροι εγγύησης που εκδόθηκαν από την εταιρία μας ή από τον εισαγωγέα. Βλάβες επιδιορθώνουμε στο μηχανήμα σας δωρεάν στο πλαίσιο της εγγύησης, εφόσον η αιτία θα είναι ελάττωμα υλικού ή σφάλμα κατασκευής. Σε περίπτωση παροχής εγγύησης απευθύνεστε στο κατάστημα, από το οποίο αγοράσατε το μηχανήμα, ή στο πλησιέστερο υποκατάστημά μας.





MTD Products AG  
Geschäftsbereich WOLF-Garten  
Industriestraße 83-85  
D-57518 Betzdorf, Sieg

 ++49 2741 281-0

 ++49 2741 281-210

**A**

MTD Handelsgesellschaft mbH  
Welser Straße 122  
4614 Marchtrenk

 07 24 26 05 55

 07 24 26 05 54

**B**

Graham NV-SA  
Zoning Industriel 21  
1440 Wauthier-Braine

 ++ 32 (2) - 3 67 16 11

 ++ 32 (2) - 3 67 16 12

**CH**

MTD Schweiz AG  
Allmendstraße 14  
5612 Villmergen

 05 66 18 46 00

 05 66 18 46 09

**CZ**

MTD Products  
Kostelní 11  
594 01 Velké Meziříčí  
Česká republika

 00420 564 406 336

 00420 564 406 338

**D**

MTD Motorgeräte GmbH  
Industriestraße 9-11  
73054 Eislingen / Fils

 0 71 61 85 05 0

 0 71 61 85 05 70

**DK**

MTD Denmark ApS  
Messingvej 22 C  
8940 Randers SV

 87 11 91 00

 87 11 96 00

**GB**

E.P.Barrus LTD  
Launton Road  
OX6 0UR Bicester, Oxfordshire

 0 18 69 36 36 36

 0 18 69 36 36 20

**H**

MTD Hungária Kft  
Dózsa György út 1  
8248 Nemesvámos

 06 88 51 55 00

 06 88 50 55 20

**NL**

WOLF-Garten Nederland B.V.  
Graafsebaan 109  
5248 JT Rosmalen

 +31 (0) 73- 5235850

 +31 (0) 73- 5217614

**PL**

MTD Poland sp. z o.o.  
UL. Ogrodnicza 1  
84-252 Orle

 058 57 20 701

 058 57 20 699

**RUS**

ООО Мтд Садовая Техника  
109651 Россия, Москва  
Ул. иловайская, дом 2ъ  
стр. 1, офис 12

 495 356 70 01

 495 356 70 01

**S**

MTD Trädgårdsmaskiner  
Sätunavägen 3  
52141 Falköping

 0 51 51 71 00

 0 51 57 11 41 4



# Original EG-Konformitätserklärung

## Original EC Declaration of Conformity

drawing no. 6021 206  
revision 05/10

Diese Konformität bezieht sich auf den Lieferstatus des Produktes. Durch Kunden vorgenommene Änderungen sind verboten und führen zum Erlöschen der Erklärung.

This conformity refers on the delivery status, any technical changes of the customer are forbidden and conformity expires.

<b>D</b>	EG Konformitätserklärung Die Forderungen folgender Richtlinien und Normen der EG sind erfüllt.	<b>H</b>	CE Megfelelőségi Nyilatkozat Az alábbi EU előírásoknak és szabványoknak megfelel.
<b>GB</b>	EC Conformity declaration The demands of EU standards and rules listed below are fulfilled.	<b>PL</b>	Deklaracja zgodności z unią europejską poniższe standardy i zasady wymagane w unii europejskiej są spełnione.
<b>F</b>	Déclaration de conformité CE Les exigences définies par les directives et normes suivantes de l'Union Européenne sont remplies : article R 233-84 du Code du Travail.	<b>HR</b>	EU Izjava o suglasnosti Ispunjeni su zahtjevi slijedećih smjernica i normi EU.
<b>I</b>	Dichiarazione di conformità CEE Sono soddisfatti i requisiti delle seguenti direttive e norme CE.	<b>SK</b>	Prehlásenie o zhode EU Požiadavky nasledovných noriem a smerníc EU sú splnené.
<b>NL</b>	EU conformiteitsverklaring De machine beantwoordt volledig aan de Europese normen.	<b>SLO</b>	CE Izjava o skladnosti Izpolnjene so zahteve naslednjih smernic in standardov Evropske skupnosti.
<b>DK</b>	EF-overensstemmelseserklæring Kravene i følgende EF-direktiver og EF-normer er opfyldt.	<b>BG</b>	ЕС – декларация за съответствие Следните изискванията на нормите и директивите на ЕС са пазени.
<b>FIN</b>	EU-vaatimustenmukaisuusvakuutus Täyttää alla luetellut EU:n direktiivit ja standardit.	<b>RUS</b>	Декларация соответствия Отвечает требованиям следующих стандартов и директив ЕС.
<b>N</b>	EF-konformitetserklæring Alle krav i henhold til følgende direktiver og normer fra EU er opfyldt.	<b>RO</b>	Declarație de conformitate UE Cerințele următoarelor directive și norme ale UE sunt îndeplinite.
<b>S</b>	Försäkran om överensstämmelse Denna maskin uppfyller kraven i nedanstående EU-direktiv och standarder.	<b>TR</b>	AB Uygunluk Beyanı Aşağıdaki AB standartlarında ve yönetmeliklerinde söz konusu olan talepler yerine getirilmiştir.
<b>CZ</b>	Prohlášení o shodě EU Požadavky následujících norem a směrnic EU jsou splněny.	<b>GR</b>	Δήλωση πιστότητας ΕΚ Οι απαιτήσεις πληρούν τις ακόλουθες οδηγίες και πρότυπα της Ευρωπαϊκής Κοινότητας.
<b>Machinery Directive</b> 2006/42/EC		<b>EMC Directive</b> 2004/108/EC	
		<b>RoHS Directive</b> 2002/95/EC	
		<b>Outdoor Directive</b> 2005/88/EC, 2000/14/EC Annex V	

Harmonized EU Standards (The indicated standards are consistent with the valid revision):

<b>Electrical Safety</b> EN60335-1; EN60335-2-92	<b>Mechanical Safety</b> DIN EN13684	<b>EMC Compliance</b> EN61000-3-2; EN61000-3-3; EN55014-1; EN55014-2; EN50366
---	---	---

6021 ...	Campus 1000 V	30	10 mm, -4 mm, (-8 mm, -12 mm)	13	1100 W	3600 min <sup>-1</sup>	230 V~ / 50 Hz	16 A	$a_{hv} < 2,75 \text{ m/s}^2$	$L_{WA} / L_{WA,g} =$ 101/ 105 dB (A)	$L_{pA} =$ 80 dB (A)

MTD Products AG  
Geschäftsbereich WOLF-Garten  
Industriestraße 83-85  
D-57518 Betzdorf, Sieg  
Tel.: ++49 2741 281-0 / Fax: ++49 2741 281-210

Betzdorf, 04.05.10

Dr.-Ing. M. Simon  
(Head of R & D / Product Management / Quality Management)

Dipl.-Ing. T. Alsdorf  
(Product Standard Compliance)



MTD Products AG, Industriestraße 23, D-66129 Saarbrücken, T. Bukovec (Manager Products Standards Compliance)



	<b>BG</b> -Косачка; <b>CZ</b> -Sekačka trávy; <b>DK</b> -Plæneklipper; <b>D</b> -Elektrovertikutierer; <b>GR</b> -Κοιρευτικό; <b>GB</b> -Lawn mower; <b>FIN</b> -Polttomootorikäyttöiset; <b>F</b> -Tondeuse à gazon; <b>HR</b> -Kosilica za travu; <b>H</b> -Pázsitnyírógép; <b>I</b> -Tosaerba; <b>NL</b> -Gazonmaaier; <b>N</b> -Gressklipper; <b>PL</b> -Kosiarka; <b>RO</b> -Cositoare de iarbă; <b>RUS</b> -Газонокосилка; <b>SK</b> -Sekačka trávy; <b>SLO</b> -Kosilnica; <b>S</b> -Gräsklippare; <b>TR</b> -Çim biçme makinesi
	<b>BG</b> -Работна ширина; <b>CZ</b> -Pracovní záběr; <b>DK</b> -Arbejdsbredde; <b>D</b> -Arbeitsbreite; <b>GR</b> -Πλάτος εργασίας; <b>GB</b> -Working width; <b>FIN</b> -Työleveys; <b>F</b> -Largeur opérationnelle; <b>HR</b> -Radna širina; <b>H</b> -Munkaszélesség; <b>I</b> -Larghezza di lavoro; <b>NL</b> -Werkbreedte; <b>N</b> -Arbejdsbredde; <b>PL</b> -Szerokość pracy; <b>RO</b> -Lățime de lucru; <b>RU</b> -Ширина обработки; <b>SK</b> -Pracovný záber; <b>SLO</b> -Delovnaširina; <b>S</b> -Arbetsbredd; <b>TR</b> -Çalışma genişliği
	<b>BG</b> -Регулиране дължината на откосите; <b>CZ</b> -Nastavení výšky strniště; <b>DK</b> -Indstilling af klippehøjde; <b>D</b> -Schnitthöhe einstellen; <b>GR</b> -Ρύθμιση του ύψους κοπής; <b>GB</b> -Set the cutting height; <b>FIN</b> -Leikkuukorkeuden säätö; <b>F</b> -Régler la hauteur de coupe; <b>HR</b> -Podešavanje visine rezanja; <b>H</b> -A vágási magasság beállítása; <b>I</b> -Regolare l'altezza di taglio; <b>NL</b> -Maaihoogte instellen; <b>N</b> -Innstilling av snithøyden; <b>PL</b> -Nastawianie wysokości cięcia; <b>RO</b> -Reglarea înălțimii de tăiere; <b>RUS</b> -Установка высоты срезания травы; <b>SK</b> -Nastavenie výšky strniska; <b>SLO</b> -Nastavitev višine košenja; <b>S</b> -Inställning av klipphöjd; <b>TR</b> -Kesme seviyesinin ayarlanması
	<b>BG</b> -Тегло; <b>CZ</b> -Hmotnost; <b>DK</b> -Vægt; <b>D</b> -Gewicht; <b>GR</b> -Βάρος; <b>GB</b> -Weight; <b>FIN</b> -Paino; <b>F</b> -Poids; <b>HR</b> -Težina; <b>H</b> -Súly; <b>I</b> -Peso; <b>NL</b> -Gewicht; <b>N</b> -Vekt; <b>PL</b> -Ciężar; <b>RO</b> -Greutate; <b>RUS</b> -Масса; <b>SK</b> -Hmotnosť; <b>SLO</b> -Teža; <b>S</b> -Vikt; <b>TR</b> -Ağırlık
	<b>BG</b> -Мощност/обороти електромотор; <b>CZ</b> -Výkon / otáčky elektromotoru; <b>DK</b> -Elmotorens ydelse / omdrejningstal; <b>D</b> -Leistung / Drehzahl Elektromotor; <b>GR</b> -Ισχύς / Αριθμός στροφών ηλεκτροκινητήρα; <b>GB</b> -Power / speed of electric motor; <b>FIN</b> -Teho / kierrosluku sähkömoottori; <b>F</b> -Puissance / Vitesse du moteur électrique; <b>HR</b> -Snaga / Broj okretaja elektromotora; <b>H</b> -Teljesítmény / Elektromotor fordulatszám; <b>I</b> -Potenza / numero di giri motore elettrico; <b>NL</b> -Vermogen/toerental elektromotor; <b>N</b> -Ytelse / turtall elektromotor; <b>PL</b> -Moc / liczba obrotów silnika elektrycznego; <b>RO</b> -Putere / turatie electromotor; <b>RUS</b> -Мощность / Число оборотов двигателя; <b>SK</b> -Výkon / otáčky elektromotora; <b>SLO</b> -Moč / Število vrtljajev elektromotorja; <b>S</b> -Effekt / varvlat elmotor; <b>TR</b> -Güç / Devir sayısı, elektronik motor
	<b>BG</b> -Напрежение; <b>CZ</b> -Napětí; <b>DK</b> -Spænding; <b>D</b> -Spannung; <b>GR</b> -Τάση; <b>GB</b> -Voltage; <b>FIN</b> -Jännite; <b>F</b> -Tension; <b>HR</b> -Napon; <b>H</b> -Feszültség; <b>I</b> -Tensione; <b>NL</b> -Spanning; <b>N</b> -Spenning; <b>PL</b> -Napięcie; <b>RO</b> -Tensiune; <b>RUS</b> -Напряжение; <b>SK</b> -Napätie; <b>SLO</b> -Napetost; <b>S</b> -Spänning; <b>TR</b> -Gerilim
	<b>BG</b> -Предпазител; <b>CZ</b> -Pojistka; <b>DK</b> -Sikring; <b>D</b> -Sicherung; <b>GR</b> -Ασφάλιση; <b>GB</b> -Fuse; <b>FIN</b> -Sulake; <b>F</b> -Fusible; <b>HR</b> -Osigurač; <b>H</b> -Biztosíték; <b>I</b> -Fusibile; <b>NL</b> -Zekering; <b>N</b> -Sikring; <b>PL</b> -Bezpiecznik; <b>RO</b> -Siguranță; <b>RUS</b> -Предохранительное устройство; <b>SK</b> -Poistka; <b>SLO</b> -Varovalka; <b>S</b> -Säkring; <b>TR</b> -Sigorta
	<b>BG</b> -Трептене – рамо/ръка; <b>CZ</b> -Vibrace přenášené na ruce; <b>DK</b> -Hånd-arm-svingninger; <b>D</b> -Hand- Arm-Schwingungen; <b>GR</b> -Κραδασμοί χεριού-βραχίονα; <b>GB</b> -Hand/arm vibrations; <b>FIN</b> -Käsiin ja käsivarsiin kohdistuva värinä; <b>F</b> -Vibrations DKns les mains et les bras; <b>HR</b> -Vibracije šake i ruke; <b>H</b> -Kezet és kart érő rezgés; <b>I</b> -Vibrazioni su mano-braccio; <b>NL</b> -Hand- en armtrillingen; <b>N</b> -Hånd arm svingninger; <b>PL</b> -Drgania przenoszone na dłoń i rękę; <b>RO</b> -Oscilații-mână-brat; <b>RUS</b> -Уровень локальной вибрации; <b>SK</b> -Vibrácie prenášané na ruky; <b>SLO</b> -Tresljaji dlani in roke; <b>S</b> -Hand-arm-svängningar; <b>TR</b> -El, kol sallamalar
	<b>BG</b> -Измерена/гарантирана звукова мощност ( $L_{WA}/L_{WAg}$ ); <b>CZ</b> -Změřený / zaručený akustický výkon ( $L_{WA}/L_{WAg}$ ); <b>DK</b> -Målt / garanteret lydeffektniveau ( $L_{WA}/L_{WAg}$ ); <b>D</b> -gemessene / garantierte Schallleistung ( $L_{WA}/L_{WAg}$ ); <b>GR</b> -Μετρημένη / εγγυημένη ηχητική ισχύς ( $L_{WA}/L_{WAg}$ ); <b>GB</b> -Measured / guaranteed sound power ( $L_{WA}/L_{WAg}$ ); <b>FIN</b> -Mitattu / taattu äänitehotaso ( $L_{WA}/L_{WAg}$ ); <b>F</b> -Puissance sonore mesurée / garantie ( $L_{WA}/L_{WAg}$ ); <b>HR</b> -Izmjerena / zajemčena jakost zvuka ( $L_{WA}/L_{WAg}$ ); <b>H</b> -Mért / garantált hangteljesítmény ( $L_{WA}/L_{WAg}$ ); <b>I</b> -Potenza acustica misurata / garantata ( $L_{WA}/L_{WAg}$ ); <b>NL</b> -Gemeten/gegarandeed geluidsniveau ( $L_{WA}/L_{WAg}$ ); <b>N</b> -Målte / garanterte lydeffekt ( $L_{WA}/L_{WAg}$ ); <b>PL</b> -Zmierzony / gwarantowany poziom hałasu ( $L_{WA}/L_{WAg}$ ); <b>RO</b> -Putere sonoră măsurată / garantată ( $L_{WA}/L_{WAg}$ ); <b>RUS</b> -Измеренный / Гарантированный уровень звуковой мощности ( $L_{WA}/L_{WAg}$ ); <b>SK</b> -Nameraný / zaručený akustický výkon ( $L_{WA}/L_{WAg}$ ); <b>SLO</b> -Izmerjena / zagotovljena akustična moč ( $L_{WA}/L_{WAg}$ ); <b>S</b> -Uppmätt / garanterad bullereffekt ( $L_{WA}/L_{WAg}$ ); <b>TR</b> -Ölçülmüş / Garantie edilen ses gücü ( $L_{WA}/L_{WAg}$ )
	<b>BG</b> -Звуково налягане ( $L_{pA}$ ); <b>CZ</b> -Akustický tlak ( $L_{pA}$ ); <b>DK</b> -Lydtryk ( $L_{pA}$ ); <b>D</b> -Schalldruck ( $L_{pA}$ ); <b>GR</b> -Ακουστική πίεση ( $L_{pA}$ ); <b>GB</b> -Sound pressure ( $L_{pA}$ ); <b>FIN</b> -Äänenpainetaso ( $L_{pA}$ ); <b>F</b> -Pression acoustique ( $L_{pA}$ ); <b>HR</b> -Zvučni tlak ( $L_{pA}$ ); <b>H</b> -Hangnyomás ( $L_{pA}$ ); <b>I</b> -Pressione acustica ( $L_{pA}$ ); <b>NL</b> -Geluidsdruk ( $L_{pA}$ ); <b>N</b> -Lydtrykk ( $L_{pA}$ ); <b>PL</b> -Ciśnienie akustyczne ( $L_{pA}$ ); <b>RO</b> -Presiunea sunetului ( $L_{pA}$ ); <b>RUS</b> -Уровень звукового давления ( $L_{pA}$ ); <b>SK</b> -Akustický tlak ( $L_{pA}$ ); <b>SLO</b> -Akustični pritisk ( $L_{pA}$ ); <b>S</b> -Ljudtryck ( $L_{pA}$ ); <b>TR</b> -Ses basıncı ( $L_{pA}$ )
	<b>BG</b> -Техническа документация при; <b>CZ</b> -Technické dokumenty; <b>DK</b> -teknisk dokumation for; <b>D</b> -Technische Unterlagen bei; <b>GR</b> -Τεχνική τεκμηρίωση; <b>GB</b> -Technical documentation at; <b>FIN</b> -Tekniset asiakirjat; <b>F</b> -Dossier technique chez; <b>HR</b> -Tehničke dokumentacije na; <b>H</b> -Technikai dokumentáció...-nál; <b>I</b> -Documentazione tecnica presso; <b>NL</b> -Technische gegevens bij; <b>N</b> -Teknische dokumenter på; <b>PL</b> -Dokumentacja techniczna jest archiwowana i dostępna (w firmie); <b>RO</b> -Documente tehnice; <b>RUS</b> -Техническая документация в ...; <b>SK</b> -Technické podklady u; <b>SLO</b> -Tehnična Dokumenti; <b>S</b> -Tekniska dokument; <b>TR</b> -deki teknik belgeler

