



# PERFORMER® PREMIUM CHARCOAL GRILL

Read owner's guide before using the barbecue.

Lisez le guide d'utilisation avant d'utiliser le barbecue.

Lesen Sie das Benutzerhandbuch, bevor Sie den Grill verwenden.

FI

FR

IT

NO

DA

ES

SV

DE

NL

PT

PL

RU

22½ inch  
(57 cm)



# EXPLODED VIEW

Performer Premium\_Euro\_No Gas - 22 1/2 (57cm) 062712

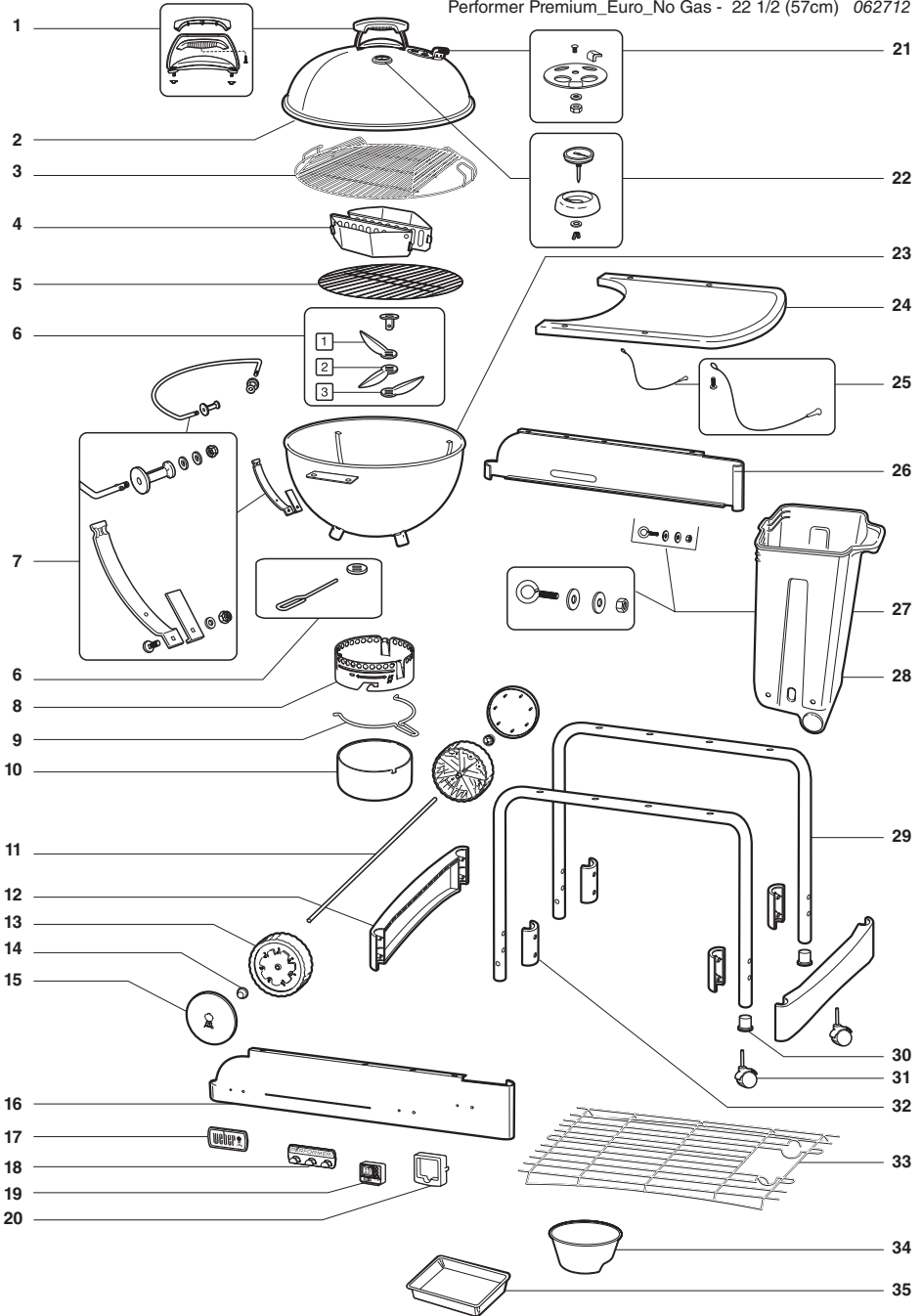

# EXPLODED VIEW LIST

EN

- |  |                          |                              |
|--|--------------------------|------------------------------|
| 1. Lid Handle Assembly                 | 13. Wheel                | 25. CharBin™ Retention Chain |
| 2. Lid                                 | 14. Hub Cap              | 26. Rear Panel               |
| 3. Hinged Cooking Grate                | 15. Wheel Cover          | 27. CharBin™ Hardware        |
| 4. Char-Baskets™                       | 16. Front Panel          | 28. CharBin™                 |
| 5. Charcoal Grate                      | 17. Logo Plate           | 29. Frame Leg                |
| 6. One Touch™ Cleaning System          | 18. Tool Holders         | 30. Caster Inserts           |
| 7. Lid Holder & Lower Support Assembly | 19. Digital Cook Timer   | 31. Casters                  |
| 8. Ash Catcher Ring                    | 20. Timer Mount          | 32. Leg Frame Bracket Clamp  |
| 9. Ash Catcher Handle                  | 21. Lid Damper Assembly  | 33. Bottom Rack              |
| 10. High Capacity Ash Catcher          | 22. Thermometer Assembly | 34. Charcoal Cup             |
| 11. Axle                               | 23. Bowl                 | 35. Disposable Drip Pan      |
| 12. Leg Frame Bracket                  | 24. Table                |                              |

Performer Premium\_Euro\_No Gas - 22 1/2 (57cm) 062712

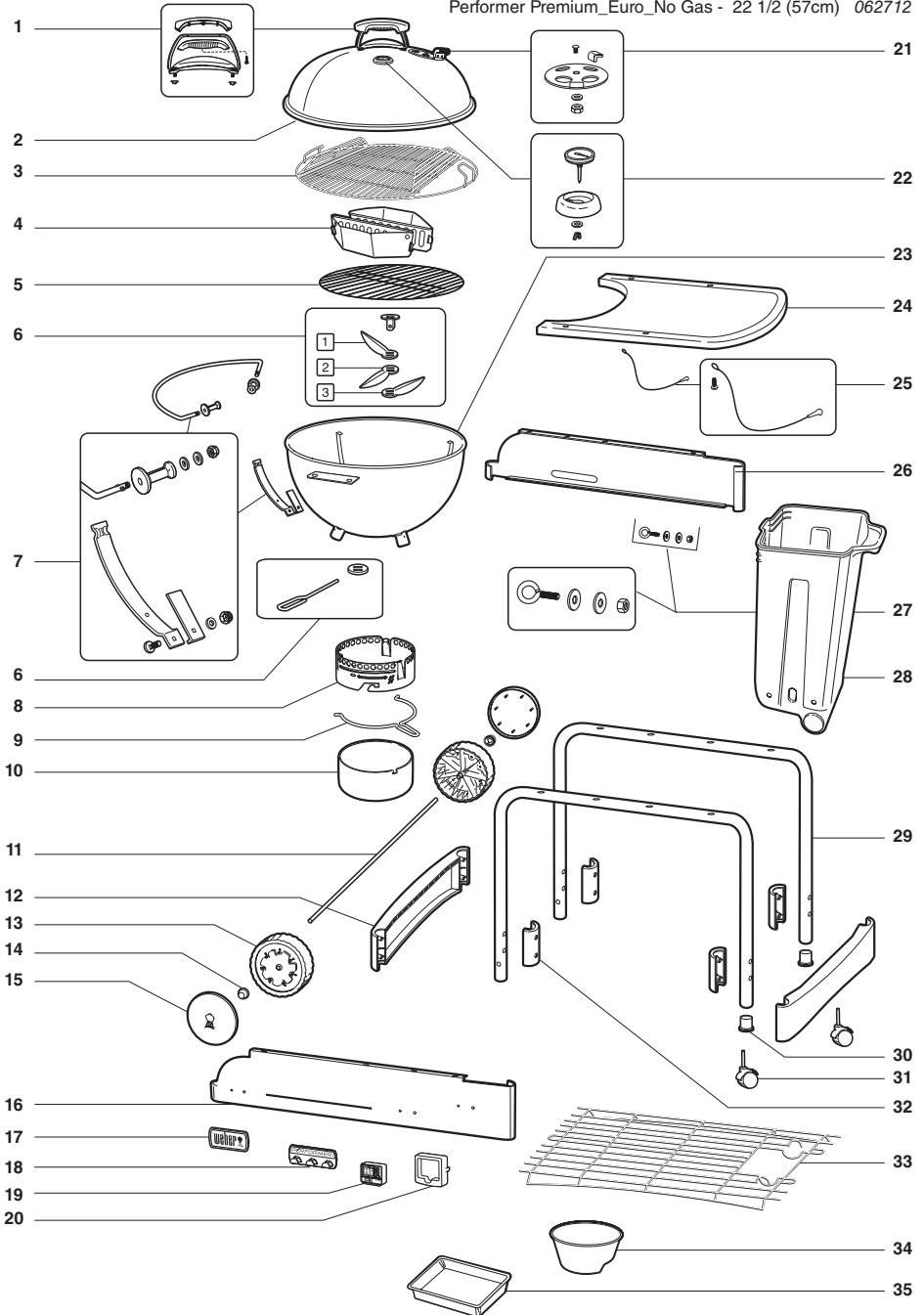

## FI

1. Kannen kahvakokoonpano
2. Kansi
3. Saranoitu grilliritilä
4. Char-Baskets™
5. Grilliritilä
6. One-Touch™  
-Puhdistusjärjestelmä
7. Kannenpidikkeen ja alatuen kokoonpano
8. Tuhkankeräysastian rengas
9. Tuhkankeräysastian kahva
10. Tilava tuhkankeräysastia
11. Akseli
12. Jalan runkotuki
13. Pyörä
14. Pölysuojus
15. Pyöränsuojus
16. Etulevy
17. Logolevy
18. Työkalupidikkeet
19. Digitaalinen Paistoajastin
20. Ajastimen kiinnike
21. Kannen vaimenninkokoonpano
22. Lämpömittari
23. Pohja
24. Työtaso
25. CharBin™ kiinnitysketju
26. Takaseinä
27. CharBin™-osat
28. CharBin™
29. Rungon jalka
30. Pyöräsovitteet
31. Pyörät
32. Jalan runkotuen kiinnike
33. Pohjateline
34. Brikettiastia
35. Kertakäyttöinen tiputusastia

## FR

1. Poignée du couvercle
2. Couvercle
3. Grille de cuisson articulée
4. Char-Baskets™
5. Grille Foyère
6. Système de Nettoyage One-Touch™
7. Guide-couvercle et support inférieur
8. Support de cendrier
9. Poignée de cendrier
10. Cendrier grande capacité
11. Axe de roues
12. Support transversal de châssis
13. Roue
14. Fixation de roue
15. Cache-roue
16. Panneau frontal
17. Plaque logo
18. Porte-accessoires
19. Minuteur de cuisson numérique
20. Support de minuteur
21. Clapet ventilation couvercle
22. Thermomètre
23. Cuve
24. Tablette
25. Chaîne de retenue CharBin™
26. Panneau arrière
27. Visserie CharBin™
28. Cuve de stockage CharBin™
29. Pied
30. Inserts roulette
31. Roulettes
32. Cache de support transversal de châssis
33. Grille inférieure
34. Doseur à Charbon de Bois
35. Barquette jetable en aluminium

## IT

1. Gruppo maniglia coperchio
2. Coperchio
3. Griglia di cottura articolata
4. Char-Baskets™
5. Griglia per il carbone
6. Sistema di pulizia One-Touch™
7. Supporto per il sostegno del coperchio e gruppo supporto inferiore
8. Anello raccogli cenere
9. Maniglia raccogli cenere
10. Ampio cassetto raccogli cenere
11. Asse
12. Staffa per piedi
13. Ruota
14. Cappuccio di copertura
15. Copri ruota
16. Pannello frontale
17. Targhetta logo
18. Portautensili
19. Timer di cottura digitale
20. Supporto timer
21. Gruppo valvole di tiraggio coperchio
22. Gruppo termometro
23. Braciere
24. Ripiano
25. Cinghia di fissaggio CharBin™
26. Pannello posteriore
27. Bulloneria CharBin™
28. CharBin™
29. Piede
30. Inserti ruote piroettanti
31. Ruote piroettanti
32. Morsetto staffa per piedi
33. Scaffale grigliato inferiore
34. Vaschetta per Carbone
35. Leccarda monouso

Performer Premium\_Euro\_No Gas - 22 1/2 (57cm) 062712

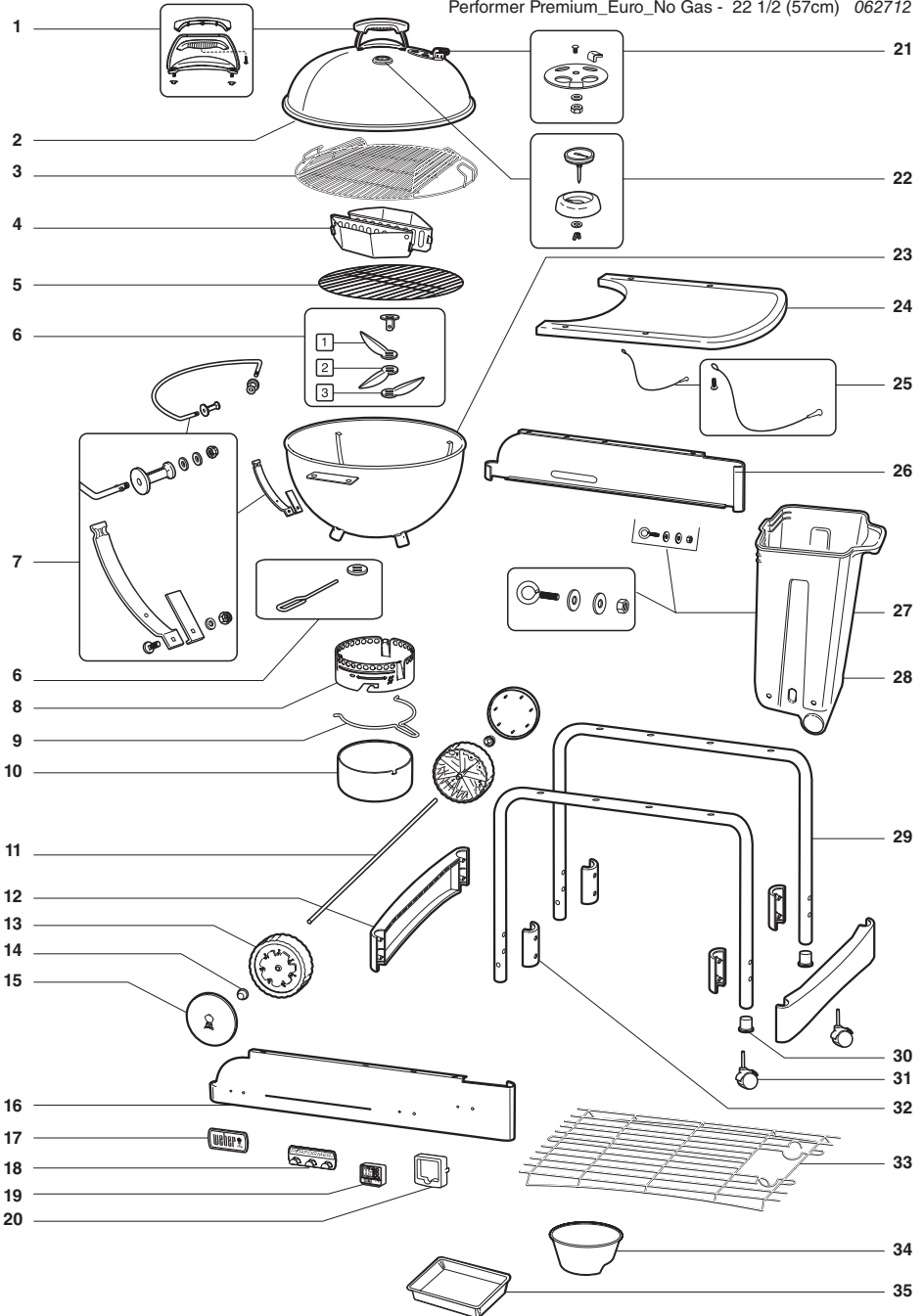

## NO

1. Lokkhåndtak
2. Lokk
3. Hengslet grillrist
4. Char-Baskets™
5. Brikettrist
6. One-Touch™ rengjøringsssystem
7. Lokkholder og nedre støtte
8. Ring til askeoppsamler
9. Håndtak til askeoppsamler
10. Askeoppsamler med stor kapasitet
11. Aksel
12. Rammebrakett til ben
13. Hjul
14. Navkapsel
15. Hjuldeksel
16. Frontpanel
17. Logoplate
18. Redskapsholdere
19. Digitalt steketidsur
20. Festeramme for tidsur
21. Lokkspjeld
22. Termometer
23. Bunn
24. Bord
25. CharBin™ reguleringskjede
26. Bakpanel
27. CharBin™ festedel
28. CharBin™
29. Ramme til ben
30. Trinseinnsatser
31. Trinser
32. Rammebrakettklemme til ben
33. Bunnrist
34. Målebeger til Briketter
35. Engangs dryppanne

## DA

1. Håndtagssystem til låg
2. Låg
3. Hængslet grillrist
4. Char-Baskets™
5. Kulrist
6. One-Touch™ rengjøringsssystem
7. System til lågholder og nederste holder
8. Askebakkering
9. Askebakkehåndtag
10. Rummelig askebakke
11. Aksel
12. Benrammebeslag
13. Hjul
14. Navdæksel
15. Hjuldeksel
16. Frontpanel
17. Logoplate
18. Redskapsholdere
19. Digital grill-timer
20. Timerbeslag
21. Luftspjældsysteem
22. Termometerenhet
23. Kugle
24. Bord
25. CharBin™ holderkæde
26. Bagsidepanel
27. CharBin™ Hardware
28. CharBin™
29. Rammeben
30. Styrehjulsindsatser
31. Styrehjul
32. Klemmer til benrammebeslag
33. Bundhylde
34. Kulbeholder
35. Engangs dryppbakke

## ES

1. Kit del asa de la tapa
2. Tapa
3. Parrilla de cocción articulada
4. Char-Baskets™
5. Parrilla de carbón
6. Sistema de limpieza One-Touch™
7. Conjunto del soporte inferior y soporte de la tapa
8. Anillo del recogedor de cenizas
9. Asa del recogedor de cenizas
10. Recogedor de cenizas de gran capacidad
11. Eje
12. Soporte transversal del chasis de las patas
13. Rueda
14. Clip de fijación de la rueda
15. Tapacubos
16. Panel delantero
17. Placa del logotipo
18. Soportes para utensilios
19. Temporizador digital de cocción
20. Soporte del temporizador
21. Kit de ventilación de la tapa
22. Conjunto del termómetro
23. Cuba
24. Mesa
25. Cadena de retención del CharBin™
26. Panel trasero
27. Piezas metálicas del CharBin™
28. CharBin™
29. Pie del chasis
30. Insertos de las ruedas giratorias
31. Ruedas giratorias
32. Abrazadera del soporte del marco de las patas
33. Estantería metálica
34. Dosificador para Carbón
35. Bandeja desechable colectora de gotas

Performer Premium\_Euro\_No Gas - 22 1/2 (57cm) 062712

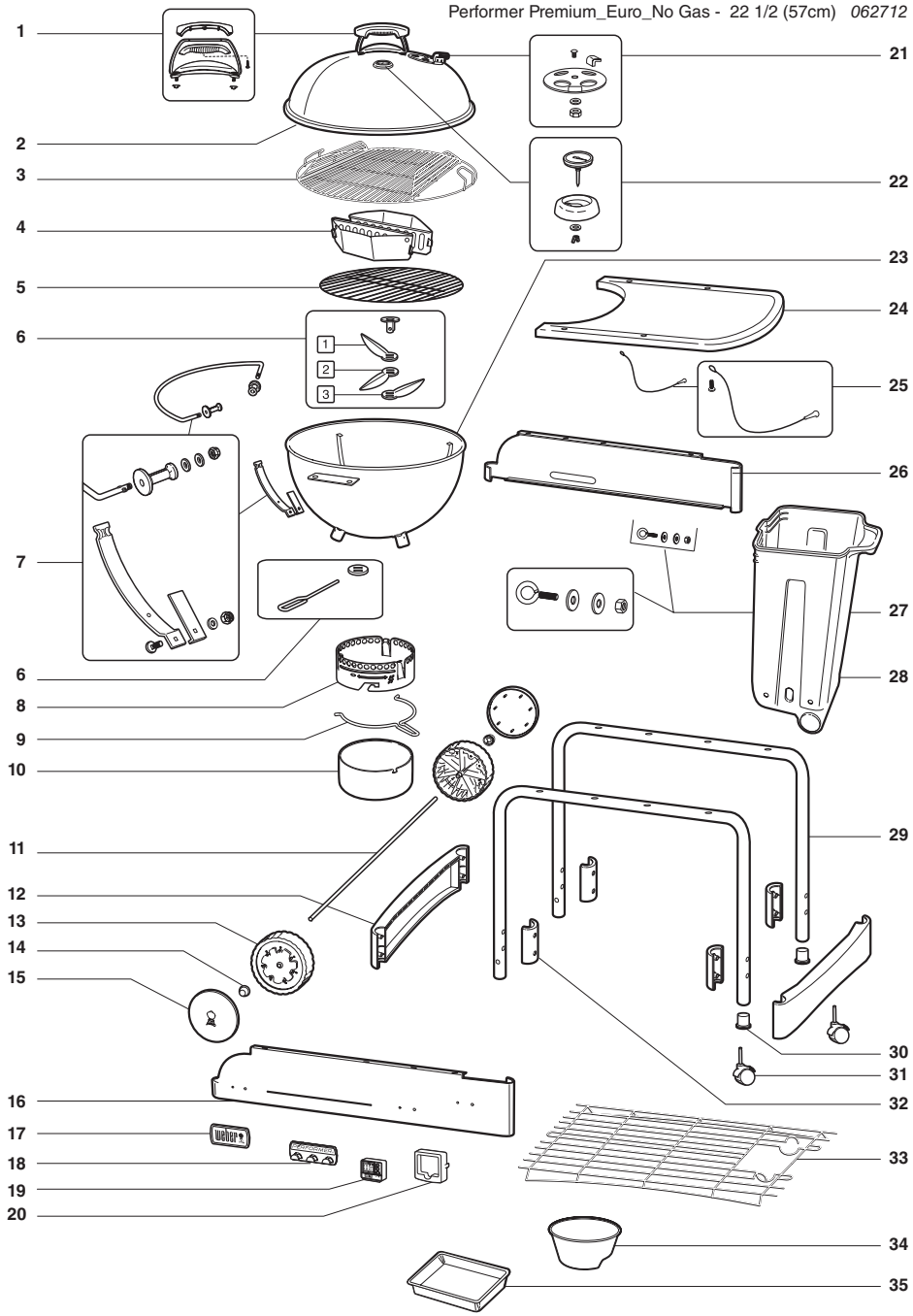



## SV

1. Lockhandtag
2. Lock
3. Grillgaller med vikkant
4. Char-Baskets™
5. Brikettgaller
6. One Touch™ rengöringssystem
7. Lockhållare och nedre stöd
8. Askfångarring
9. Askfångarhandtag
10. Stor askuppsamlare
11. Axel
12. Ramfäste för ben
13. Hjul
14. Navkapsel
15. Hjulskydd
16. Frontpanel
17. Logoplatå
18. Redskapshållare
19. Digital matlagningstimer
20. Timerfäste
21. Lockdämpare
22. Termometer
23. Balja
24. Bord
25. CharBin™ kedja
26. Bakpanel
27. CharBin™ maskinvara
28. CharBin™
29. Ramben
30. Hjulfäste
31. Hjul
32. Fäste för ramfäste för ben
33. Nedre hylla
34. Brikettmåttbägare
35. Droppform

## DE

1. Deckelgriff
2. Deckel
3. Klapp-Grillrost
4. Char-Baskets™
5. Holzkohlerost
6. One-Touch™ Reinigungssystem
7. Deckelhalter und Führung
8. Haltering für Aschetopf
9. Griff für Aschetopf
10. Aschetopf mit großem Fassungsvermögen
11. Achse
12. Befestigung für Seitenstrebe
13. Rad
14. Befestigungskappe Rad
15. Radkappe
16. Frontblende
17. Logo
18. Besteckhalter
19. Digitaler Gar-Timer
20. Timer-Befestigung
21. Deckellüfter
22. Thermometer
23. Kessel
24. Ablage
25. CharBin™-Halteseil
26. Hintere Blende
27. CharBin™-Befestigungsteile
28. CharBin™ Vorratsbehälter
29. Rahmen
30. Einsätze für Lenkrollen
31. Lenkrollen, feststellbar
32. Befestigung Rahmen
33. Ablagegitter
34. Brikett-Portionierer
35. Herausnehmbare Fettauffangtrichter

## NL

1. Dekselhandgreep
2. Deksel
3. Scharnierend grillrooster
4. Char-Baskets™
5. Brikettenrooster
6. One-Touch™ reinigingssysteem
7. Dekselhouder en onderste steuneenheid
8. Ring van aslade
9. Handgreep van aslade
10. Grote aslade
11. As
12. Beugel van pootframe
13. Wiel
14. Naafdop
15. Wieldop
16. Voorpaneel
17. Logoplaat
18. Accessoireshouders
19. Digitale kooktimer
20. Timerbevestiging
21. Dekselinstelklep
22. Thermometereenheid
23. Kuip
24. Tafel
25. CharBin™ bevestigingsketting
26. Achterpaneel
27. CharBin™ Hardware
28. CharBin™
29. Framepoot
30. Inzetstuk van zwenkwieltje
31. Zwenkwielen
32. Beugelklep van pootframe
33. Bodemrek
34. Brikettenmaatbeker
35. Druippan voor eenmalig gebruik

Performer Premium\_Euro\_No Gas - 22 1/2 (57cm) 062712

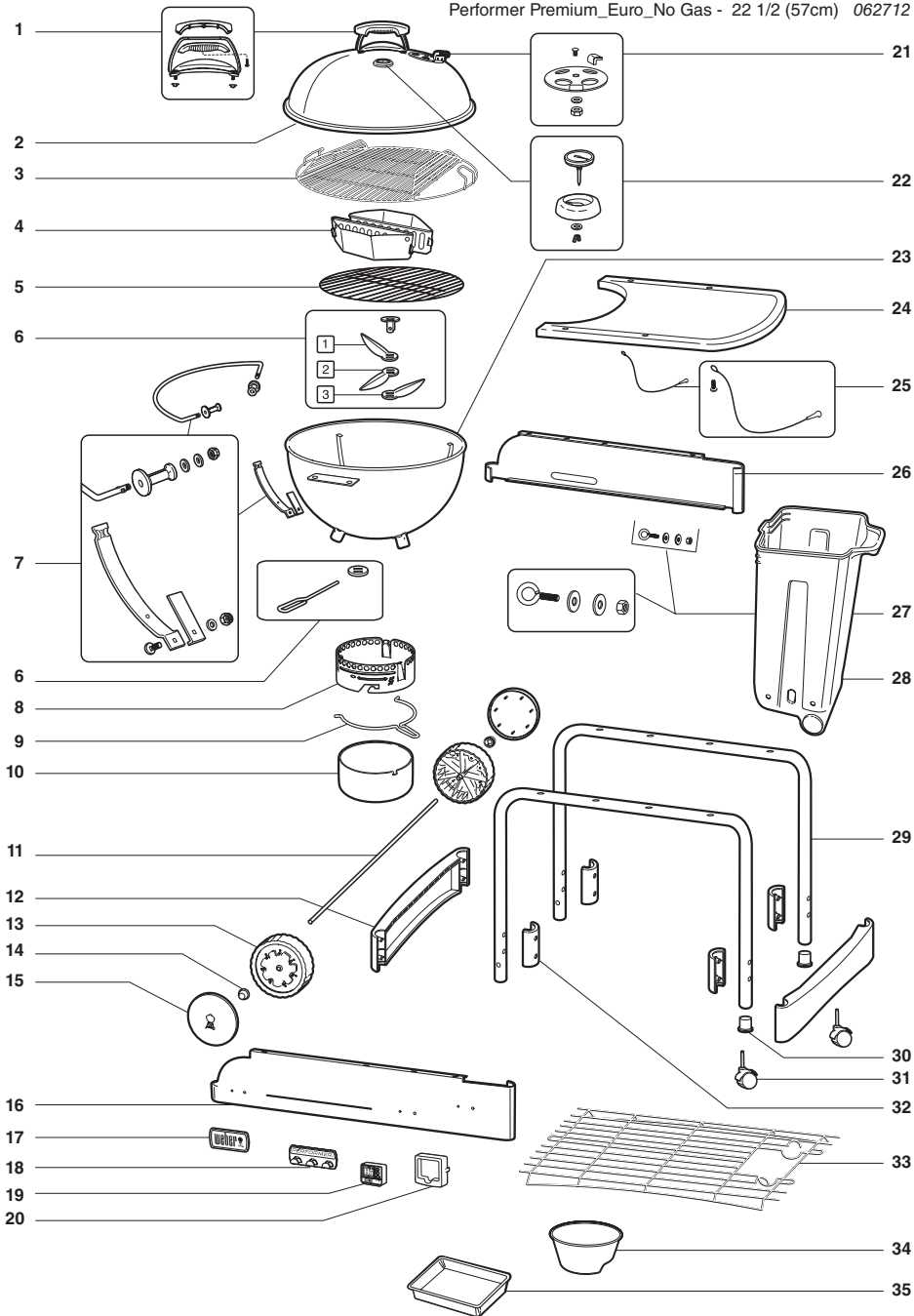

PT	PL	RU
1. Pega da tampa	1. Zespół uchwytu pokrywy	1. Рукоятка крышки в сборе
2. Tampa	2. Pokrywa	2. Крышка
3. Grelha de confecção articulada	3. Zawieszany ruszt do pieczenia	3. Навесная решетка для приготовления пищи
4. Char-Baskets™	4. Char-Baskets™	4. Char-Baskets™
5. Grelha de carvão	5. Ruszt na węgiel	5. Решетка для углей
6. Sistema de limpeza One-Touch™	6. System czyszczący One-Touch™	6. Система очистки One-Touch™
7. Suporte da tampa e suporte inferior	7. Zespół uchwytu pokrywy i dolnego wspornika	7. Держатель крышки и нижняя опора
8. Anel do coletor de cinzas	8. Pierścień popielnika	8. Кольцо золоуловителя
9. Pega do coletor de cinzas	9. Uchwyt popielnika	9. Ручка золоуловителя
10. Colector de cinzas de alta capacidade	10. Popielnik o dużej pojemności	10. Большой золоуловитель
11. Eixo	11. Oś	11. Вал
12. Suporte da estrutura da perna	12. Wspornik ramy z nogami	12. Кронштейн стойки рамы
13. Roda	13. Koło	13. Колесо
14. Tampa do cubo	14. Kołpak piasty	14. Колпак втулки
15. Tampa da roda	15. Pokrywa koła	15. Колпак колеса
16. Painel frontal	16. Przedni panel	16. Передняя панель
17. Placa com o logótipo	17. Tabliczka z logo	17. Плита с логотипом
18. Suportes para ferramentas	18. Uchwyty na narzędzia	18. Держатели инструмента
19. Temporizador digital	19. Cyfrowy układ zegarowy do pieczenia	19. Цифровой таймер
20. Suporte do temporizador	20. Zamocowanie układu zegarowego	20. Стойка таймера
21. Amortecedor da tampa	21. Wywietrznik pokrywy	21. Виброгаситель крышки в сборе
22. Termómetro	22. Termometr	22. Термометр
23. Taça	23. Kocioł	23. Чаша
24. Mesa	24. Stół	24. Стол
25. Corrente de retenção CharBin™	25. Łańcuch zabezpieczający CharBin™	25. Цепь крепления CharBin™
26. Painel traseiro	26. Tylny panel	26. Задняя панель
27. Equipamento CharBin™	27. Zestaw do montażu CharBin™	27. Аппаратура CharBin™
28. CharBin™	28. CharBin™	28. CharBin™
29. Perna da estrutura	29. Wspornik ramy	29. Стойка рамы
30. Inserções das rodas	30. Podkładki do kółek samonastawnych	30. Держатель ролика
31. Rodas	31. Kółka samonastawne	31. Ролик
32. Grampo do suporte da estrutura da perna	32. Zacisk wspornika do ramy z nogami	32. Скоба кронштейна стойки рамы
33. Tabuleiro inferior	33. Dolna półka	33. Нижняя полка
34. Taça para Carvão	34. Miska na Węgiel Drzewny	34. Чаша для угля
35. Colector de pingos descartável	35. Jednorazowa miska na tłuszcz	35. Одноразовый поддон для стекания жира

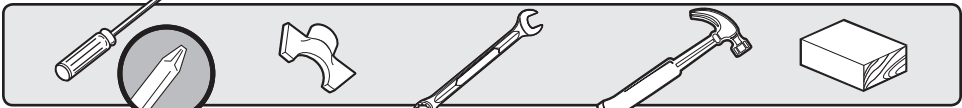

1-

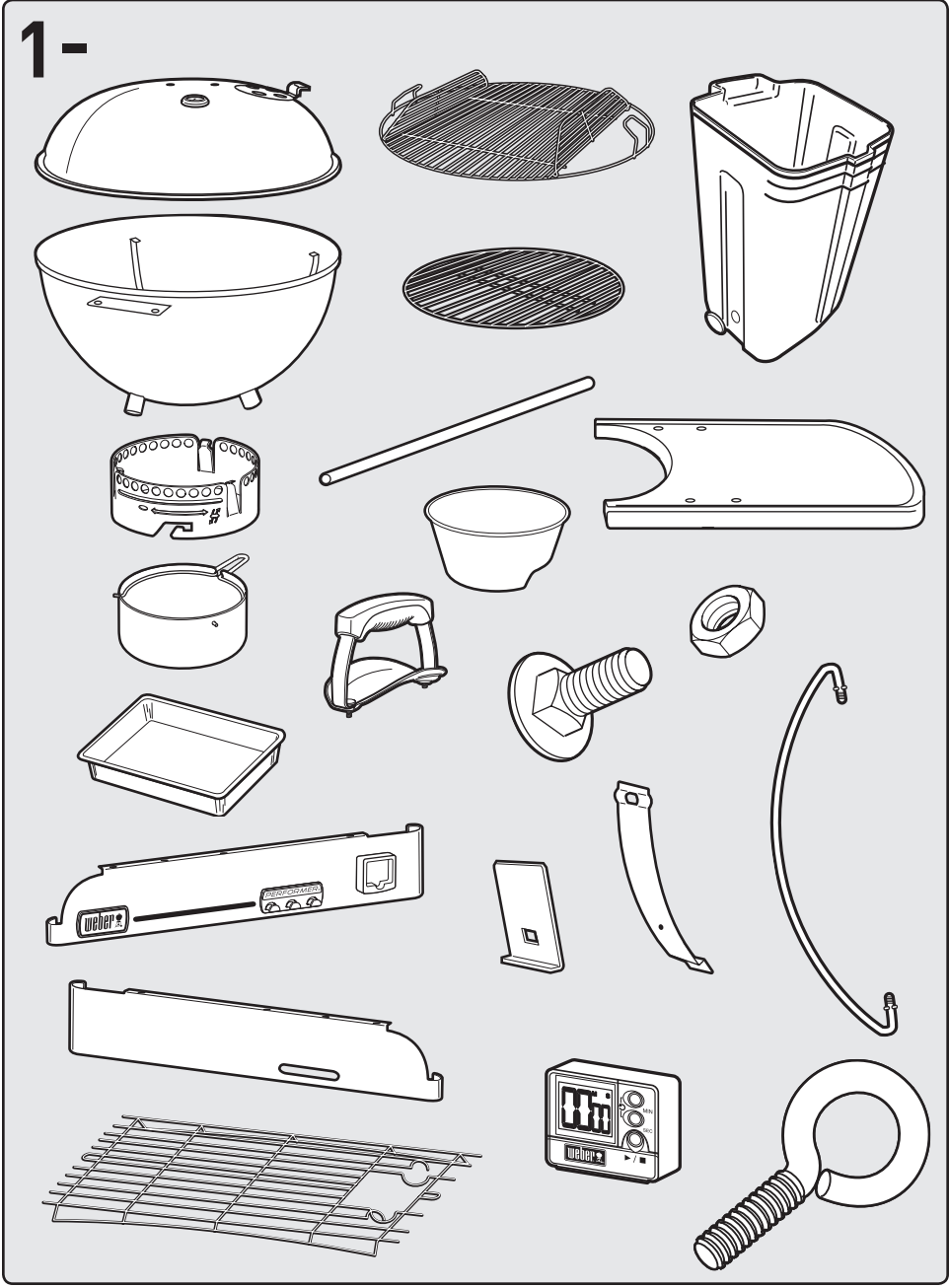

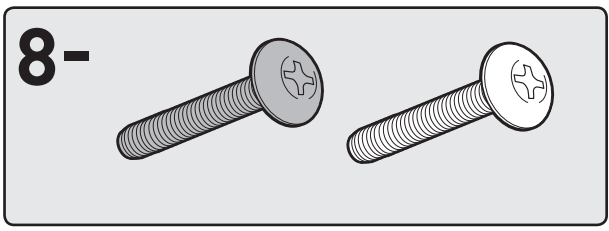
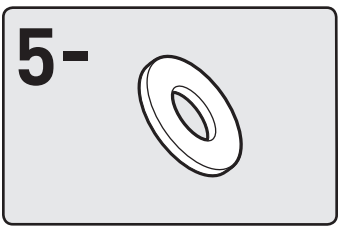
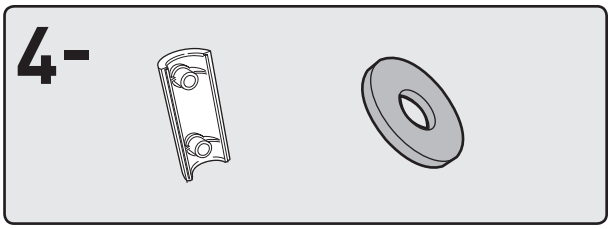
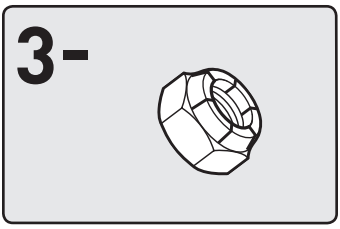
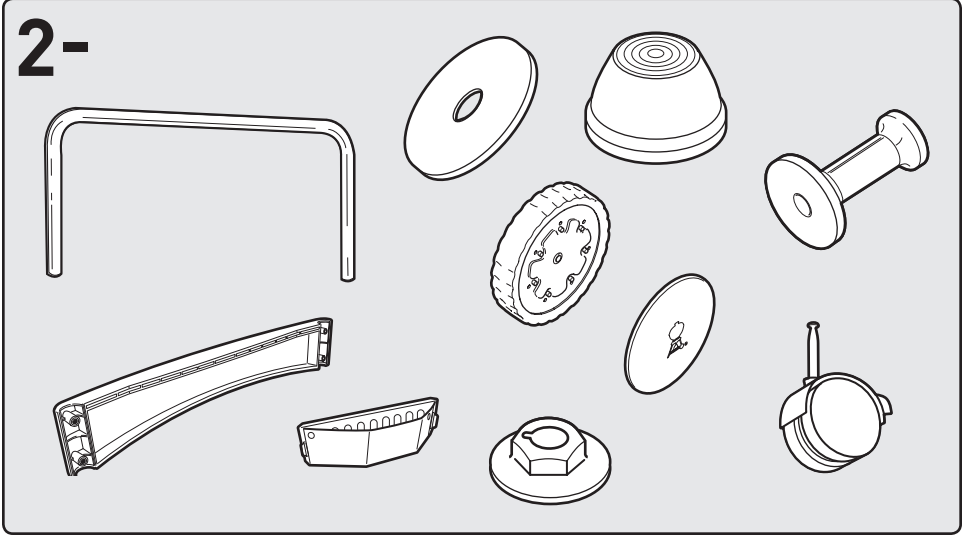
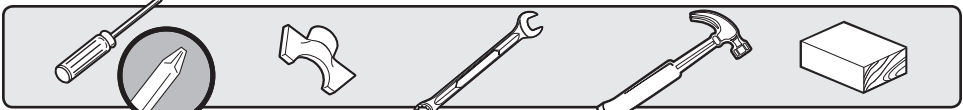

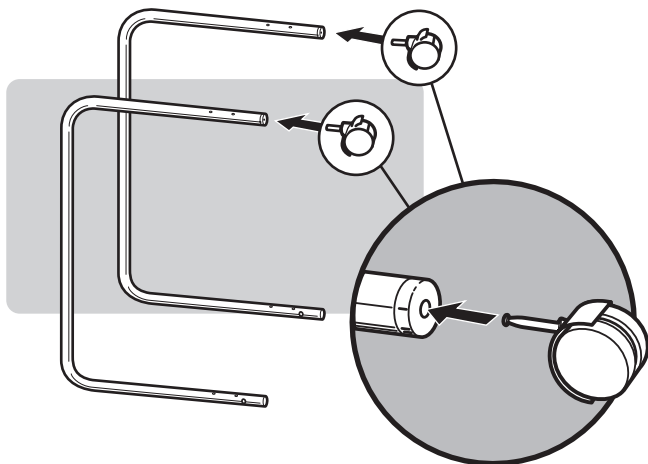
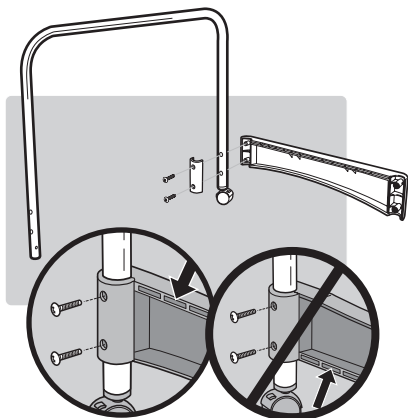
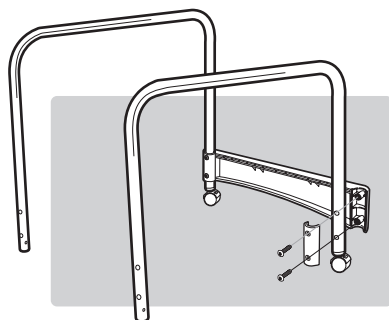
**1****2****3**

4

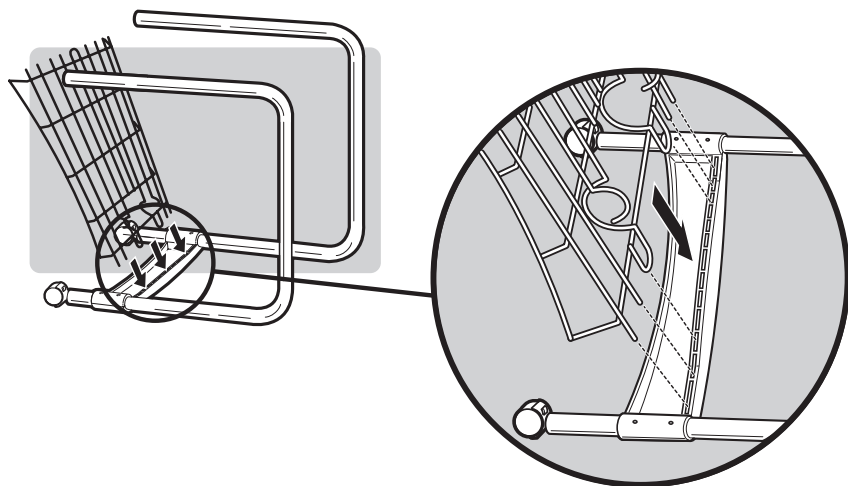

5

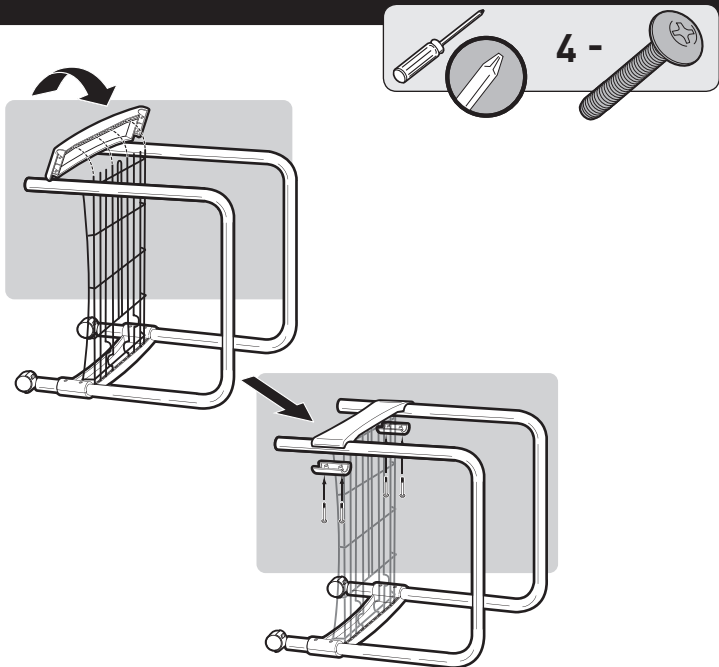

6

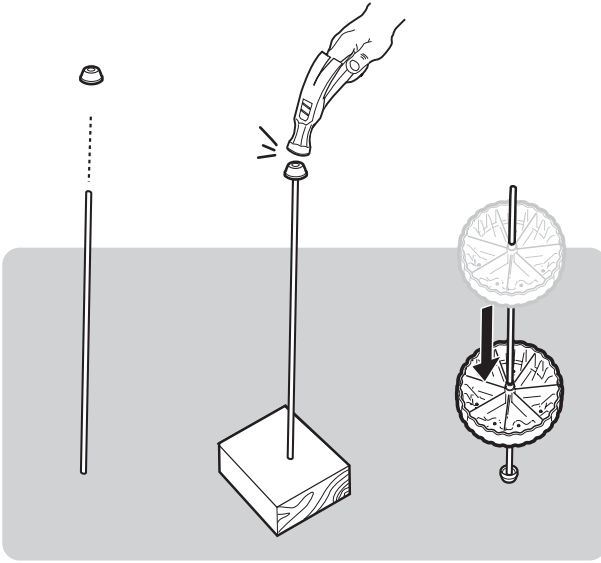
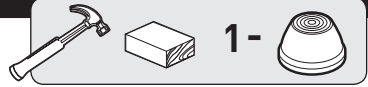

7

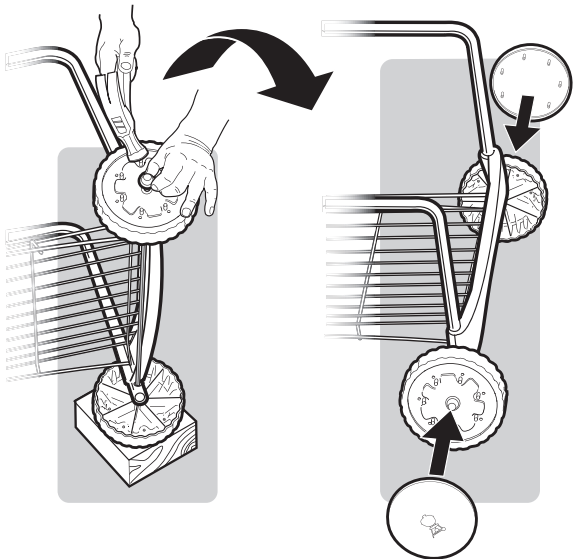
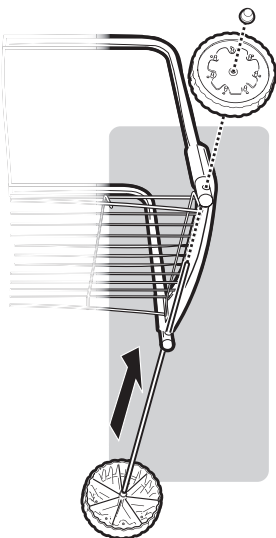
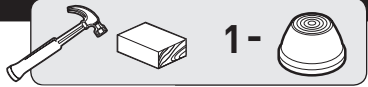



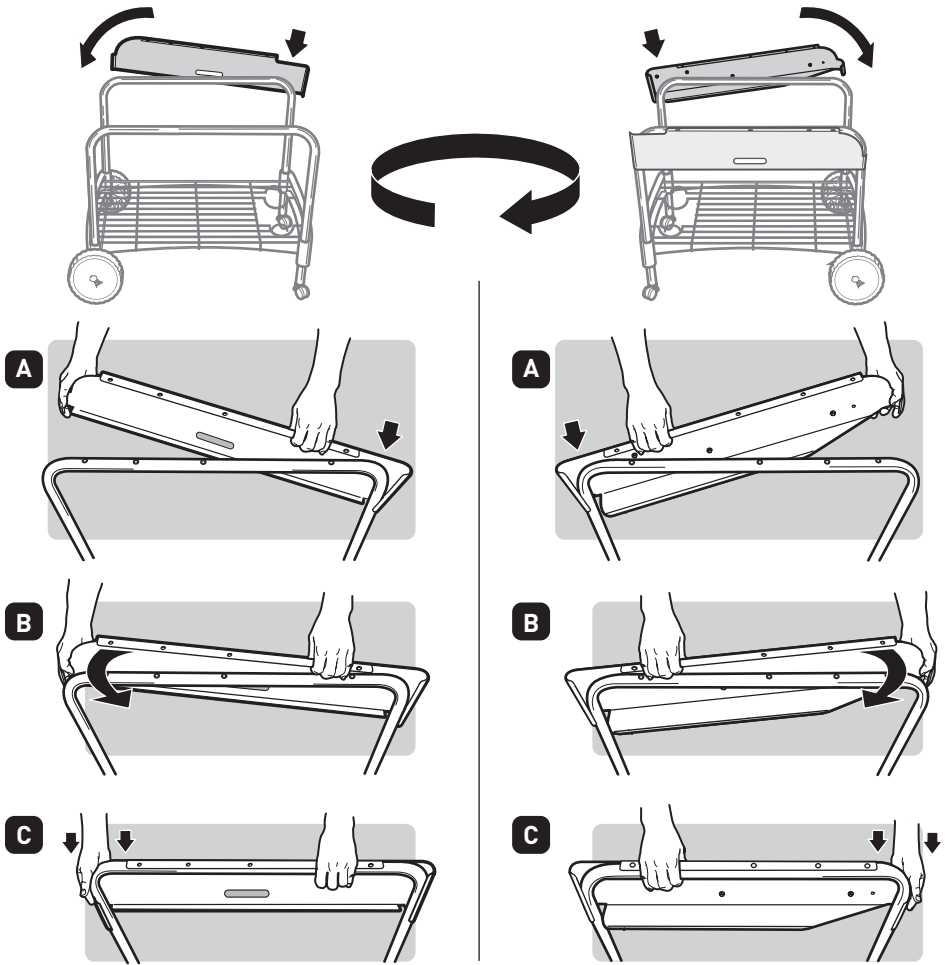

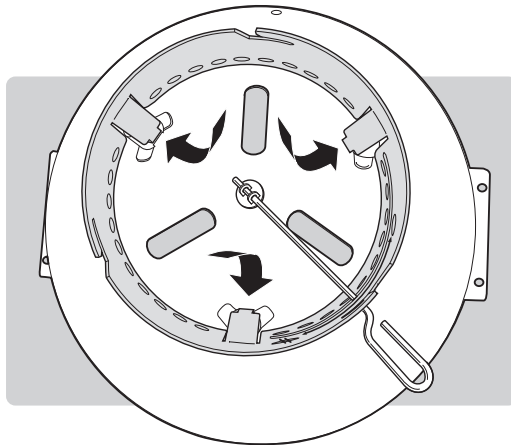
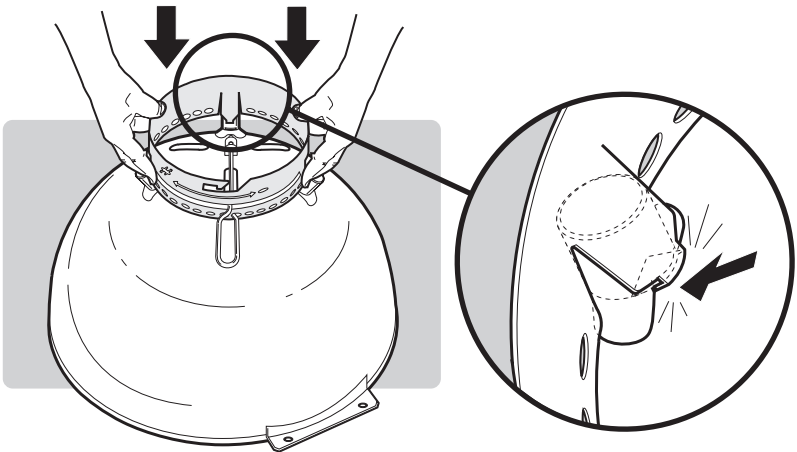
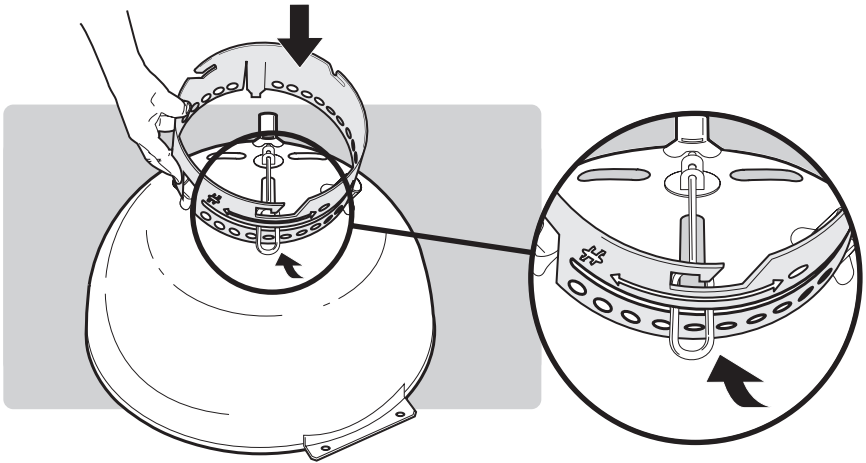

10

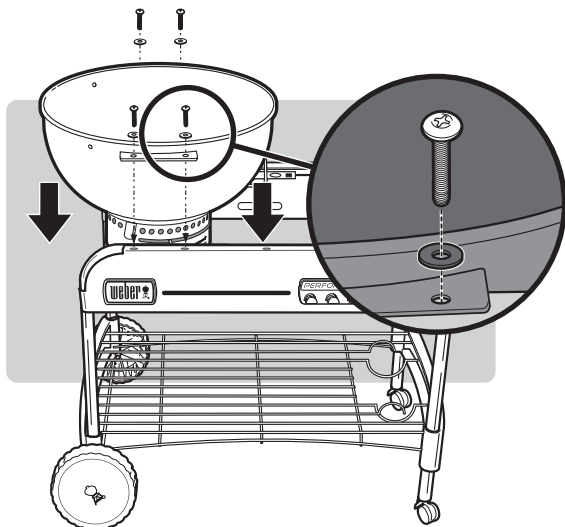
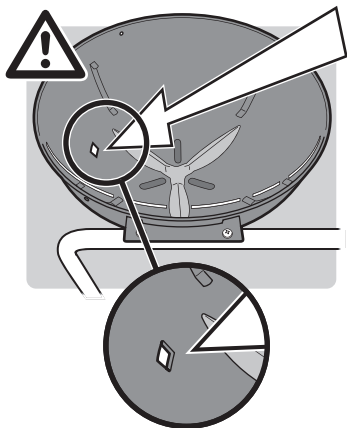

11

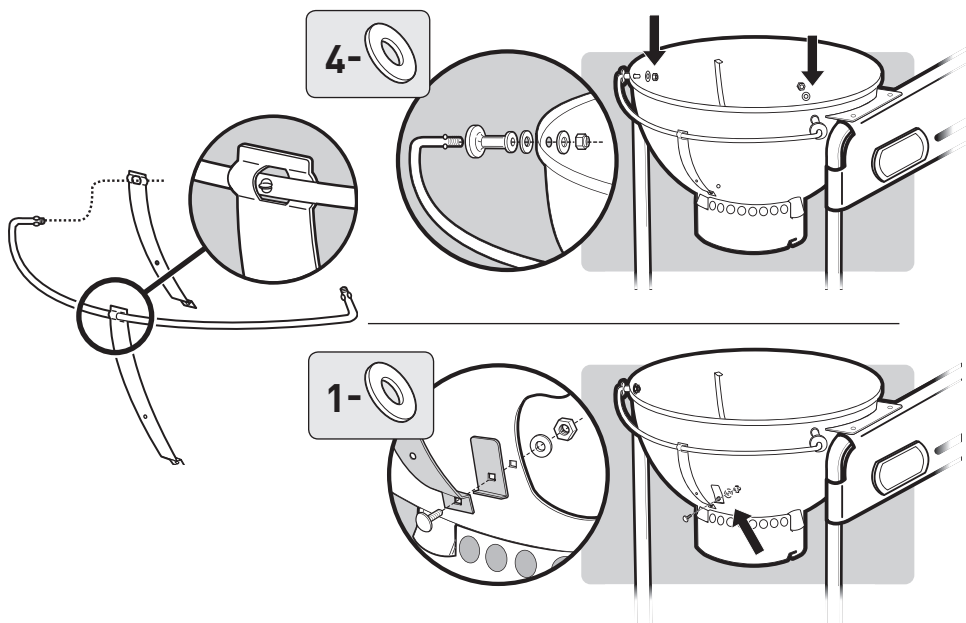
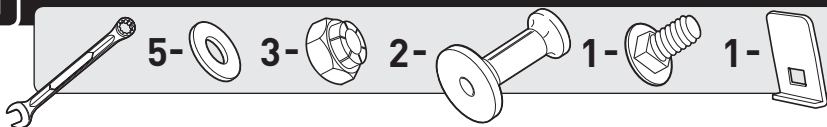

12

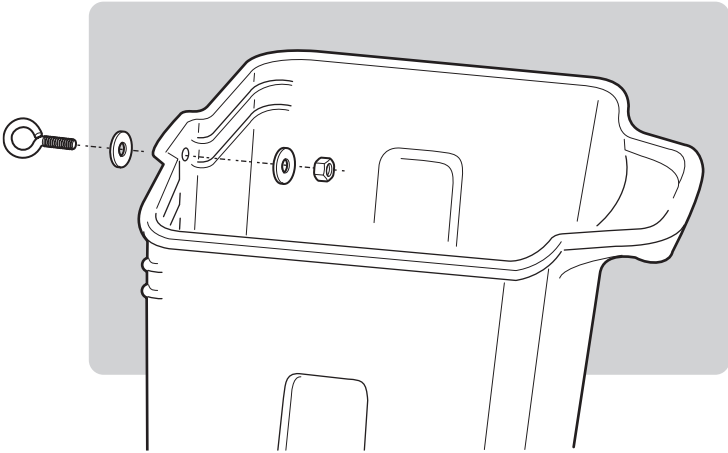
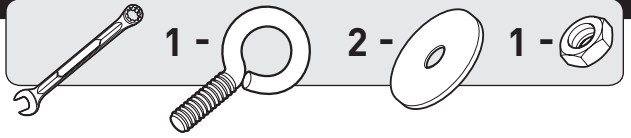

13

A

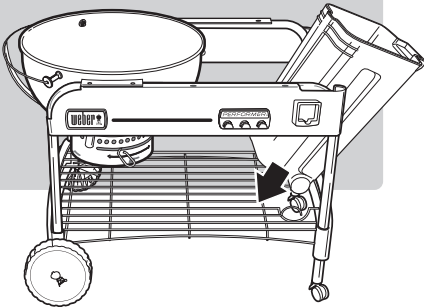

B

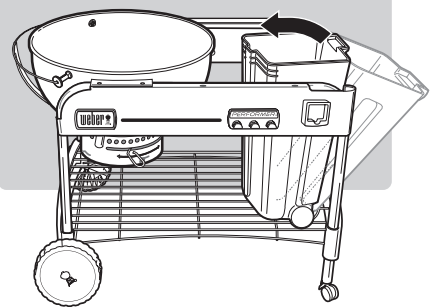

14



A

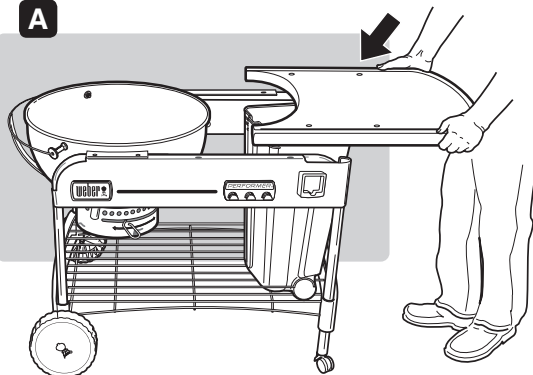

B

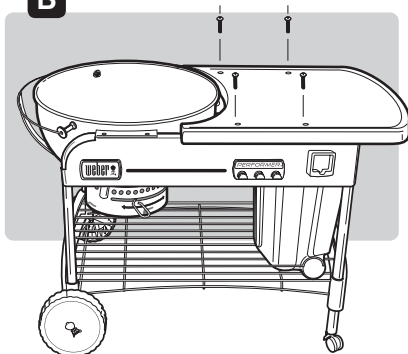

15

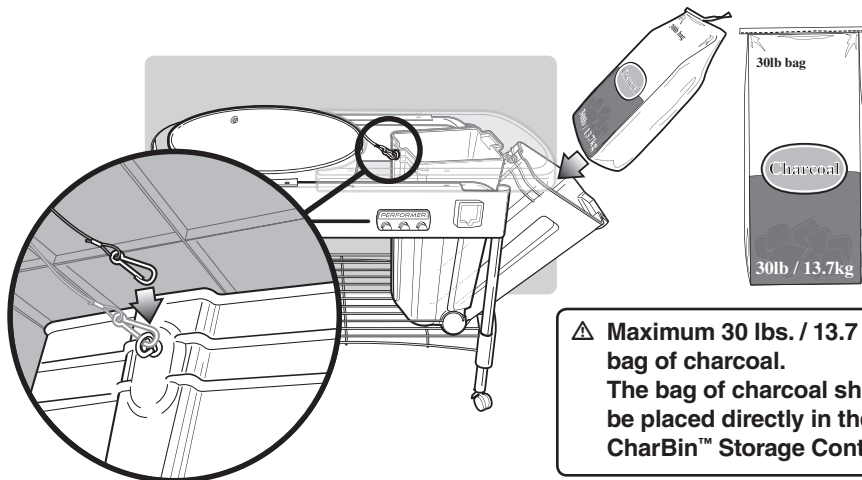

⚠ **Maximum 30 lbs. / 13.7 kg.**  
**bag of charcoal.**  
**The bag of charcoal should**  
**be placed directly in the**  
**CharBin™ Storage Container.**

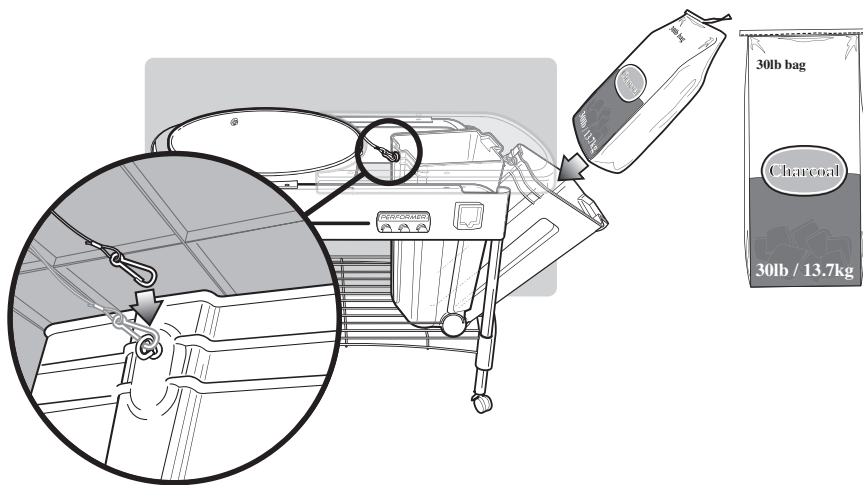

- FI** ⚠ Enintään 13,7 kg pussi grillibrikettejä. Briketipussi tulee asettaa suoraan CharBin™-säilytysastiaan.
- FR** ⚠ Sac de charbon de bois d'un poids maximal de 13,7 kg. Le sac de charbon de bois doit être placé directement dans la cuve de stockage CharBin™.
- IT** ⚠ Sacchetto carbone da 13,7 kg max. Posizionare il sacchetto del carbone direttamente nel contenitore antintemperie CharBin™.
- NO** ⚠ Maksimum 30 lbs. / 13,7 kg. sekk med briketter. Briketsekken skal plasseres direkte i CharBin™ oppbevaringsbeholder.
- DA** ⚠ Maksimalt 30 lbs. /13,7 kg kulpose. Kulposen skal anbringes direkte i CharBin™ opbevaringsbeholderen.
- ES** ⚠ Bolsa de carbón vegetal de 30 libras / 13,7 kg como máximo. La bolsa de carbón se debe colocar directamente en el contenedor de almacenamiento CharBin™.
- SV** ⚠ Maximalt 13,7 kg förpackning med briketter. Förpackningen med briketter ska placeras direkt i förvaringsutrymmet CharBin™.
- DE** ⚠ Holzkohlesack mit max. 13,7 kg Gewicht. Der Holzkohlesack sollte direkt in den CharBin™-Aufbewahrungsbehälter gegeben werden.
- NL** ⚠ Zak met briketten van max. 13,7 kg. Zak met briketten moet direct in de CharBin™ voorraadcontainer worden geplaatst.
- PT** ⚠ Saco de carvão com 13,7 kg, no máximo. O saco de carvão deve ser colocado diretamente no recipiente de armazenamento do CharBin™.
- PL** ⚠ Maksymalnie 13,7 kg węgla. Worki z węglem należy wkładać bezpośrednio do pojemnika do przechowywania węgla CharBin™.
- RU** ⚠ Максимум 30 фунтов / 13,7 кг мешок древесного угля. Мешок древесного угля должен располагаться прямо в контейнере для хранения CharBin™.

16

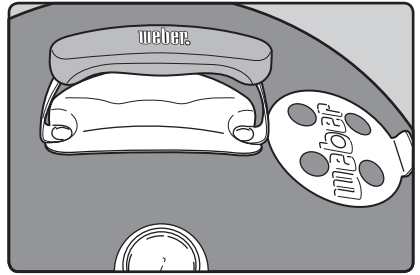
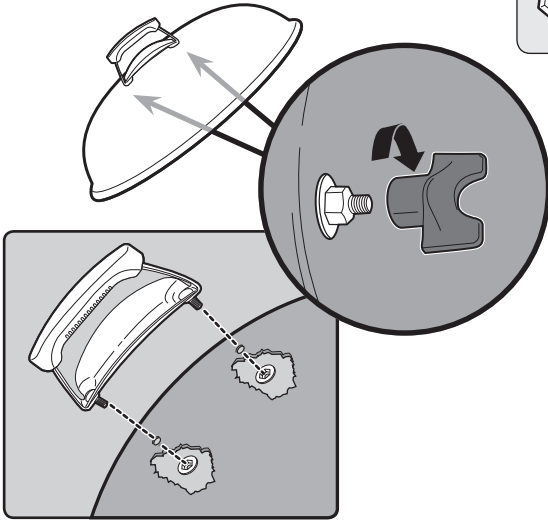

17

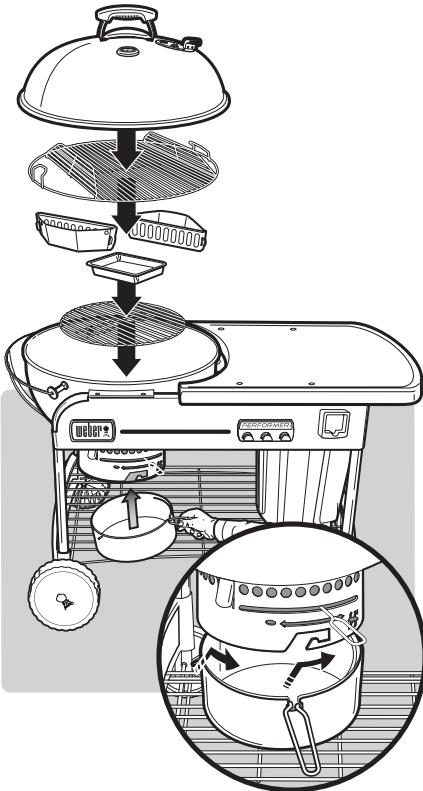

18

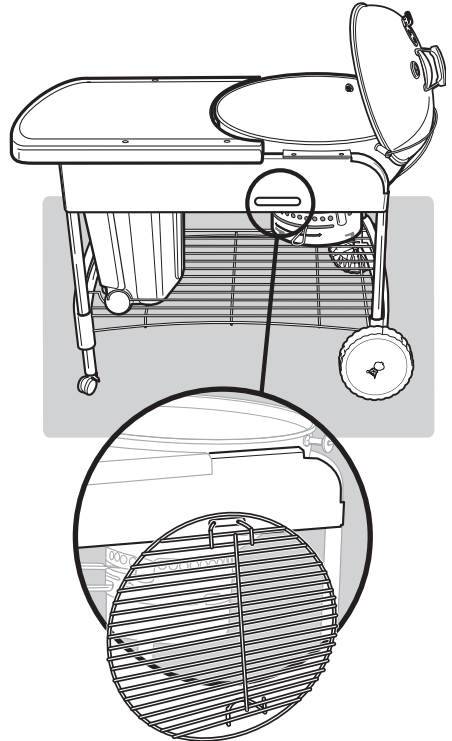

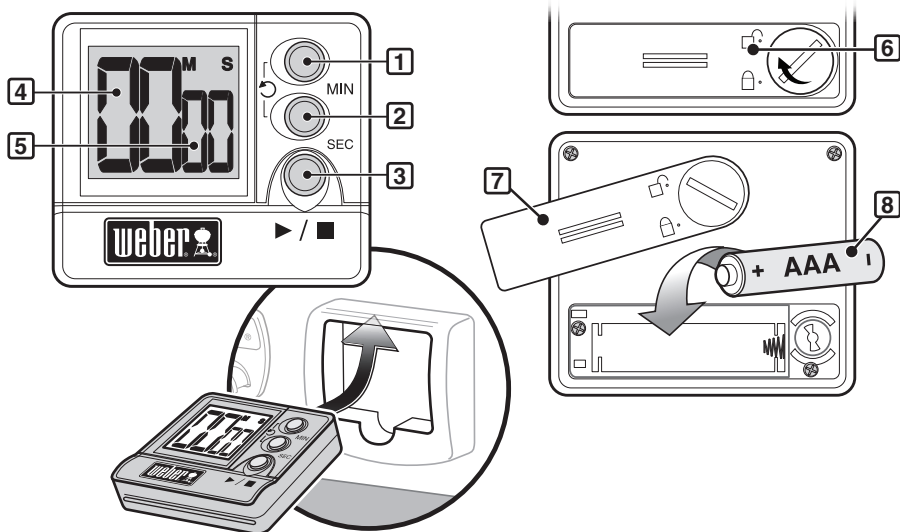

## TIMER OPERATION

This water-resistant digital cook timer provides both countup and countdown features in minutes and seconds.

### To set the time to countdown:

- Press the **MIN** button (1) to set the minute digits. Hold the button down to fast forward digits (maximum setting: 99 minutes (4)).
- Press the **SEC** button (2) to set the second digits. Hold the button down to fast forward digits (maximum setting: 59 seconds (5)).
- Press the **Start / Stop**: ► / ■ button (3).
- When desired time is reached, the alarm will sound for 30 seconds and automatically restart countdown from previous time setting.

### To set the time to countup:

- Press the **Start / Stop**: ► / ■ button. While counting up, display will show the reading in minute/second format.
- Press button again to stop timer. (Maximum setting: 99 minutes (4), 59 seconds (5)).

### To clear the time:

- Press in both **MIN** and **SEC**: ↻ buttons simultaneously (1)(2).

*Note: If using in an environment that subjects timer to electrostatic discharge, the unit time setting may be lost. If this occurs, reset unit and re-enter time setting.*

## Battery installation:

- Unlock the battery cover on the back of the timer (6) by turning lock clockwise.
- Remove the battery cover from the back of the timer (7).
- Replace the AAA battery (8).
- Replace the battery cover.
- Lock the battery cover by turning lock anti-clockwise.
- After the battery is installed, (0000) will be displayed on the LCD screen.

## Maintenance:

- Do not clean the unit with abrasive or corrosive compound, which may scratch the unit's parts and corrode the electronic circuits.
- Do not subject the unit to excessive force, shock, dust, temperature or humidity, which may result in unit malfunctioning, shorter electronic life span, battery damage and distorted parts.
- Do not tamper with the unit's internal components. Doing so will invalidate the warranty on the unit and may cause unnecessary damage to the battery and internal parts.
- Do not subject the unit to excessive exposure to direct sunlight or heavy rain.
- Do not immerse this device in water.

**For the best performance of the digital cook timer, it is recommended to bring timer indoors during non-use.**



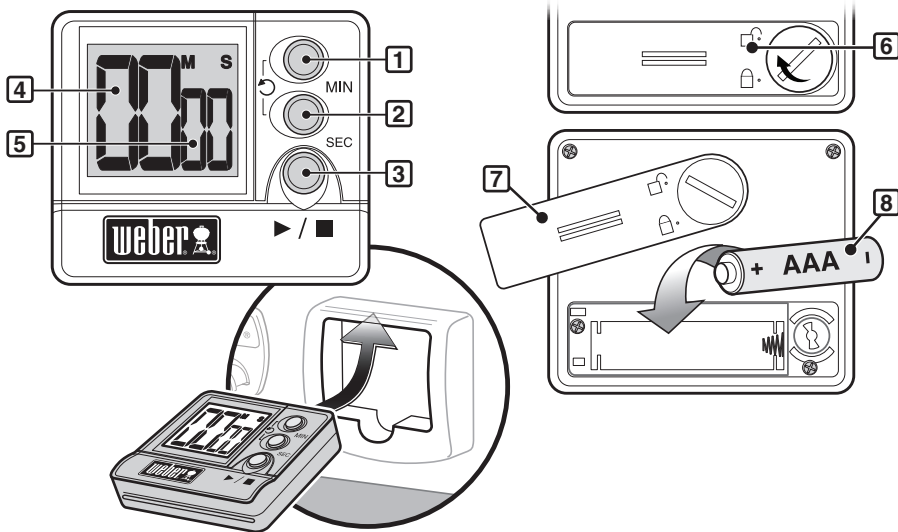

## AJASTIMEN TOIMINTA

Vedenpitävä digitaalinen paistoajastin sisältää kypsennysajan ajastuksen laskevasti ja nousevasti, minuuteissa ja sekunneissa.

### Laskevan ajastuksen asetus:

- Aseta minuutit **MIN**-painikkeella (1). Pitämällä painikkeen painettuna numerot vaihtuvat nopeasti (suurin asetus: 99 minuuttia (4)).
- Aseta sekunnit **SEC**-painikkeella (2). Pitämällä painikkeen painettuna numerot vaihtuvat nopeasti (suurin asetus: 59 sekuntia (5)).
- Paina **Start / Stop**: ► / ■ -painiketta (3).
- Kun asetettu aika päättyy, ajastin antaa hälytysäänen 30 sekunnin ajan ja käynnistää automaattisesti uuden laskennan asetetulla ajalla.

### Nousevan ajastuksen asetus:

- Paina **Start / Stop**: ► / ■ -painiketta. Nousevassa laskennassa näyttössä on kulunut aika minuutti/sekunti-muodossa.
- Pysäytä ajastin painamalla painiketta uudelleen. (Suurin asetus: 99 minuuttia (4), 59 sekuntia (5)).

### Ajan tyhjennys:

- Paina sekä **MIN** että **SEC**: ◂ -painiketta samanaikaisesti (1)(2).

*Huomaus: Käytettäessä ympäristössä, jossa ajastin altistuu sähköstaattiselle purkaukselle, yksikön aika-asetus voi hävitä. Jos tämä tapahtuu, nollaa laite ja tee aika-asetus uudelleen.*

### Pariston asennus:

- Avaa paristolukku ajastimen taustapuolelta (6) kiertämällä lukitusta myötäpäivään.
- Irrota paristolukku ajastimesta (7).
- Vaihda AAA-paristo (8).
- Aseta paristolukku paikoilleen.
- Lukitse paristolukku kiertämällä lukitusta vastapäivään myötäpäivään.
- Pariston asennuksen jälkeen nestekidenäytöllä on lukema (0000).

### Hoito:

- Älä puhdista hiovilla tai syövyttävillä aineilla, jotka voisivat naarmuttaa laitteen osia ja syövyttää elektronisia piirejä.
- Älä kohdista laitteeseen suuria voimia tai iskuja äläkä altista sitä pölylle, kuumuudelle tai kosteudelle, koska nämä voivat aiheuttaa toimintahäiriöitä, lyhentää elektroniikan käyttöikää, vaurioittaa paristoa ja osia.
- Älä peukaloi laitteen sisäisiä komponentteja. Muutoin laitteen takuu raukeaa ja paristolle ja sisäisille osille voi aiheutua tarpeettomia vaurioita.
- Älä altista laitetta liikaa suoralle auringonvalolle tai rankalle sateelle.
- Älä upota laitetta veteen.

**Digitaalinen paistoajastin toimii parhaiten, kun se pidetään sisätiloissa käyttökertojen välillä.**

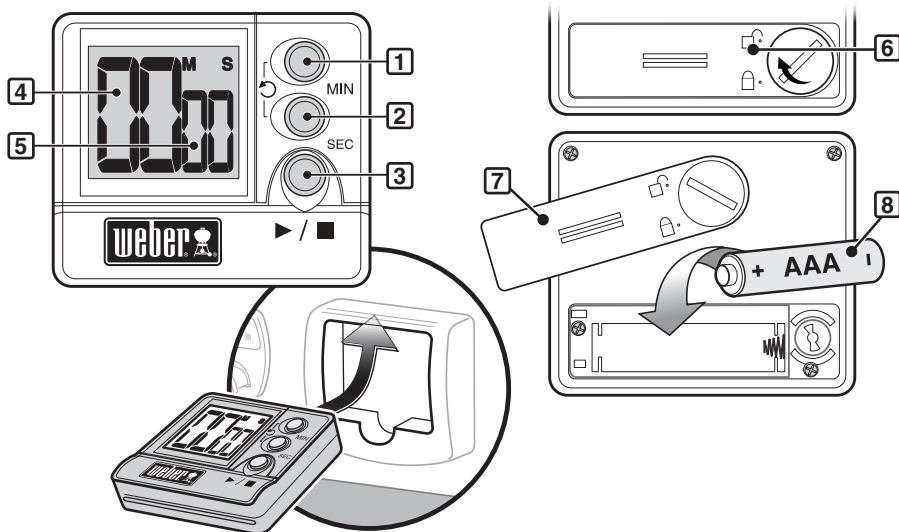

## FUNCTIONNEMENT DE LA MINUTERIE

Cette minuterie numérique de cuisson résistante à l'eau possède des fonctions de compte et de décompte en minutes et en secondes.

### Pour configurer la durée à décompter :

- Appuyez sur le bouton **MIN (1)** pour définir les chiffres des minutes. Maintenez le bouton enfoncé pour faire avancer rapidement les chiffres (configuration maximum : 99 minutes (4)).
- Appuyez sur le bouton **SEC (2)** pour configurer les chiffres des secondes. Maintenez le bouton enfoncé pour faire avancer rapidement les chiffres (configuration maximum : 59 secondes (5)).
- Appuyez sur le bouton **Start / Stop: ► / ■ (3)**.
- Lorsque la durée souhaitée est atteinte, l'alarme retentira pendant 30 secondes et recommencera automatiquement un nouveau décompte de la durée configurée.

### Pour configurer la durée de minutage :

- Appuyez sur le bouton **Start / Stop: ► / ■**. Pendant le minutage, l'affichage montrera le compte au format minutes / secondes.
- Rappuyez sur le bouton pour arrêter la minuterie. (Configuration maximum : 99 minutes (4), 59 secondes (5)).

### Pour effacer la durée :

- Appuyez à la fois sur les boutons **MIN** et **SEC: ↻ (1)(2)**.

*Remarque : En cas d'utilisation dans un environnement sujet aux décharges électrostatiques, le réglage du temps de l'appareil risque d'être perdu. Le cas échéant, réinitialisez l'appareil et réglez à nouveau le temps.*

## Installation de la pile :

- Déverrouillez le couvercle de la pile à l'arrière de la minuterie (6) en faisant tourner le verrou dans le sens des aiguilles d'une montre.
- Retirez le couvercle de la pile de l'arrière de la minuterie (7).
- Remplacez la pile AAA (8).
- Replacez le couvercle de la pile.
- Verrouillez le couvercle de la pile en faisant tourner le verrou dans le sens contraire des aiguilles d'une montre.
- Après avoir installé la pile, (0000) s'affiche sur l'écran à cristaux liquides.

## Entretien :

- Ne pas nettoyer l'appareil avec un élément abrasif ou corrosif, ce qui peut rayer les pièces de l'appareil et corroder les circuits électroniques.
- Ne pas soumettre l'appareil à tout excès de force, de choc, de poussière, de température ou d'humidité, ce qui peut entraîner le mauvais fonctionnement de l'appareil, la réduction de la durée de vie de l'électronique, l'endommagement de la pile et la distorsion des pièces.
- Ne pas toucher aux composants internes de l'appareil. Cela annulera la garantie de l'appareil et peut provoquer des dommages inutiles de la pile et des composants internes.
- Ne pas exposer l'appareil de manière excessive au soleil ou à de fortes pluies.
- Ne pas immerger l'appareil dans l'eau.

**Pour une meilleure performance de la minuterie de cuisson, il est recommandé de rentrer la minuterie à l'intérieur lorsqu'elle n'est pas utilisée.**

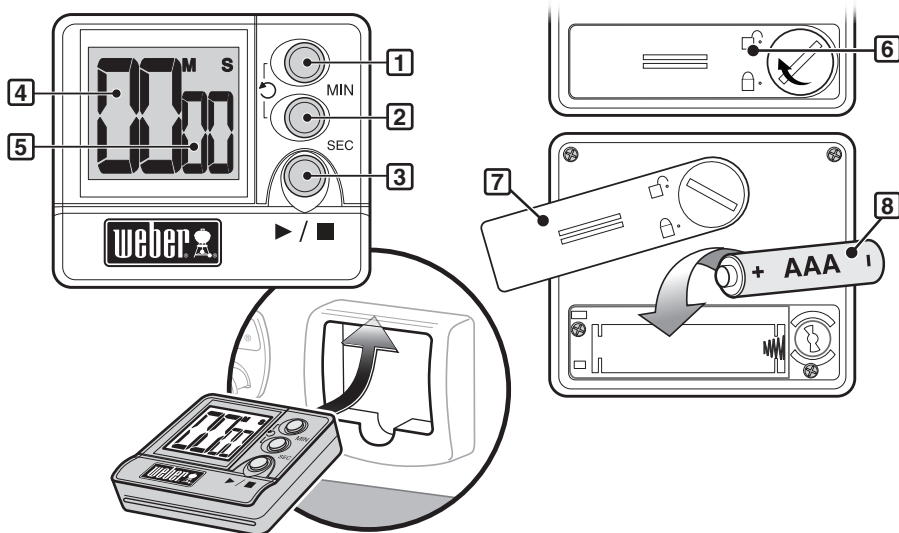

## FUNZIONAMENTO CON TIMER

Questo timer da cucina digitale, a tenuta d'acqua, offre funzioni di conteggio in avanti e alla rovescia, in minuti e secondi.

### Per impostare il tempo del conteggio alla rovescia:

- Premere il pulsante **MIN** (1) per impostare le cifre dei minuti. Tenere premuto il pulsante per far avanzare rapidamente le cifre (impostazione massima: 99 minuti (4)).
- Premere il pulsante **SEC** (2) per impostare le cifre dei secondi. Tenere premuto il pulsante per far avanzare rapidamente le cifre (impostazione massima: 59 secondi (5)).
- Premere il pulsante **Start/Stop**: ► / ■ (3).
- Una volta raggiunto il tempo impostato, viene riprodotto il suono di avviso per 30 secondi e si riavvia automaticamente il conteggio alla rovescia dall'impostazione precedente.

### Per impostare il tempo di conteggio in avanti:

- Premere il pulsante **Start/Stop**: ► / ■ (3). Durante il conteggio in avanti, il display mostra il tempo nel formato minuti/secondi.
- Premere nuovamente il pulsante per arrestare il timer. (Impostazione massima: 99 minuti (4), 59 secondi (5)).

### Per cancellare il periodo di tempo impostato:

- Premere i pulsanti **MIN** e **SEC**: ○ simultaneamente (1)(2).

*Nota: in caso di utilizzo in un ambiente in cui il timer potrebbe essere soggetto a una scarica elettrostatica, il tempo impostato nell'unità potrebbe saltare. In*

*questo caso, resettare l'unità e impostare nuovamente i valori desiderati.*

### Montaggio della batteria:

- Sbloccare il coperchio della batteria sul retro del timer (6) ruotando il blocco in senso orario.
- Rimuovere il coperchio della batteria dal retro del timer (7).
- Sostituire la batteria AAA (8).
- Sostituire il coperchio della batteria.
- Bloccare il coperchio della batteria ruotando il blocco in senso antiorario.
- Una volta installata la batteria, sullo schermo LCD viene visualizzato (0000).

### Manutenzione:

- Non pulire l'unità con sostanze abrasive o corrosive, che potrebbero graffiarne i componenti e corrodere i circuiti elettronici.
- Non applicare una forza eccessiva sull'unità, evitare urti, tenere lontano da ambienti polverosi o con temperatura o umidità eccessive, che potrebbero comportare malfunzionamenti, ridurre la durata dell'elettronica, danneggiare la batteria o deformare i componenti.
- Non manomettere i componenti interni dell'unità. Ciò annullerebbe la garanzia fornita sull'unità e potrebbe causare inutili danni alla batteria e ai componenti interni.
- Non esporre l'unità alla luce solare diretta o alla pioggia battente.
- Non immergere l'unità in acqua.

**Per garantire che il timer da cucina digitale funzioni sempre al meglio, si consiglia di conservarlo in ambienti chiusi quando non viene utilizzato.**

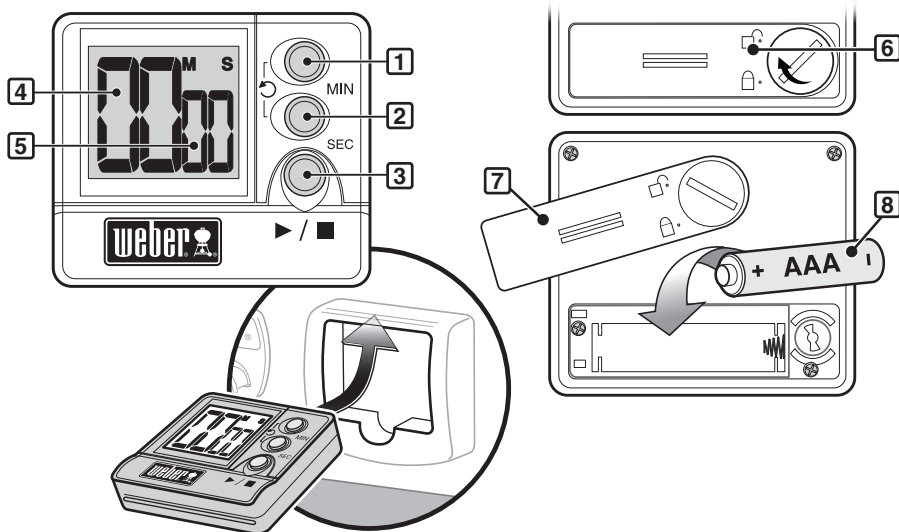

## BETJENING AV TIDSUR

Dette vannbestandige digitale tidsuret gir deg både opptellings- og nedtellingsegenskaper i minutter og sekunder.

### Angi tid for nedtelling:

- Trykk på **MIN**-knappen (1) for å angi antall minutter. Hold knappen nede for å hurtigspole tallene (maksimumsinnstilling: 99 minutter (4)).
- Trykk på **SEK**-knappen (2) for å angi antall sekunder. Hold knappen nede for å hurtigspole tallene (maksimumsinnstilling: 59 sekunder (5)).
- Trykk på **Start / Stopp**-knappen: ► / ■ (3).
- Når ønsket tid er nådd, vil alarmen høres i 30 sekunder og automatisk restarte nedtellingen fra den forrige tidsinnstillingen.

### Angi tid for opptelling:

- Trykk på **Start / Stopp**-knappen: ► / ■. Under opptelling vil skjermen vise avlesning i minutt/sekund-format.
- Trykk på knappen igjen for å stanse tidsuret. (Maksimumsinnstilling: 99 minutter (4), 59 sekunder (5)).

### Tømme tiden:

- Trykk inn både **MIN** og **SEK** ↻ knappene samtidig (1)(2).

*Merk: Hvis du bruker den i et miljø som utsetter tidsuret for elektrostatisk utladning, kan du miste innstillingen av tidsenheten. Hvis dette skjer, må du tilbake stille enheten og skrive inn tidsinnstillingen igjen.*

## Batteriinstallasjon:

- Lås opp batteridekselet bak på tidsuret (6) ved å dreie låsen med klokken.
- Fjern batteridekselet fra baksiden av tidsuret (7).
- Skift AAA-batteriet (8).
- Sett tilbake batteridekslet.
- Lås batteridekselet ved å vri låsen mot klokken.
- Etter at batteriet er installert, vil (0000) bli vist på LCD-skjermen.

## Vedlikehold:

- Ikke rengjør enheten med skure- eller etsemidler, som kan skrape opp enhetens deler og ruste de elektroniske kretsene.
- Ikke utsett enheten for for mye kraft, støt, støv, høye/lav temperaturer eller fuktighet, noe som kan føre til at enheten svikter, kortere elektronisk levetid, batteriskader og forvriddede deler.
- Ikke forstyr enhetens elektroniske komponenter. Å gjøre dette vil gjøre enhetens garanti ugyldig og kan føre til unødvendig skade på batteriet og de innvendige delene.
- Ikke utsett enheten for for mye direkte sollys eller kraftig regn.
- Ikke senk enheten ned i vann.

**For best ytelse av det digitale tidsuret, anbefales det å ta tidsuret inn når det ikke er i bruk.**

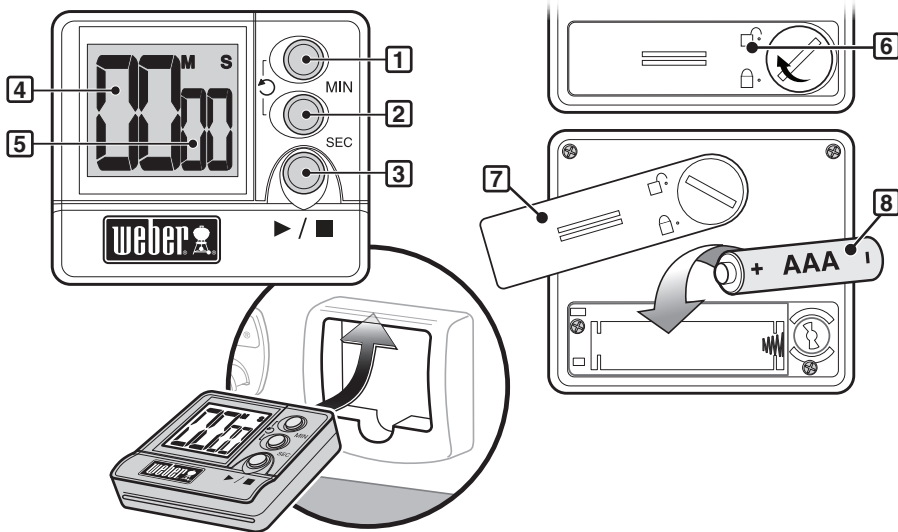

## BETJENING AF TIMER

Denne vandtætte digitale stegetimer har funktion for både optælling og nedtælling i minutter og sekunder.

### Sådan indstilles tiden, der skal nedtælles:

- Tryk på tasten **MIN (1)** for at indstille tallene for minutter. Hold knappen nede for at gå hurtigt frem i tallene (maksimal indstilling: 99 minutter **(4)**).
- Tryk på tasten **SEC (2)** for at indstille tallene for sekunder. Hold knappen nede for at gå hurtigt frem i tallene (maksimal indstilling: 59 sekunder **(5)**).
- Tryk på **Start/Stop: ► / ■** knap **(3)**.
- Når den ønskede tid er gået, udsendes en lydalarm i 30 sekunder, og nedtælling starter automatisk forfra fra forrige tidsindstilling.

### Sådan indstilles tiden, der skal tælles op til:

- Tryk på **Start/Stop: ► / ■** knap. Mens der tælles op, viser displayet minutter/sekunder.
- Tryk på knappen igen for at stoppe timeren. (Maksimal indstilling: 99 minutter **(4)**, 59 sekunder **(5)**).

### Sådan slettes tiden:

- Tryk både **MIN** og **SEC** ind:  knapperne samtidigt **(1)(2)**.

*Bemærk: Hvis timeren anvendes i omgivelser, der udsætter den for statisk elektricitet, kan tidsindstillingen gå tabt. Hvis det sker, skal du nulstille timeren og indtaste tidsindstillingen igen.*

## Ilægning af batteri:

- Åbn batterirummet bag på timeren **(6)** ved at dreje låsen med uret.
- Tag batteridækslet af på bagsiden af timeren **(7)**.
- Udskiift AAA-batteriet **(8)**.
- Sæt batteridækslet på plads igen.
- Lås batteridækslet ved at dreje låsen mod uret.
- Efter at batteriet er ilagt, vises **(0000)** på LCD-skærmen.

## Vedligeholdelse:

- Enheden må ikke rengøres med slibende eller rustfremkaldende midler, som kan ridse enhedens dele og fremkalde rust i det elektroniske kredsløb.
- Udsæt ikke enheden for stor styrke, slag, støv, høj temperatur eller fugtighed, som kan medføre at enheden ikke fungerer korrekt, afkorte dens elektroniske levetid, skade batteriet og deformere dele.
- Åbn ikke for enhedens indre dele. Det vil ophæve enhedens garanti og kan medføre unødvendig skade på batteriet og de indre dele.
- Udsæt ikke enheden for stærkt direkte sollys eller kraftig regn.
- Neddyb ikke enheden i vand.

**For at få den bedste ydelse af den digitale timer anbefales det at tage den indendørs, når den ikke bruges.**

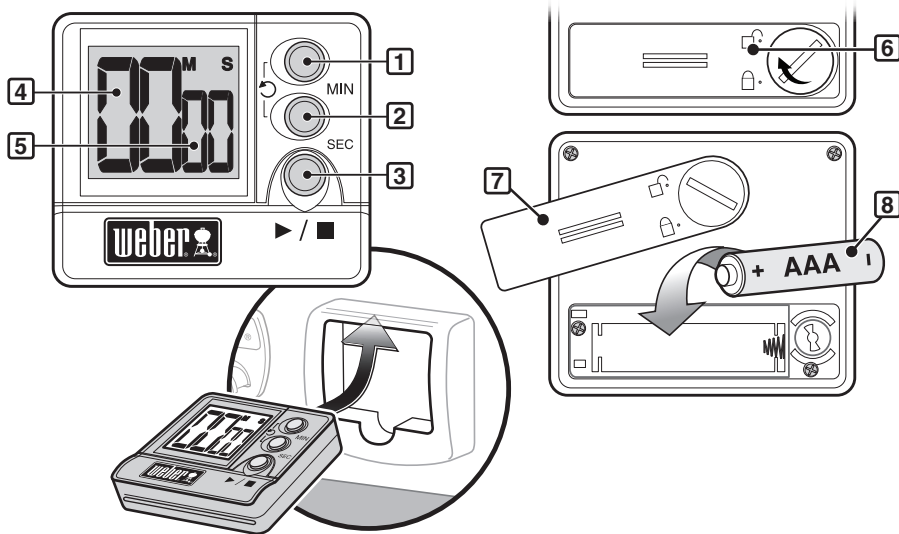

## FUNCIONAMIENTO DEL TEMPORIZADOR

Este temporizador digital de cocción resistente al agua proporciona una función de cuenta hacia delante y otra de cuenta hacia atrás en minutos y segundos.

### Para que el tiempo cuente hacia atrás:

- Pulse el botón **MIN (1)** para fijar los minutos. Mantenga el botón pulsado para que los dígitos avancen más deprisa (ajuste máximo: 99 minutos **(4)**).
- Pulse el botón **SEC (2)** para fijar los segundos. Mantenga el botón pulsado para que los dígitos avancen más deprisa (ajuste máximo: 59 segundos **(5)**).
- Pulse el botón de **Start / Stop (inicio / parada): ▶ / ■ (3)**.
- Cuando se alcance la temperatura deseada, la alarma sonará durante 30 segundos y reiniciará automáticamente la cuenta hacia atrás a partir del ajuste de tiempo anterior.

### Para que el tiempo cuente hacia delante:

- Pulse el botón de **Start / Stop (inicio / parada): ▶ / ■**. Durante la cuenta hacia delante, la pantalla mostrará la lectura en el formato minutos/segundos.
- Vuelva a pulsar el botón para detener el temporizador. (Ajuste máximo: 99 minutos **(4)**, 59 segundos **(5)**).

### Para borrar el tiempo:

- Pulse los botones **MIN** y **SEC:** ↻ simultáneamente **(1)(2)**.

*Nota: si el temporizador se utiliza en un entorno sujeto a descarga electrostática, el ajuste de tiempo de la unidad puede perderse. Si ocurre esto, reinicie la unidad y vuelva a introducir el ajuste de tiempo.*

### Instalación de la pila:

- Abra la cubierta de la pila en la parte posterior del temporizador **(6)** girando el cierre a la derecha.
- Retire la cubierta de la pila de la parte posterior del temporizador **(7)**.
- Sustituya la pila AAA **(8)**.
- Vuelva a colocar la cubierta de la pila.
- Cierre la cubierta de la pila girando el cierre a la izquierda.
- Después de instalar la pila, se mostrará **(0000)** en la pantalla LCD.

### Mantenimiento:

- No limpie la unidad con compuestos corrosivos ni abrasivos, que puedan rayar las piezas de la unidad y corroer los circuitos electrónicos.
- No esponga la unidad a humedad, temperatura, polvo, impactos o fuerzas excesivas, que puedan hacer que la unidad funcione mal o acortar la vida útil de los componentes electrónicos, dañar la pila o deformar las piezas.
- No manipule los componentes internos de la unidad. Hacerlo anulará la garantía de la unidad y provocará daños en la pila y las piezas internas.
- No esponga la unidad a la luz directa del sol ni a la lluvia intensa durante mucho tiempo.
- No sumerja este dispositivo en agua.

**Para obtener el mejor rendimiento del temporizador digital de cocción, se recomienda guardar el temporizador en el interior cuando no se utilice.**

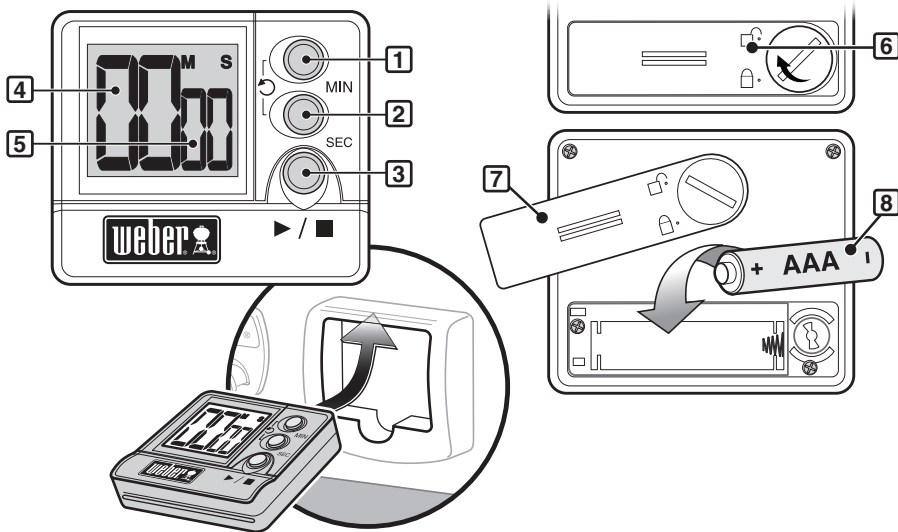

## TIMERANVÄNDNING

Den vattenskyddade digitala tillagningstimern är utrustad med timer i minuter och sekunder för både uppräknig och nerräkning.

### För att ställa in timern för nerräkning:

- Tryck på **MIN (1)** för att ställa in minuterna. Håll knappen intryckt för att stega upp snabbt (maximal inställning är 99 minuter **(4)**).
- Tryck på **SEC (2)** för att ställa in sekunderna. Håll knappen intryckt för att stega upp snabbt (maximal inställning är 59 sekunder **(5)**).
- Tryck på **Start / Stop ► / ■ (3)**.
- När inställd tid är uppnådd kommer larmet att ljuda under 30 sekunder för att därefter automatiskt återstarta nerräkningen från föregående tidsinställning.

### För att ställa in timern för uppräknig:

- Tryck på **Start / Stop ► / ■**. Under uppräknig kommer displayen att visa tiden på formatet minut/sekund.
- Tryck på knappen igen för att stoppa timern. (Maximal inställning: 99 minuter **(4)**, 59 sekunder **(5)**).

### För att nollställa tiden:

- Tryck på **MIN** och **SEC** samtidigt **(1)(2)**.

Obs: Vid användning i en miljö som utsätter timern för elektrostatisk laddning kan inställningar raderas. Om detta sker skall du starta om enheten och ange tiden på nytt.

## Isättning av batteri:

- Ta loss batteriluckan på timerns baksida **(6)** genom att vrida låset medurs.
- Ta loss batteriluckan på timerns baksida **(7)**.
- Byt ut AAA-batteriet **(8)**.
- Sätt tillbaka batteriluckan.
- Lås batteriluckan genom att vrida låset moturs.
- När batteriet sitter i kommer **(0000)** att visas på skärmen.

## Underhåll:

- Rengör inte enheten med slipande eller korrosivt material, vilket kan repa enhetens delar och få de elektroniska delarna att korrodera.
- Utsätt inte enheten för hårda krafter, skakningar, damm, temperaturer eller fuktighet som kan resultera i att enheten slutar fungera, livslängden förkortas, batterier eller delar tar skada.
- Gör ingen åverkan på komponenterna i enheten. Om åverkan görs blir enhetens garanti ogiltig och kan ge upphov till onödiga skador på batteri och interna delar.
- Utsätt inte enheten för direkt solljus eller hårt regn under alltför lång tid.
- Dränk inte enheten i vatten.

**För att den digitala timern ska fungera på bästa sätt bör den förvaras inomhus när den inte används.**

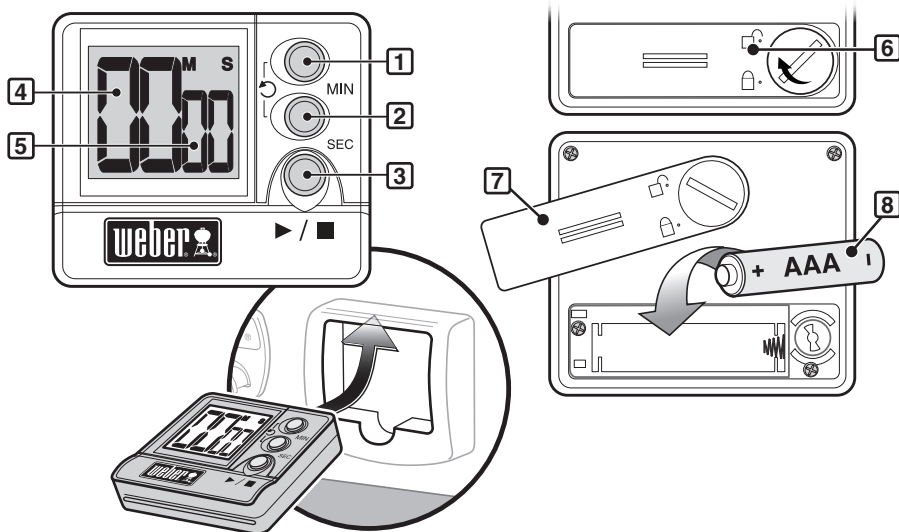

## BEDIENUNG DES TIMERS

Dieser wasserfeste, digitaler Gartimer bietet Countup- und Countdown-Funktionen in Minuten und Sekunden.

### Einstellen der Countdown-Zeit:

- Drücken Sie die Taste **MIN (1)**, um die Minuten einzustellen. Halten Sie die Taste für einen schnellen Vorlauf der Ziffern gedrückt (maximale Einstellung: 99 Minuten **(4)**).
- Drücken Sie die Taste **SEC (2)**, um die Sekunden einzustellen. Halten Sie die Taste für einen schnellen Vorlauf der Ziffern gedrückt (maximale Einstellung: 59 Sekunden **(5)**).
- Drücken Sie die Taste **Start / Stop: ► / ■ (3)**.
- Wenn die gewünschte Zeit erreicht ist, ertönt 30 Sekunden lang der Alarm, und der Countdown startet automatisch ab der letzten Zeiteinstellung.

### Einstellen der Countup-Zeit:

- Drücken Sie die Taste **Start / Stop: ► / ■** Während des Hochzählens zeigt das Display die Zeit in Minuten und Sekunden an.
- Drücken Sie die Taste erneut, um die Zeitschaltuhr zu stoppen. (Maximale Einstellung: 99 Minuten **(4)**, 59 Sekunden **(5)**).

### Löschen der Zeit:

- Drücken Sie die Tasten **MIN** und **SEC: ↻** gleichzeitig **(1)(2)**.

*Hinweis: Bei Verwendung in einer Umgebung, in welcher die Zeitschaltuhr elektrostatischen Entladungen ausgesetzt ist, geht die Zeiteinstellung möglicherweise verloren. Setzen Sie in diesem Fall die Zeitschaltuhr zurück, und geben Sie die Zeiteinstellung erneut ein.*

### Einsetzen der Batterie:

- Öffnen Sie die Batterieabdeckung auf der Rückseite der Zeitschaltuhr **(6)** durch Drehen im Uhrzeigersinn.
- Entfernen Sie die Batteriefachabdeckung auf der Rückseite der Zeitschaltuhr **(7)**.
- Setzen Sie eine neue AAA-Batterie ein **(8)**.
- Setzen Sie die Batterieabdeckung wieder auf.
- Verriegeln Sie die Batterieabdeckung durch Drehen im Gegenuhrzeigersinn.
- Nach dem Batteriewechsel wird auf dem LCD-Display **(0000)** angezeigt.

### Pflege des Geräts:

- Reinigen Sie das Gerät nicht mit scheuernden oder ätzenden Mitteln, die die Teile des Geräts verkätzen und die elektronischen Schaltkreise korrodieren können.
- Setzen Sie das Gerät keinen extremen Kräften, Erschütterungen, Staub, Temperaturen oder Feuchtigkeit aus, die zu Fehlfunktionen des Geräts, einer verkürzten Lebensdauer der Elektronik, einer Beschädigung der Batterie und verbogenen Teilen führen können.
- Nehmen Sie keine Veränderungen an den internen Bauteilen des Geräts vor. Dadurch erlischt die Garantie für das Gerät, und es können unnötige Schäden an der Batterie und den internen Bauteilen entstehen.
- Schützen Sie das Gerät vor übermäßiger direkter Sonneneinstrahlung und Starkregen.
- Tauchen Sie das Gerät nicht in Wasser ein.

**Für eine optimale Leistung des Timers empfiehlt es sich, diesen im Haus zu behalten, wenn er nicht verwendet wird.**



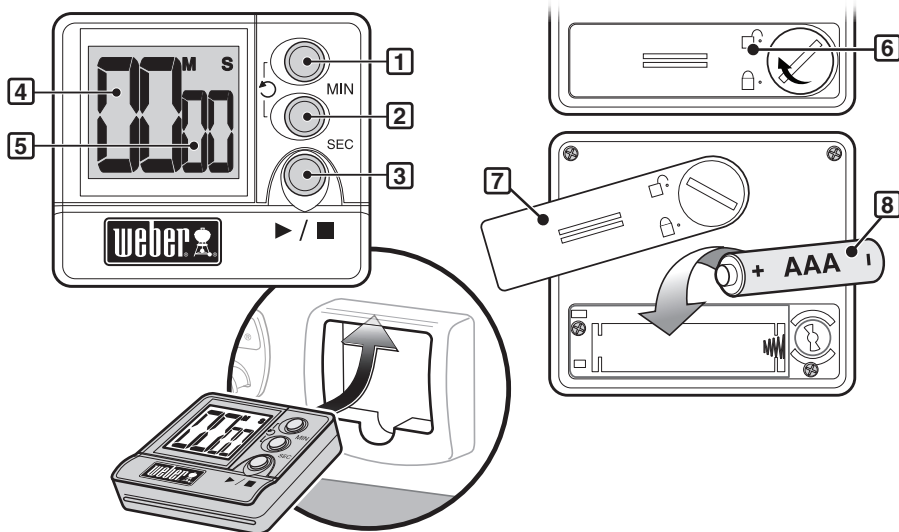

## WERKING VAN TIMER

Deze waterbestendige digitale kooktimer biedt zowel een optel- als aftelfunctie in minuten en seconden.

### Aftellen instellen:

- Druk op de knop **MIN (1)** om de minuten in te stellen. Houd de knop ingedrukt om de cijfers snel in te stellen (max. instelling: 99 minuten (4)).
- Druk op de knop **SEC (2)** om de seconden in te stellen. Houd de knop ingedrukt om de cijfers snel in te stellen (max. instelling: 59 seconden (5)).
- Druk op de knop **Start / Stop: ► / ■ (3)**.
- Als de gewenste tijd is bereikt, zal het alarm 30 seconden klinken en zal de aftelling automatisch herstarten van de vorige tijdstelling.

### Optellen instellen:

- Druk op de knop **Start / Stop: ► / ■**. Tijdens het optellen, zal het scherm de aflezing in minuten en seconden weergeven.
- Druk nogmaals op de knop om de timer te stoppen. (Max. instelling: 99 minuten (4), 59 seconden (5)).

### De tijd wissen:

- Druk zowel de knop **MIN** als de knop **SEC: ⌚** tegelijkertijd in (1)(2).

*Nb: de tijdstelling van de eenheid kan verloren gaan als de timer wordt gebruikt in een omgeving met elektrostatische ontlading. In dit geval dient u de eenheid te resetten en de tijdstelling opnieuw in te stellen.*

### Plaatsen van batterij:

- Ontgrendel de batterijdeksel aan de achterzijde van de timer (6) door de vergrendeling naar rechts te draaien.
- Verwijder de batterijdeksel van de achterzijde van de timer (7).
- Vervang de AAA-batterij (8).
- Plaats de batterijdeksel weer terug.
- Vergrendel de batterijdeksel door de vergrendeling naar links te draaien.
- Nadat de batterij is geplaatst, zal (0000) worden weergegeven op het LCD-scherm.

### Onderhoud:

- Reinig de eenheid niet met schurende of corrosiverende stoffen, die de onderdelen van de eenheid kunnen bekrassen of corrosie kunnen veroorzaken aan de elektronische circuits.
- Stel de eenheid niet bloot aan overmatige kracht, schokken, stof, temperaturen of luchtvochtigheid, wat kan leiden tot defect raken van de eenheid, de elektronische levensduur kan verkorten, schade aan de batterij kan veroorzaken en onderdelen kan vervormen.
- De interne onderdelen van de eenheid niet proberen te veranderen. Dit kan de garantie op de eenheid ongeldig verklaren en kan onnodige schade veroorzaken aan de batterij en de interne onderdelen.
- De eenheid niet blootstellen aan overmatige blootstelling aan direct zonlicht of hevige regen.
- Dit apparaat niet onderdompelen in water.

**Voor de beste prestatie van de digitale kooktimer, raden wij aan om de timer binnenshuis te bewaren als deze niet wordt gebruikt.**

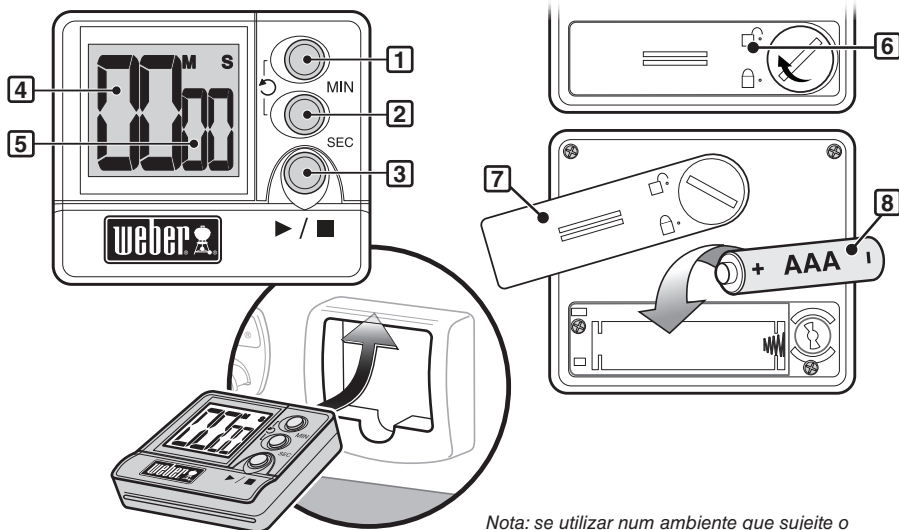

## FUNCIONAMENTO DO TEMPORIZADOR

Este temporizador digital de confecção resistente à água fornece funcionalidades de contagem progressiva e regressiva em minutos e segundos.

### Para definir o tempo para contagem regressiva:

- Prima o botão **MIN (1)** para definir os dígitos dos minutos. Prima continuamente o botão para fazer avançar rapidamente os dígitos (definição máxima: 99 minutos (4)).
- Prima o botão **SEC (2)** para definir os dígitos dos segundos. Prima continuamente o botão para fazer avançar os dígitos (definição máxima: 59 segundos (5)).
- Prima o botão **Iniciar/Parar: ► / ■ (3)**.
- Quando alcançar o tempo pretendido, o alarme será emitido durante 30 segundos e reinicia automaticamente a contagem regressiva a partir da definição de tempo anterior.

### Para definir o tempo para contagem progressiva:

- Prima o botão **Iniciar/Parar: ► / ■**. Durante a contagem progressiva, o visor exibe a leitura no formato de minutos/segundos.
- Prima novamente o botão para parar o temporizador. (Definição máxima: 99 minutos (4), 59 segundos (5)).

### Para apagar o tempo:

- Prima os botões **MIN** e **SEC: ↻** em simultâneo (1)(2).

*Nota: se utilizar num ambiente que sujeite o temporizador a descargas electrostáticas, a definição da hora da unidade pode ser perdida. Se isto ocorrer, reinicie a unidade e volte a acertar a hora.*

### Instalação da pilha:

- Liberte a tampa da pilha na parte posterior do temporizador (6) rodando para a direita.
- Retire a tampa da pilha da parte posterior do temporizador (7).
- Substitua a pilha **AAA (8)**.
- Volte a colocar a tampa da pilha.
- Fixe a tampa da pilha rodando para a esquerda.
- Após a pilha estar instalada, **(0000)** é exibido no ecrã LCD.

### Manutenção:

- Não limpe a unidade com um composto abrasivo ou corrosivo, o qual pode arranhar as peças da unidade e corroer os circuitos electrónicos.
- Não submeta a unidade a força excessiva, choque, pó, temperatura ou humidade, que podem provocar a avaria da unidade, menor vida útil do sistema electrónico, pilha danificada e peças distorcidas.
- Não adultere os componentes internos da unidade. Ao fazê-lo, irá anular a garantia da unidade e pode provocar danos desnecessários na pilha e nas peças internas.
- Não submeta a unidade a exposição excessiva à luz solar directa ou chuva intensa.
- Não mergulhe este dispositivo em água.

**Para obter o melhor desempenho do temporizador digital de confecção, é recomendado colocar o temporizador dentro de casa quando não estiver a ser utilizado.**

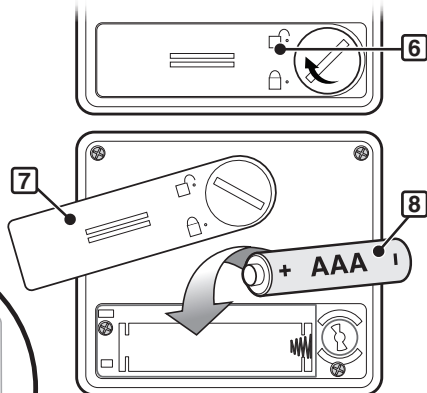
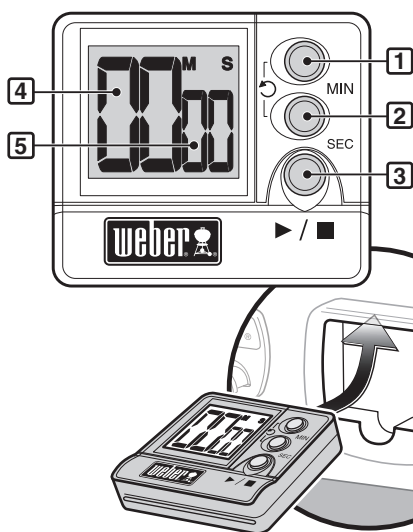

## DZIAŁANIE LICZNIKA CZASU

Ten wodoodporny cyfrowy licznik czasu gotowania wyposażony jest w funkcje mierzenia czasu i odliczania czasu w minutach i sekundach.

### Aby ustawić odliczanie czasu:

- Nacisnąć przycisk **MIN** (1), aby ustawić minuty. Przytrzymać wciśnięty przycisk, aby szybko przewinąć minuty do przodu (maksymalne ustawienie: 99 minut) (4).
- Nacisnąć przycisk **SEC** (2), aby ustawić sekundy. Przytrzymać wciśnięty przycisk, aby szybko przewinąć sekundy do przodu (maksymalne ustawienie: 59 sekund) (5).
- Nacisnąć przycisk **Start/Stop**: ► / ■ (3).
- Po osiągnięciu żądanego czasu, na 30 sekund włącza się alarm dźwiękowy a następnie automatycznie ponownie rozpoczyna się odliczanie od poprzedniej nastawy czasu.

### Aby ustawić mierzenie czasu:

- Nacisnąć przycisk **Start/Stop**: ► / ■ . W trakcie mierzenia wyświetlacz pokazuje czas w minutach/sekundach.
- Ponownie nacisnąć przycisk, aby zatrzymać licznik czasu. (Maksymalne ustawienie: 99 minut (4), 59 sekund (5)).

### Aby wyzerować czas:

- Jednocześnie nacisnąć oba przyciski **MIN** i **SEC**: ◂ (1)(2).

Uwaga: W przypadku używania w środowisku, które naraża układ zegarowy na wyładowania elektrostatyczne, może dojść do utraty ustawienia czasu dla zespołu. Gdyby tak się stało, należy zresetować zespół i ponownie wprowadzić ustawienie czasu.

### Montaż baterii:

- Odblokować pokrywę baterii z tyłu licznika czasu (6), obracając blokadę w prawo.
- Zdjąć pokrywę baterii z tyłu licznika czasu (7).
- Wymienić baterię AAA (8).
- Ponownie założyć pokrywę baterii.
- Zablokować pokrywę baterii, obracając blokadę w lewo.
- Po zamontowaniu baterii na ekranie LCD wyświetli się wskazanie (0000).

### Konserwacja:

- Nie wolno czyścić urządzenia środkami ściernymi lub korozyjnymi. Mogą one spowodować zarysowanie elementów urządzenia lub korozję obwodów elektronicznych.
- Nie wolno wystawiać urządzenia na działanie nadmiernych sił, wstrząsy, kurz, wysoką temperaturę lub wilgotność. Mogłoby to doprowadzić do wadliwego działania, skrócenia żywotności podzespołów elektronicznych, uszkodzenia baterii lub odkształcenia elementów.
- Nie wolno manipulować przy wewnętrznych elementach urządzenia. Nieprzestrzeganie tego zalecenia spowoduje unieważnienie gwarancji urządzenia i może spowodować uszkodzenie baterii i elementów wewnętrznych.
- Nie wystawiać urządzenia na bezpośrednie działanie promieni słonecznych lub na ulewny deszcz.
- Nie zanurzać urządzenia w wodzie.

**Aby zapewnić najlepsze działanie cyfrowego licznika czasu gotowania, zaleca się przechowywanie nieużywanego licznika w pomieszczeniu.**

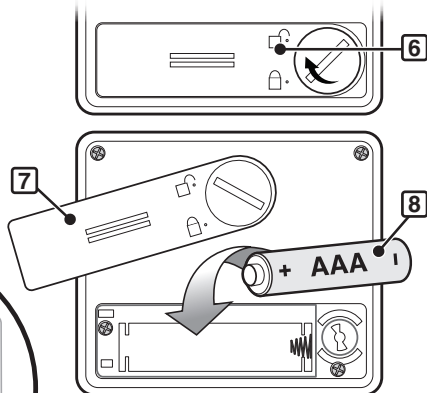
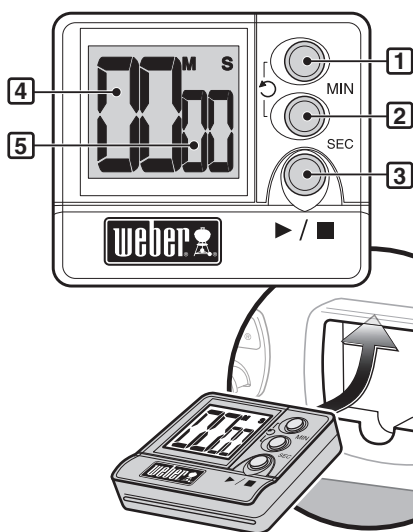

## ТАЙМЕР

Водонепроницаемый цифровой таймер обладает функциями прямого и обратного отсчета в минутах и секундах.

### Для настройки обратного отсчета:

- Нажмите на кнопку **MIN** (1) для настройки измерения в минутах. Удерживайте нажатой кнопку для ускоренной перемотки цифр вперед (максимум: 99 минут (4)).
- Нажмите на кнопку **SEC** (2) для настройки измерения в секундах. Удерживайте нажатой кнопку для ускоренной перемотки цифр вперед (максимум: 59 секунд (5)).
- Нажмите на кнопку **Start / Stop**: ► / ■ (3).
- При достижении требуемого времени раздается сигнал в течение 30 секунд, и автоматически снова начинается обратный отсчет от предыдущей предидущей временной настройки.

### Настройка прямого счета:

- Нажмите на кнопку **Start / Stop**: ► / ■. В режиме прямого счета на дисплее выводятся значения в формате минуты/секунды.
- Для выключения таймера нажмите еще раз на кнопку. (максимум: 99 минут (4), 59 секунд (5)).

### Для удаления времени:

- Нажмите на обе кнопки **MIN** и **SEC**: ↻ одновременно (1)(2).

Примечание: В случае использования в среде, в которой таймер подвергается электростатическому разряду, могут быть утеряны некоторые уставки времени работы

блока. В таком случае, перезагрузите блок и повторно введите уставки времени работы.

### Установка батареи:

- Снимите крышку батарейного отсека на обратной стороне таймера, (6) поворачивая замок по часовой стрелке.
- Снимите крышку батарейного отсека с обратной стороны таймера (7).
- Замените батарею AAA (8).
- Установите на место крышку батарейного отсека.
- Закрепите ее, поворачивая замок против часовой стрелки.
- После установки батареи на ЖК дисплее будет выводиться строка (0000).

### Уход:

- Нельзя чистить блок абразивными или агрессивными составами, которые могут поцарапать части блока и разредить электронные схемы.
- Не подвергайте блок чрезмерным нагрузкам, ударам, попаданию пыли, чрезмерной температуре и влажности, что может привести к неисправности блока, сокращению срока службы, повреждению батареи и деформированию детали.
- Не дотрагивайтесь до внутренних компонентов блока. Это может привести к отмене гарантии на блок и привести к нежелательным повреждениям батареи и внутренних компонентов.
- Не подвергайте блок попаданию прямых солнечных лучей или ливня.
- Не погружайте блок в воду.

**Для обеспечения максимальных эксплуатационных характеристик цифрового таймера рекомендуем хранить таймер в помещении тогда, когда он не используется.**

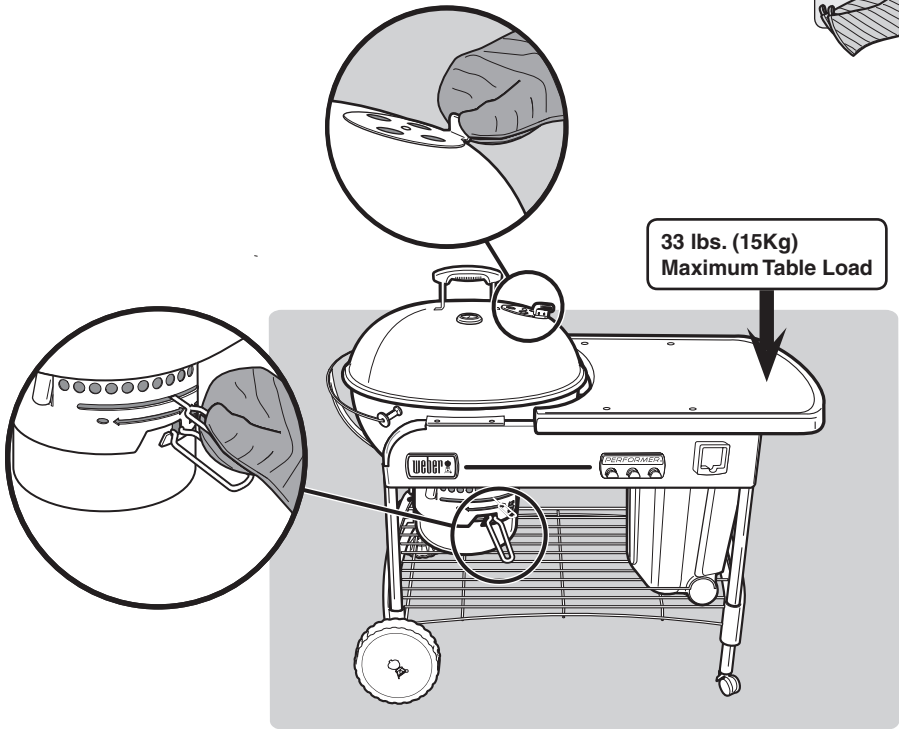

**FI** 15 kg Pöydän Painavin Taakka

**FR** Charge Maximale sur le Plan de Travail :  
15 kg

**IT** 15 Kg Peso Massimo Ripiano

**NO** 33 lbs. (15 kg) Maksimum  
Belastning på Bordet

**DA** 15 kg. (33 lbs.) Maksimal  
Bordbelastning

**ES** Carga Máxima en la Tabla:  
33 libras (15 kg)

**SV** 33 lbs. (15 Kg) Maximal  
Belastning på Bordet

**DE** 15 kg Max. Tischbelastung

**NL** 15 kg (33 lbs.) Maximale  
Belasting Werkblad

**PT** 15 Kg de Carga Máxima  
na Mesa

**PL** 33 funty. (15 kg) Maksymalne  
Obciążenie Blatu

**RU** 33 фунта (15кг) максимальная  
нагрузка стола

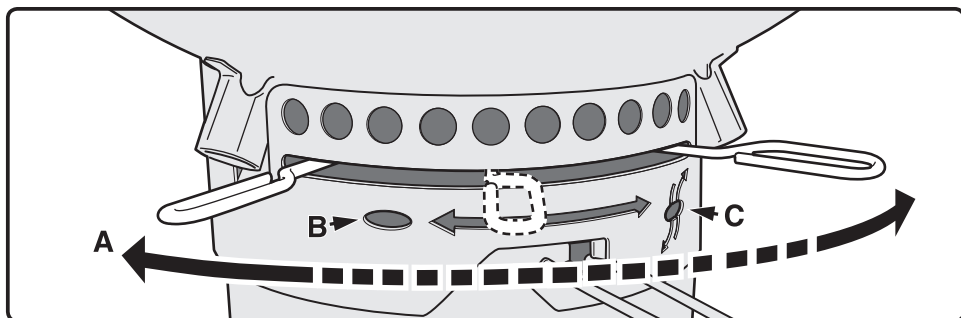

**EN** A - Clear ashes B - Vents closed C - Vents open

⚠ **WARNING:** When using liquid starters always check ash catcher before lighting. Fluid can collect in the ash catcher and could ignite, resulting in a fire below the bowl. Remove any starting fluid from the ash catcher before lighting charcoal.

**FI** A - Poista tuhka B - Ilmareiät suljettu C - Ilmareiät auki

⚠ **VAROITUS!** Sytytysnestettä käytettäessä tarkista aina tuhkaneruuastia ennen sytytystä. Nestettä voi kerääntyä tuhkaneruuastiaan ja se voi syttyä aiheuttaen tulen grillin alla. Poista mahdollinen sytytysneste tuhkaneräysastiasta ennen brikkettien sytyttämistä.

**FR** A - Evacuation des cendres B - Clapets fermés C - Clapets ouverts

⚠ **AVERTISSEMENT:** Lorsque vous utilisez du liquide d'allumage, vérifiez toujours le cendrier avant d'allumer. Le liquide risque de s'écouler dans le cendrier et de s'y enflammer, provoquant ainsi un feu sous le foyer. Retirez tout fluide de démarrage de l'attrape-cendres avant d'allumer le charbon de bois.

**IT** A - Eliminare la cenere B - Prese d'aria chiuse C - Prese d'aria aperte

⚠ **AVVERTENZA:** quando si usano prodotti liquidi per accendere la carbonella, occorre controllare sempre il raccoglitore prima procedere. È possibile infatti che del fluido si raccolga nel raccoglitore e prenda fuoco causando un incendio sotto il barbecue. Prima di accendere il carbone, rimuovere eventuali liquidi accendifuoco dal raccoglitore.

**NO** A - Tøm aske B - Ventilert lukket C - Ventilert åpne.

⚠ **ADVARSEL:** Når tennvæske benyttes må askeoppsamler alltid sjekkes før tenning. Væske kan samle seg i askeoppsamleren og antennes, som resulterer i brann under kjelen. Fjern oppenningsvæske fra askeoppsamleren før brikketene tenes.

**DA** A - Fjern asken B - Spjældene lukkede C - Spjældene åbne

⚠ **ADVARSEL:** Når tændvæske bruges, må askebakken altid efterses før tænding. Væske kan samle sig i askebakken og antænde, så brand kan opstå nede under kedlen. Fjern eventuel tændvæske fra askeskuffen, inden kullene antændes.

**ES** A - Eliminación de la ceniza B - Orificios cerrados C - Orificios abiertos

⚠ **ADVERTENCIA:** Si usa fluidos para encender el carbón, revise siempre el recogedor de cenizas antes de encender. El fluido que puede acumularse en el recogedor de cenizas podría inflamarse y provocar un incendio debajo de la olla. Elimine cualquier fluido de encendido en el recolector de cenizas antes de encender el carbón vegetal.

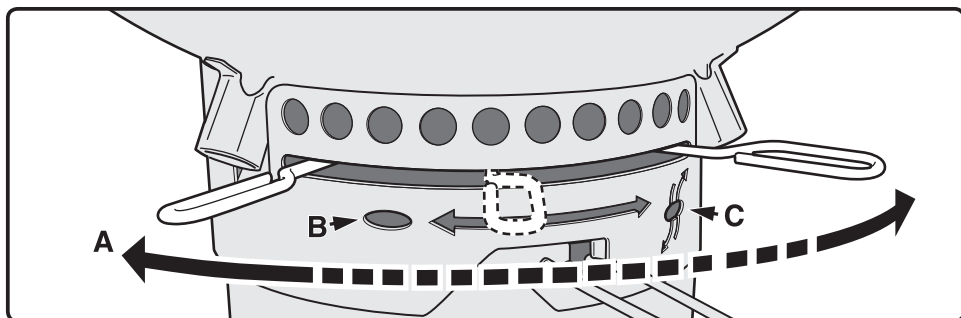

**SV** A - Tömmer askan B - Spjällen stängda C - Spjällen öppna

⚠ **WARNING:** Om tändvätska används skall askfångaren alltid kontrolleras innan kolen tänds, eftersom tändvätska kan rinna ner i askfångaren, antändas och börja brinna under grillen. Avlägsna all tändvätska från askuppsamlaren innan grillbriketterna antänds.

**DE** A - Asche entfernen B - Belüftungsöffnungen geschlossen C - Belüftungsöffnungen offen

⚠ **WARNHINWEIS:** Bei Verwendung von flüssigen Grillanzündern muß vor dem Anzünden stets der Aschenauffang geprüft werden. Selbst eine geringe Ansammlung von Zündflüssigkeit im Aschenauffang könnte sich entzünden und ein Feuer unter der Grillkugel verursachen. Achten Sie darauf, dass sich vor dem Anzünden der Holzkohle keine Brennflüssigkeit in der Ascheauffangschale befindet.

**NL** A - As opruimen B - Openingen gesloten C - Openingen open

⚠ **WAARSCHUWING:** Controleer de asla altijd voordat u vloeibare aansteekvloeistof gebruikt. De vloeistof kan zich in de asla ophopen en kan ontsteken, hetgeen tot brand onder de barbecue kan leiden. Verwijder alle aanmaakvloeistof uit de asschaal voordat u de briketten aansteekt.

**PT** A - Limpe as cinzas B - Orifícios fechados C - Orifícios abertos

⚠ **ATENÇÃO:** Quando estiver usando fluidos líquidos para acendimento, verifique antes o coletor de cinzas. O fluido pode ficar acumulado no coletor e provocar fogo embaixo do recipiente. Retire todos os fluidos de ignição do coletor de cinzas antes de acender o carvão.

**PL** A - Wypść popiół B - Otwory wentylacyjne zamknięte C - Otwory wentylacyjne otwarte

⚠ **OSTRZEŻENIE:** Jeśli używasz płynnej podpałki, zawsze przed rozpaleniem ognia sprawdź popielnik. W popielniku mógł zgromadzić się płyn, który może się zapalić. Usunąć płyn do rozpalania z popielnika przed rozpaleniem węgla.

**RU** A - Очистить золу B - Вентиляционные отверстия закрыты C - Вентиляционные отверстия открыты

⚠ **ПРЕДУПРЕЖДЕНИЕ:** При использовании жидкостных зажигателей, всегда проверяйте золоуловитель перед розжигом. Жидкость может скапливаться в золоуловителе и может загореться, приводя к воспламенению под чашей гриля. Удалите любую жидкость от золоуловителя перед разжиганием древесного угля.



WEBER-STEPHEN PRODUCTS LLC  
www.weber.com®

©2012 Suunnittelija Weber-Stephen Products LLC,  
Delawarelainen osakeyhtiö, osoite 200 East Daniels Road, Palatine, Illinois 60067 U.S.A.  
*Painettu Yhdysvalloissa.*

© 2012 Conception et développement par Weber-Stephen Products LLC,  
société du Delaware à responsabilité limitée dont le siège se trouve à l'adresse suivante : 200 East Daniels Road,  
Palatine, Illinois 60067 États-Unis  
*Imprimé aux États-Unis.*

© 2012 Progettato e realizzato da Weber-Stephen Products LLC,  
società a responsabilità limitata del Delaware con sede in 200 East Daniels Road, Palatine, Illinois 60067 U.S.A.  
*Stampato negli Stati Uniti*

© 2012 Designet og konstruert av Weber-Stephen Products LLC,  
et Delaware-selskap med begrenset ansvar, beliggende i 200 East Daniels Road, Palatine, Illinois 60067 U.S.A.  
*Trykket i U.S.A.*

©2012 Design og teknisk udførsel af Weber-Stephen Products LLC,  
en Delaware virksomhed med begrænset ansvar, beliggende på 200 East Daniels Road, Palatine, Illinois 60067 U.S.A.  
*Trykt i U.S.A.*

©2012 Diseñado y fabricado por Weber-Stephen Products LLC,  
sociedad con responsabilidad limitada en Delaware, con sede en 200 East Daniels Road, Palatine, Illinois 60067  
EE.UU.  
*Impreso en EE.UU.*

© 2012 Konstruerad och tillverkad av Weber-Stephen Products LLC,  
ett aktiebolag i Delaware, med adress 200 East Daniels Road, Palatine, Illinois 60067 U.S.A.  
*Tryckt i U.S.A.*

© 2012 Entwickelt und hergestellt von Weber-Stephen Products LLC,  
eine Gesellschaft mit beschränkter Haftung aus Delaware, Sitz in 200 East Daniels Road, Palatine, Illinois 60067 USA.  
*Gedruckt in den USA.*

© 2012 Ontworpen en vervaardigd door Weber-Stephen Products LLC,  
een limited liability company uit Delaware, gevestigd te 200 East Daniels Road, Palatine, Illinois 60067 VS.  
*Afgedrukt in de VS.*

© 2012 Desenhado e concebido pela Weber-Stephen Products LLC,  
uma empresa do Delaware de responsabilidade limitada, com sede em 200 East Daniels Road, Palatine, Illinois 60067  
E.U.A.  
*Impresso nos E.U.A.*

©2012 Zaprojektowany i wykonany przez Weber-Stephen Products LLC,  
spółka z ograniczoną odpowiedzialnością zarejestrowana w stanie Delaware, z siedzibą przy 200 East Daniels  
Road, Palatine, Illinois 60067 U.S.A.  
*Wydrukowano w U.S.A.*

©2012 Разработка и проектирование Weber-Stephen Products LLC,  
общества с ограниченной ответственностью штата Делавэр, адрес: 200 Ист Дэниел Роуд, Палатин,  
Иллинойс 60067 США.  
*Опубликовано в США.*

© 2012 Designed and engineered by Weber-Stephen Products LLC,  
a Delaware limited liability company, located at 200 East Daniels Road, Palatine, Illinois 60067 U.S.A.  
*Printed in U.S.A.*