

SUMMIT[®] ***GRILL CENTER***



Installatie-instructies
Istruzioni di montaggio
Instructions de montage
Montageanleitungen

#56893



OVERWEGINGEN VOORDAT DEZE BARBECUE WORDT GEMONTEERD

CONSIDERAZIONI PRIMA DEL MONTAGGIO DEL BARBECUE À PRENDRE EN COMPTE AVANT LE MONTAGE DU BARBECUE ÜBERLEGUNGEN VOR DEM MONTIEREN DIESES GRILLS

Overweeg de plaatsingsopties voordat u begint met uitpakken of monteren.

Pak de hoofdeenheid van de barbecue uit in de buurt van de plek waar de Summit® Grill Center zal worden geplaatst. Weber raadt aan om de eenheid op een niet hellend, stevig oppervlak te plaatsen, zoals beton, bakstenen of hout. Niet installeren op grond, grind of tegels.

DE SUMMIT® GRILL CENTER NIET VERPLAATSEN NADAT DEZE VOLLEDIG IS GEMONTEERD.

De Grill Center niet proberen te monteren op een locatie waar het oppervlakteverval meer dan 5 cm (2 inch) bedraagt.

Assicurarsi di tener conto delle possibilità di posizionamento prima di disimballare o iniziare il montaggio.

Estrarre l'unità di cottura principale vicino al luogo in cui verrà posizionato il modulo barbecue Summit®. Weber consiglia di installare il barbecue su una superficie piana e stabile realizzata in calcestruzzo, mattoni o legno. Non installare su superfici sporche, con ghiaia o lastre di pietra.

NON SPOSTARE IL MODULO BARBECUE SUMMIT® DOPO AVERLO MONTATO COMPLETAMENTE.

Non tentare di montare il modulo barbecue su una superficie con una pendenza maggiore di 2 pollici.

Veillez examiner les emplacements possibles avant de déballer le produit ou de procéder à son montage.

Déballiez l'unité de cuisson principale à proximité du lieu d'installation prévu pour le centre de cuisson Summit®. Weber recommande une installation sur une surface plane et solide, telle que du béton, des briques ou du bois. Ne l'installez pas sur de la terre, du gravier ou des dalles.

NE DÉPLACEZ PAS LE CENTRE DE CUISSON SUMMIT® UNE FOIS MONTÉ.

Ne tentez pas de monter le centre de cuisson sur une surface à dénivelé supérieur à 2 pouces.

Berücksichtigen Sie vor dem Auspacken und Aufbauen, dass Sie den richtigen Platz gewählt haben.

Packen Sie das Hauptgrillmodul in der Nähe des Ortes aus, an dem das Summit® Grill Center platziert werden soll. Weber empfiehlt den Aufbau auf einer ebenen, festen Fläche wie Beton, Stein oder Holz. Bauen Sie nicht auf verschmutzten Bereichen, Schotter oder Gehwegplatten auf.

BEWEGEN SIE DAS SUMMIT® GRILL CENTER NACH DEM AUFBAUEN NICHT.

Bauen Sie das Grill Center nicht an einem Standort mit einer Flächenneigung von mehr als 5 cm (2 Zoll) auf.

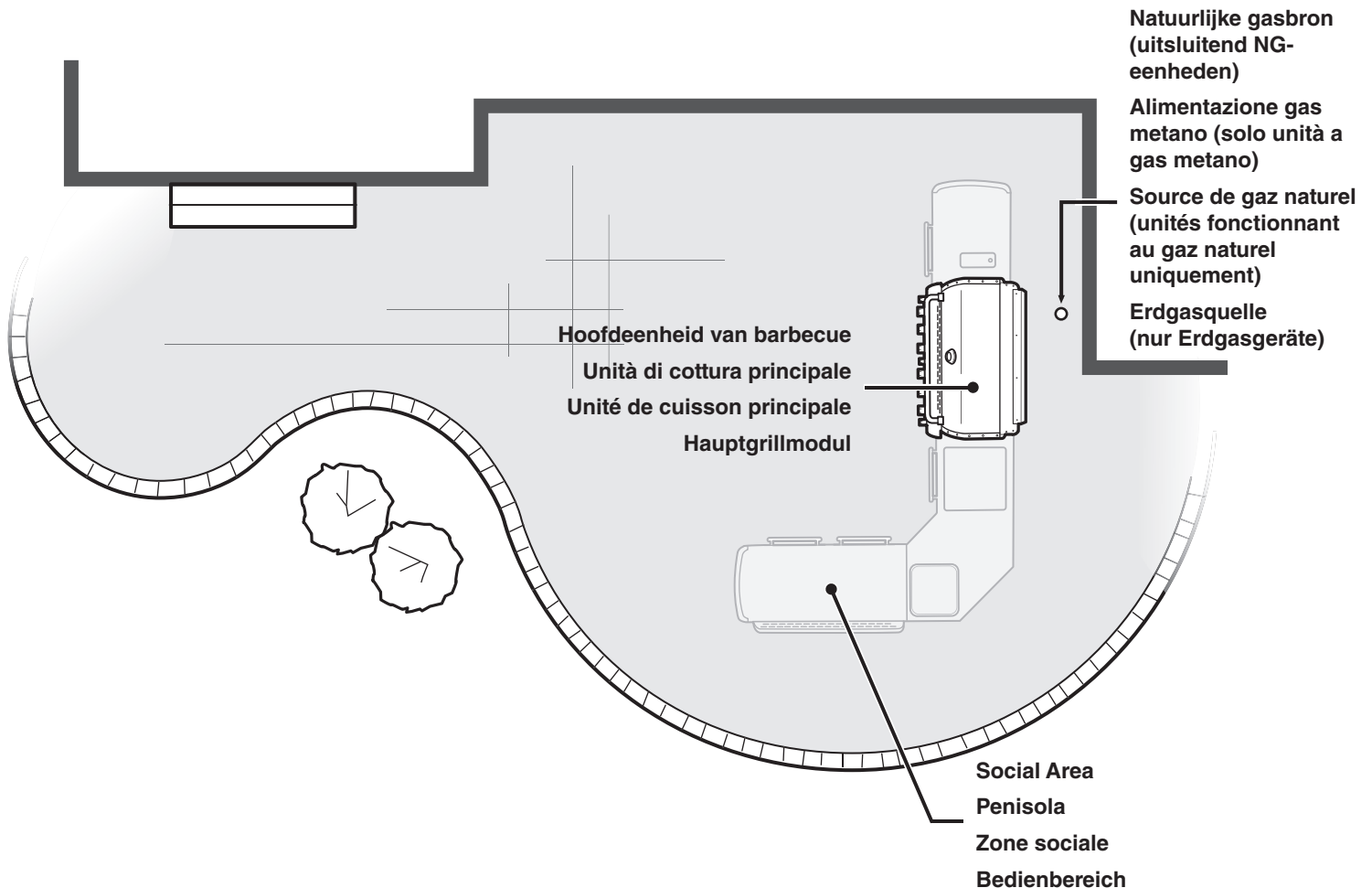

OVERWEGINGEN VOORDAT DEZE BARBECUE WORDT GEMONTEERD

CONSIDERAZIONI PRIMA DEL MONTAGGIO DEL BARBECUE À PRENDRE EN COMPTE AVANT LE MONTAGE DU BARBECUE ÜBERLEGUNGEN VOR DEM MONTIEREN DIESES GRILLS

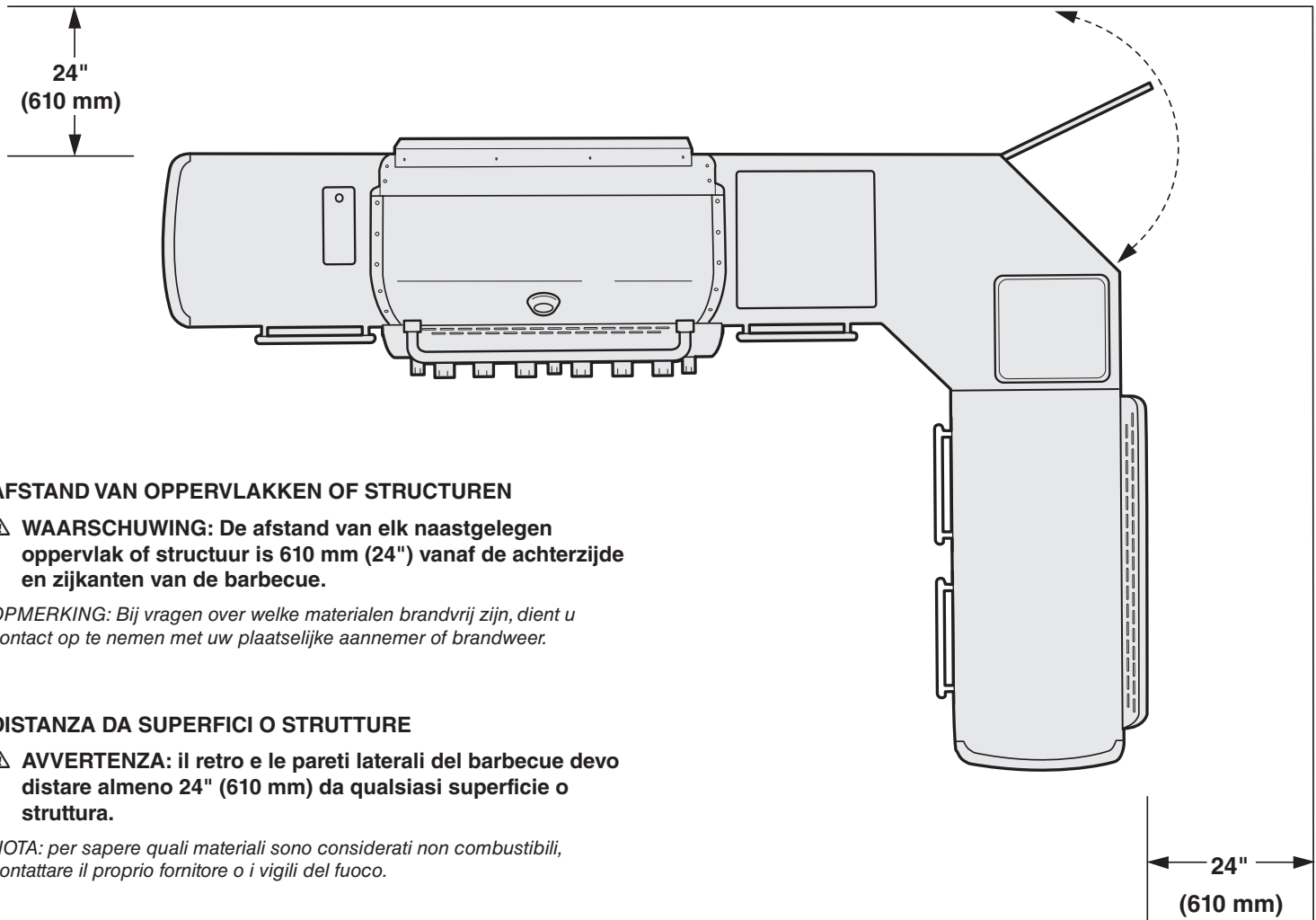

AFSTAND VAN OPPERVLAKKEN OF STRUCTUREN

- ⚠ **WAARSCHUWING:** De afstand van elk naastgelegen oppervlak of structuur is 610 mm (24") vanaf de achterzijde en zijkanten van de barbecue.

OPMERKING: Bij vragen over welke materialen brandvrij zijn, dient u contact op te nemen met uw plaatselijke aannemer of brandweer.

DISTANZA DA SUPERFICI O STRUTTURE

- ⚠ **AVVERTENZA:** il retro e le pareti laterali del barbecue devono distare almeno 24" (610 mm) da qualsiasi superficie o struttura.

NOTA: per sapere quali materiali sono considerati non combustibili, contattare il proprio fornitore o i vigili del fuoco.

ESPACEMENT PAR RAPPORT AUX SURFACES OU STRUCTURES

- ⚠ **AVERTISSEMENT :** Les parties arrière et latérales du barbecue ne doivent pas se trouver à moins de 610 mm (24") de toute surface ou structure.

REMARQUE : Pour toute question relative aux matériaux considérés comme non combustibles, contactez votre fournisseur de matériaux de construction ou les pompiers.

ABSTAND ZU BENACHBARTEN FLÄCHEN

- ⚠ **WARNHWEIS:** Der Abstand zu allen benachbarten Flächen muss von der Rückseite und den Seiten des Grills 610 mm (24 Zoll) betragen.

HINWEIS: Bei Fragen, ob Materialien nicht brennbar sind, wenden Sie sich an Ihren örtlichen Bauzulieferer oder an die Feuerwehr.

VEREIST GEREEDSCHAP

STRUMENTI NECESSARI

OUTILS NÉCESSAIRES

BENÖTIGTE WERKZEUGE

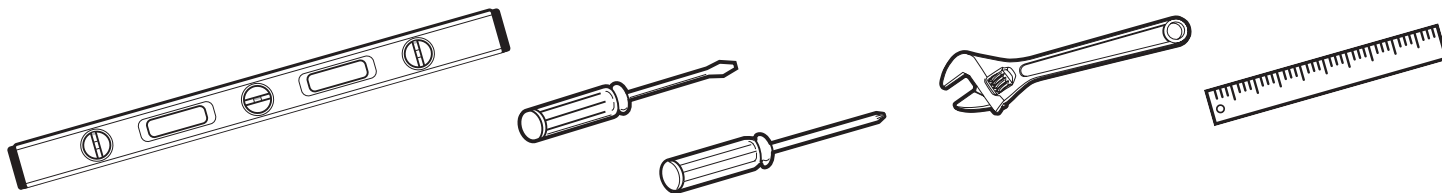

LIJST MET HARDWARE

ELENCO DELLE MINUTERIE

LISTE DES PIÈCES DE VISSERIE

LISTE DER BEFESTIGUNGSTEILE

Schroef - 47
(1/4 - 20 x 1/2 In.)

Vite - 47
(1/4 - 20 x 1/2 pollici)

Vis - 47
(1/4 - 20 x 1/2 po.)

Schraube - 47
(1/4 - 20 x 1/2 Zoll)



Zeskantbout - 4
(1/4 - 20 x 1/2 In.)

Bullone a testa esagonale - 4
(1/4 - 20 x 1/2 pollici)

Vis hexagonale - 4
(1/4 - 20 x 1/2 po.)

Sechskantschraube - 4
(1/4 - 20 x 1/2 Zoll)

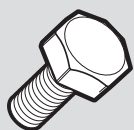

Schroef - 11
(#10 - 16 x 3/4 In.)

Vite - 11
(#10 - 16 x 3/4 pollici)

Vis - 11
(n° 10 - 16 x 3/4 po.)

Schraube - 11
(#10 - 16 x 3/4 Zoll)



Ring - 51
Rondella - 51

Rondelle - 51
Unterlegscheibe - 51



Frameklem t.b.v. draadrekken - 4

Clip fissaggio telaio ripiano
grigliato - 4

Clip de gradin pour étagère
grillagée - 4

Rahmenclip für Ablageroste - 4

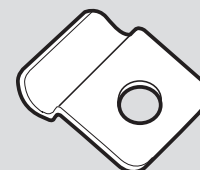

Kunststof plug - 11

Tappo in plastica - 11

Bouchon en plastique - 11

Kunststoffdübel - 11



J-klem - 35

Staffetta a L - 35

Clip en J - 35

J-Klammer - 35

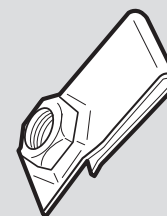

Sleutel - 1

Chiave - 1

Clé - 1

Schraubenschlüssel - 1

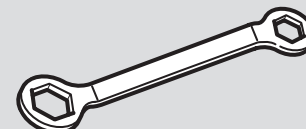

⚠️ Neem contact op met de vertegenwoordiger van de klantenservice in uw regio met de contactinformatie op onze website, wanneer er hardware of onderdelen beschadigd zijn of ontbreken. Surf naar www.weber.com®.

⚠️ In caso di minuterie o componenti mancanti o danneggiati, contattare il responsabile di zona del Servizio Assistenza Clienti consultando l'area contatti del nostro sito web. Visitare il sito www.weber.com®.

⚠️ Si des pièces (visserie ou autres) manquent ou sont endommagées, contactez votre revendeur Weber. Pour obtenir les coordonnées de notre revendeur le plus proche, rendez-vous sur notre site Web à l'adresse suivante : www.weber.com®.

⚠️ Wenden Sie sich an den für Sie zuständigen Händler, falls Befestigungsteile fehlen oder beschädigt sind. Allgemeine Kontaktinformationen finden Sie auf unserer Website unter www.weber.com®.

ONDERDELENLIJST HOOFDEENHEID VAN BARBECUE

ELENCO COMPONENTI UNITÀ DI COTTURA PRINCIPALE

LISTE DE PIÈCES DE L'UNITÉ DE CUISSON PRINCIPALE

TEILELISTE HAUPTGRILLMODUL

Houder van opvangbak - 1
Supporto vaschetta
portaleccarda - 1
Support de bac de récupération - 1
Halter für Fettauffangschale - 1

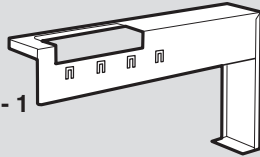

Spit - 1
Spiedo girarrosto - 1
Broche de rôtissoire - 1
Drehspieß - 1

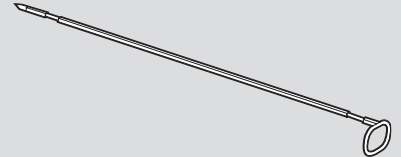

Opvangbak - 1
Vaschetta portaleccarda - 1
Bac de récupération - 1
Fettauffangschale - 1

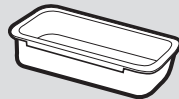

Spitmotor - 1
Motore girarrosto - 1
Moteur de rôtissoire - 1
Motor für Drehspieß - 1

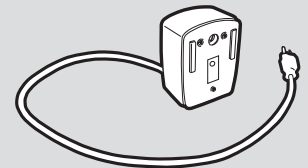

Wegwerp druipbak - 2
Leccarda monouso - 2
Barquette en aluminium jetable - 2
Alu-Tropfschale - 2

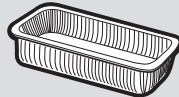

Uitschuifbare vetopvanglade - 1
Vassoio raccogligrassi
estraibile - 1
Bac à graisse coulissant - 1
Herausnehmbarer
Fettauffangtrichter - 1

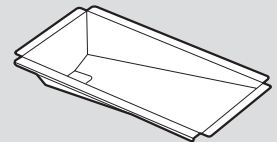

Grillrooster - 3
Griglia di cottura - 3
Grille de cuisson - 3
Grillrost - 3

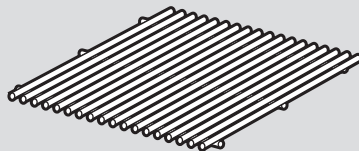

Flavorizer® staaf - 12
Barra aromatizzante Flavorizer® - 12
Barre Flavorizer® - 12
Flavorizer® Bar-Aromaschienen - 12

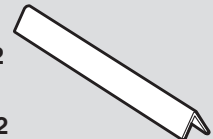

Warmhoudrek - 1
Griglia scaldavivande - 1
Panier de réchauffage - 1
Warmhalterost - 1

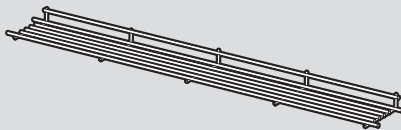

Batterijbehuizing - 1
Vano Batterie - 1
Compartiment batterie - 1
Batteriegehäuse - 1

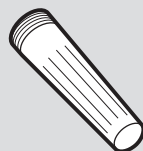

Flavorizer® staaf smoker - 1
Barra affumicatore - 1
Barre de fumoir - 1
Räucherschiene - 1

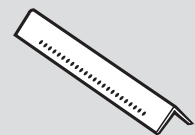

Spitvork - 4
Forchettone girarrosto - 4
Fourchette de rôtissoire - 4
Fleischklammer für Drehspieß - 4

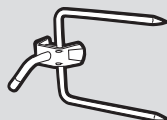

Smoker - 1
Scatola affumicatore - 1
Boîtier fumoir - 1
Räucherammer - 1

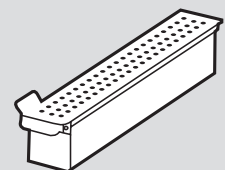

ONDERDELENLIJST LINKEROPBERGRUIMTE

ELENCO COMPONENTI VANO SINISTRO

LISTE DE PIÈCES DU MEUBLE GAUCHE

TEILELISTE LINKER SCHRANK

Linkeropbergruimte Zijtafel - 1

Vano sinistro Ripiano laterale - 1

Tablette latérale de meuble gauche - 1

Linker Schrank Seitliche Ablage - 1

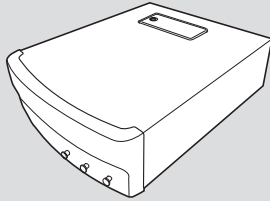

Keukenpapierhouder - 1

Portarotolo carta da cucina - 1

Dérouleur d'essuie-tout - 1

Papiertuchhalter - 1

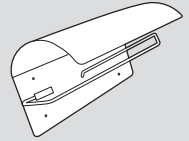

Vano sinistro Deflettore acqua - 1

Linkeropbergruimte Watervanger - 1

Défecteur d'eau de meuble gauche - 1

Linker Schrank Wasserschutz - 1

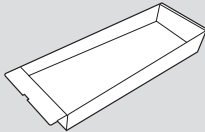

Linkerzijde eindscherm - 1

Pannelo unità esterna lato sinistro - 1

Jupe d'extrémité latérale gauche - 1

Linke Seite Endschrürze - 1

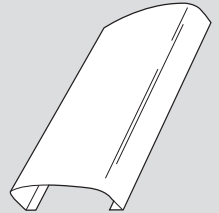

Linkerdeur van opbergruimte - 1

Sportello vano sinistro - 1

Porte de meuble gauche - 1

Linke Schranktür - 1

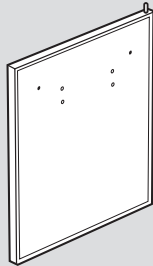

Linkerframe - 1

Telaio sinistro - 1

Châssis gauche - 1

Linker Rahmen - 1

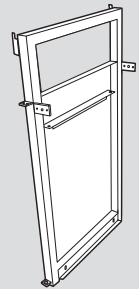

Handgreep van linkerdeur - 1

Maniglia sportello sinistro - 1

Poignée de porte gauche - 1

Linker Türgriff - 1



In hoogte verstelbare poot - 2

Gamba con altezza regolabile - 2

Pied réglable en hauteur - 2

Höhenverstellbares Bein - 2

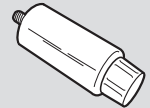

Linkeropbergruimte Onderpaneel - 1

Vano sinistro Pannello inferiore - 1

Panneau inférieur de meuble gauche - 1

Linker Schrank Bodenblech - 1

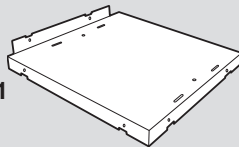

Frame t.b.v. draadrekken - 2

Telaio ripiano grigliato - 2

Gratin pour étagère grillagée - 2

Rahmen für Ablagerost - 2

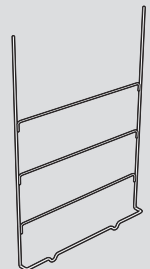

Linkeropbergruimte Achterpaneel - 1

Vano sinistro Pannello posteriore - 1

Panneau arrière de meuble gauche - 1

Linker Schrank Rückwand - 1



Draadrek - 2

Ripiano grigliato - 2

Étagère grillagée - 2

Ablagerost - 2

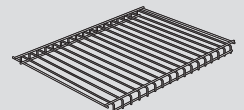

ONDERDELENLIJST OPBERGRUIMTE VAN ZIJBRANDER

ELENCO COMPONENTI VANO FORNELLO LATERALE

LISTE DE PIÈCES DU MEUBLE DU RÉCHAUD LATÉRAL

TEILELISTE SEITENBRENNERSCHRANK

Deksel van zijbrander - 1
Coperchio fornello laterale - 1
Couvercle de réchaud latéral - 1
Seitenkocherdeckel - 1

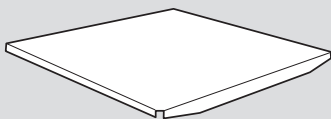

Wokring (zie gebruikshandleiding) - 1
Anello per wok
(vedere il Manuale d'uso) - 1
Support pour wok
(voir le guide d'utilisation) - 1
Wokring (siehe Bedienungsanleitung) - 1

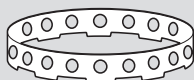

Rooster van zijbrander - 1
Griglia fornello laterale - 1
Grille de réchaud latéral - 1
Seitenbrennerrost - 1

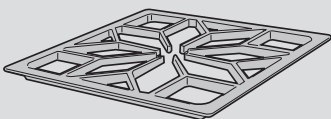

Binnenste ring van zijbrander - 1
Anello interno fornello laterale - 1
Diffuseur intérieur de réchaud latéral - 1
Seitenbrenner, innerer Ring - 1



Buitenste ring van zijbrander - 1
Anello esterno fornello laterale - 1
Diffuseur extérieur de réchaud latéral - 1
Seitenbrenner, äußerer Ring - 1



Kop van zijbrander - 1
Testa fornello laterale - 1
Tête de réchaud latéral - 1
Seitenbrennerkopf - 1

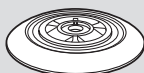

Zijbrander - 1
Gruppo fornello laterale - 1
Ensemble réchaud latéral - 1
Seitenbrenner, Baugruppe - 1

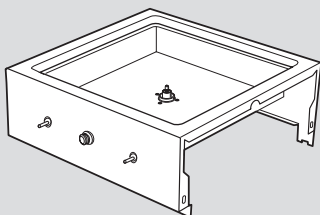

Opbergruimte van zijbrander
Vano fornello laterale
Deflettore acqua - 1
Déflecteur d'eau de meuble
de réchaud latéral - 1
Seitenbrennerschrank
Wasserschutz - 1

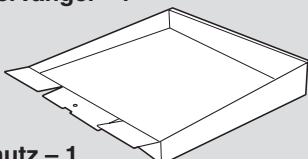

Zijbrander Deur van opbergruimte - 1
Fornello laterale Sportello vano - 1
Porte de meuble de réchaud latéral - 1
Seitenbrenner Schranktür - 1

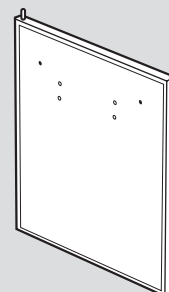

Handgreep van rechterdeur - 1
Maniglia sportello destro - 1
Poignée de porte droite - 1
Rechter Türgriff - 1



Opbergruimte van zijbrander
Achterpaneel - 1
Vano fornello laterale
Pannello posteriore - 1
Panneau arrière de meuble de
réchaud latéral - 1
Seitenbrennerschrank Rückwand - 1



Opbergruimte van zijbrander
Onderpaneel - 1
Vano fornello laterale
Pannello inferiore - 1
Panneau inférieur de meuble
de réchaud latéral - 1
Seitenbrennerschrank, Bodenblech - 1

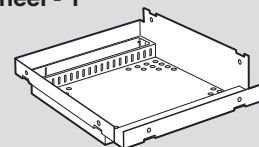

Rechterframe - 1
Telaio destro - 1
Châssis droit - 1
Rechter Rahmen - 1

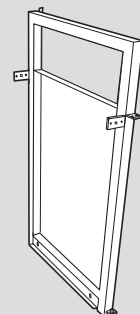

Knop van zijbrander - 2
Manopola fornello laterale - 2
Bouton de réglage de réchaud latéral - 2
Seitenbrenner, Bedienknopf - 2



In hoogte verstelbare poot - 2
Gamba con altezza regolabile - 2
Pied réglable en hauteur - 2
Höhenverstellbares Bein - 2

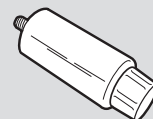

ONDERDELENLIJST HOEKKAST

ELENCO COMPONENTI VANO ANGOLARE

LISTE DE PIÈCES DU MEUBLE D'ANGLE

TEILELISTE ECKSCHRANK

Hoekopbergruimte
Bovenpaneel - 1
Vano angolare
Pannello superiore - 1
Panneau supérieur
du meuble d'angle - 1
Eckschrank
Obere Blende - 1

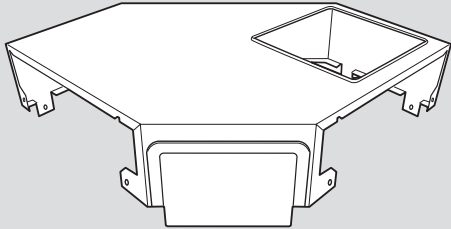

Koelerdeksel - 1
Coperchio refrigeratore - 1
Couvercle de glacière - 1
Kühlerdeckel - 1



Koeler - 1
Refrigeratore - 1
Glacière - 1
Kühler - 1

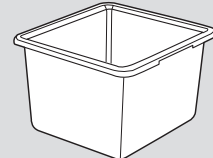

Hoekopbergruimte Voorpaneel - 1
Vano angolare
Pannello frontale - 1
Panneau frontal
du meuble d'angle - 1
Eckschrank Vordere Blende - 1

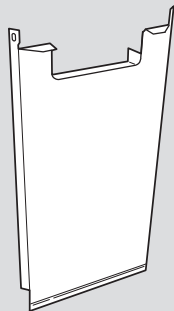

Afvalbak - 1
Cestino rifiuti - 1
Poubelle - 1
Abfalleimer - 1

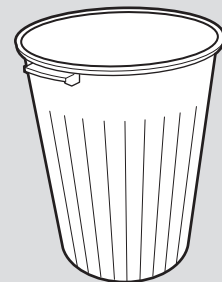

Hoekopbergruimte Onderpaneel - 1
Vano angolare
Pannello inferiore - 1
Panneau inférieur
du meuble d'angle - 1
Eckschrank
Bodenblech - 1

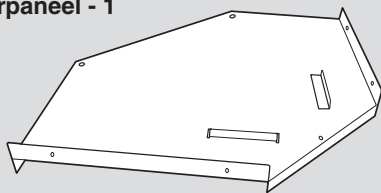

Hoekopbergruimte Achterdeur - 1
Vano angolare
Sportello posteriore - 1
Porte arrière du
meuble d'angle - 1
Eckschrank Hintere Tür - 1

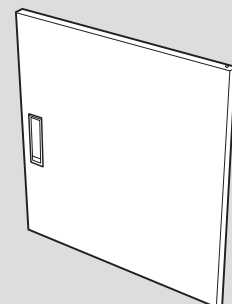

Hoekopbergruimte
Achterpaneel - 2
Vano angolare
Pannello posteriore - 2
Panneau arrière
du meuble d'angle - 2
Eckschrank Rückwand - 2

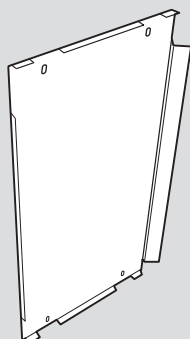

Deurscharnierstang - 1
Asta cerniera sportello - 1
Axe de charnière de porte - 1
Türangelgestänge - 1



ONDERDELENLIJST OPBERGKAST VAN STAGEBIED

ELENCO COMPONENTI PENISOLA

LISTE DE PIÈCES DU MEUBLE DE ZONE SOCIALE

TEILELISTE SOCIAL AREA

Social Area Tafel - 1
Penisola Ripiano - 1
Table de zone sociale - 1
Social Area Ablage - 1

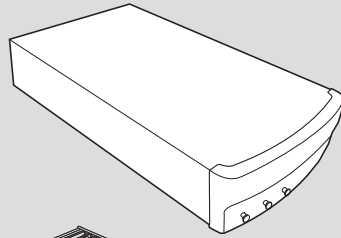

Social Area Draadrek - 2
Penisola Ripiano
grigliato - 2
Étagère grillagée
de zone sociale - 2
Social Area Ablagerost - 2

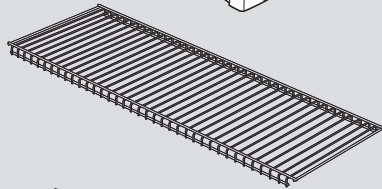

Social Area Achterpaneel - 1
Penisola Pannello
posteriore - 1
Panneau arrière
de zone sociale - 1
Social Area Rückwand - 1

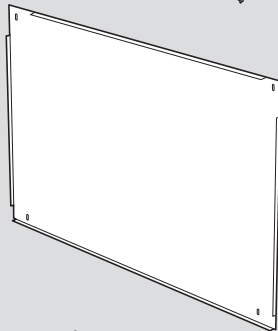

Social Area Onderpaneel - 1
Penisola Pannello
inferiore - 1
Panneau inférieur
de zone sociale - 1
Social Area Bodenblech - 1

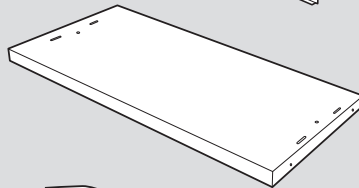

Kruidenrek - 1
Portacondimenti - 1
Porte-condiments - 1
Gewürzhalter - 1

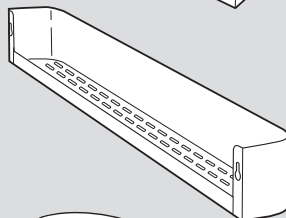

Rechterzijde eindscherm - 1
Pannello unità esterna
lato destro - 1
Jupe d'extrémité latérale droite - 1
Rechte Seite Endschränke - 1

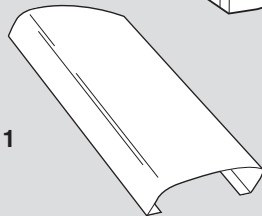

Linkerframe - 1
Telaio sinistro - 1
Châssis gauche - 1
Linker Rahmen - 1

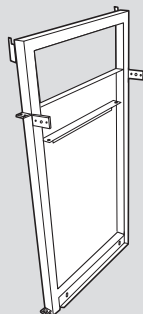

Social Area linkerdeur - 1
Sportello sinistro penisola - 1
Porte gauche de zone sociale - 1
Social Area, linke Tür - 1

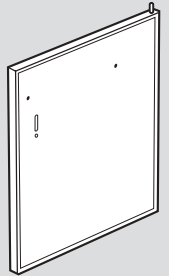

Handgreep van linkerdeur - 1
Maniglia sportello sinistro - 1
Poignée de porte gauche - 1
Linker Türgriff - 1



Rechterframe - 1
Telaio destro - 1
Châssis droit - 1
Rechter Rahmen - 1

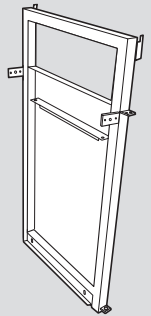

Social Area rechterdeur - 1
Sportello destro penisola - 1
Porte droite de zone sociale - 1
Social Area, rechte Tür - 1

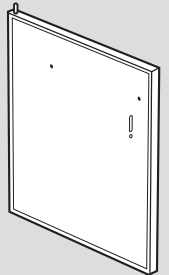

Handgreep van rechterdeur - 1
Maniglia sportello destro - 1
Poignée de porte droite - 1
Rechter Türgriff - 1



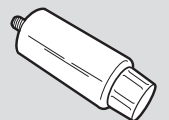

In hoogte verstelbare poot - 4
Gamba con altezza regolabile - 4
Pied réglable en hauteur - 4
Höhenverstellbares Bein - 4

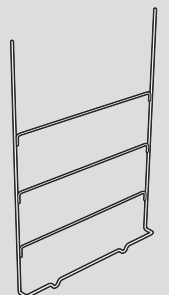

Frame t.b.v. draadrekken - 2
Telaio ripiano grigliato - 2
Gratin pour étagère grillagée - 2
Rahmen für Ablagerost - 2

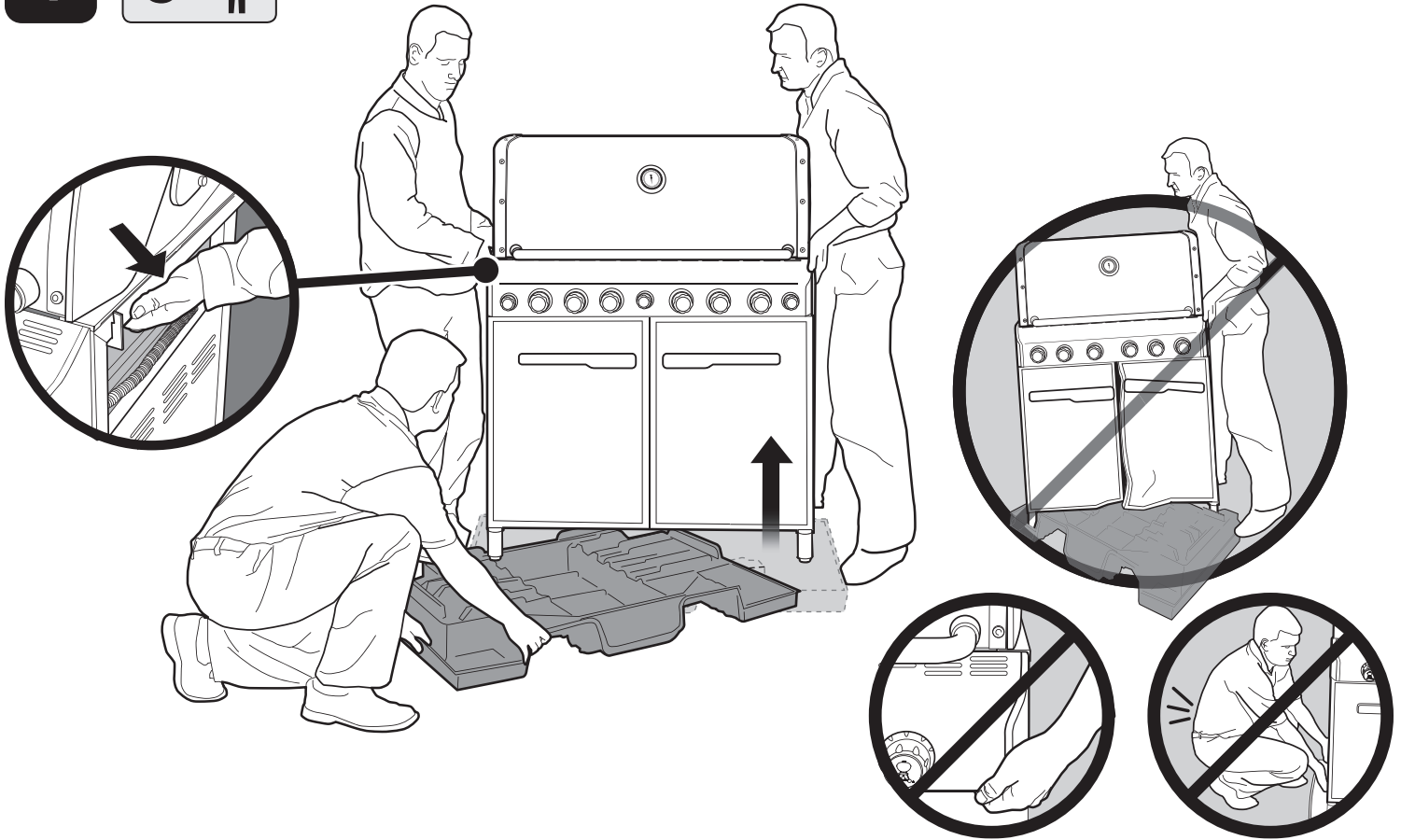

1**3 -** 

⚠ Verwijder de bescherm laag van alle roestvast stalen oppervlakken voordat u de barbecue gaat gebruiken.

⚠ Rimuovere la pellicola protettiva da tutte la superficie in acciaio inox prima di utilizzare il barbecue.

⚠ Avant d'utiliser le barbecue, retirez le film protecteur de toutes les surfaces en acier inoxydable.

⚠ Entfernen Sie vor Verwendung des Grills alle Schutzfolien von den Edelstahlflächen.

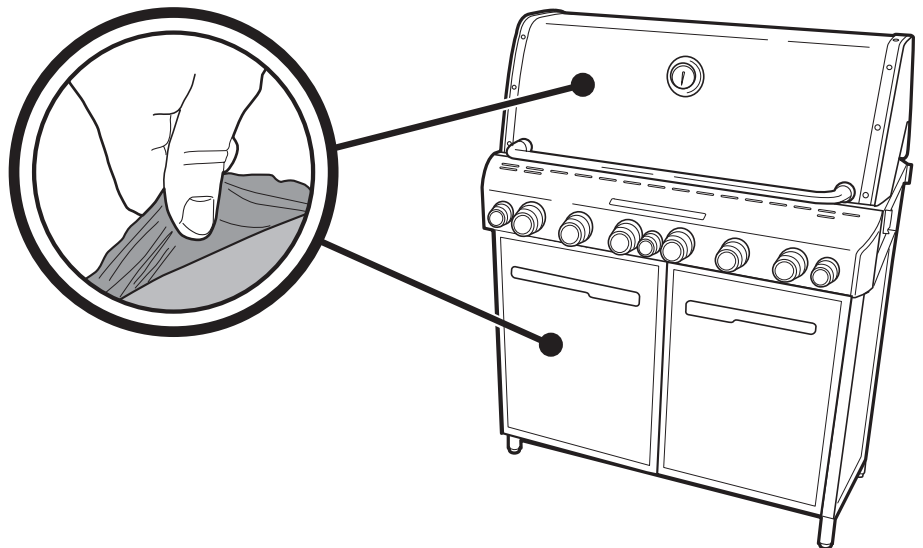

2

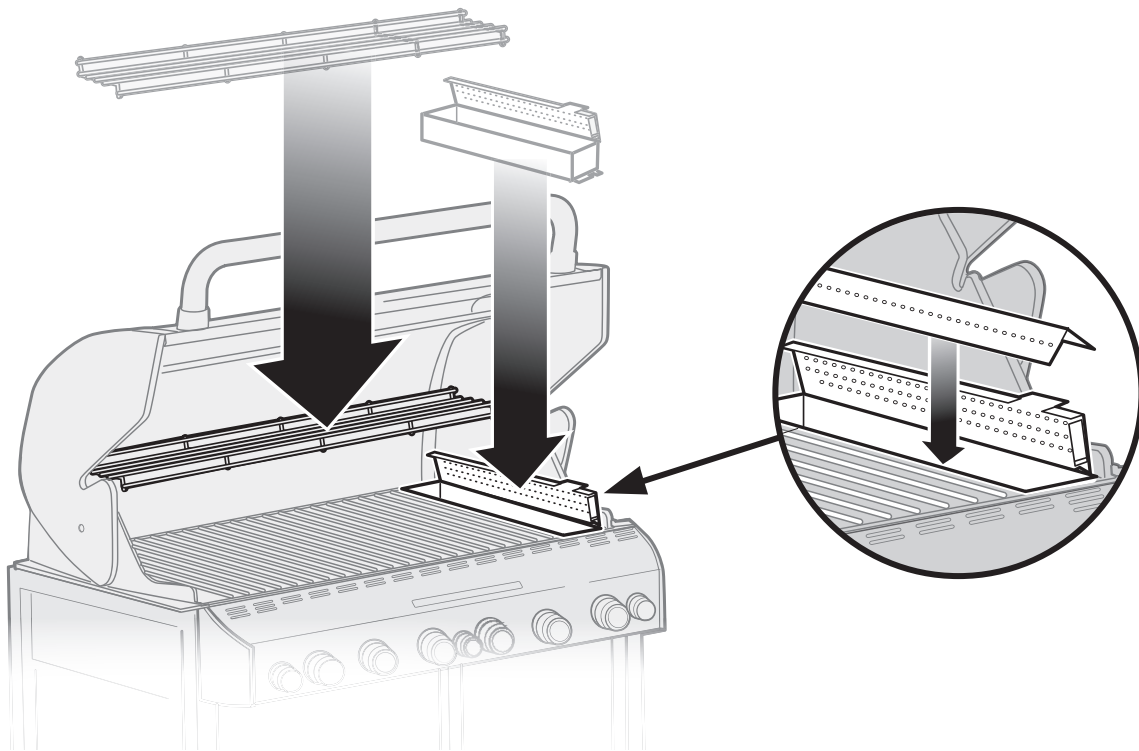
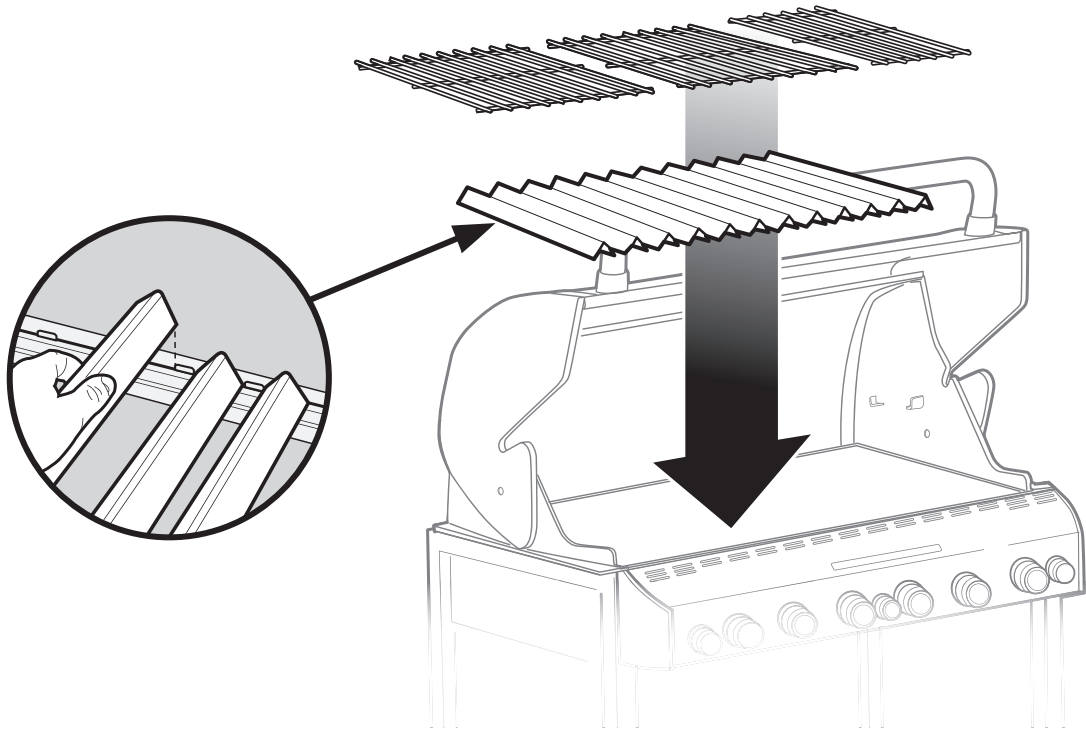

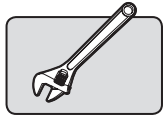
3

Stel de poten af van de hoofdeenheid van de barbecue

Uw terras kan mogelijk niet gelijk liggen en daarom is uw Grill Center voorzien van in hoogte verstelbare poten. De poten op de hoofdeenheid van de barbecue zijn vooraf ingesteld op de minimale hoogte van 3/4". U dient deze poten enigszins te verlengen, waardoor het mogelijk is om tijdens het monteren de eenheid vlak te krijgen.

- 1) Gebruik een verstelbare sleutel en draai naar rechts om de in hoogte verstelbare poten 38 mm (1½ inch) te verlengen.

⚠ De poten niet meer dan 38 mm (1½ inch) verlengen.

Regolare le gambe dell'unità di cottura principale

Il vostro giardino potrebbe non avere una superficie piana: per questo motivo il modulo barbecue è dotato di gambe ad altezza regolabile. Le gambe dell'unità di cottura principale sono preimpostate ad un'altezza di 3/4". Sarà necessario allungare leggermente le gambe, il che permetterà di regolare la pendenza durante il montaggio.

- 1) Utilizzare una chiave regolabile e ruotarla in senso orario per allungare le gambe ad altezza regolabile fino a 1,5" (38 mm).

⚠ Non allungare le gambe più di 1,5" (38 mm).

Réglez les pieds de l'unité de cuisson principale

Il est possible que votre terrasse ne soit pas de niveau. C'est la raison pour laquelle le centre de cuisson est doté de pieds réglables en hauteur. Les pieds de l'unité de cuisson principale sont pré-réglés sur leur hauteur minimum, à savoir 3/4". Il vous sera nécessaire de déployer légèrement ces pieds, ce qui permettra une mise à niveau du centre de cuisson à mesure de son montage.

- 1) Utilisez une clé réglable et tournez dans le sens horaire pour déployer les pieds réglables en hauteur jusqu'à un maximum de 38 mm (1½ po).

⚠ Ne déployez pas les pieds de plus de 38 mm (1½ po).

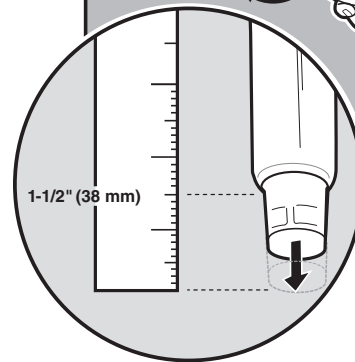
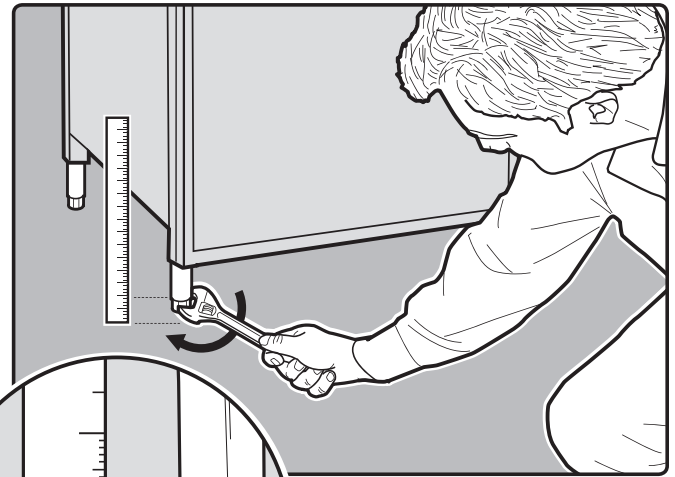

Anpassen der Beine am Hauptgrillmodul

Möglicherweise ist Ihre Terrasse keine ebene Fläche, daher ist das Summit® Grill Center mit höhenverstellbaren Beinen ausgestattet. Die Beine an dem Hauptgrillmodul sind auf die minimale Länge von 1,9 cm (3/4 Zoll) eingestellt. Sie müssen diese Beine etwas verlängern, um die Nivellierung der Baugruppe vorzunehmen.

- 1) Drehen Sie mit einem einstellbaren Schraubenschlüssel im Uhrzeigersinn, um die höhenverstellbaren Beine auf bis zu 38 mm (1½ Zoll) zu verlängern.

⚠ Verlängern Sie die Beine nicht um mehr als 38 mm (1½ Zoll).

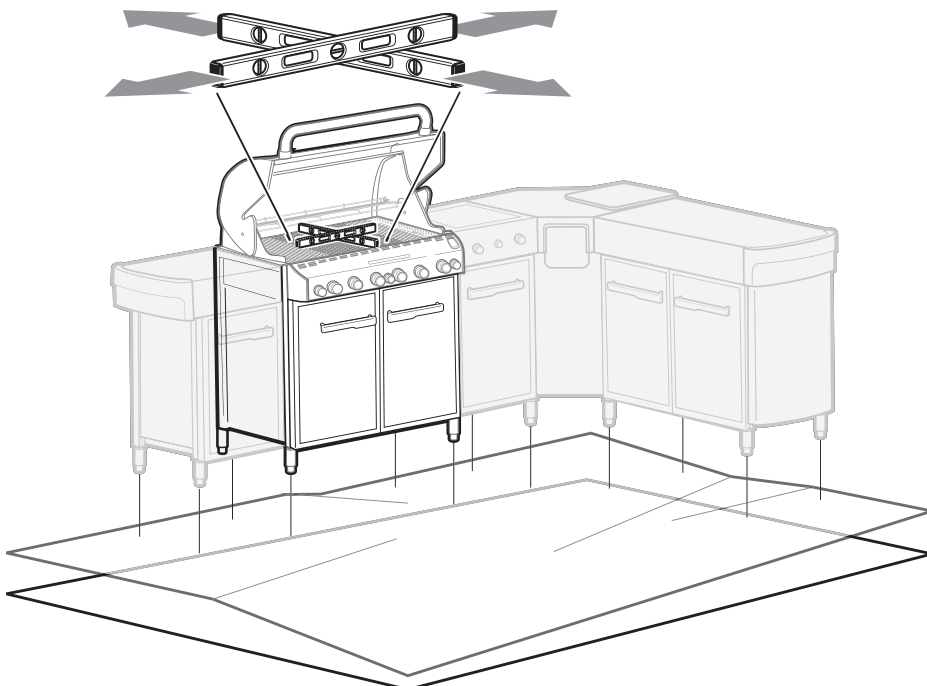

⚠ Stel de hoofdeenheid van de barbecue van voor naar achteren en van zijkant naar zijkant gelijk. Gebruik grillroosters om te kijken of de eenheid gelijk staat. Zo nodig de poten verder verstellen.

⚠ Assicurarsi che l'unità di cottura principale sia a livello sia tra la parte anteriore e quella posteriore che tra lato e lato. Utilizzare le griglie di cottura come superficie di livellamento. Regolare ulteriormente le gambe (se necessario).

⚠ Assurez-vous de bien mettre l'unité de cuisson principale de niveau avant-arrière et latéralement. Utilisez les grilles de cuisson comme surface de mise à niveau. Réglez les pieds, au besoin.

⚠ Nivellieren Sie das Hauptgrillmodul von vorn nach hinten und von Seite zu Seite. Verwenden Sie die Grillroste als Nivellierungsfläche. Nehmen Sie bei Bedarf weitere Anpassungen an den Beinen vor.

4

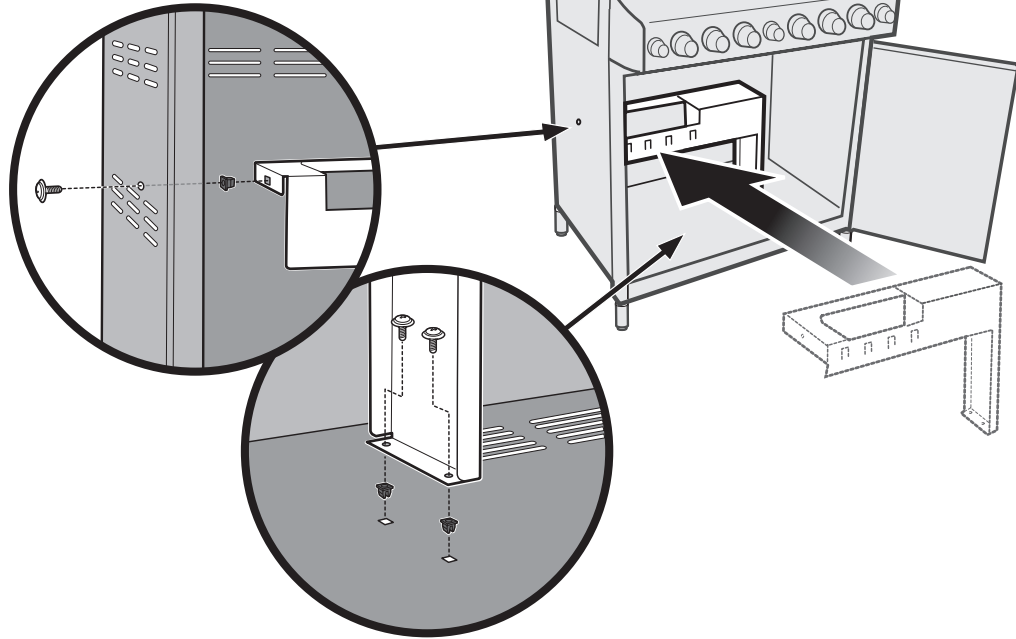
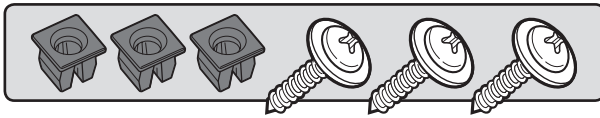

5

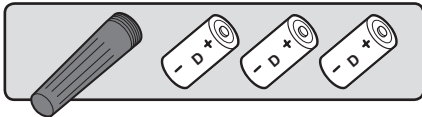

Vereist 3 "D"-alkalinebatterijen (inbegrepen). Alleen alkaliebatterijen gebruiken. Geen oude en nieuwe batterijen door elkaar gebruiken of verschillende typen batterijen gebruiken (standaard, alkaline of oplaadbare).

Richiede 3 batterie alcaline tipo "D" (incluse). Utilizzare esclusivamente batterie alcaline. Non utilizzare insieme batterie usate e nuove o tipi diversi di batterie (standard, alcaline o ricaricabili).

Fonctionne avec 3 piles alcalines de type « D » (fournies). Utilisez uniquement des piles alcalines. Ne mélangez pas des piles neuves et des piles usagées, ni différents types de piles (standard, alcalines ou rechargeables).

Es werden 3 Alkali-Batterien "D" (mitgeliefert) benötigt. Verwenden Sie ausschließlich Alkalibatterien. Verwenden Sie keine neuen und älteren Batterien oder Batterien unterschiedlichen Typs (Standard, Alkali oder wiederaufladbar) zusammen.

A

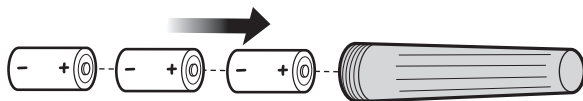

B

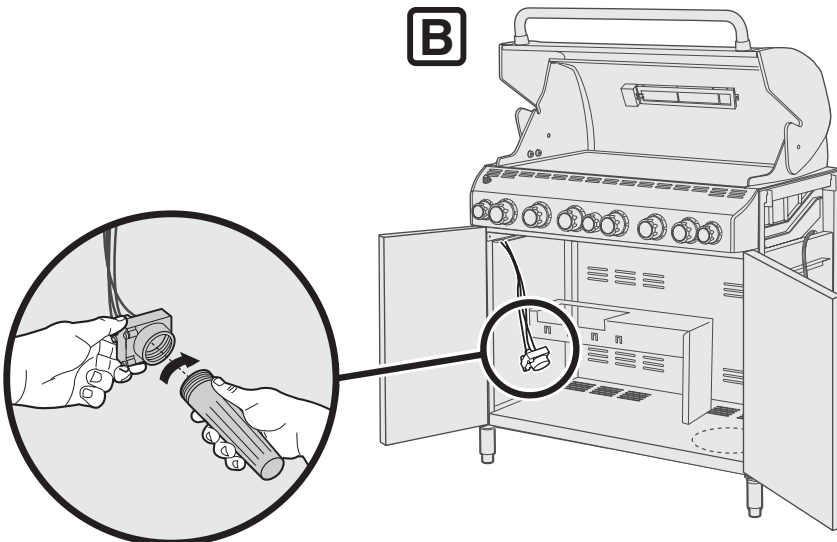

C

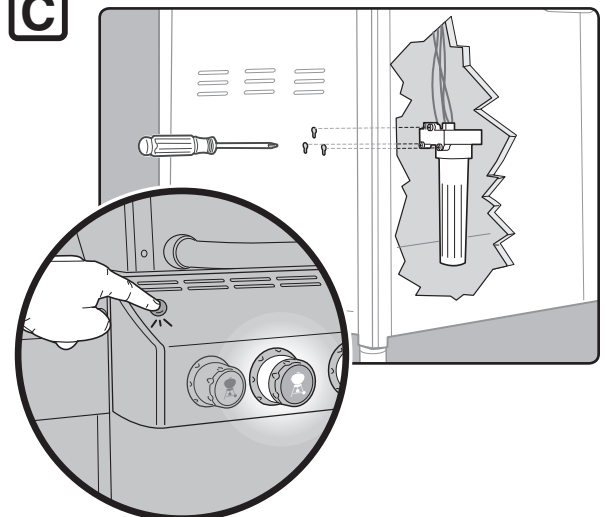

MONTAGE VAN LINKEROPBERGRUIMTE

MONTAGGIO VANO SINISTRO

MONTAGE DU MEUBLE GAUCHE

MONTAGE LINKER SCHRANK

6

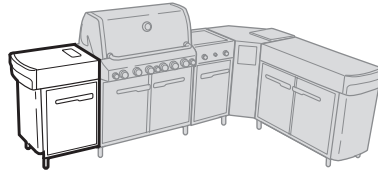
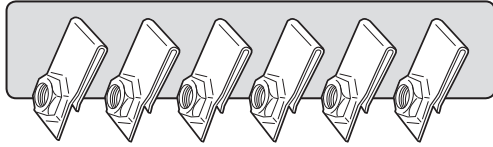

A

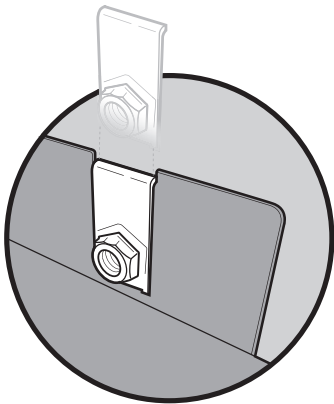
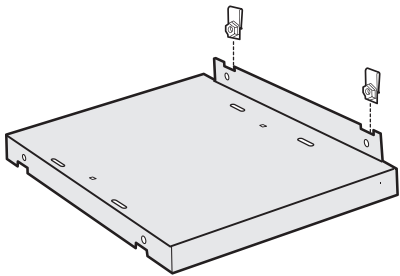

B

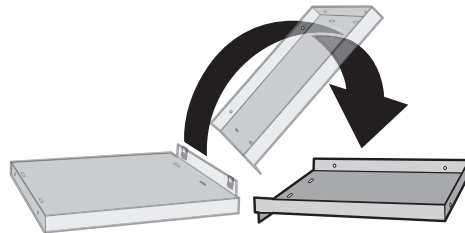

C

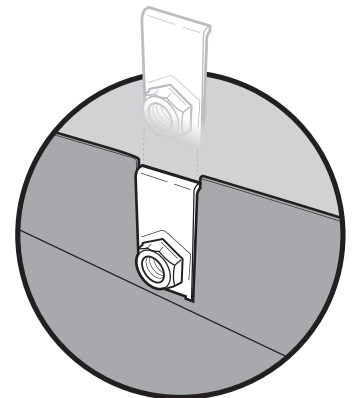
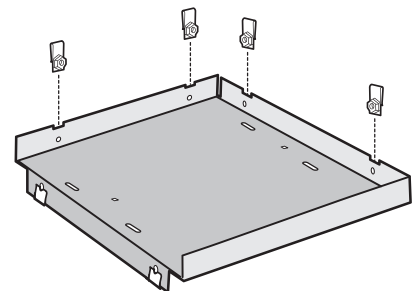

7

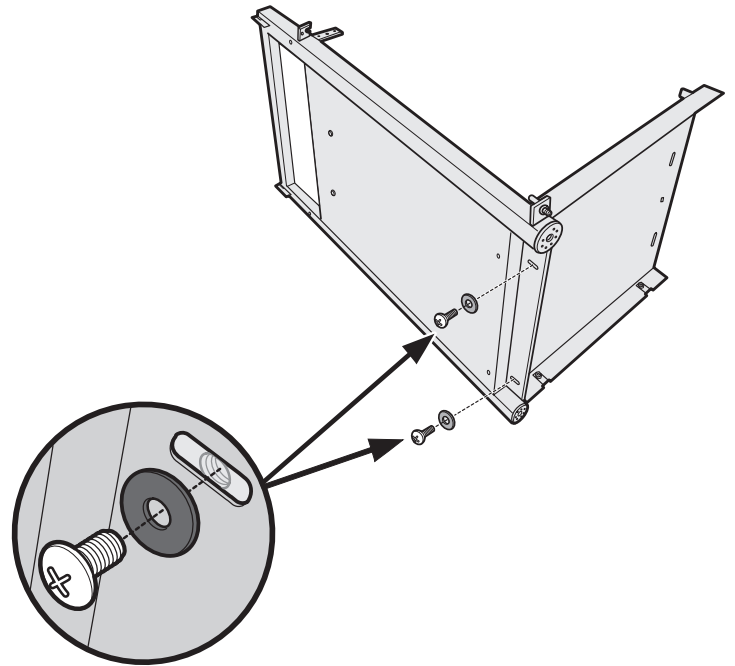
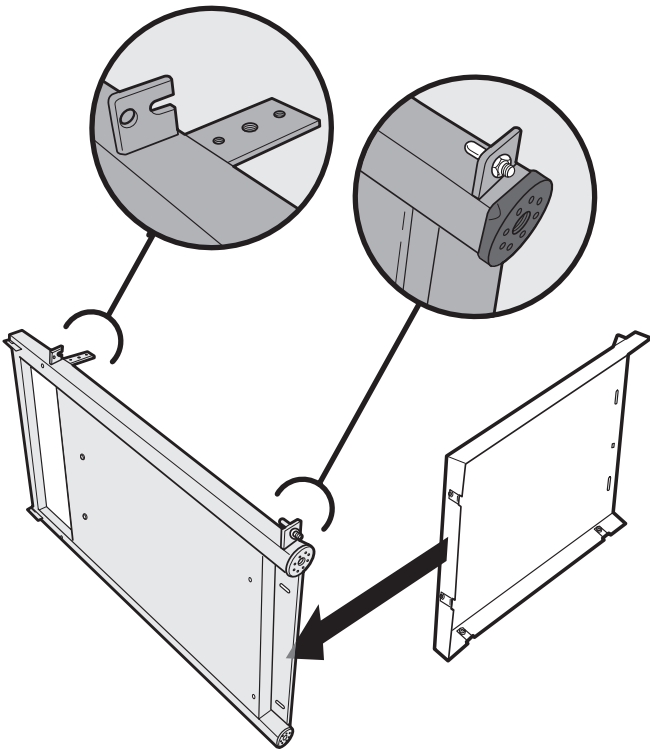
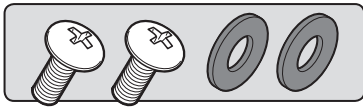

8

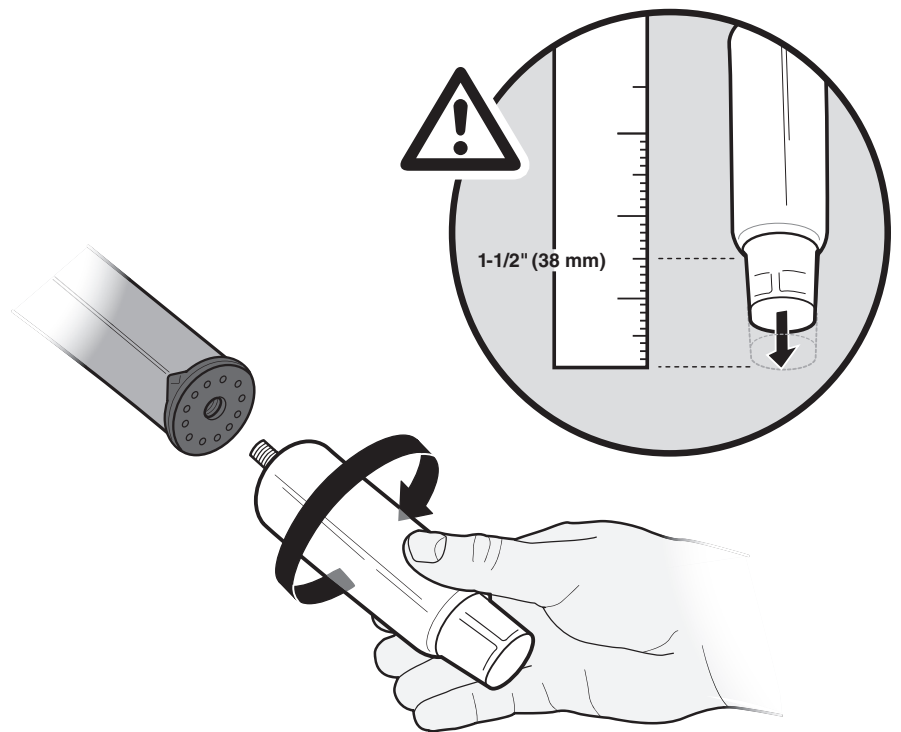
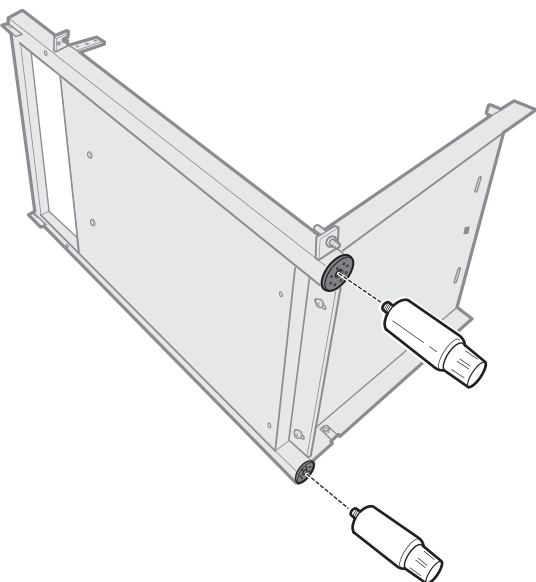

9

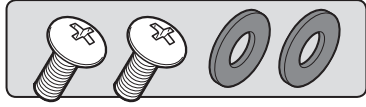

2-

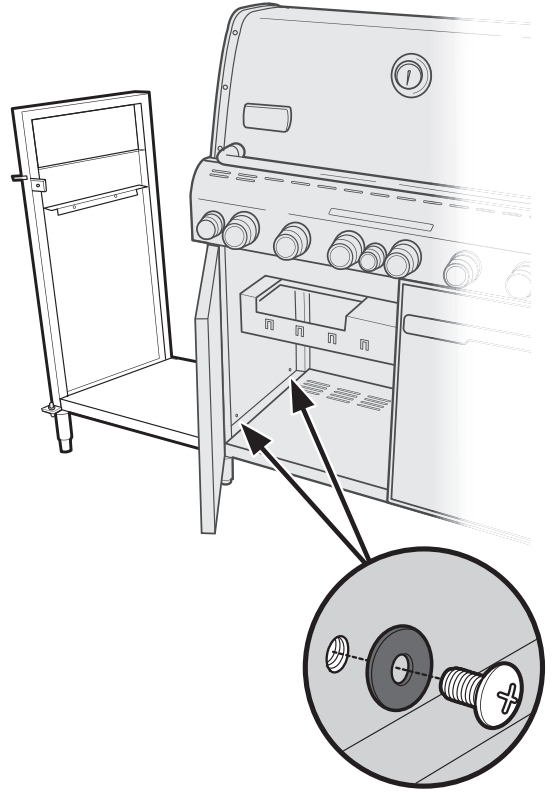
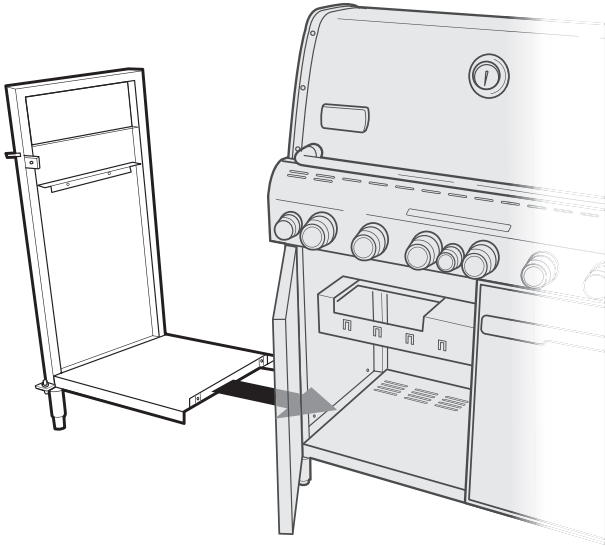

10

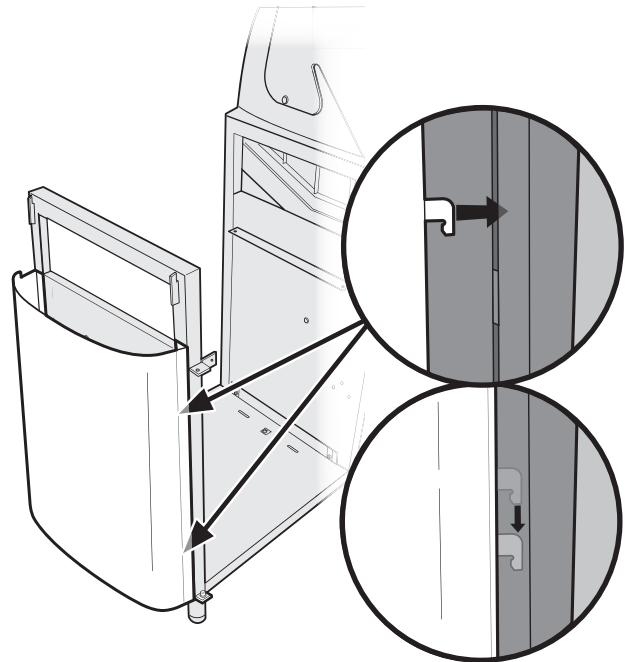
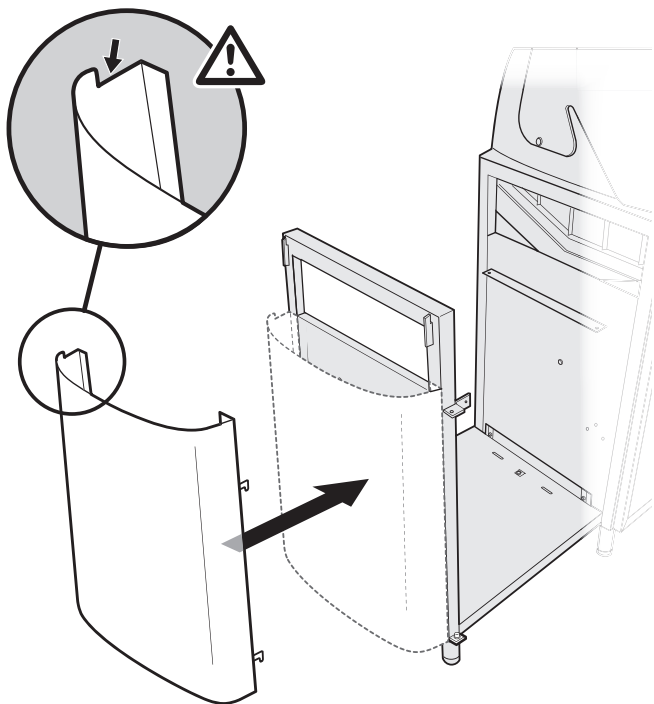

11

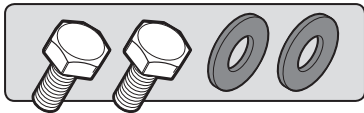

2-

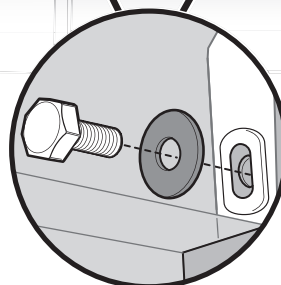
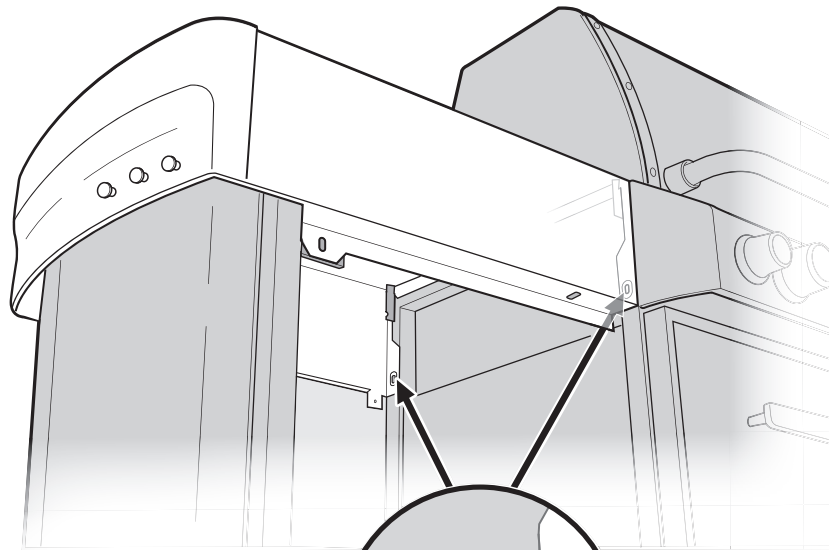
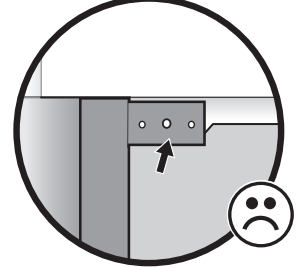
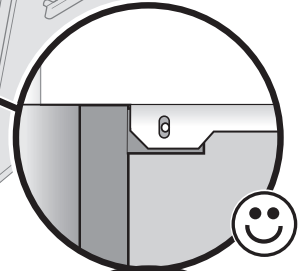
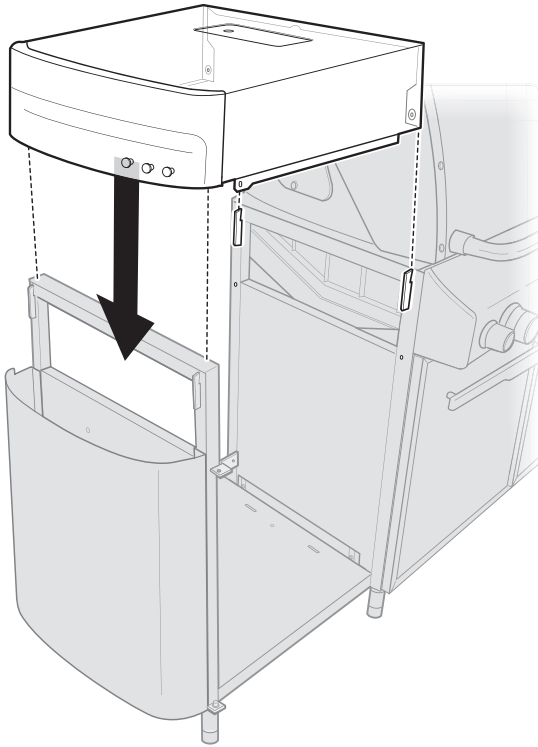

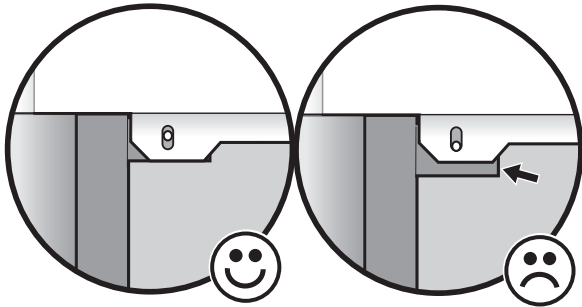
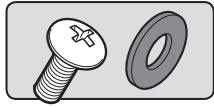
12

Onderste rand van de roestvast stalen werkblad moet uitgelijnd worden met het werkblad van het frame. Stel (zo nodig) de poten van de opbergruimte aan de linkerzijde af voor een goede uitlijning.

Il bordo inferiore della linguetta in acciaio inox deve essere allineato alla linguetta del telaio. Regolare le gambe del vano sinistro per allineare correttamente la linguetta (se necessario).

Le bord inférieur de la languette en acier inoxydable doit être aligné sur la languette du châssis. Réglez les pieds du meuble gauche de façon à obtenir un alignement correct (au besoin).

Beide Bohrungen, die der Arbeitsfläche sowie die des Unterschranks, müssen aneinander ausgerichtet sein. Passen Sie bei Bedarf die Beine des Seitenbrennerschranks an, um eine ordnungsgemäße Übereinstimmung der Bohrungen zu erreichen.

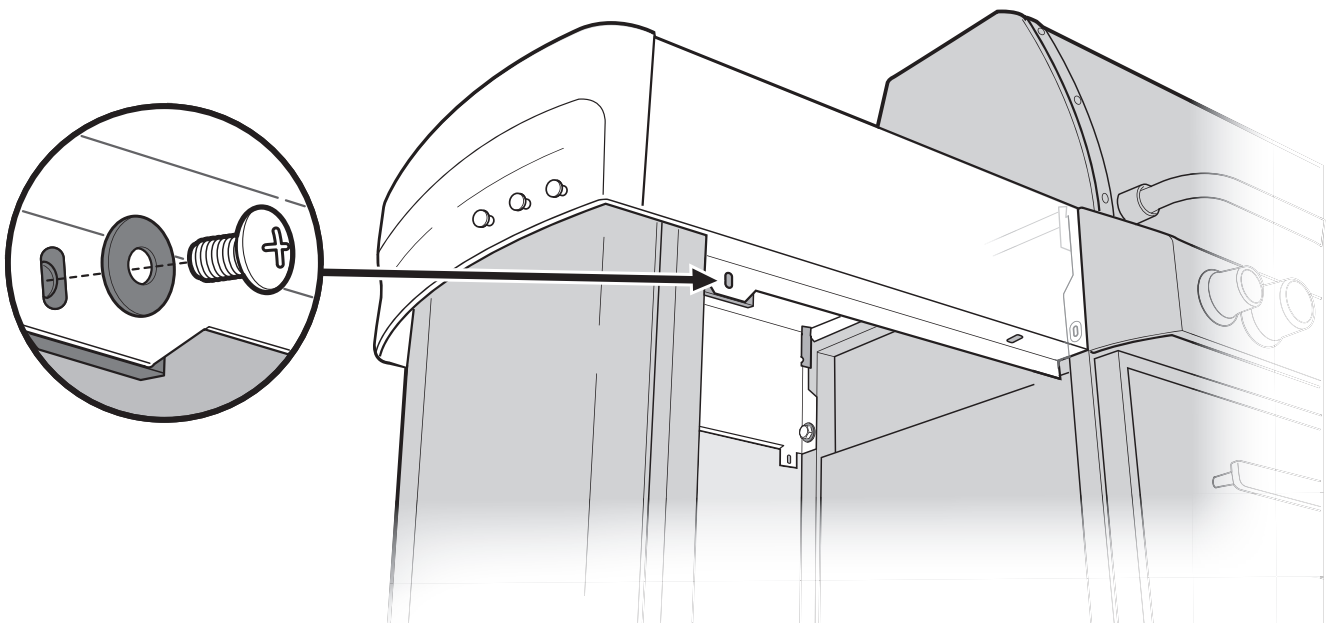
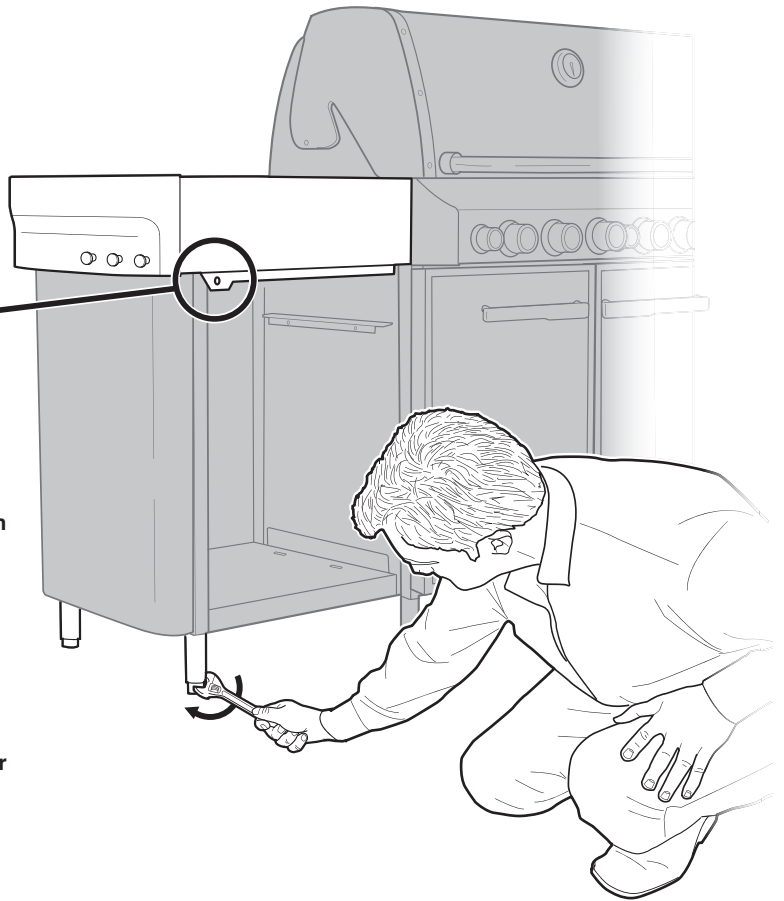

13

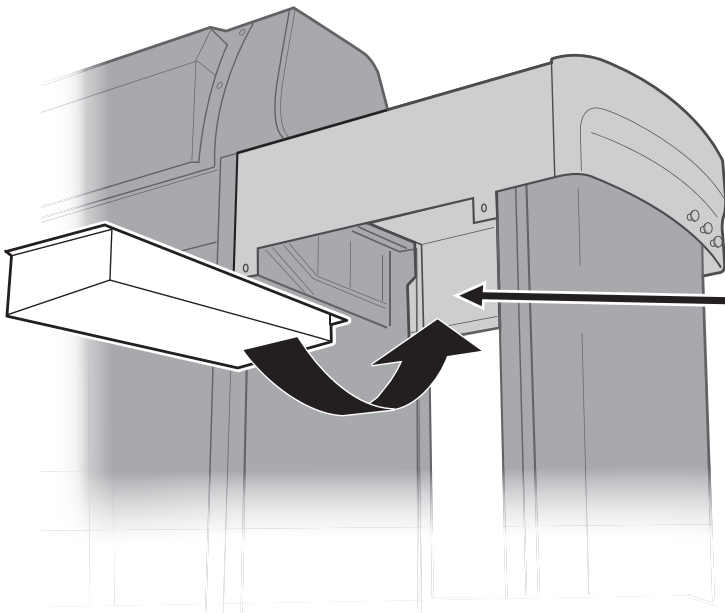
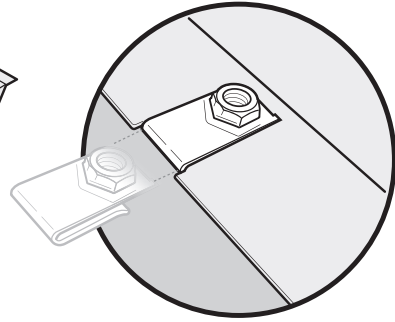
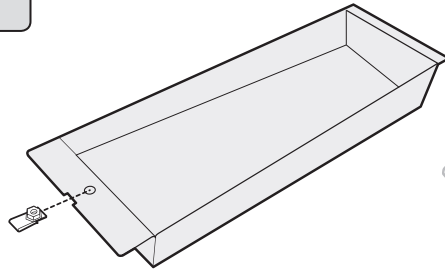
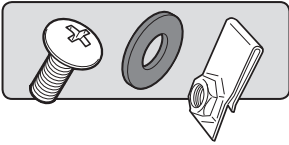

ACHTERAANZICHT

VISTA POSTERIORE

VUE ARRIÈRE

ANSICHT VON HINTEN

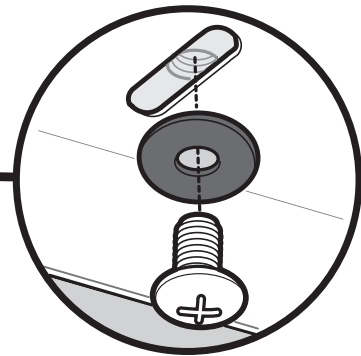
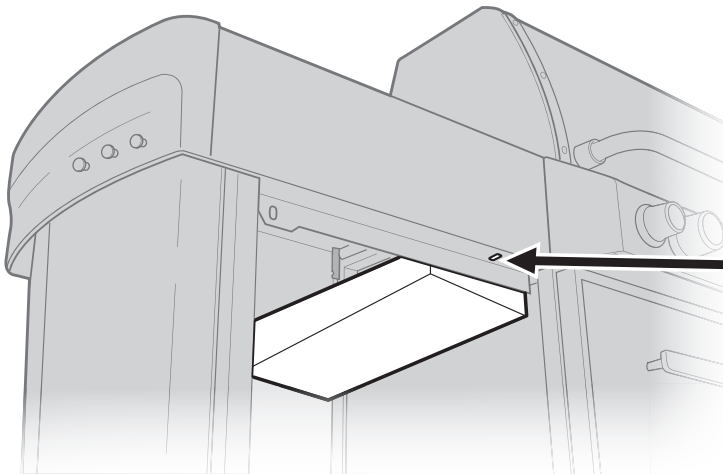

VOORAANZICHT

VISTA ANTERIORE

VUE AVANT

ANSICHT VON VORN

14

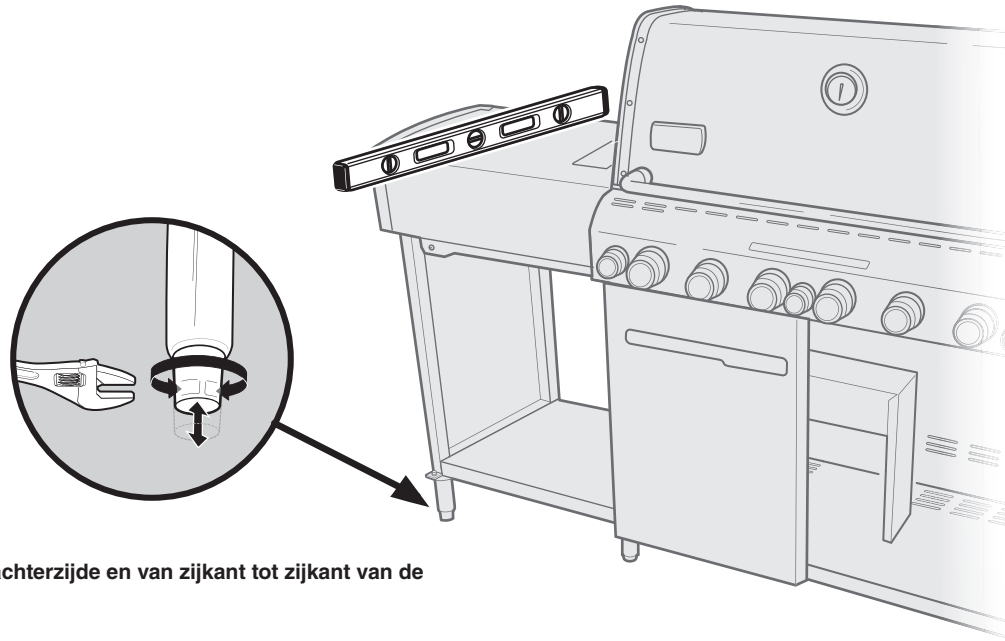

Lijn de voorzijde met de achterzijde en van zijkant tot zijkant van de linkeropbergruimte uit.

Livellare il vano sinistro sia dalla parte anteriore a quella posteriore che da lato a lato.

Mettez le meuble gauche de niveau avant-arrière et latéralement.

Nivellieren Sie den linken Schrank von vorn nach hinten und von Seite zu Seite.

15

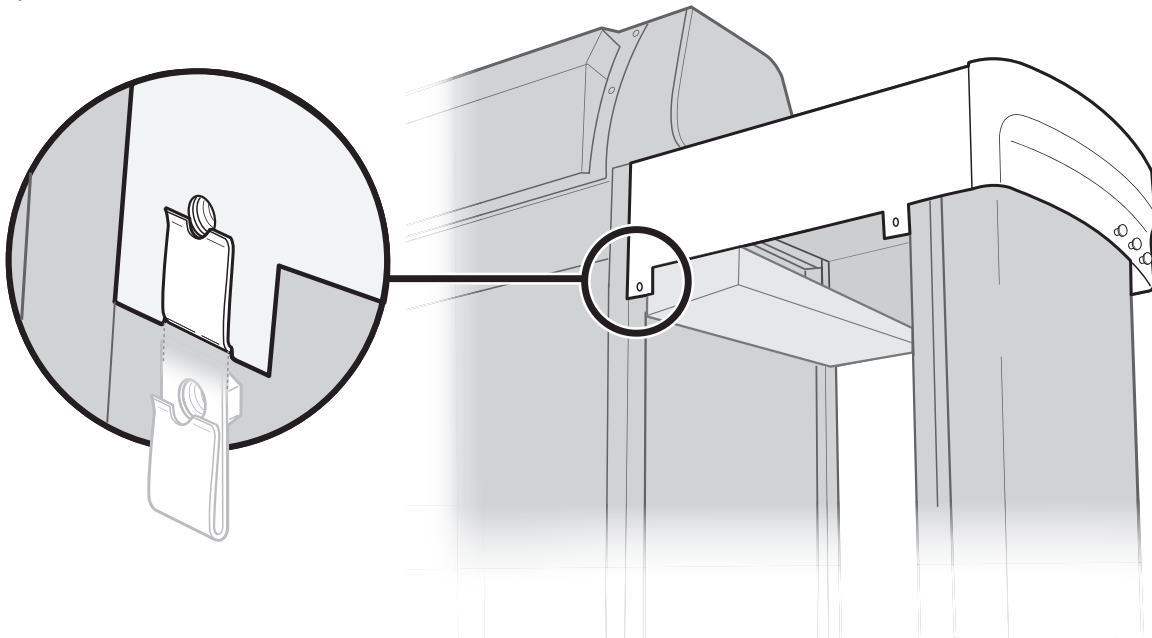
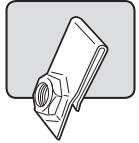

ACHTERAANZICHT

VISTA POSTERIORE

VUE ARRIÈRE

ANSICHT VON HINTEN

16

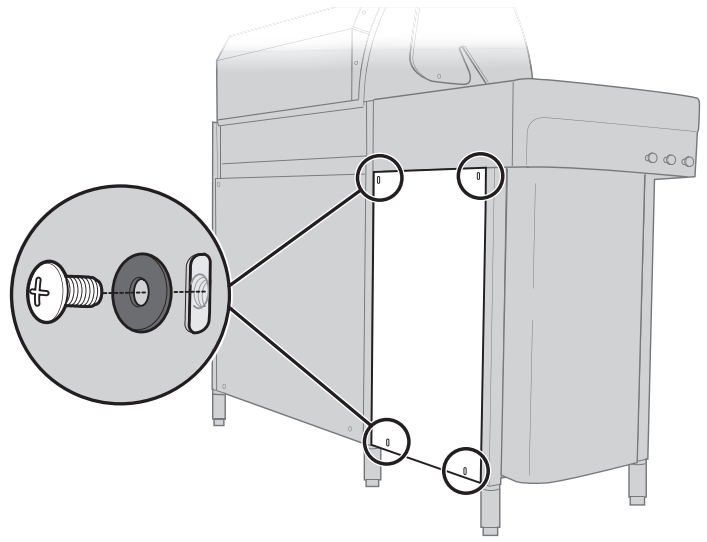
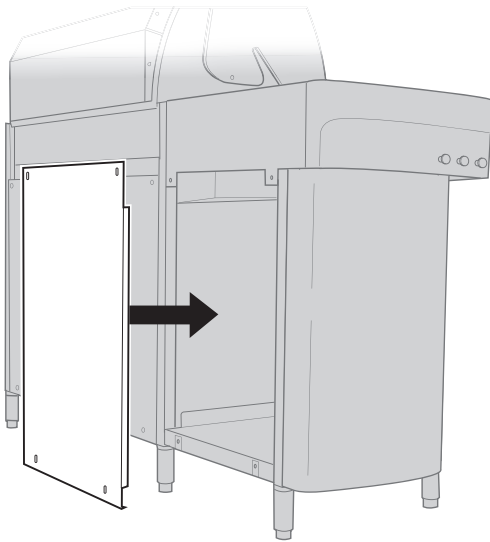
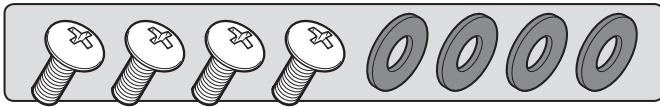

MONTAGE OPBERGRUIMTE VAN ZIJBRANDER

MONTAGGIO VANO FORNELLO LATERALE

MONTAGE DU MEUBLE DU RÉCHAUD LATÉRAL

MONTAGE SEITENBRENNERSCHRANK

17

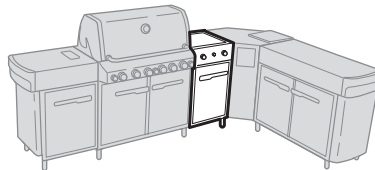
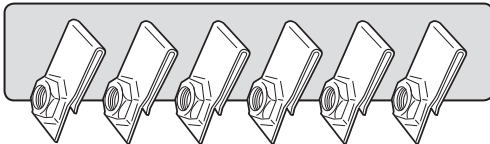

A

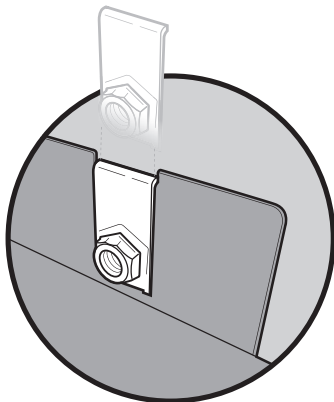
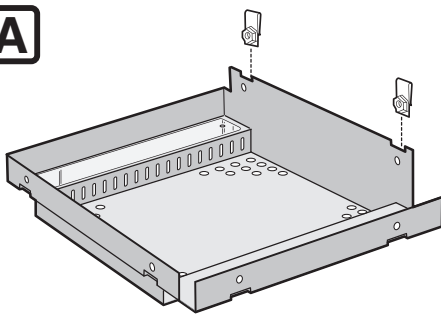

B

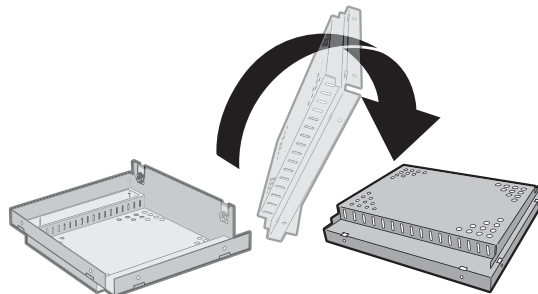

C

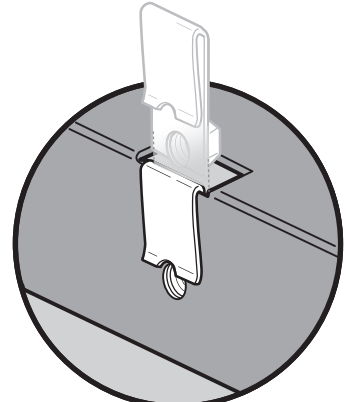
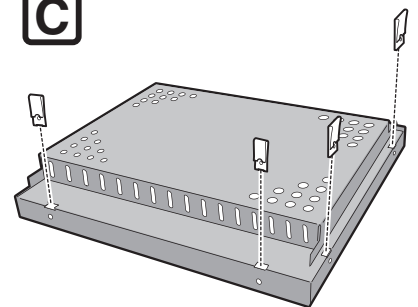

18

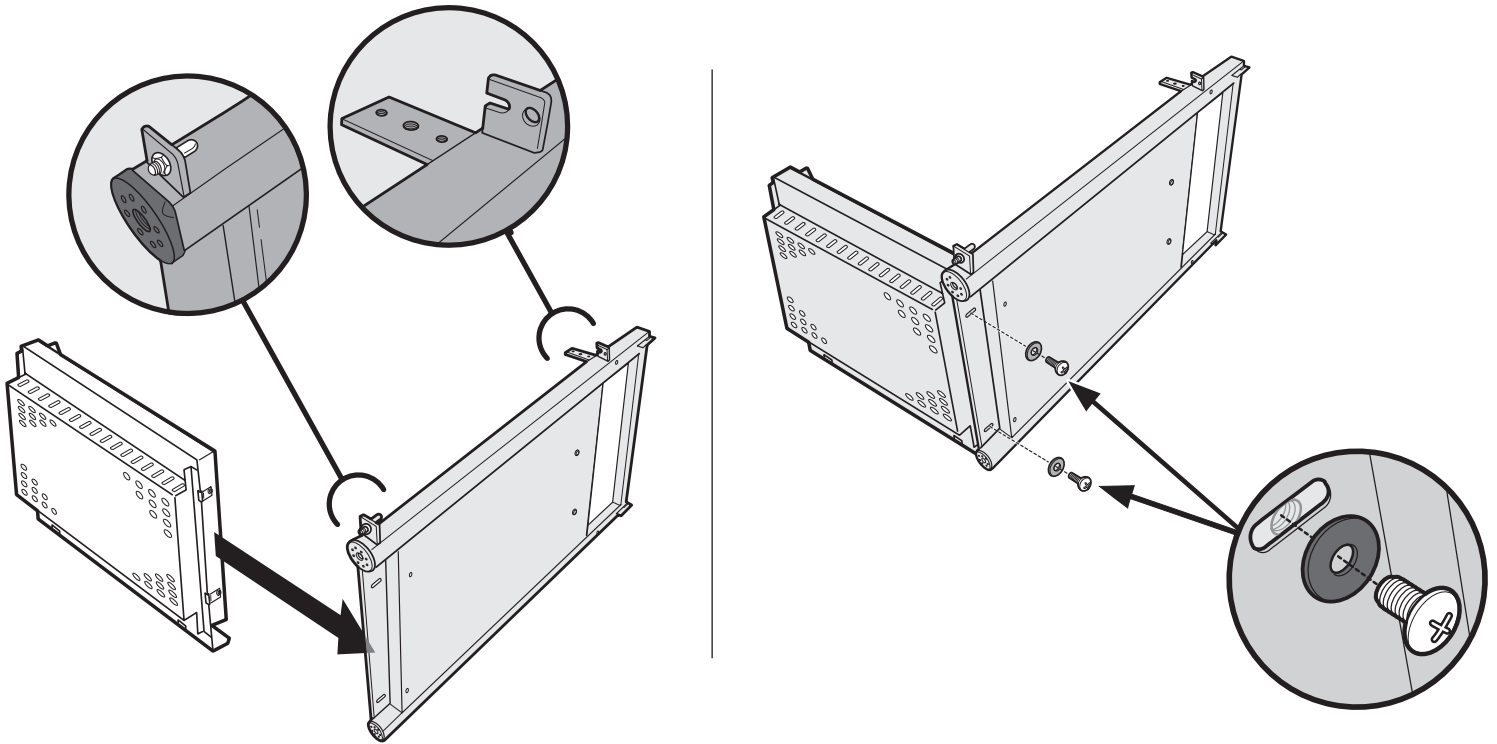
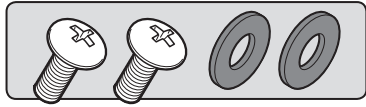

19

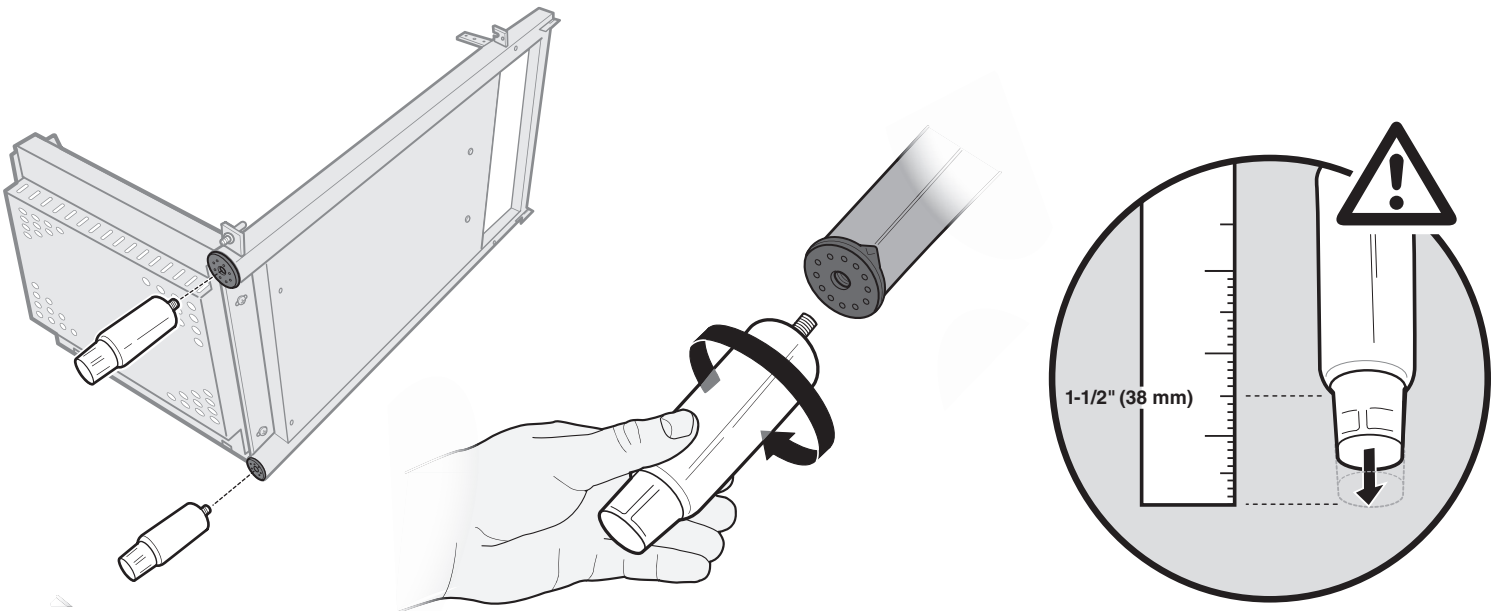

20

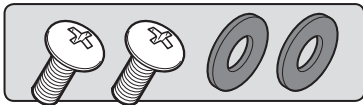

2-

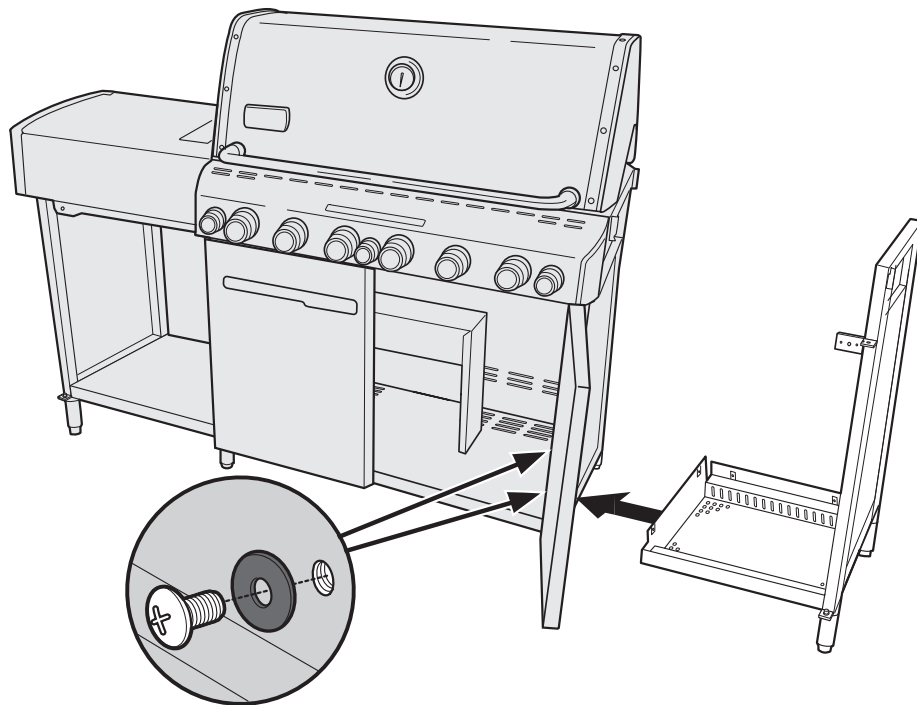

21



2-

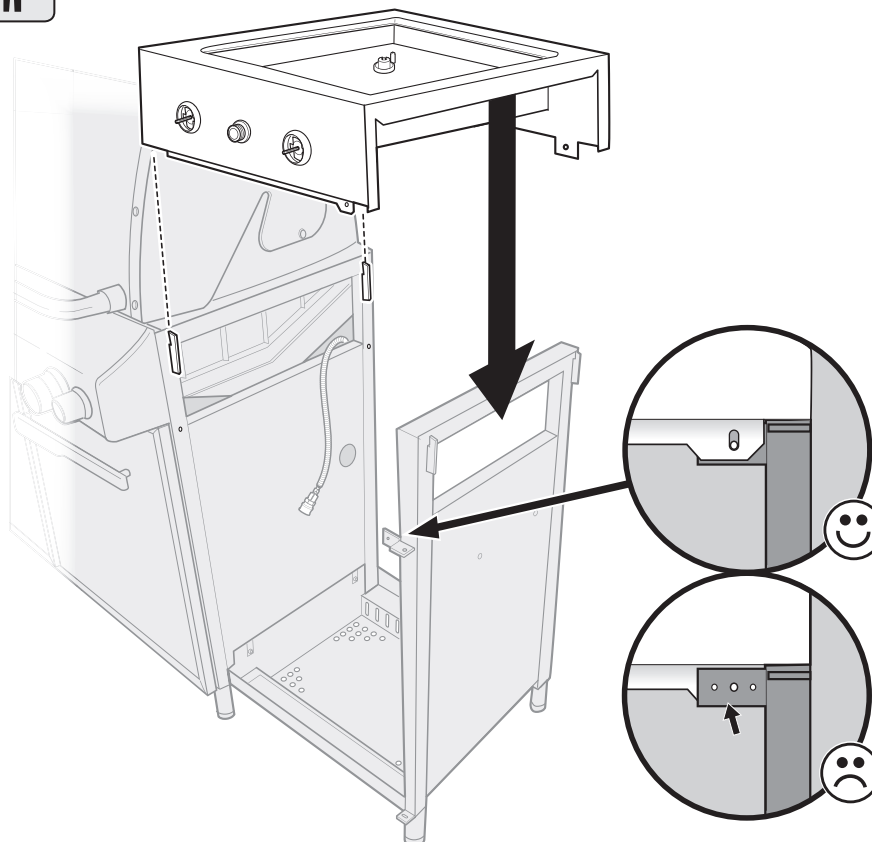

22

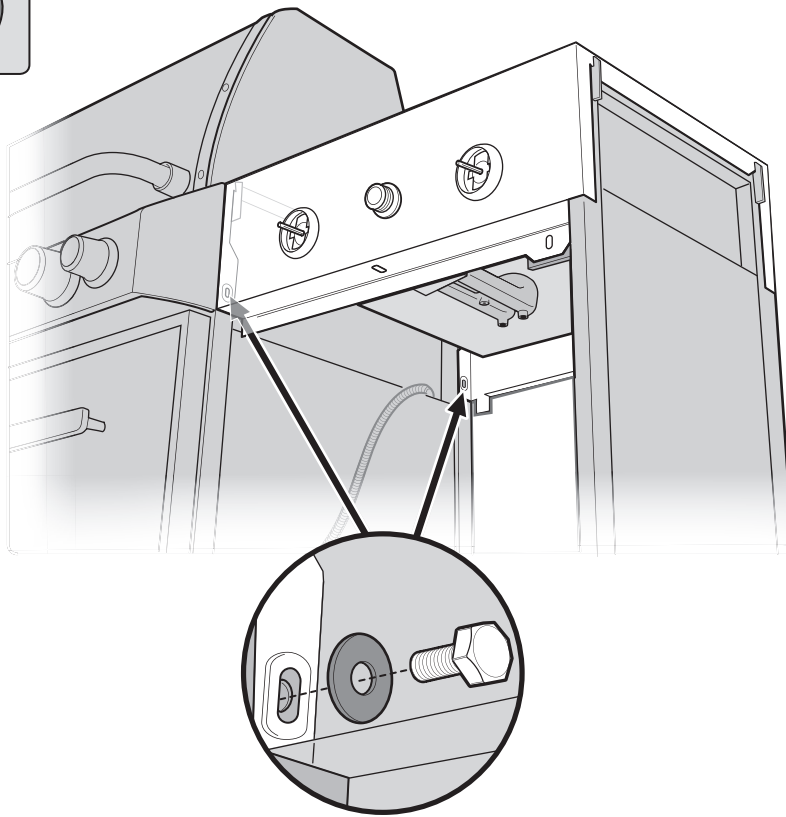
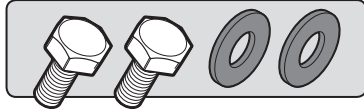

23

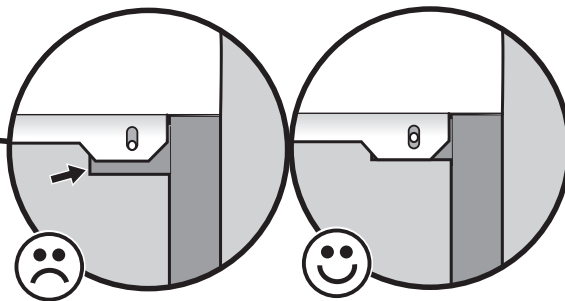
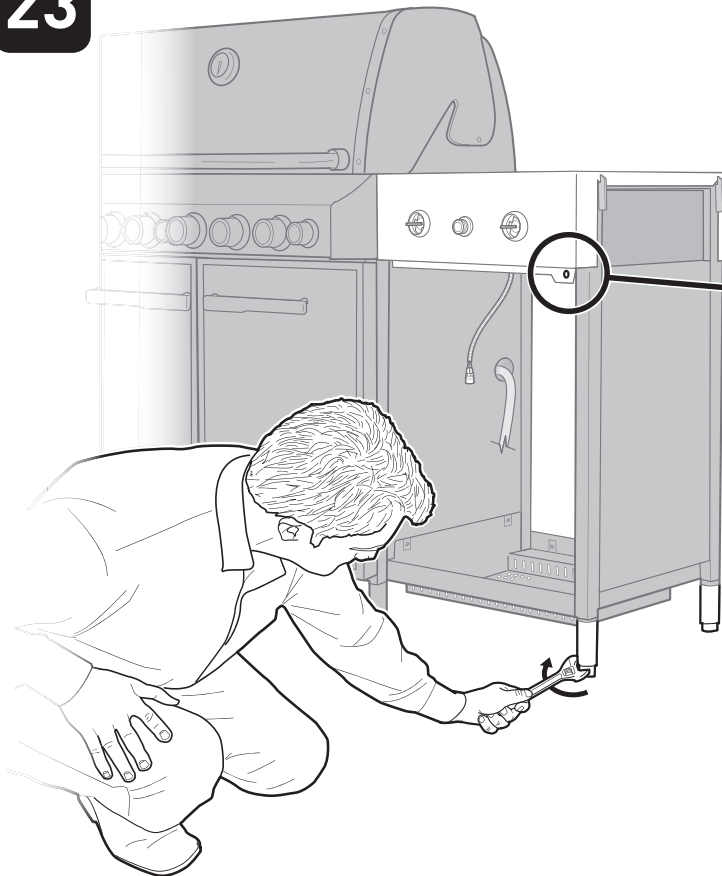

Onderste rand van de roestvast stalen werkblad moet uitgelijnd worden met het werkblad van het frame. Stel (zo nodig) de poten van de opbergruimte van de zijbrander af voor een goede uitlijning.

Il bordo inferiore della linguetta in acciaio inox deve essere allineato alla linguetta del telaio. Regolare le gambe del fornello laterale per allineare correttamente la linguetta (se necessario).

Le bord inférieur de la languette en acier inoxydable doit être aligné sur la languette du châssis. Réglez les pieds du meuble du réchaud latéral de façon à obtenir un alignement correct (au besoin).

Beide Bohrungen, die der Arbeitsfläche sowie die des Unterschranks, müssen aneinander ausgerichtet sein. Passen Sie bei Bedarf die Beine des linken Schranks an, um eine ordnungsgemäße Übereinstimmung der Bohrungen zu erreichen.

24

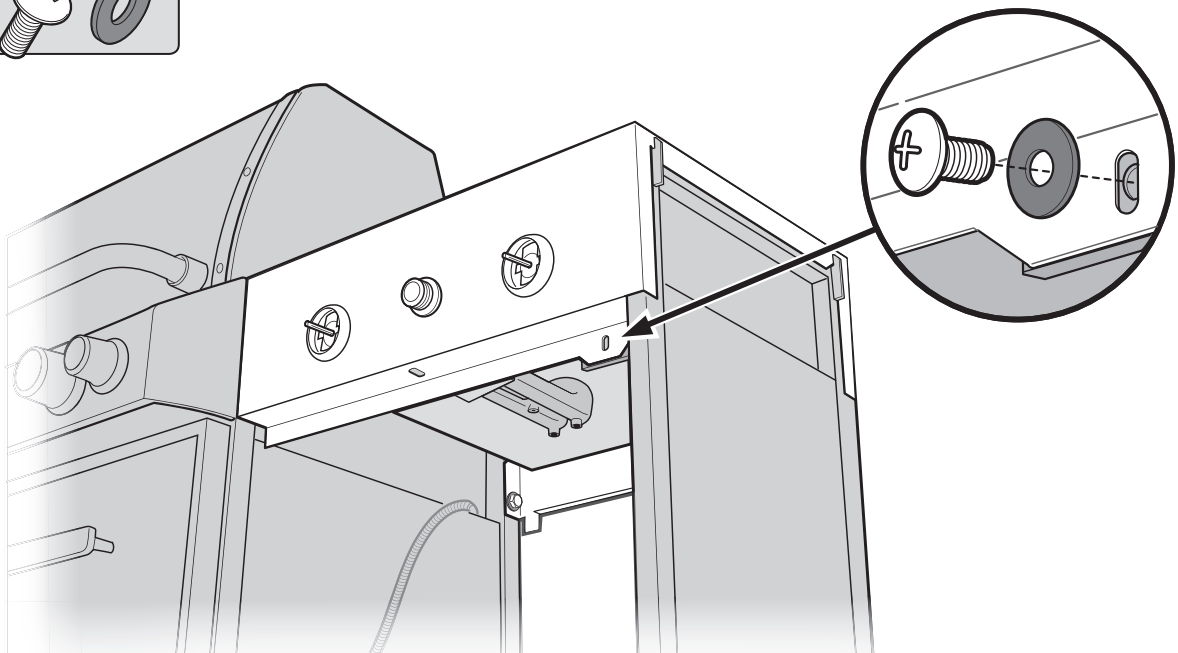
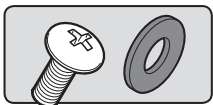

25

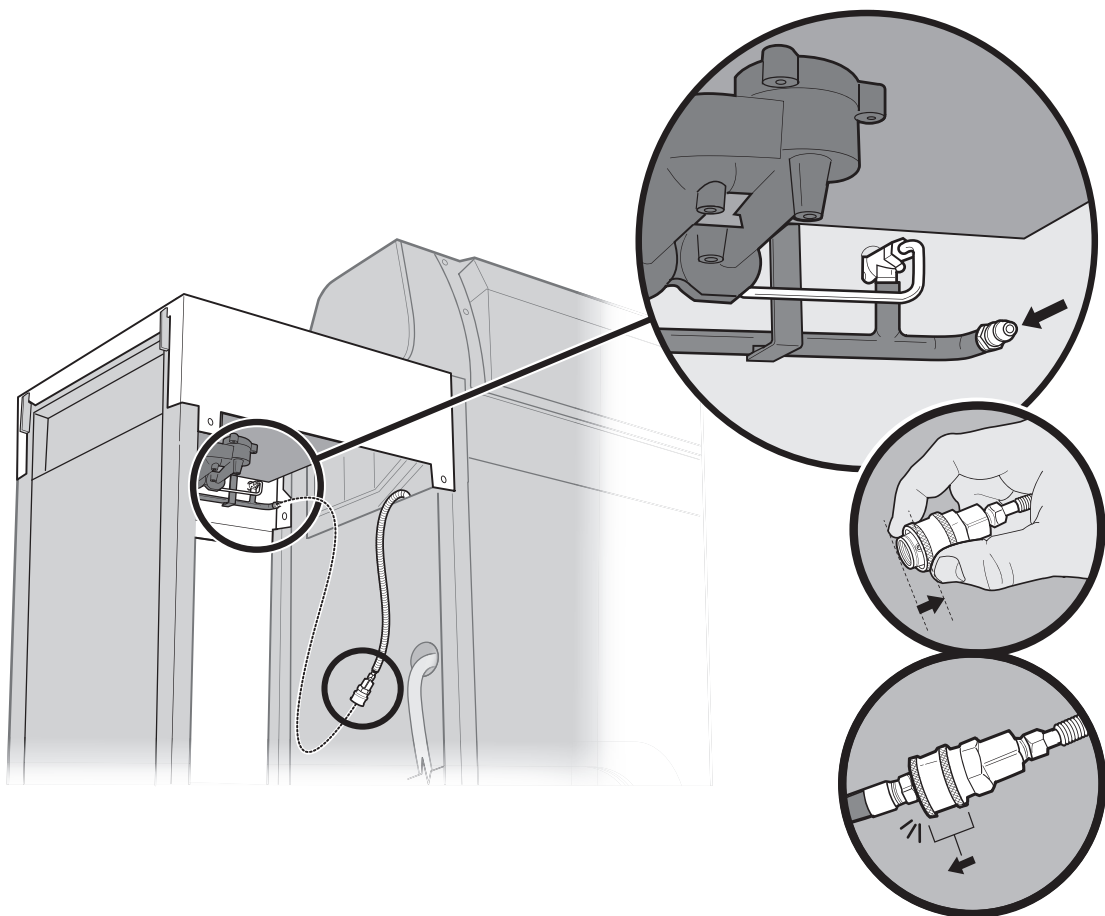

ACHTERAANZICHT

VISTA POSTERIORE

VUE ARRIÈRE

ANSICHT VON HINTEN

26

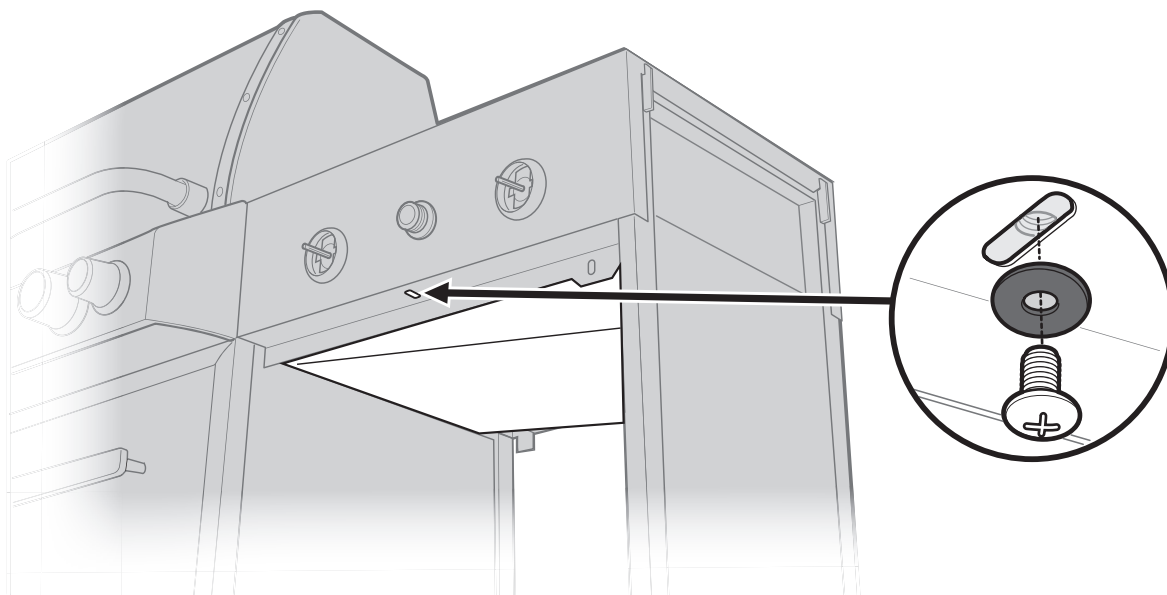
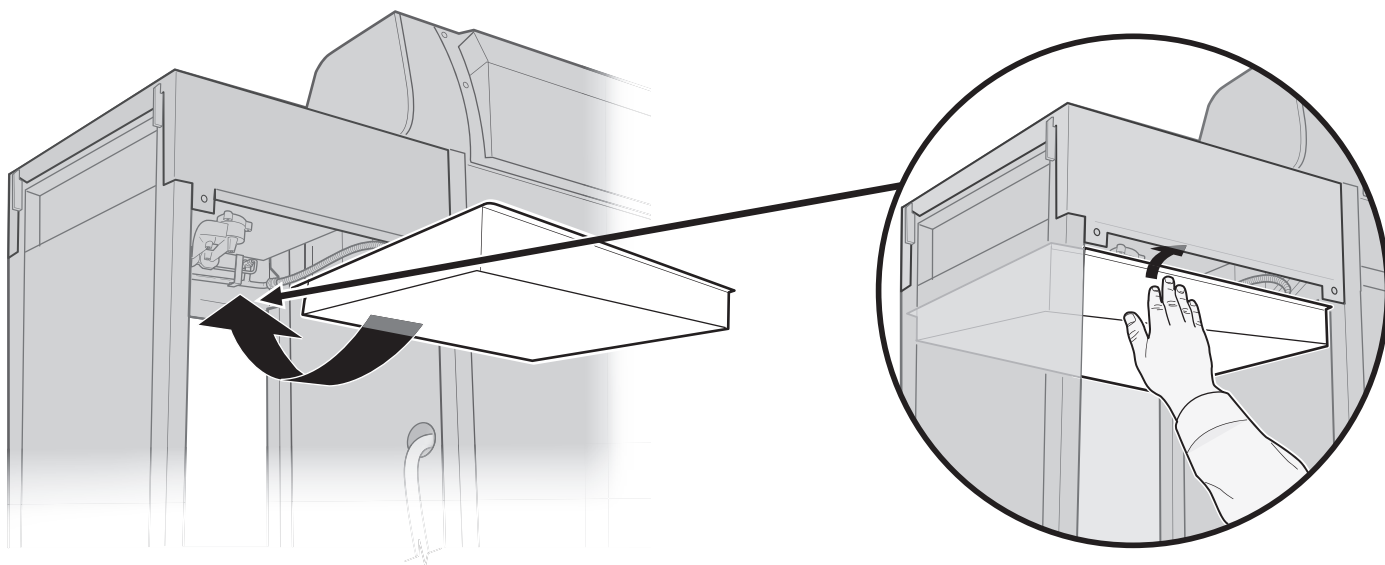
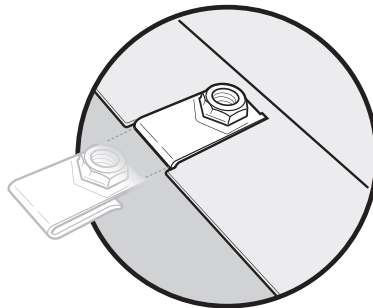
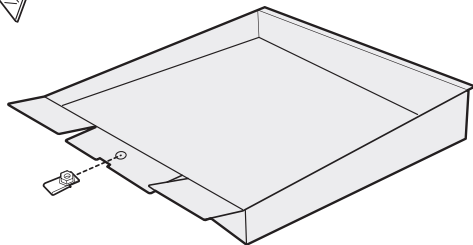
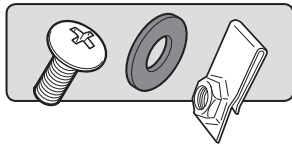

VOORAANZICHT

VISTA ANTERIORE

VUE AVANT

ANSICHT VON VORN

27

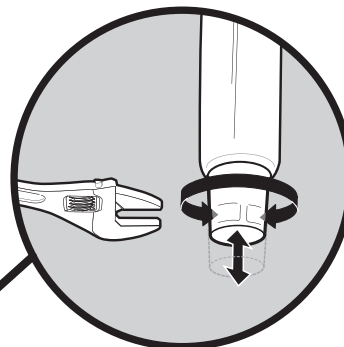
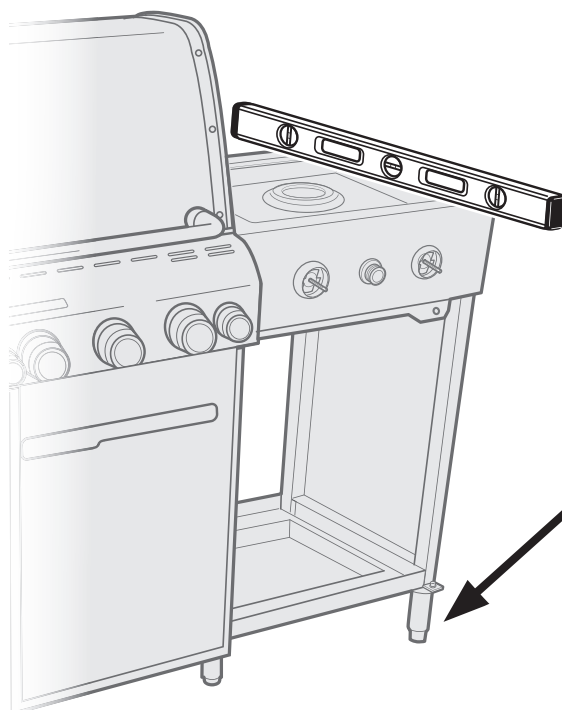

Zo nodig de deuren afstellen.

Se necessario, regolare le gambe.

Réglez les pieds, au besoin.

Passen Sie die Beine bei Bedarf an.

28

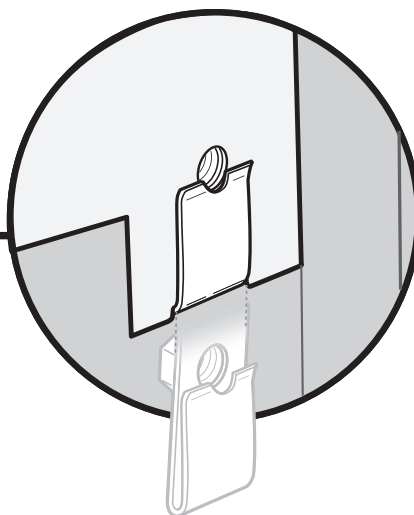
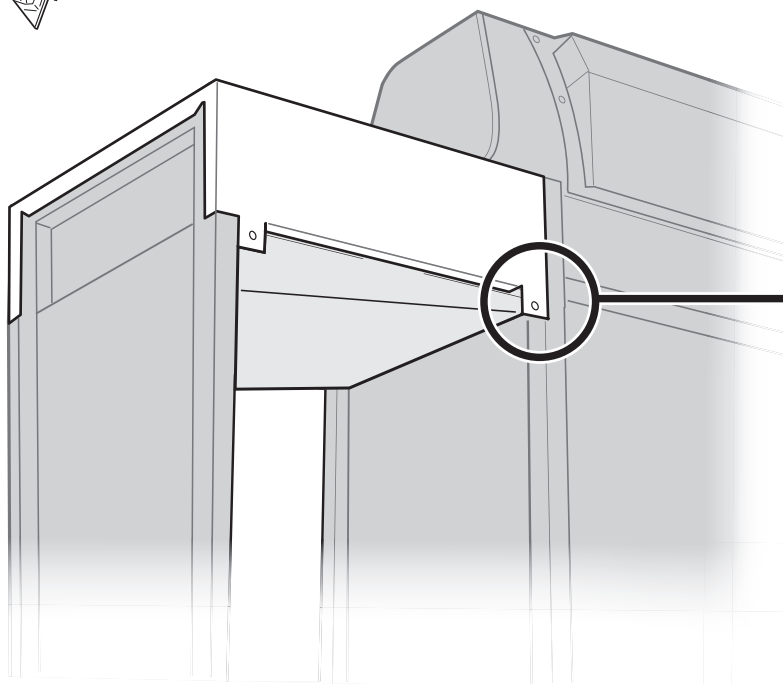
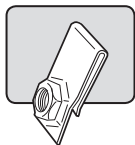

ACHTERAANZICHT

VISTA POSTERIORE

VUE ARRIÈRE

ANSICHT VON HINTEN

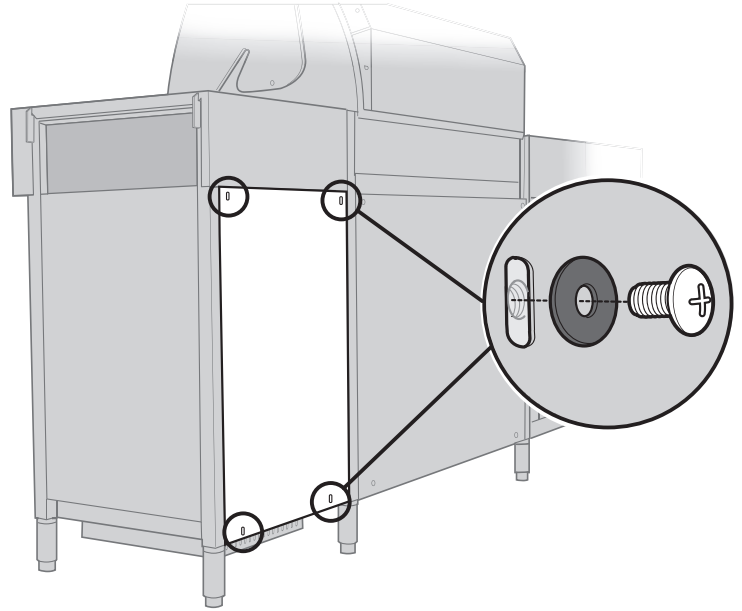
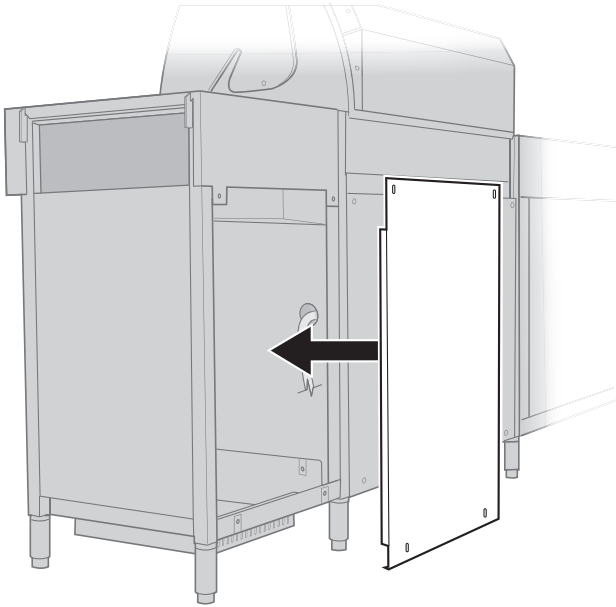
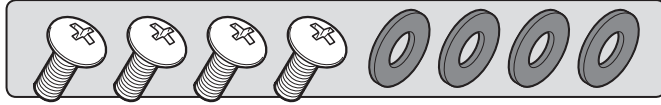
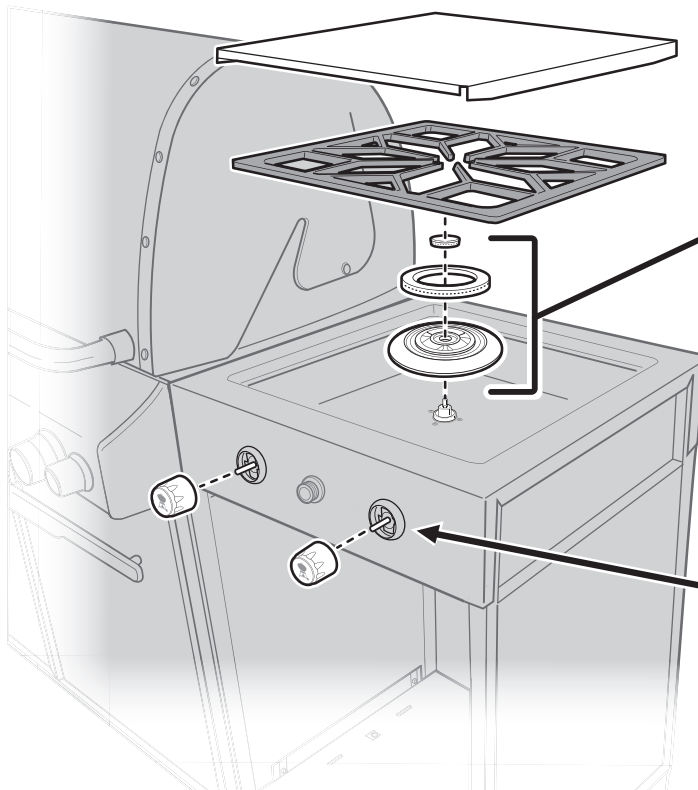
29**30**

Zie de gebruikshandleiding voor een goede installatie van de onderdelen van de zijbrander.

Consultare il Manuale d'uso per la corretta installazione dei componenti del fornello laterale.

Reportez-vous au guide d'utilisation pour en savoir plus sur l'installation correcte des composants du réchaud latéral.

Weitere Informationen für eine ordnungsgemäße Installation der Seitenbrennerkomponenten finden Sie in der Bedienungsanleitung.

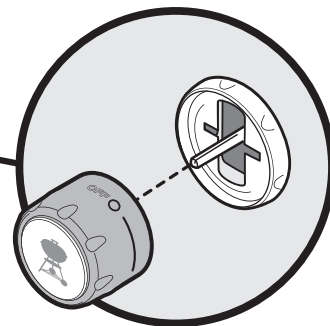

MONTAGE VAN STAGEBIED

MONTAGGIO PENISOLA

MONTAGE DE LA ZONE SOCIALE

MONTAGE SOCIAL AREA

31

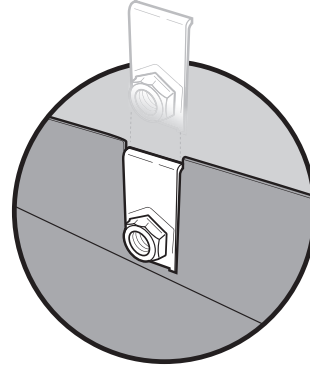
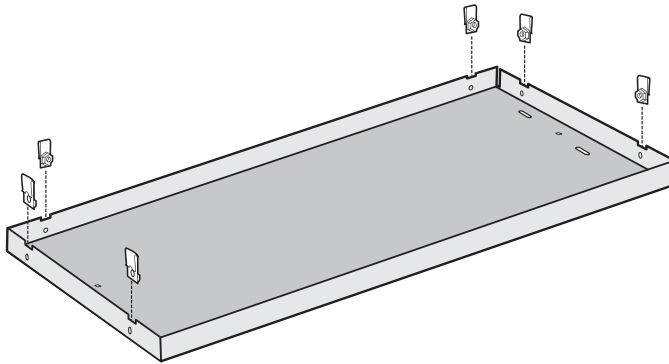
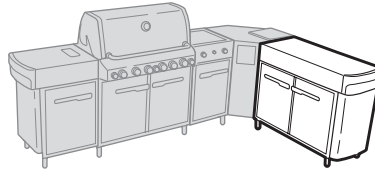
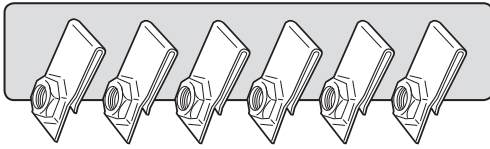

32

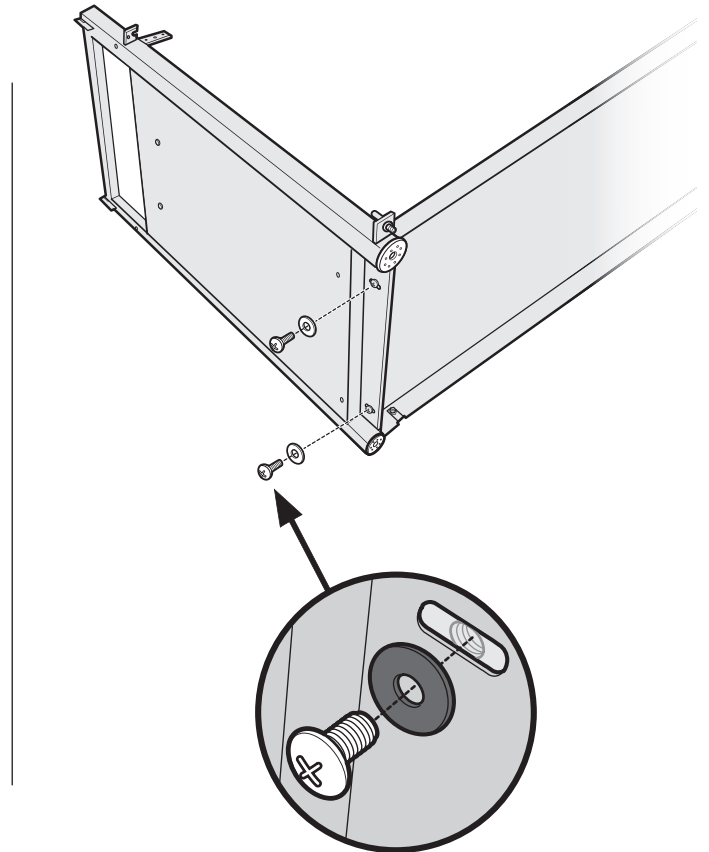
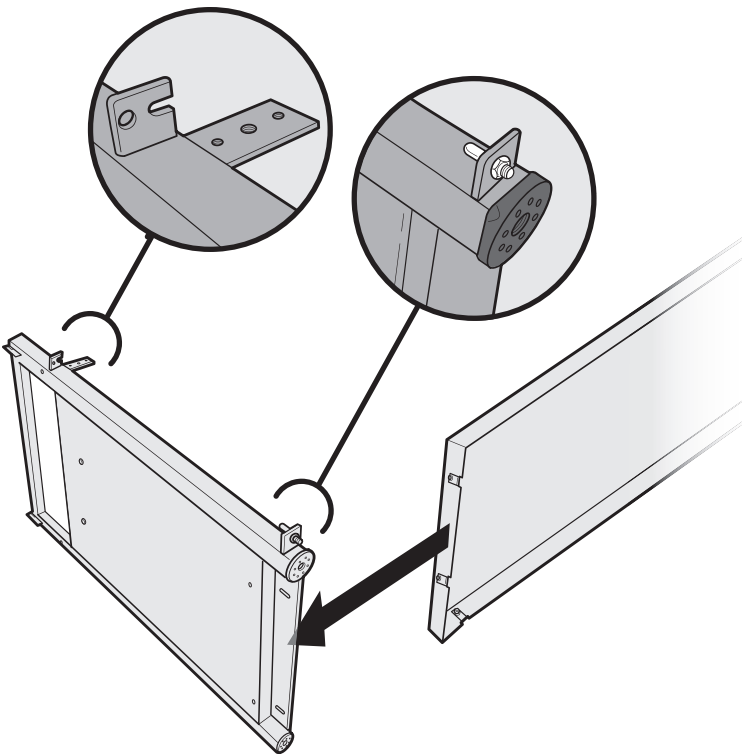
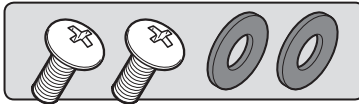

33

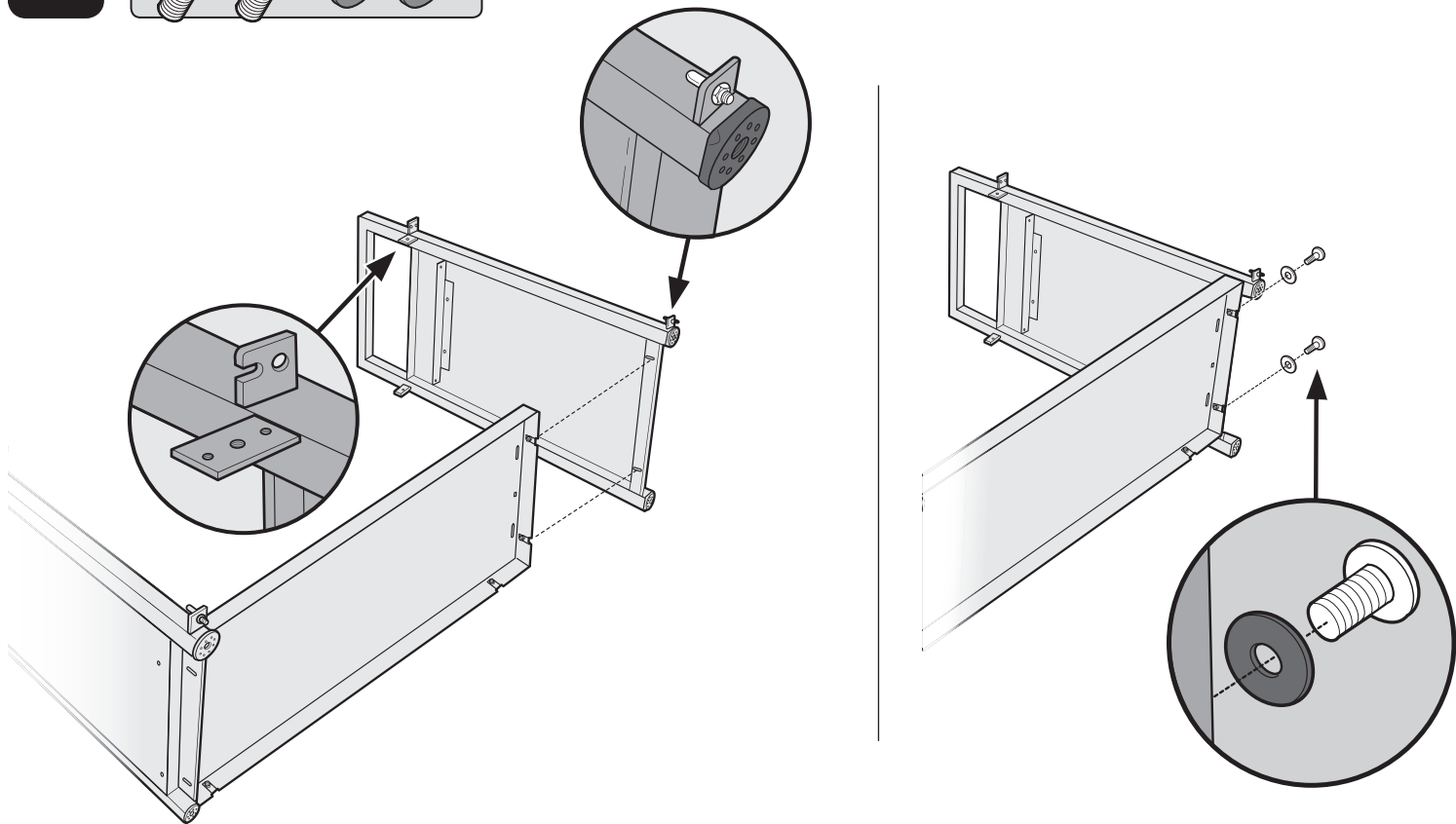
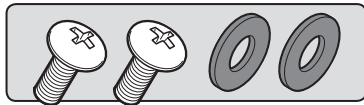

34

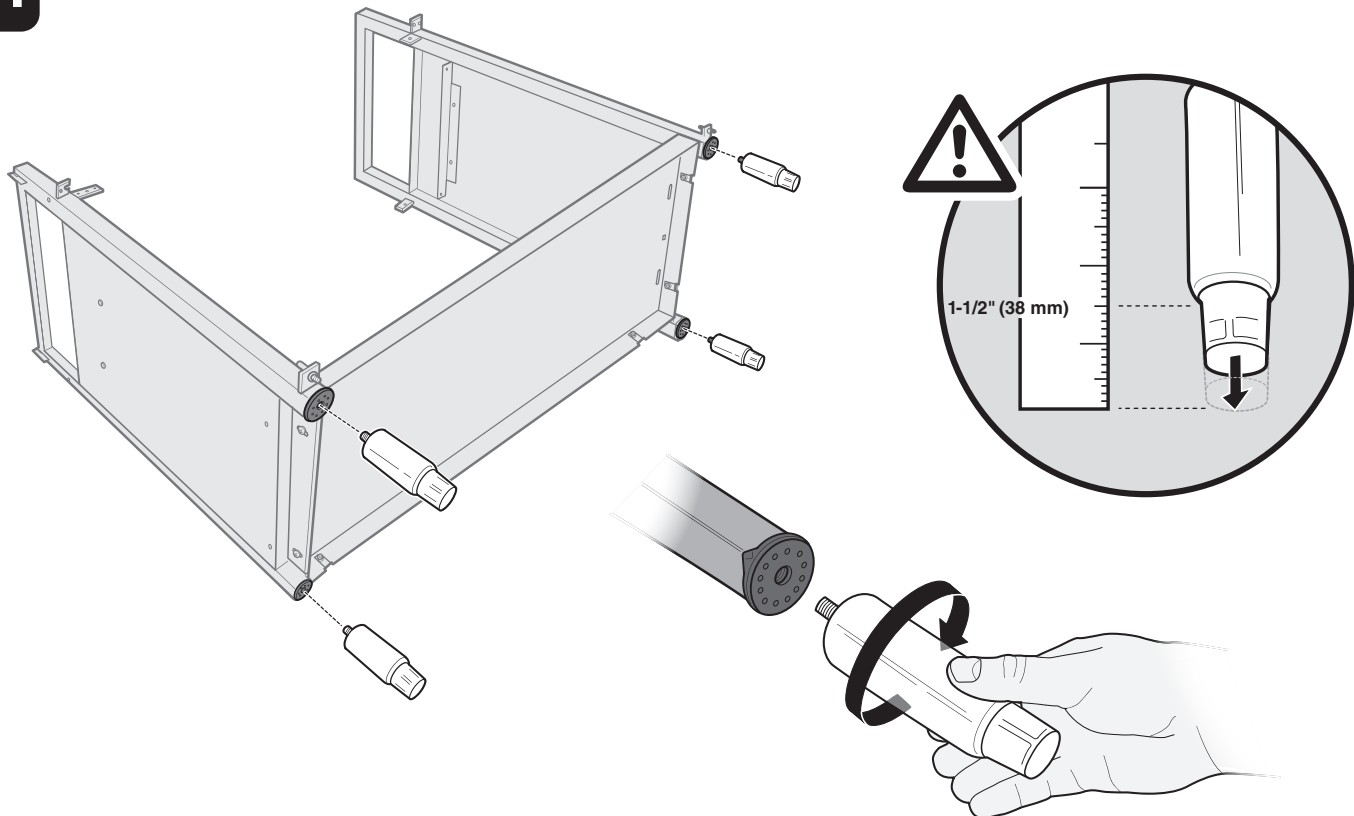

35

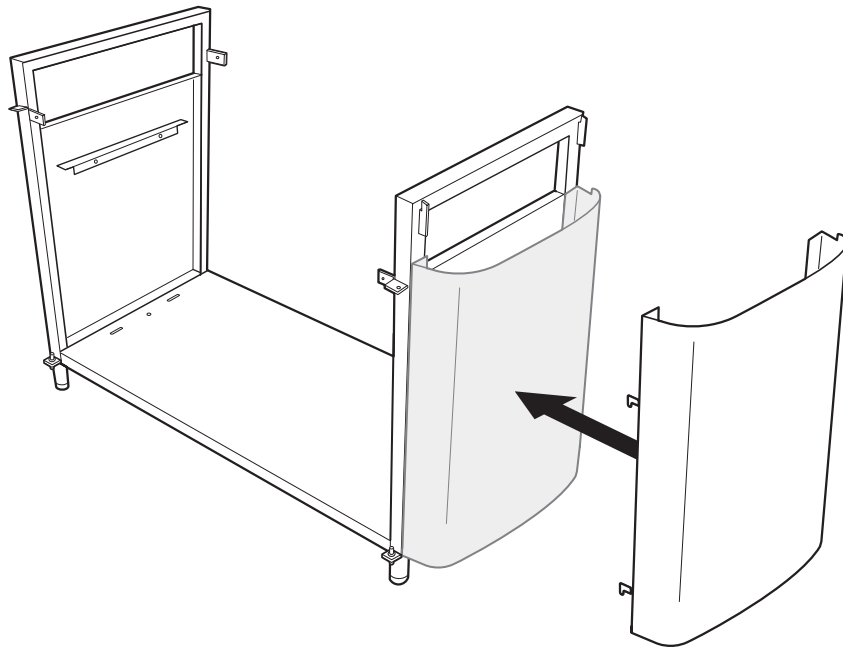

36



2-

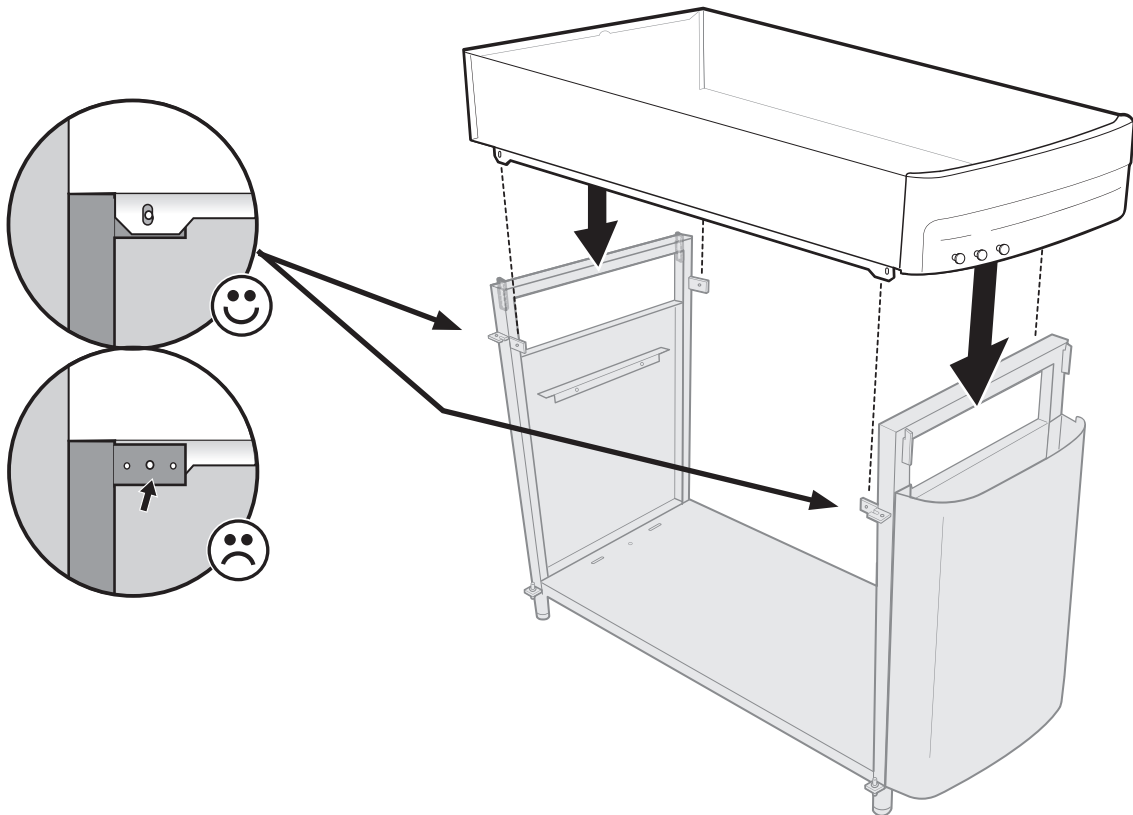

37

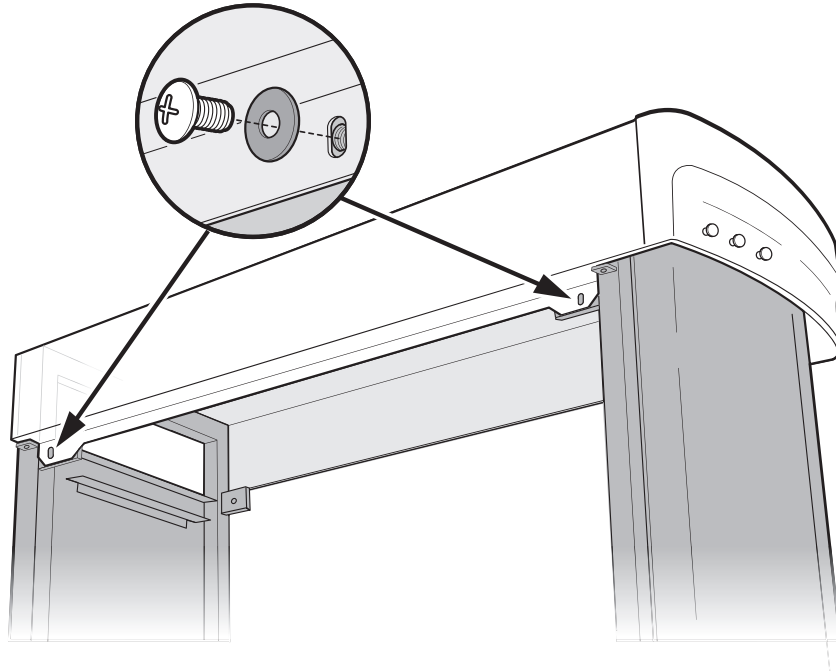
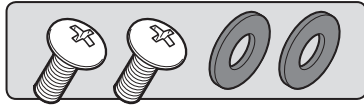

VOORAANZICHT

VISTA ANTERIORE

VUE AVANT

ANSICHT VON VORN

38

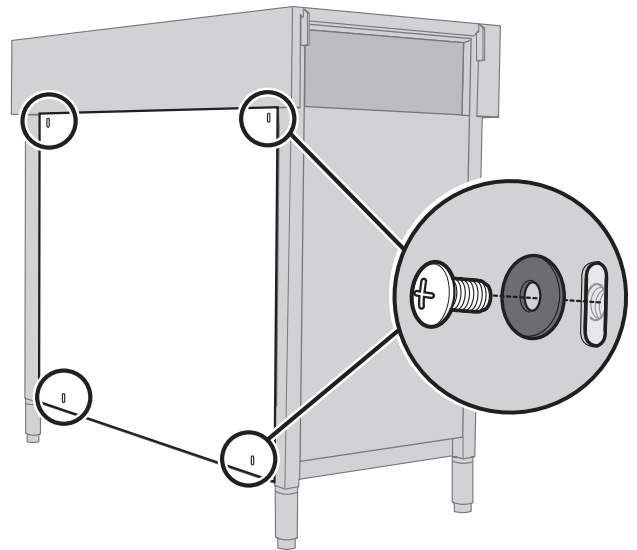
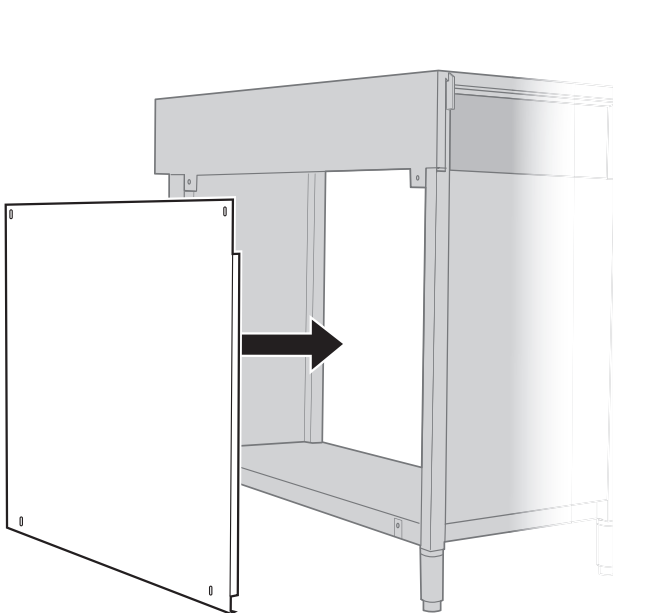
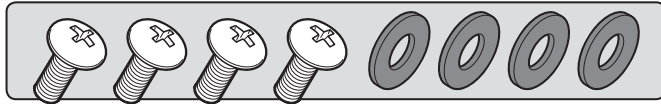

ACHTERAANZICHT

VISTA POSTERIORE

VUE ARRIÈRE

ANSICHT VON HINTEN

MONTAGE VAN HOEKOPBERGRUIMTE

MONTAGGIO VANO ANGOLARE

MONTAGE DU MEUBLE D'ANGLE

MONTAGE ECKSCHRANK

39

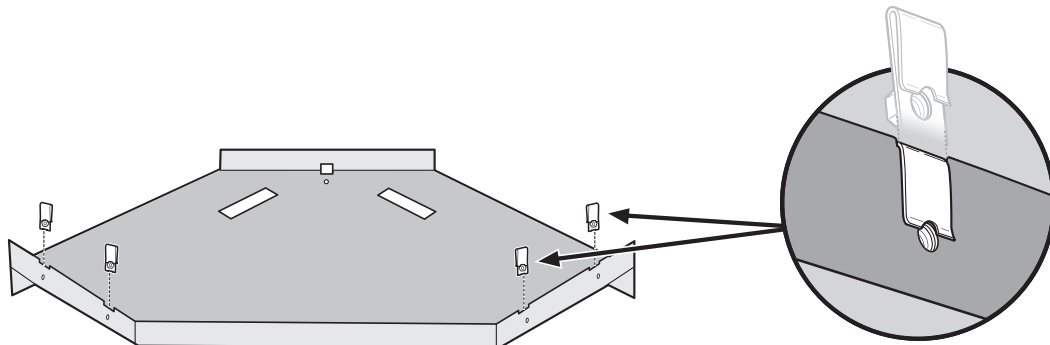
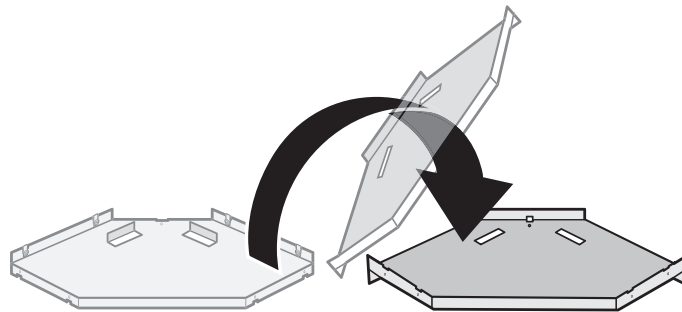
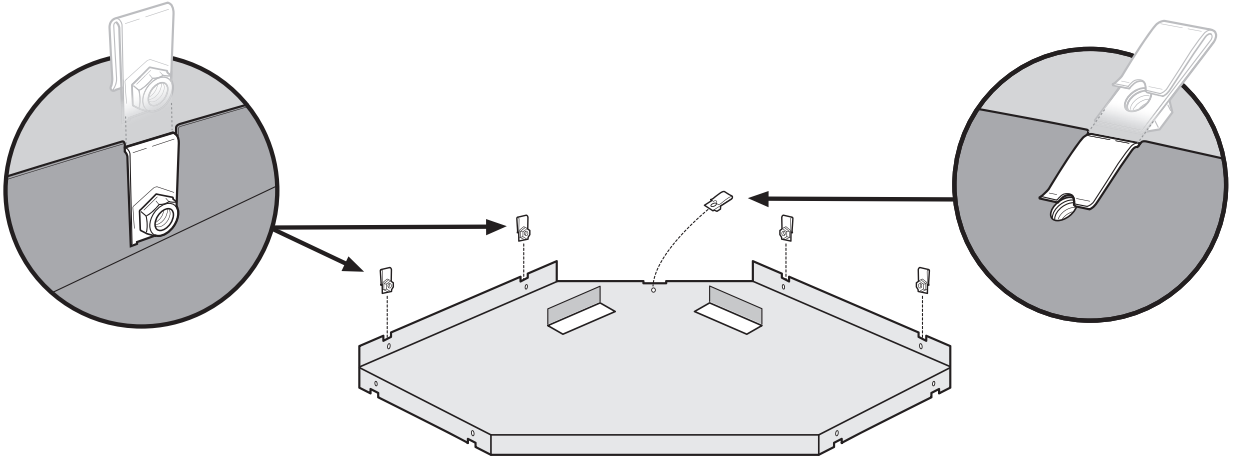
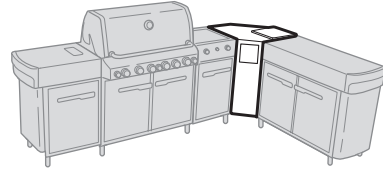
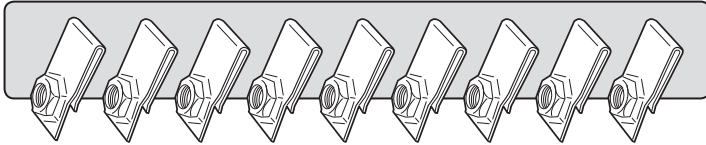

40

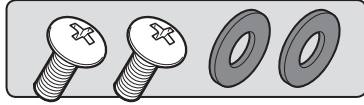

2-

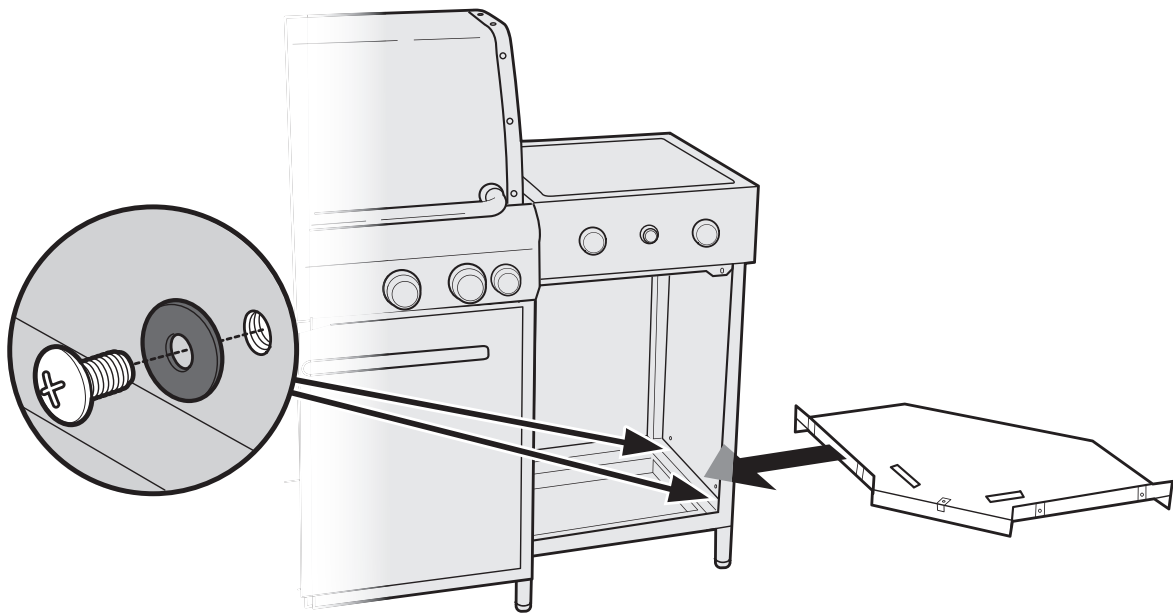

41

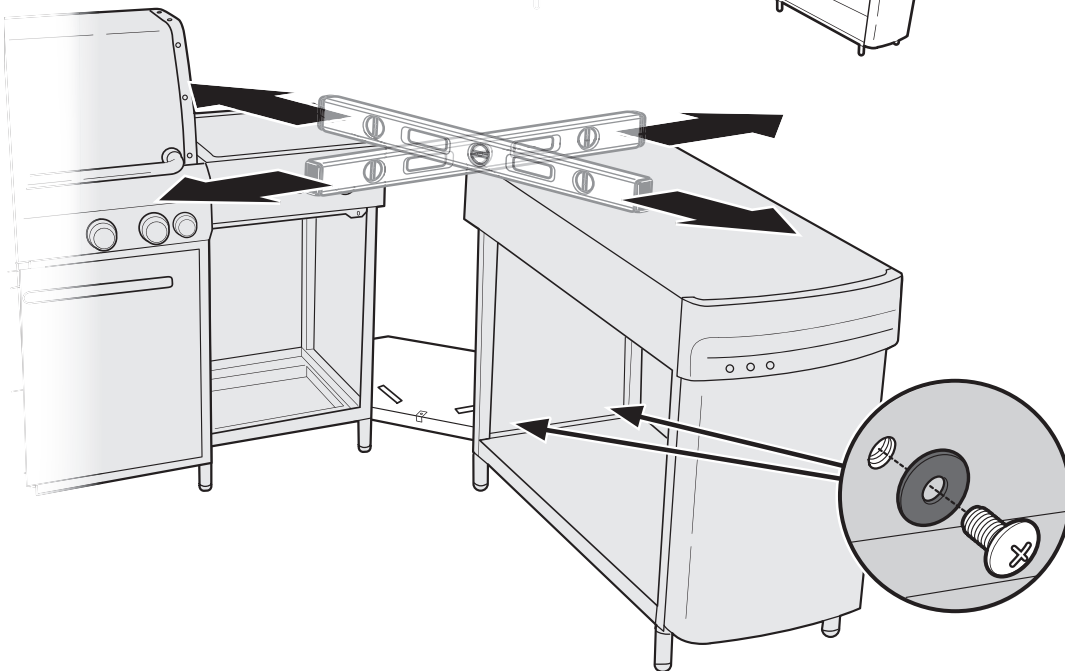
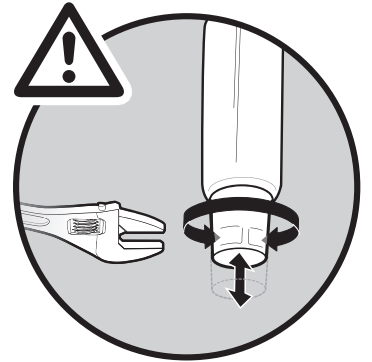
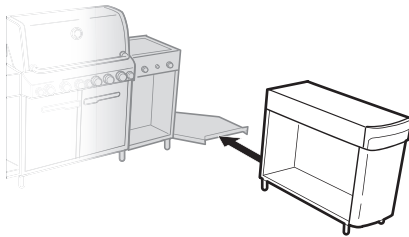
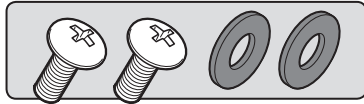

Zo nodig de deuren afstellen.
Se necessario, regolare le gambe.
Réglez les pieds, au besoin.
Passen Sie die Beine bei Bedarf an.

42

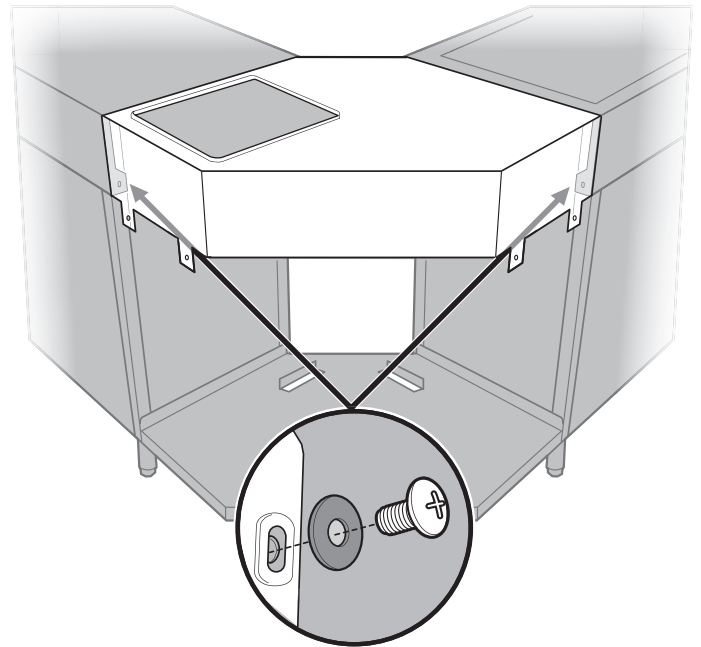
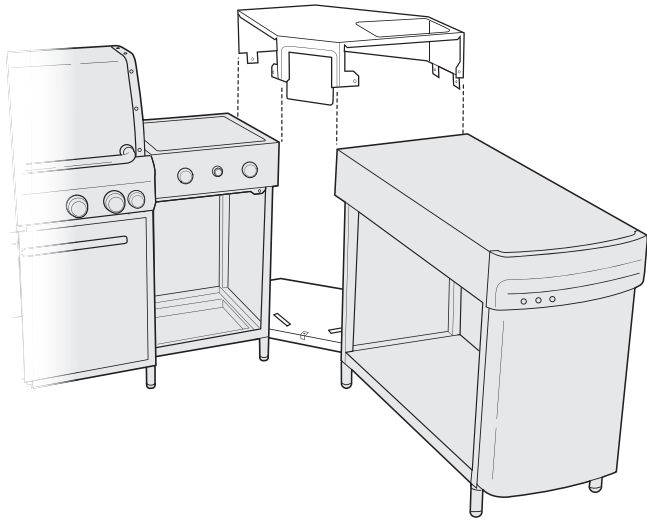
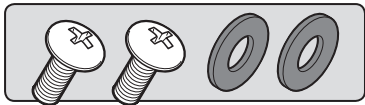

ACHTERAANZICHT
VISTA POSTERIORE
VUE ARRIÈRE
ANSICHT VON HINTEN

43

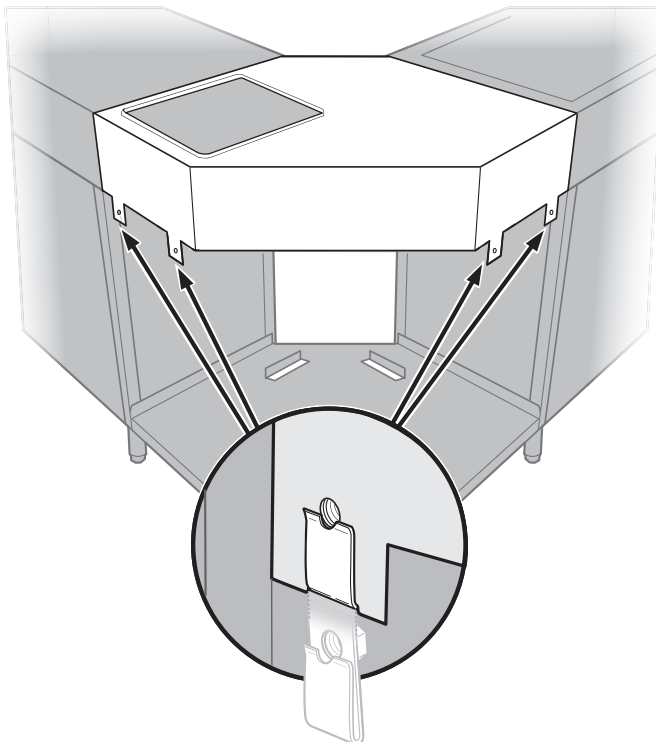
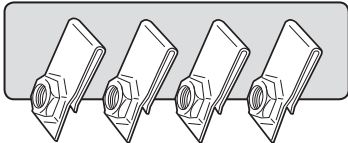

44

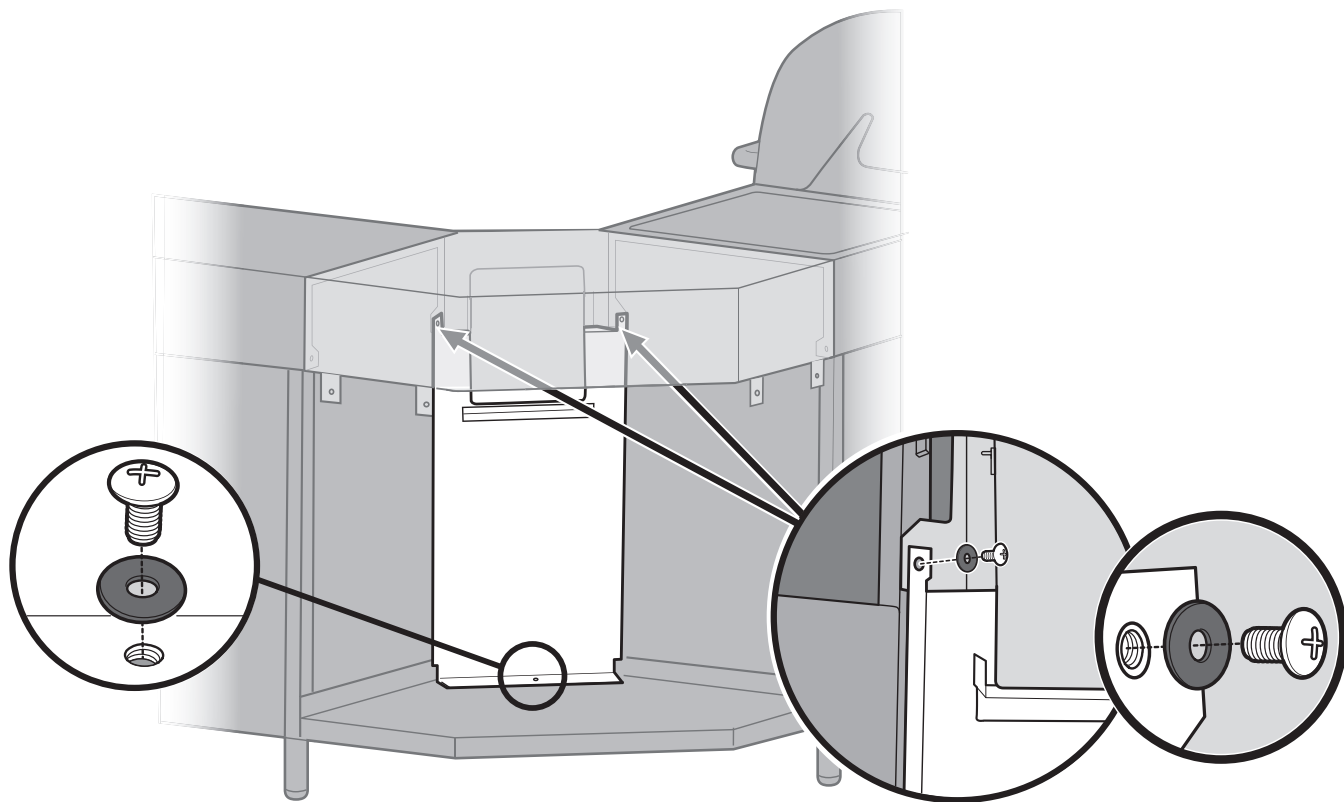
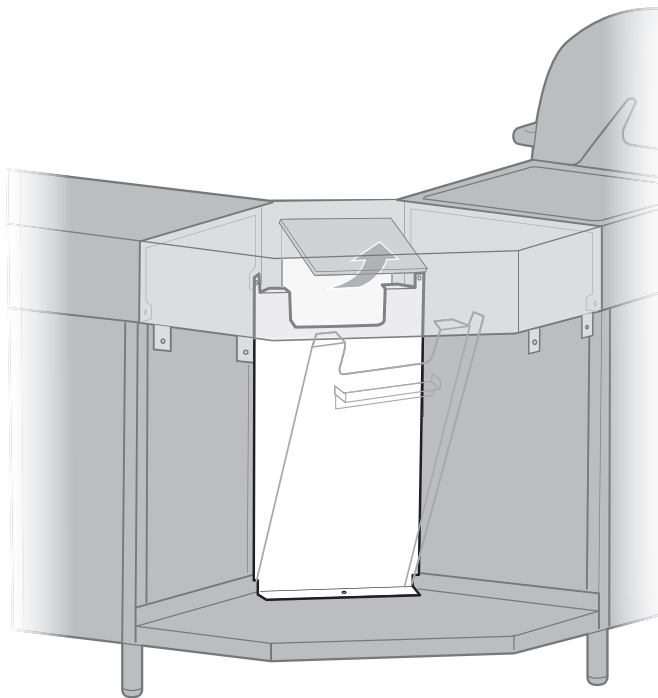
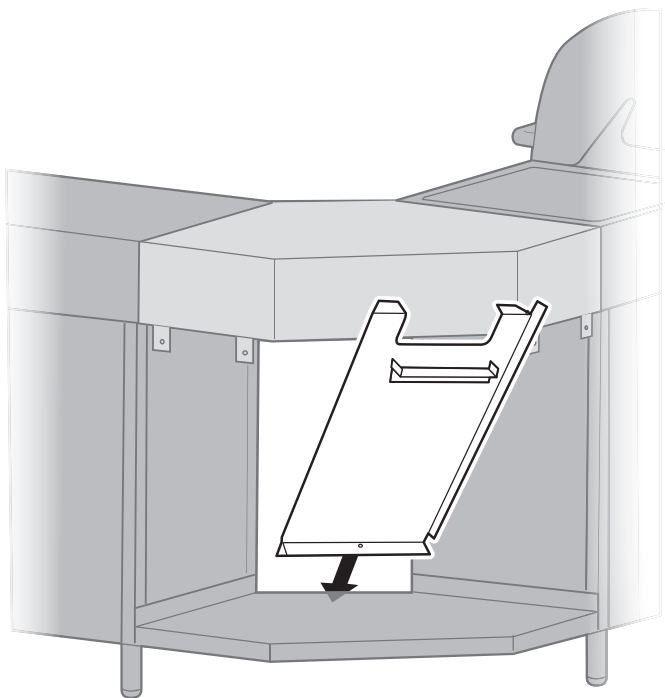
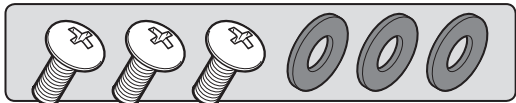

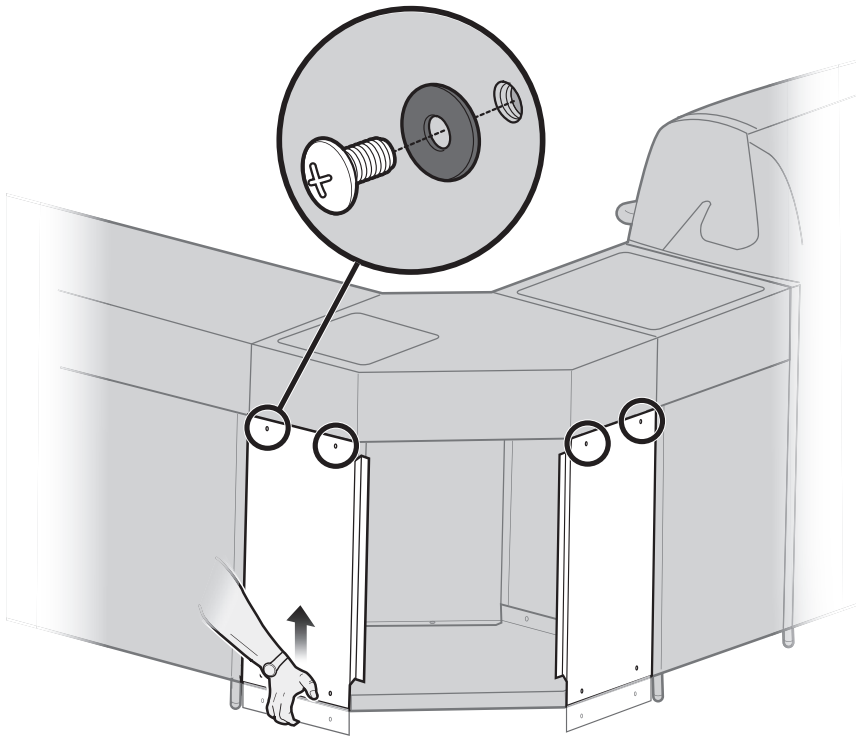
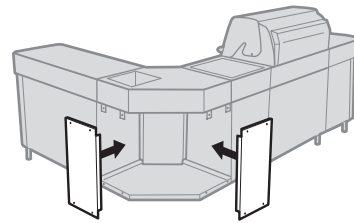
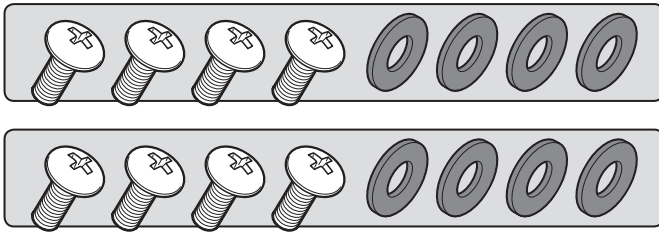
45

Duw de achterpanelen helemaal omhoog om de bovenste schroeven te bevestigen.

Spingere i pannelli posteriori verso l'alto prima di serrare le viti superiori.

Poussez les panneaux arrière au maximum vers le haut avant de serrer les vis supérieures.

Drücken Sie die Rückwände vor dem Festziehen der oberen Schrauben ganz nach oben.

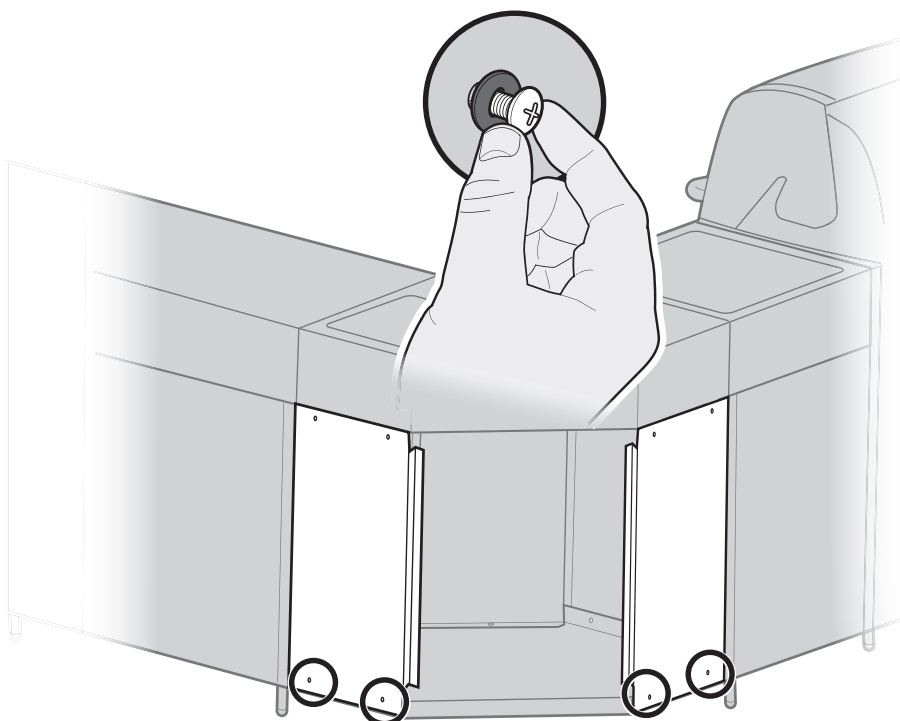

Draai de onderste schroeven handvast. Draai de onderste schroeven niet volledig vast totdat de achterdeur is geïnstalleerd (zie volgende stap).

Serrare con le dita le viti in basso. Non serrare completamente le viti in basso finché non viene installato lo sportello posteriore (vedere la fase successiva).

Serrez les vis inférieures à la main. Ne serrez pas complètement les vis inférieures tant que la porte arrière n'est pas installée (reportez-vous à l'étape suivante).

Ziehen Sie die unteren Schrauben von Hand an. Ziehen Sie die unteren Schrauben erst fest, wenn die hintere Tür eingebaut wurde (siehe nächster Schritt).

46

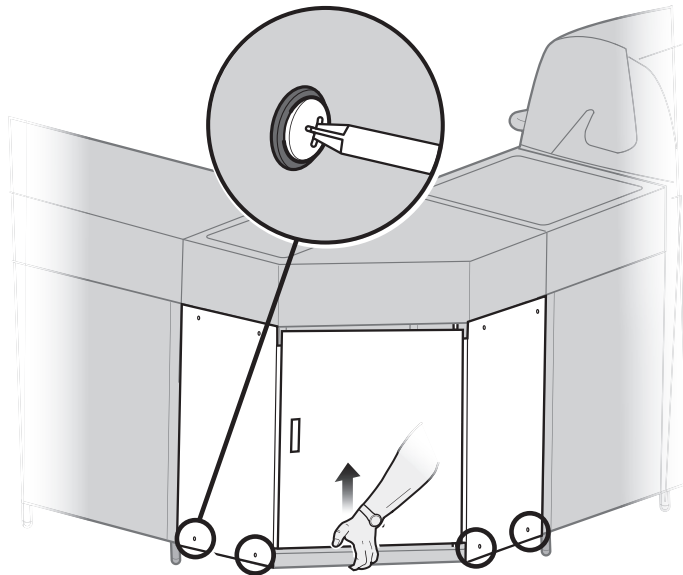
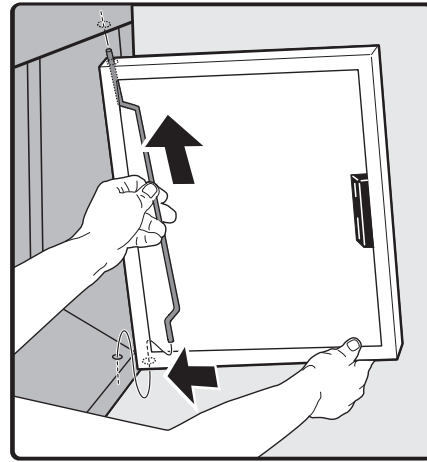
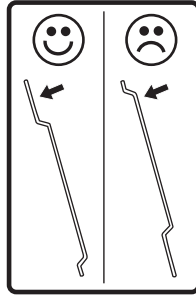
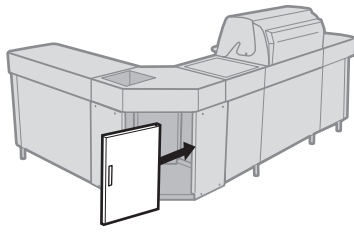

Druk het onderste paneel omhoog om de deur uit te lijnen. Draai de onderste schroeven verder vast op de achterpanelen zodra de deur goed is uitgelijnd.

Per allineare lo sportello, esercitare una pressione verso l'alto sul pannello posteriore. Finire di serrare le viti in basso dei pannelli posteriori dopo aver allineato correttamente lo sportello.

Pour aligner la porte, poussez le panneau inférieur vers le haut. Une fois la porte correctement alignée, finissez de serrer les vis inférieures sur les panneaux inférieurs.

Drücken Sie zum Ausrichten der Tür das Bodenblech nach oben. Ziehen Sie die unteren Schrauben an den Rückwänden fest, wenn die Tür ordnungsgemäß ausgerichtet wurde.

47

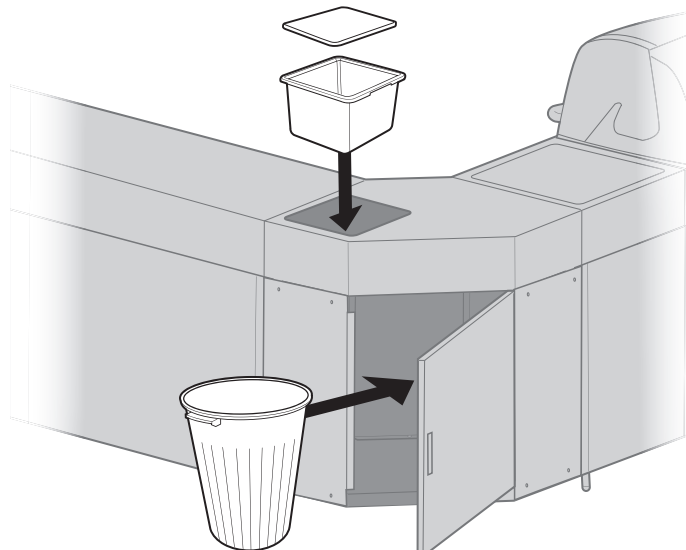

48

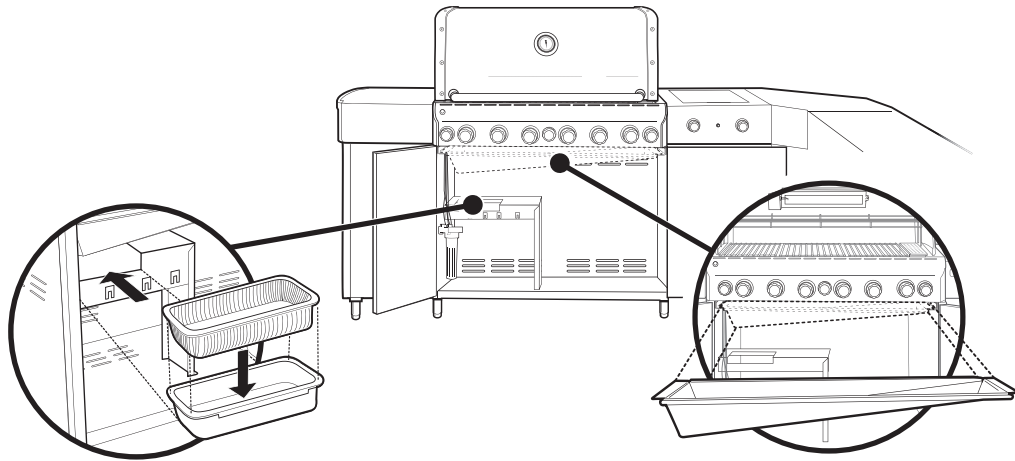

49

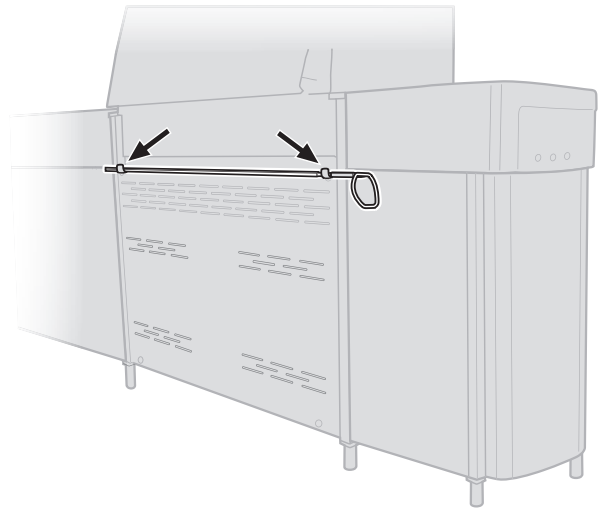
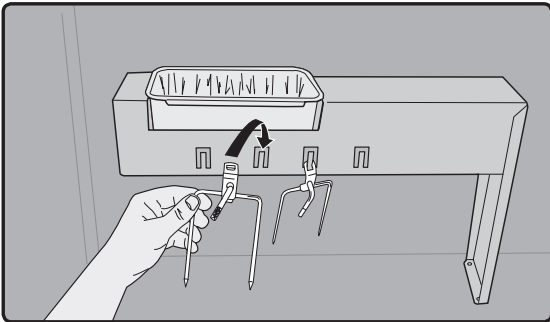
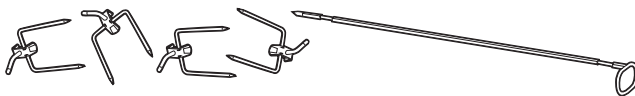

50

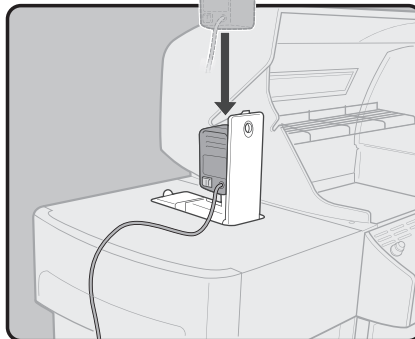

Zie de gebruikshandleiding voor de uitvoerige instructies voor het gebruik en de opslag van het spit.

Consultare il Manuale d'uso per istruzioni dettagliate sul funzionamento e la conservazione del girarrosto.

Reportez-vous au guide d'utilisation pour obtenir des instructions complètes relatives à l'utilisation et au rangement de la rôtisserie.

Weitere Informationen zur detaillierten Bedienung des Drehspießes und Lagerungsanweisungen finden Sie in der Bedienungsanleitung.

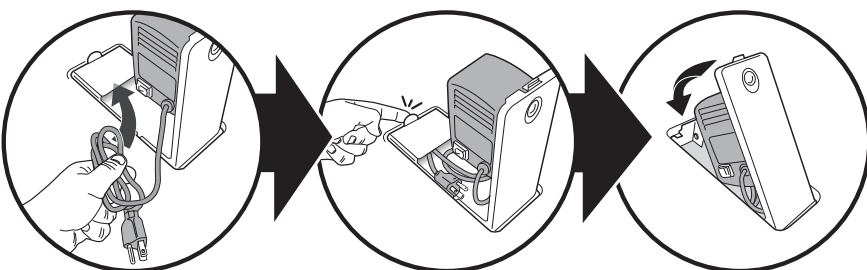

51

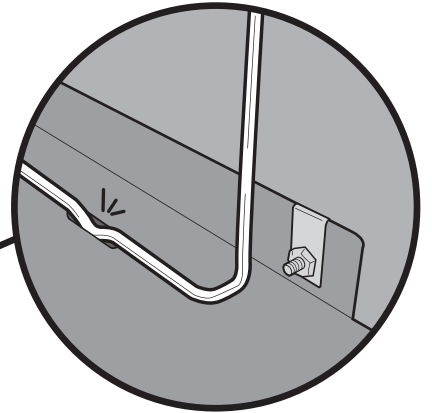
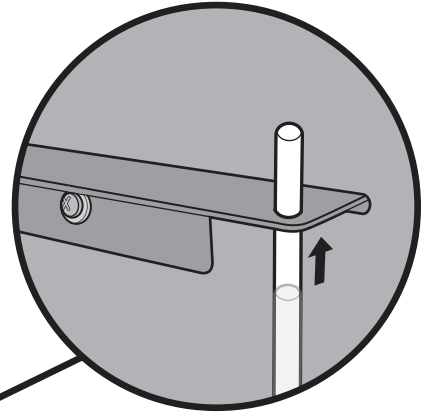
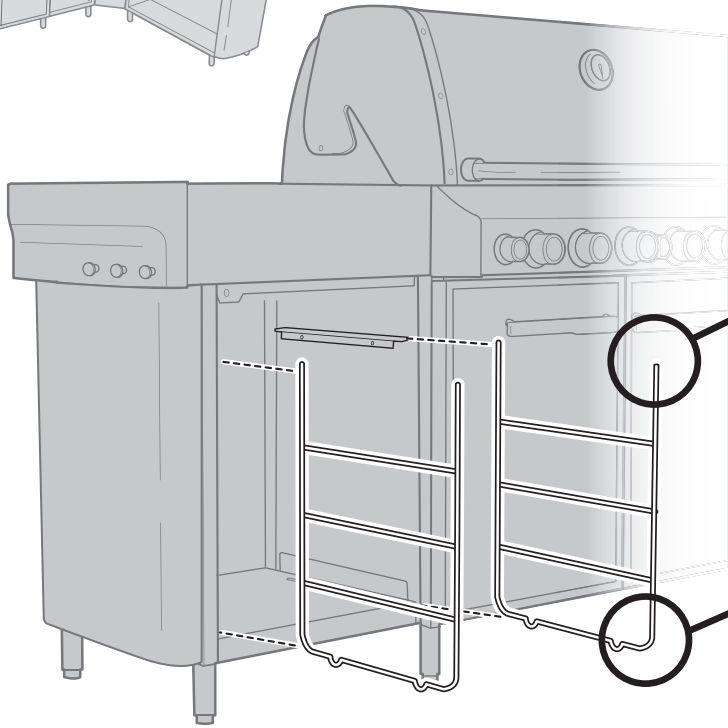
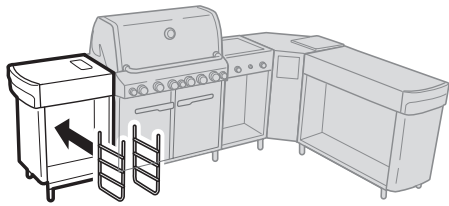

52

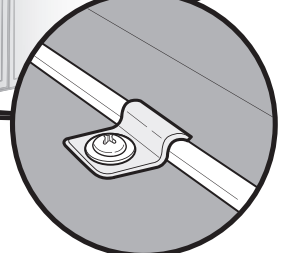
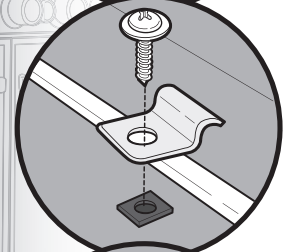
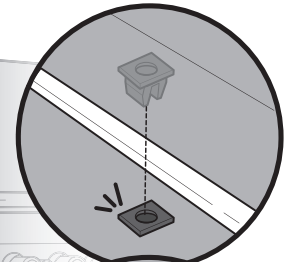
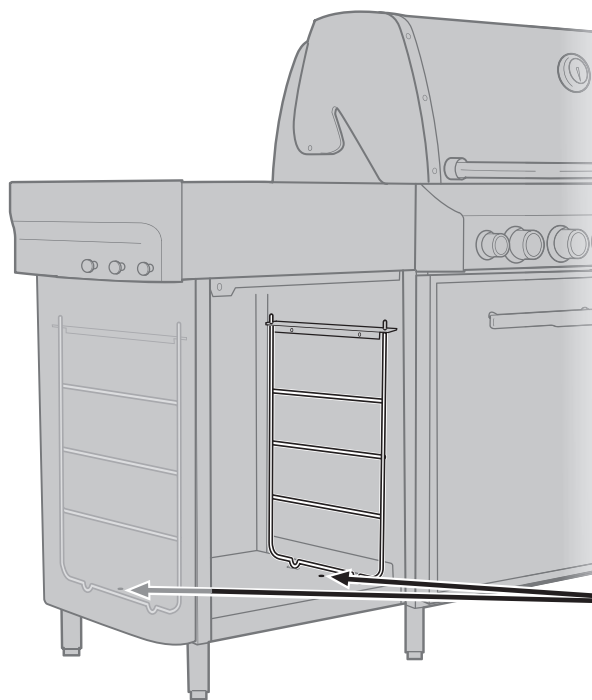
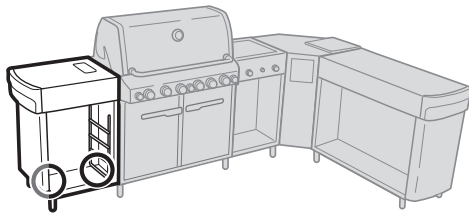
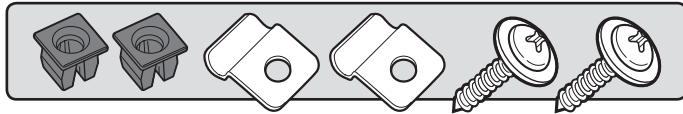

53

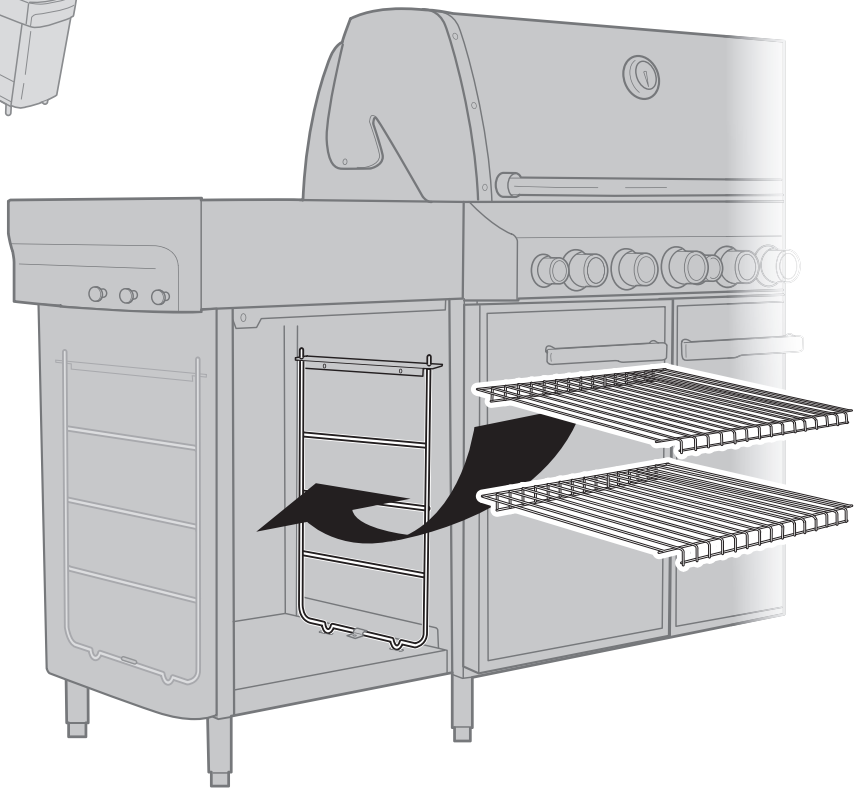
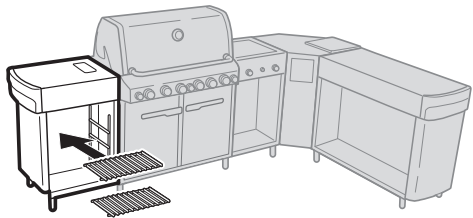

54

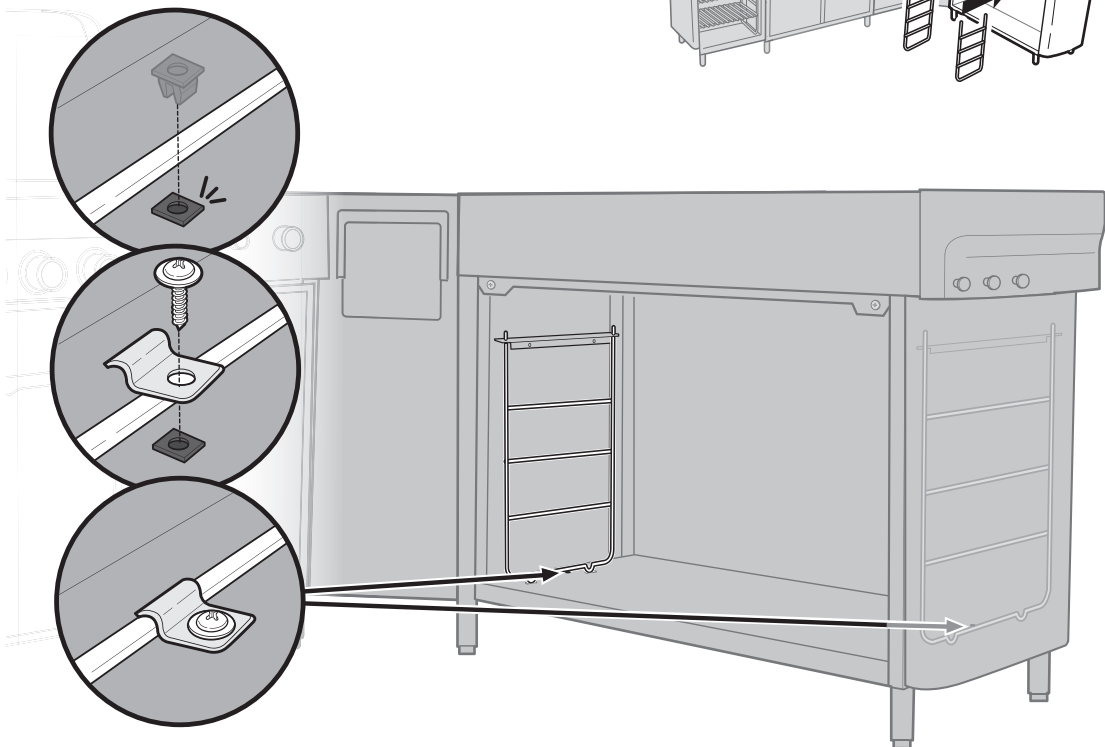
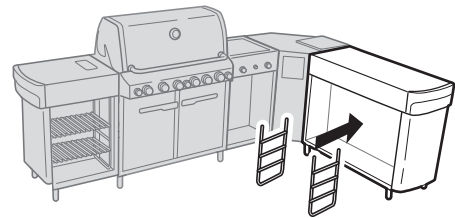
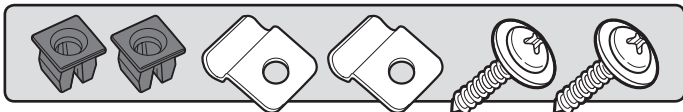

55

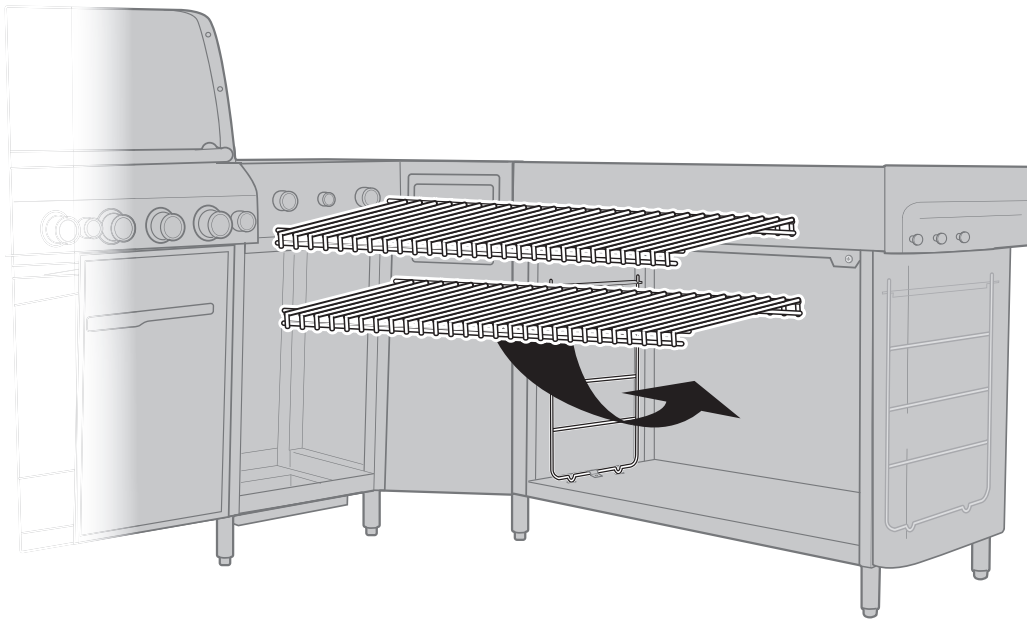

56

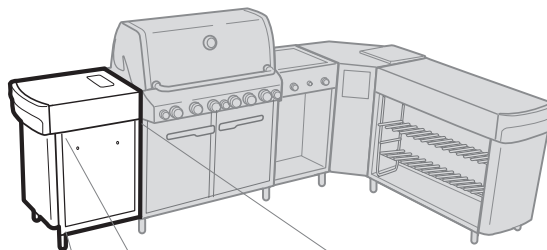
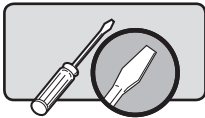

LET OP! De handgreepgaten aan de buitenzijde van de linkerdeur van de opbergruimte zijn 'GECENTREERD'.

ATTENZIONE: i fori per la maniglia sulla parte esterna dello sportello del vano sinistro sono 'CENTRATI'.

ATTENTION : Les percages pour poignée situés à l'extérieur de la porte du meuble gauche sont « CENTRÉS ».

ACHTUNG: Die Griffbohrungen der Tür des linken Schranks sind ZENTRIERT.

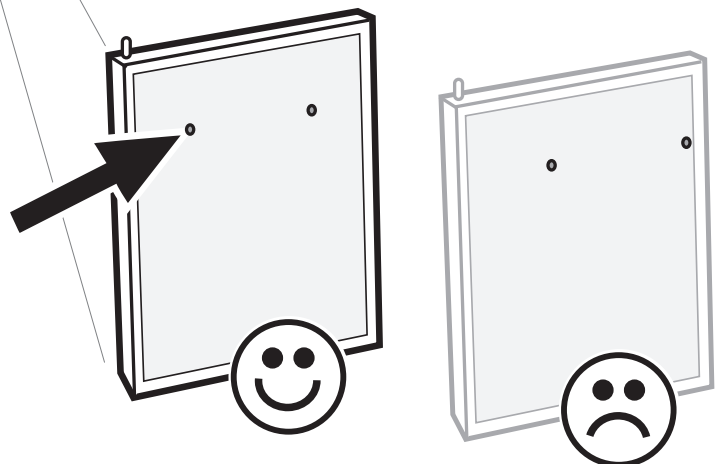

57

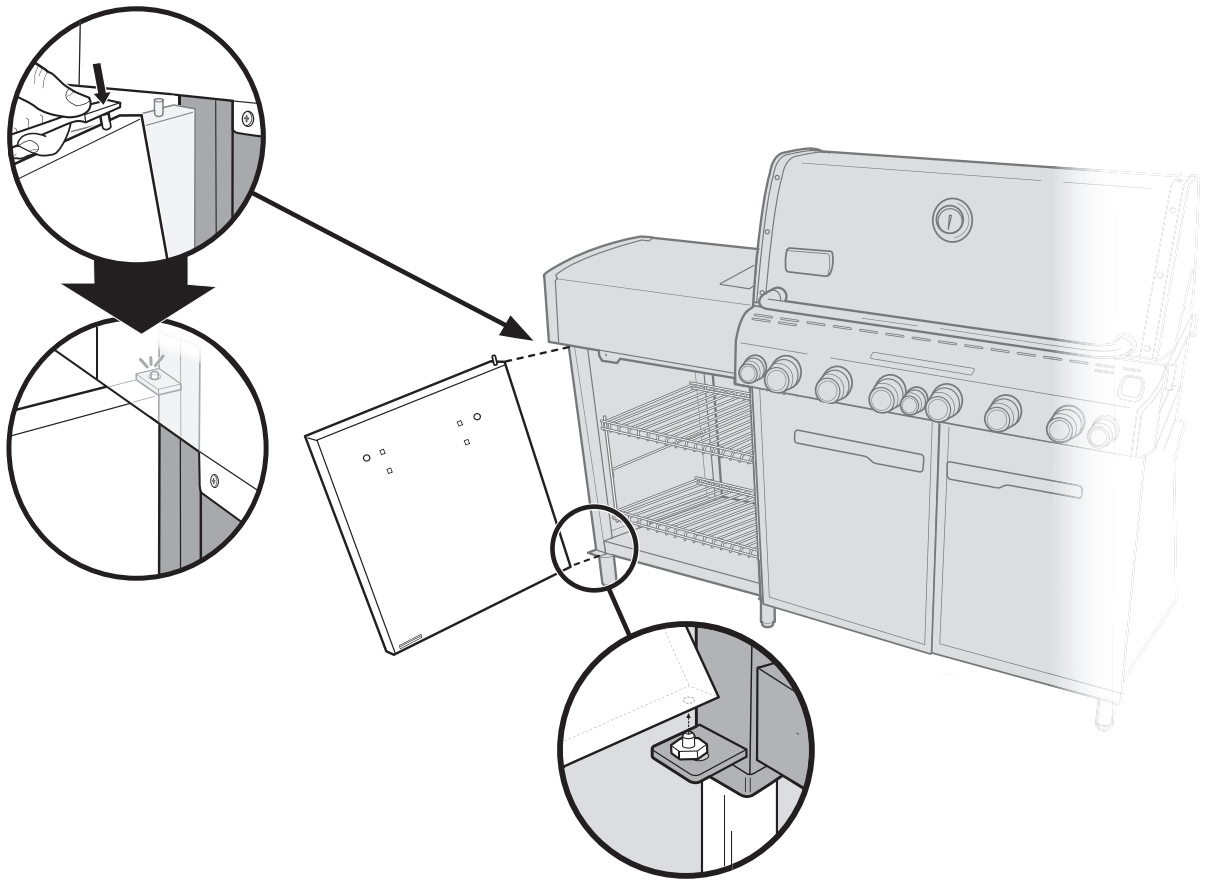

58

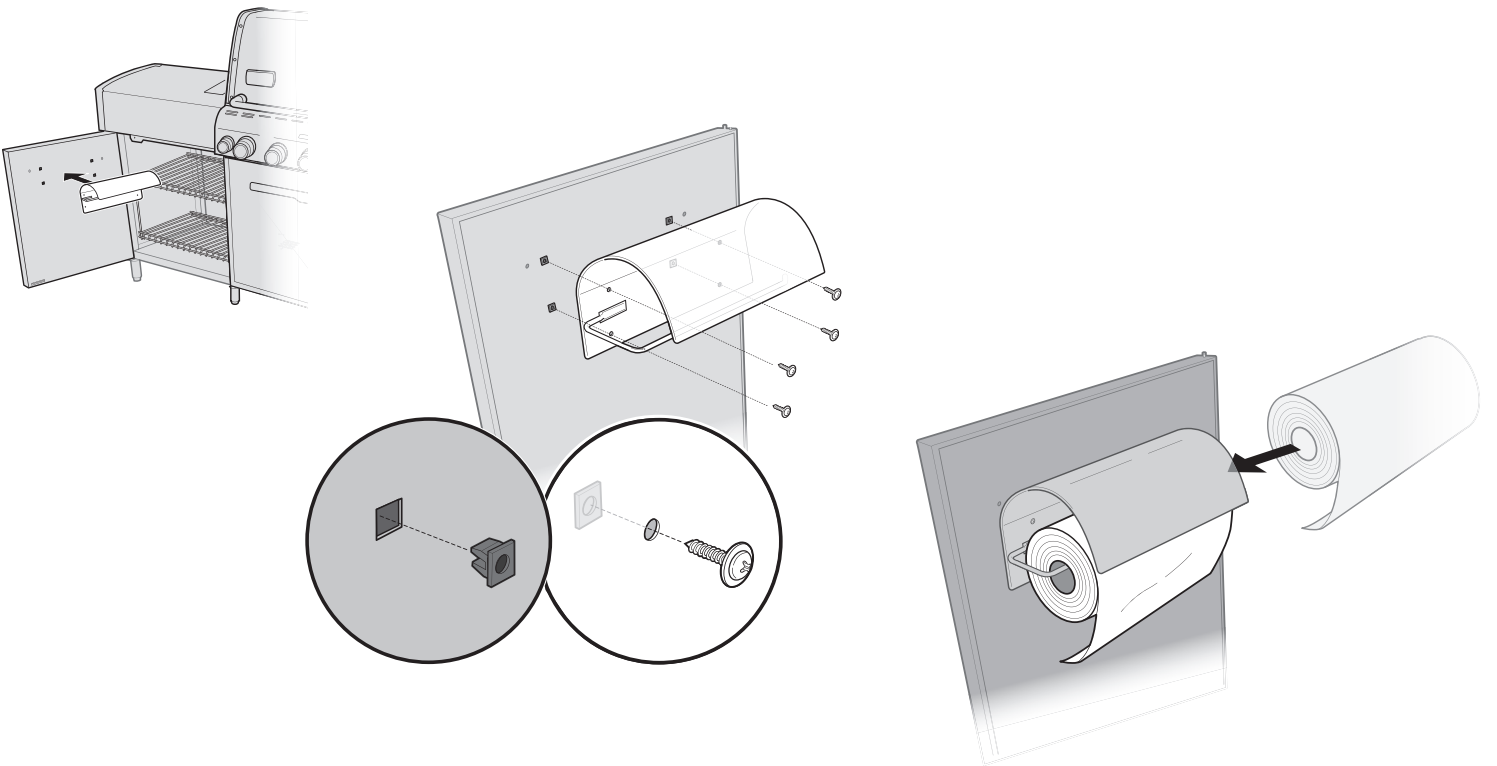
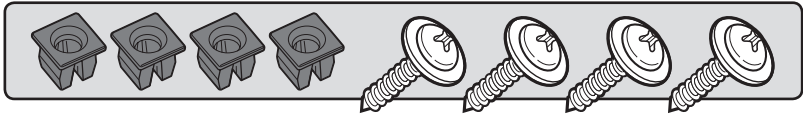

59

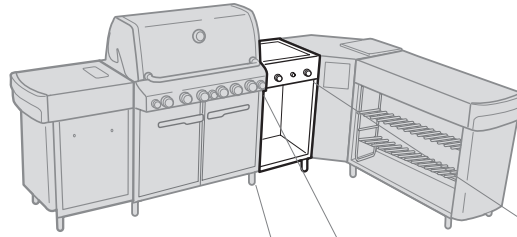
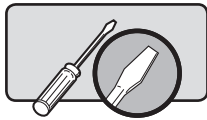

LET OP!: De handgreepgaten aan de buitenzijde van de deur van de opbergruimte van de zijbrander zijn 'GECENTREERD'.

ATTENZIONE: i fori per la maniglia sulla parte esterna dello sportello del vano del fornello laterale sono 'CENTRATI'.

ATTENTION : Les percages pour poignée situés à l'extérieur de la porte du meuble de réchaud latéral sont « CENTRÉS ».

ACHTUNG: Die Griffbohrungen der Tür des Seitenbrennerschranks sind ZENTRIERT.

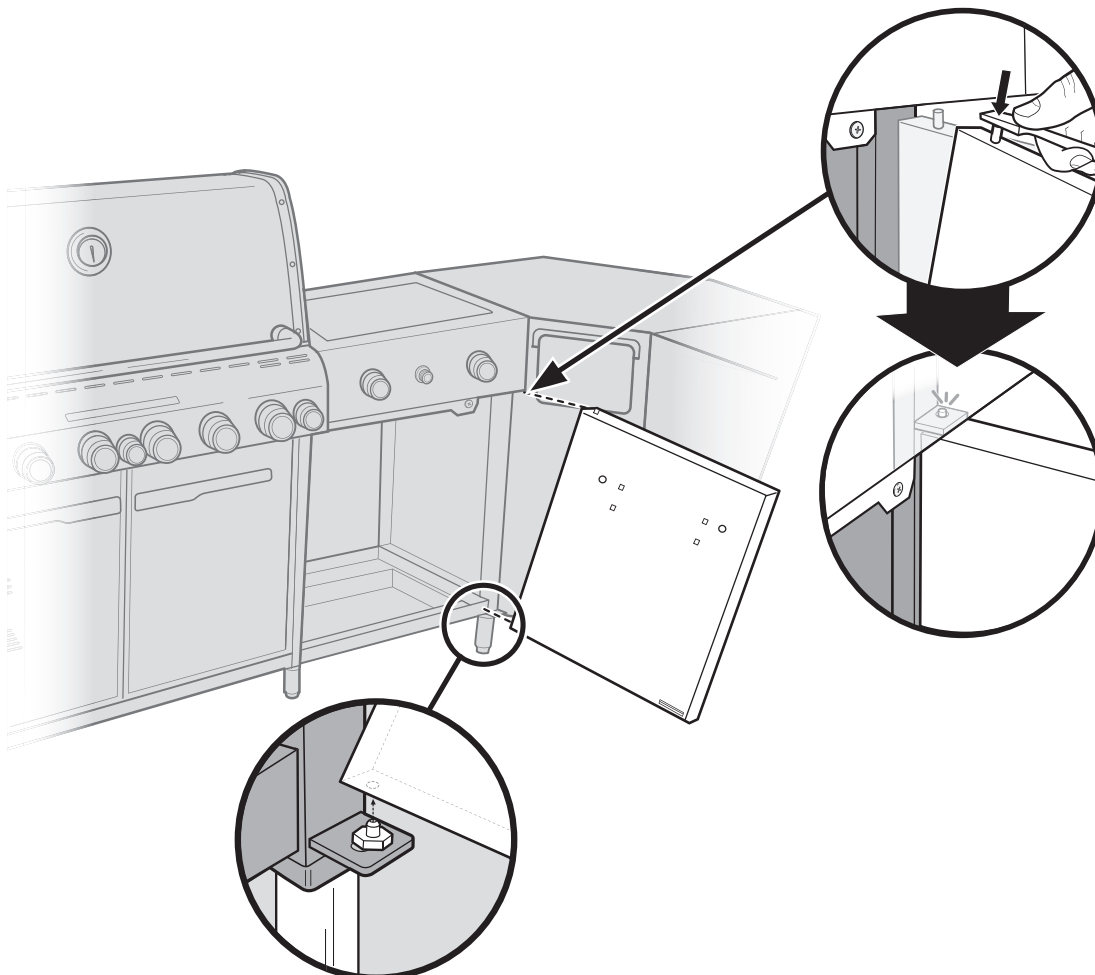
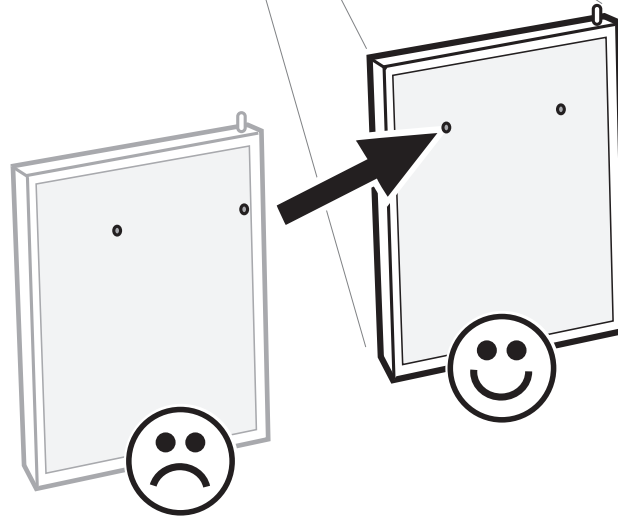

60

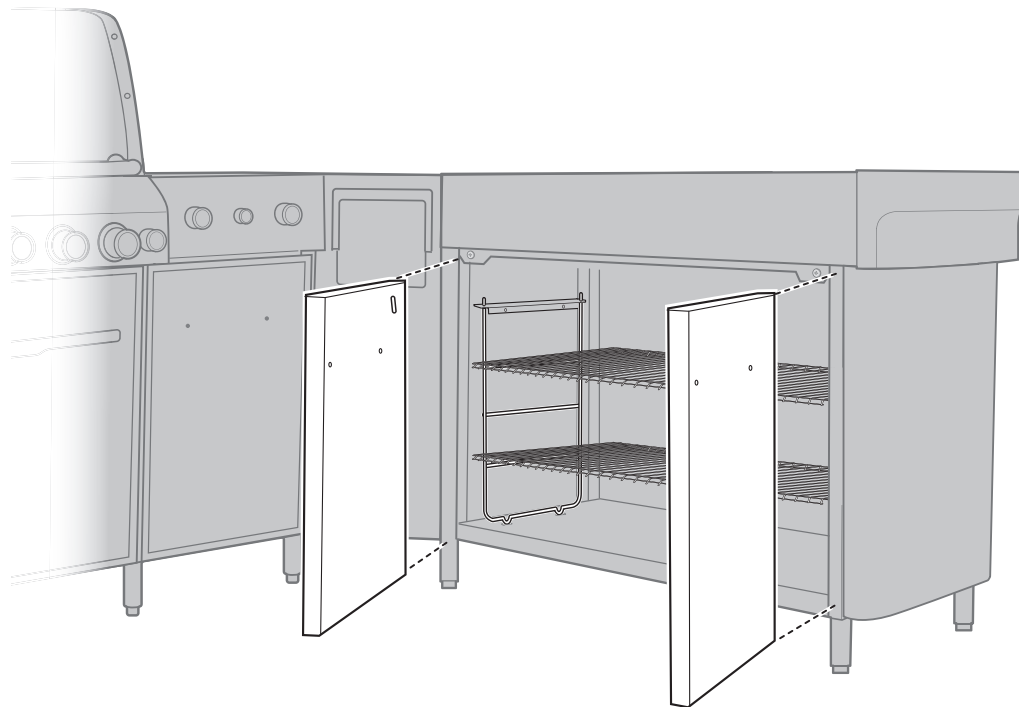
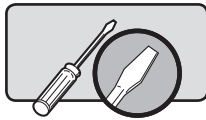

61

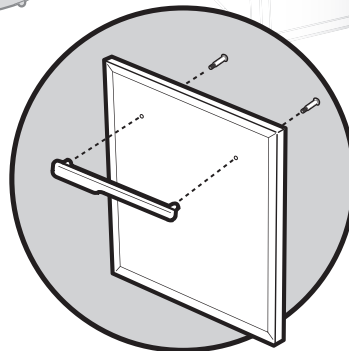
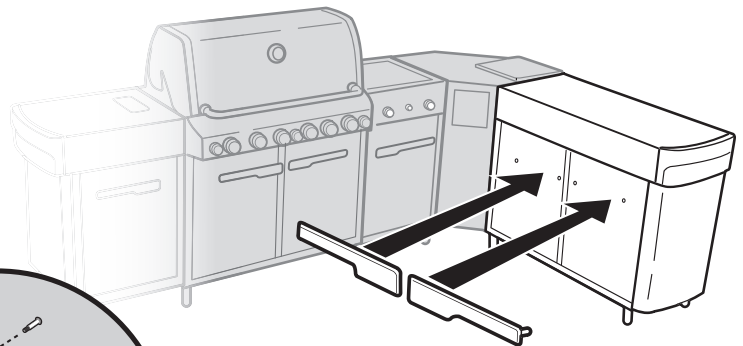
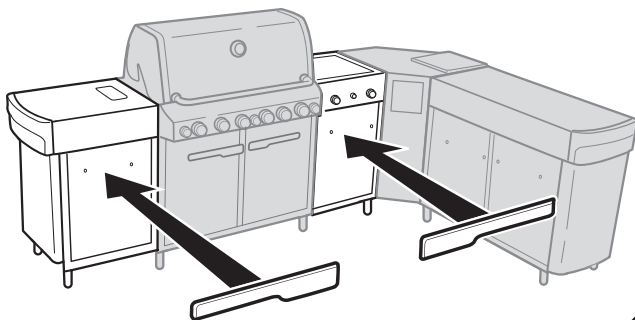
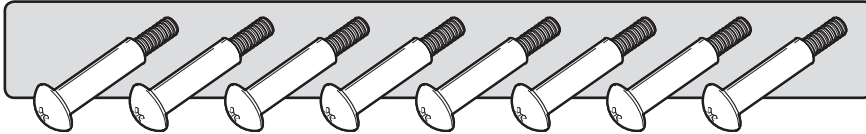

62

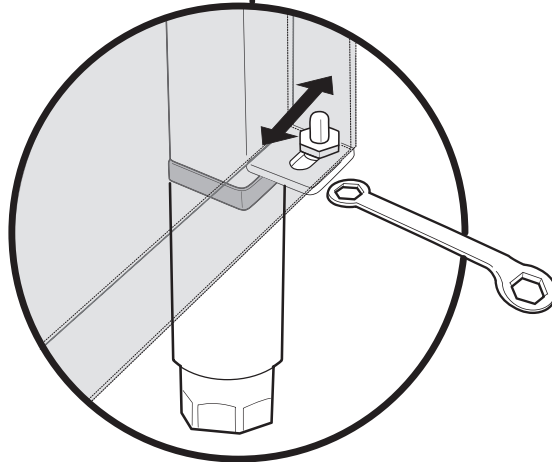
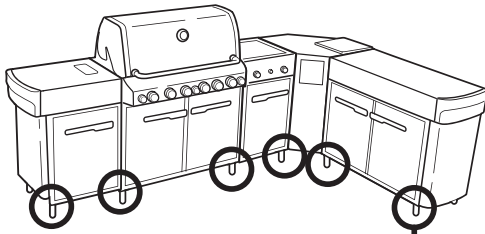

Zo nodig de deuren uitlijnen.

Se necessario, allineare gli sportelli.

Alignez les portes, au besoin.

Richten Sie die Türen bei Bedarf aus.

63

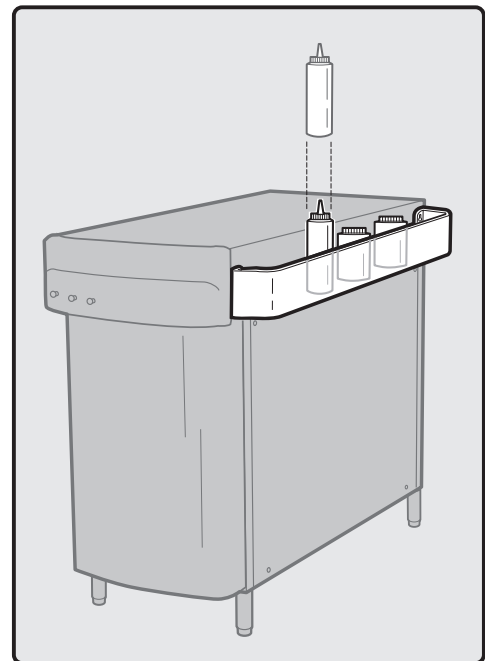
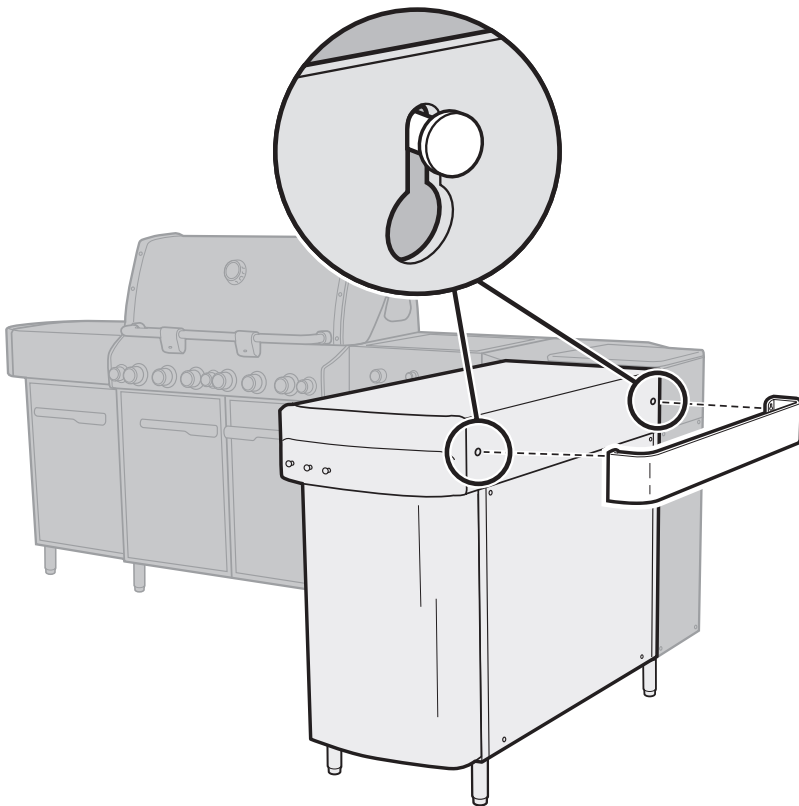

64

2-

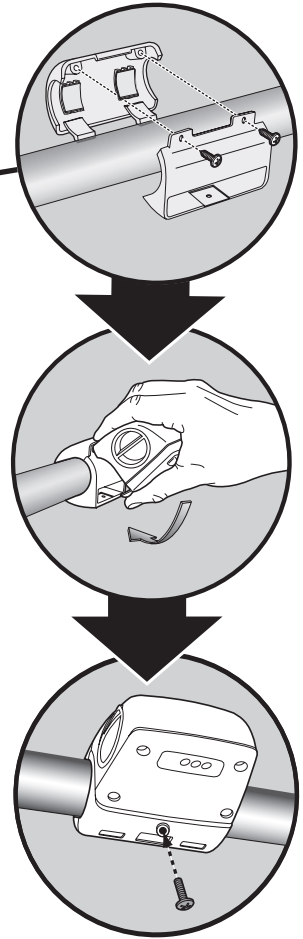
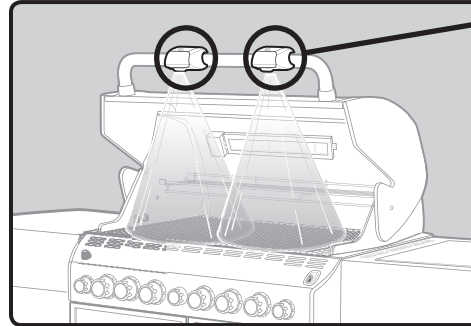
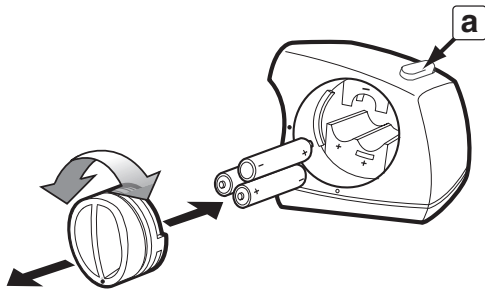
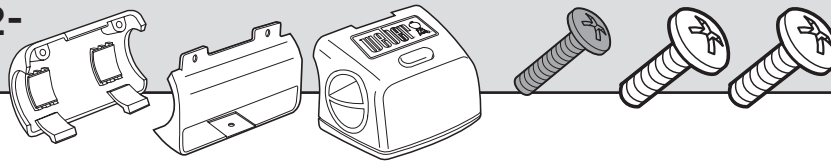

De Weber Grill Out™ handgreepverlichting is voorzien van een "kantelsensor": Deksel omhoog - AAN / Deksel gesloten - UIT. De aan/uit-knop (a) zet de "kantelsensor" aan of uit. Schakel voor gebruik overdag de sensor uit door op de aan/uit-knop te drukken (a).

Vereist 3 "AAA" alkalinebatterijen (niet inbegrepen).

La lampada Weber Grill Out™ per maniglia dispone di un "sensore di inclinazione": Coperchio sollevato - ON / Coperchio abbassato - OFF. Il pulsante di accensione (a) attiva o disattiva il "sensore di inclinazione". Durante il giorno, disattivare il sensore premendo il pulsante di accensione (a).

Richiede 3 batterie alcaline tipo "AAA" (non incluse).

La lampe de poignée Grill Out™ Weber est équipée d'un « capteur d'ouverture » : couvercle ouvert : lampe allumée / couvercle fermé : lampe éteinte. Le bouton de marche/arrêt (a) permet d'activer et de désactiver le capteur d'ouverture. Pendant la journée, désactivez le capteur en appuyant sur le bouton de marche/arrêt (a).

Fonctionne avec 3 piles alcalines de type AAA (non fournies).

Das Weber Grill Out™-Grifflicht verfügt über einen "Positionssensor": Deckel geöffnet - EIN / Deckel geschlossen - AUS. Der "Positionssensor" wird durch den Ein-/Aus-Schalter (a) aktiviert bzw. deaktiviert. Am Tag deaktivieren Sie den Sensor, indem Sie den Tastschalter (a) drücken.

Es werden 3 Alkali-Batterien "AAA" (nicht mitgeliefert) benötigt.

⚠ LET OP!: Dit product is getest op veiligheid en is alleen gecertificeerd voor gebruik in een specifiek land. Raadpleeg de landenaanduiding op de buitenverpakking.

Deze onderdelen kunnen gas bevatten of gas verbranden. Neem contact op met de klantenservice van Weber-Stephen Products LLC voor informatie over originele reserveonderdelen van Weber-Stephen Products LLC.

⚠ WAARSCHUWING: Repareer onderdelen die bedoeld zijn voor gas of gasverbruik niet voordat u contact heeft opgenomen met de klantenservice van Weber-Stephen Products LLC. Wanneer u zich niet aan deze productwaarschuwing houdt, kan er brand of een explosie ontstaan met ernstig of fataal letsel en beschadiging van eigendommen tot gevolg.



Dit symbool geeft aan dat het product niet bij het huisvuil kan worden weggegooid. Raadpleeg voor informatie over het correct afvoeren van dit product in Europa de internetpagina op www.weber.com® en neem contact op met de vermelde importeur in uw land. Neem contact op met uw dealer voor de naam, het adres en het telefoonnummer van de importeur, indien u geen internetverbinding heeft.

Wanneer u uw barbecue wilt wegdoen of weggoien, dienen alle elektrische onderdelen (bijv. grillmotor, batterijen, ontstekingsmodule, handgreepverlichtingen) te worden afgevoerd volgens de WEEE. De onderdelen dienen apart van de barbecue te worden afgevoerd.

⚠ ATTENZIONE: questo prodotto è stato sottoposto a controlli di sicurezza ed è certificato solo per l'utilizzo nel paese specificato. Consultare l'indicazione del paese sull'esterno della confezione.

Le parti indicate possono contenere gas e sono utilizzate per il trasporto e la combustione di gas. Contattare il Servizio Assistenza Clienti Weber-Stephen Products LLC per informazioni sulle parti di ricambio originali Weber-Stephen Products LLC.

⚠ AVVERTENZA: non tentare di eseguire riparazioni di qualsiasi genere sui componenti atti al trasporto e alla combustione di gas, senza aver preventivamente consultato il Servizio Assistenza Clienti Weber-Stephen Products LLC, il vostro intervento, in caso di mancata osservanza della presente avvertenza, potrebbe causare incendi o esplosioni con conseguenti lesioni personali gravi o mortali o danni alle cose.



Questo simbolo indica che il prodotto non può essere smaltito con i normali rifiuti domestici. Per informazioni sul corretto smaltimento di questo prodotto nei paesi europei, visitare il sito www.weber.com® e rivolgersi all'importatore indicato per il vostro paese. Se non si dispone di accesso a Internet, rivolgersi al rivenditore di zona per conoscere il nome, l'indirizzo e il numero di telefono dell'importatore.

Se si decide di smaltire o gettare il proprio barbecue, tutte le parti elettriche (come il motore del girarrosto, le batterie, il sistema di accensione, le lampade per le maniglie) devono essere smontate e smaltite in conformità con le disposizioni RAEE (Normativa sui Rifiuti di Apparecchiature Elettriche ed Elettroniche). Queste parti devono essere smaltite separatamente dal resto del barbecue.

⚠ ATTENTION : ce produit a été soumis à des tests de sécurité. Il est homologué uniquement pour une utilisation dans un pays donné. Consultez l'emballage extérieur pour plus d'informations sur le pays d'utilisation correspondant.

Ces pièces peuvent être des composants de transfert ou de combustion de gaz. Contactez le service clientèle de Weber-Stephen Products LLC pour en savoir plus sur les pièces de rechange Weber-Stephen Products LLC d'origine.

⚠ AVERTISSEMENT : ne tentez pas d'effectuer des réparations sur des composants d'acheminement ou de combustion de gaz sans contacter préalablement le service clientèle de Weber-Stephen Products LLC ou votre revendeur Weber. Le non-respect du présent avertissement peut donner lieu à un incendie ou à une explosion susceptible de provoquer des blessures graves, voire mortelles, ainsi que des dommages matériels.



Ce symbole indique que le produit ne doit pas être éliminé avec les déchets ménagers. Pour en savoir plus sur la mise au rebut appropriée de ce produit en Europe, rendez-vous sur le site Web www.weber.com® et contactez l'importateur spécifié pour votre pays. Si vous ne disposez pas d'accès à Internet, contactez votre revendeur qui vous fournira le nom, l'adresse et le numéro de téléphone de l'importateur.

Si vous décidez d'éliminer votre barbecue, vous devez démonter tous les composants électriques (moteur de rôtissoire, batteries, module d'allumage, lampes des poignées) et les éliminer indépendamment du barbecue, conformément à la réglementation DEEE.

⚠ ACHTUNG: Dieses Produkt wurde einem Sicherheitstest unterzogen, die Betriebsgenehmigung gilt nur in dem entsprechenden Land. Informationen mit der Länderkennzeichnung finden Sie an der Außenseite des Kartons.

Diese Bauteile sind gasführende oder gasbrennende Komponenten. Wenden Sie sich bezüglich Informationen zu Originalersatzteilen von Weber-Stephen Products LLC an die Kundendienstabteilung von Weber-Stephen Products LLC.

⚠ WARNHINWEIS: Versuchen Sie nicht, Reparaturen an gasführenden oder gasbrennenden Komponenten ohne Rücksprache mit der Kundendienstabteilung von Weber-Stephen Products LLC durchzuführen. Ihre Maßnahmen können bei Nichtbeachtung dieses Warnhinweises einen Brand oder eine Explosion verursachen. Dadurch kann es zu ernsthaften Verletzungen, zu tödlichen Unfällen und zu Sachschäden kommen.



Mit diesem Symbol wird gekennzeichnet, dass Sie dieses Erzeugnis nicht mit dem Hausmüll entsorgen dürfen. Weitere Informationen zur Entsorgung dieses Erzeugnisses in Europa finden Sie auf unserer Website unter www.weber.com®. Wenden Sie sich an den unter Ihrem Land aufgeführten Importeur. Falls Sie nicht über einen Internetzugang verfügen, wenden Sie sich bitte an Ihren Händler, um Name, Anschrift und Telefonnummer des Importeurs zu erfahren.

Wenn Sie Ihren Grill entsorgen, müssen alle Elektrobauteile (z.B. Elektromotor Drehspieß, Zündmodul) entsprechend der EU-Richtlinie für Elektro- und Altgeräte (WEEE) ordnungsgemäß demontiert und entsorgt werden. Diese Bauteile müssen gesondert entsorgt werden.



WEBER-STEPHEN PRODUCTS LLC
www.weber.com®

© 2011 Ontworpen en vervaardigd door Weber-Stephen Products LLC,
een limited liability company uit Delaware, gevestigd te 200 East Daniels Road, Palatine, Illinois 60067 VS.
Algedrukt in de VS.

© 2011 Progettato e realizzato da Weber-Stephen Products LLC,
società a responsabilità limitata del Delaware con sede in 200 East Daniels Road, Palatine, Illinois 60067 U.S.A.
Stampato negli Stati Uniti

© 2011 Conception et développement par Weber-Stephen Products LLC,
société du Delaware à responsabilité limitée dont le siège se trouve à l'adresse suivante : 200 East Daniels Road, Palatine, Illinois 60067 États-Unis.
Imprimé aux États-Unis.

© 2011 Entwickelt und hergestellt von Weber-Stephen Products LLC,
eine Gesellschaft mit beschränkter Haftung aus Delaware, Sitz in 200 East Daniels Road, Palatine, Illinois 60067 USA.
Gedruckt in den USA.