



ULTRASONIC HUMIDIFIER 1801

**USER GUIDE / HANDLEIDING / MANUEL D'UTILISATEUR /
BEDIENUNGSANLEITUNG / MANUAL DE USUARIO / BRUKSANVISNING /
BRUGERVEJLEDNING / ANVÄNDARHANDBOK / KÄYTTÖOHJE / MANUAL
DO UTILIZADOR / UŽIVATELSKÁ PŘÍRUČKA / HASZNÁLATI ÚTMUTATÓ /
INSTRUKCJA OBSŁUGI / UŽIVATEL'SKÝ MANUÁL**

V.1.0



- UK** The features described in this manual are published with reservation to modifications.
- NL** De in deze handleiding beschreven mogelijkheden worden gepubliceerd onder voorbehoud van wijzigingen.
- F** Les possibilités décrites dans ce manuel sont publiées sous réserve de modifications.
- D** Die in dieser Bedienungsanleitung umschriebenen Möglichkeiten, werden vorbehaltlich Änderungen publiziert.
- ES** Las características descritas en este manual pueden ser objeto de futuras modificaciones.
- S** Funktionerna i denna bruksanvisning publiceras med reservation för ändringar.
- DK** Vi forbeholder os retten til ændringer af de specifikationer, der er beskrevet i denne brugsanvisning.
- N** Funksjoner beskrevet i denne manualen kan endres uten nærmere informasjon.
- SF** Tässä ohjekirjassa julkaissut tiedot voivat muuttua ilman ennakoilmoitusta.
- PT** As características descritas neste manual são publicadas sob reserva de modificação.
- CZ** Možnost úpravy funkcí popsaných v této příručce vyhrazena.
- HU** A jelen használati útmutatóban leírt adatokra a gyártó fenntartja a változtatás jogát.
- PL** Właściwości opisane w niniejszej instrukcji obsługi są publikowane z zastrzeżeniem prawa wprowadzenia zmian.
- SK** Vlastnosti popísané v tejto príručke sú publikované s vyhradeným právom na zmenu.

1 Before initial use

1.1 Intended Purpose

Young children commonly get about 6-8 colds and upper respiratory tract infections each year. Increasing the air moisture is a common way to help your child feel better when he is congested. The Ultrasonic Humidifier generates a cool mist. This excludes the risk of your child getting accidentally burned.

One thing that makes winter uncomfortable for humans, even inside a nice warm building, is low humidity. People need a certain level of humidity to be comfortable. In the winter, indoor humidity can be extremely low and the lack of humidity can dry out your skin and mucous membranes. Low humidity also makes the air feel colder than it actually is. Dry air can also dry out the wood in the walls and floors of our houses. As the drying wood shrinks, it can cause creaks in floors and cracks in drywall and plaster. People tend to feel most comfortable at a relative humidity of about 45 percent. The Ultrasonic Humidifier 1801 will help to keep indoor humidity at a comfortable level.

1.2 Safety advice

- Always read the user guide instructions carefully before using the device
- Keep this User's Manual for future reference.
- Always put the humidifier on a hard, flat horizontal surface, at least 15cm from the walls and away from any source of heat such as burners, radiators etc. The humidifier cannot operate on a surface that is not horizontal.
- Keep the humidifier out of reach of children. Do not permit children to play with it.
- Before using the humidifier, unwind the cord and check if it is not damaged. Do not use it if the cord is damaged.
- Do not plug or unplug the humidifier with wet hands.
- Never disassemble the basic unit.
- Never operate the humidifier with a defective plug or cord, or after a breakdown or damage of any kind. In these cases, return the appliance to the nearest approved dealer/repairer for verification and any necessary repairs or adjustments.
- Do not use additives such as perfumes, essences, etc.
- Never add alkaline substances in the water tank.
- Do not shake the humidifier. This could spill water into the base unit and affect its operation.
- Do not leave the humidifier in the sun for a long period.
- If an unusual odour occurs during normal use. turn off the appliance, unplug it and have it verified by qualified personnel.
- Unplug the humidifier before cleaning if or removing the tank.
- Never touch the water or the immersed components when the appliance is in operation.
- Never turn on the humidifier when there is no water in the tank.
- Never scratch the transducer.
- To prevent any damage to the components, do not allow water to splash inside the base unit.
- Never wash the entire unit with water; do not immerse it.
- The ultrasonic humidifier should be cleaned regularly. To do this, refer to the cleaning instructions in this manual and respect them.
- Do not use the humidifier if the air in the room is already sufficiently moist (at least 50% relative humidity). Excessive humidity gives rise to condensation on cold surfaces or walls in the room.

2 Technical specifications

- Moisture capacity: 300ml/h
- Water tank volume:6L
- Rated voltage: 230 V AC
- Rated frequency: 50Hz
- Rated power:50W
- Prevent electric-shock protection: II sort

3 Description

- a. Handlebar
- b. Water Inlet Cap
- c. Water level low detection
- d. Power cord
- e. Key pad
- f. LCD display
- g. Water flume
- h. Water tank
- i. Fume dispenser

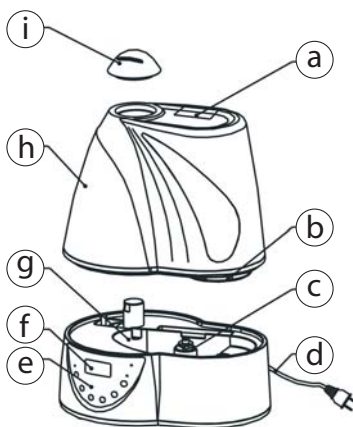

4 Installation

- Put the humidifier on a flat surface in the room for half an hour. It is important that it reaches the ambient temperature.
- We recommend using the humidifier at a temperature between 5 and 40°C and a relative humidity of less than 50%.
- Remove the water tank (h) from the humidifier.
- Turn the water tank up side down.
- Unscrew the cap (b) by turning it counter clockwise.
- Fill the water tank with clear water (maximum 40°C).
- Close the cover by turning clockwise.
- Verify the cleanliness and watertightness and then gently put the & water tank back on the base.
- Position the spray mouth (i) in the desired direction.
- Plug the power cord (d) in the main power wall connector with dry hands.

Do not remove the water tank when the humidifier is connected to the main power.

When you remove the water tank after usage, there will still be water in the water flume.

Remove the water from the tank and flume when it is not used for a long period.

Clean the water box, spray mounth and water flume if the humidifier is not used for a long period.

Do not position the humidifier near heat sources or direct sunlight.

Do not aim the fume dispenser to furniture, electronic equipment or baby beds.

5 Simple operation

Operation and use of the control panel

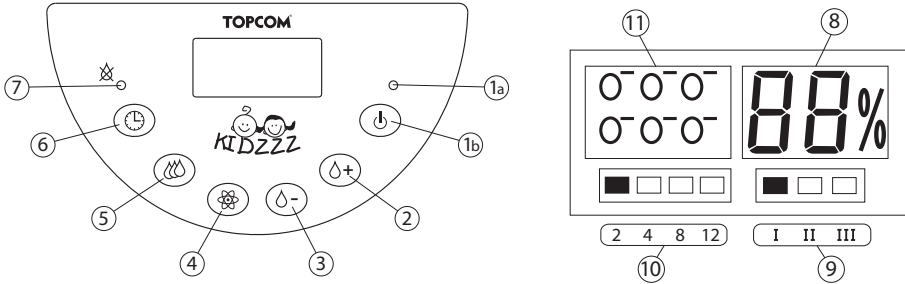

1. On/off

- Press the On/Off button (1b) to activate the humidifier. The power LED lights (1a) on. After 10 seconds, the ambient humidity is displayed.
- Press the On/Off button again to stop the humidifier.

2. Humidity control +

- Press this button to increase the humidity setting from 20% to 90%. After flashing for 5 seconds, the LCD display shows the level of ambient humidity (8).

When the moisture level reaches the pre-set value, the humidifier automatically stops for five minutes in order to test the humidity in the air.

3. Humidity control -

This function is similar to the "Moisture control +", but it decreases the humidity setting from 90% to 20%.

4. Ionizer

The air ioniser is a device which uses high voltage to ionise, or electrically negative charge, molecules of air. Negative ions help freshen and purify bad particles in the air, which are causing allergens such as pollen, mold spores, dust, and animal dander floating in the air. They help to lift mood, alleviate depression and seasonal affective disorder and promote a sense of well-being.

When the Humidifier is on:

- Press the Ionizer button to start the ioniser. The ionizer icons (11) blink on the screen.
- Press the Ionizer button again to stop the ioniser.

5. Fog control

- Press the Fog control button to change the generated amount of Fog. The display will indicate the Fog level (9) (I = Maximum, II = Medium, III = Minimum).

6. Timer

- Press the Timer button to alternatively change the timer from 2 hours, to 4, 8 and 12 hours.
- The time is displayed (10).

When the Timer is elapsed, the humidifier automatically stops.

!!! The humidifier will also stop, when the set Humidity level is reached.

6 Cleaning

6.1 Water box

- Drop a few drops of detergent into the water tank.
- Fill it half with water and shake it up and down several times.
- Remove the dirty water and use clean water to rinse the box.

6.2 Water flume

If there is waste left in the water flume, use a soft cloth to clean it.

6.3 Transducer

When you use hard water, there will be some waste left on the transducer (J).

Use the brush tool that you can find in the water flume, together with water, to clean the transducer.

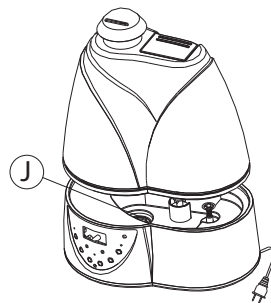

7 Disposal of the device (environment)



At the end of the product lifecycle, you should not throw this product into the normal household garbage but bring the product to a collection point for the recycling of electrical and electronic equipments. The symbol on the product, user guide and/or box indicate this. Some of the product materials can be re-used if you bring them to a recycling point. By re-using some parts or raw materials from used products you make an important contribution to the protection of the environment. Please contact your local authorities in case you need more information on the collection points in your area.

Batteries must be removed before disposing of the device.

Dispose of the batteries in an environmental manner according to your country regulations.

8 Topcom warranty

8.1 Warranty period

The Topcom units have a 24-month warranty period. The warranty period starts on the day the new unit is purchased.

Consumables or defects causing a negligible effect on operation or value of the equipment are not covered.

The warranty has to be proven by presentation of the original purchase receipt, on which the date of purchase and the unit-model are indicated.

8.2 Warranty handling

A faulty unit needs to be returned to a Topcom service centre including a valid purchase note.

If the unit develops a fault during the warranty period, Topcom or its officially appointed service centre will repair any defects caused by material or manufacturing faults free of charge.

Topcom will at its discretion fulfill its warranty obligations by either repairing or exchanging the faulty units or parts of the faulty units. In case of replacement, colour and model can be different from the original purchased unit.

The initial purchase date shall determine the start of the warranty period. The warranty period is not extended if the unit is exchanged or repaired by Topcom or its appointed service centres.

8.3 Warranty exclusions

Damage or defects caused by incorrect treatment or operation and damage resulting from use of non-original parts or accessories not recommended by Topcom are not covered by the warranty.

The warranty does not cover damage caused by outside factors, such as lightning, water and fire, nor any damage caused during transportation.

No warranty can be claimed if the serial number on the units has been changed, removed or rendered illegible.



This product is in compliance with the essential requirements and other relevant provisions of the directive 89/336/EEC.

The Declaration of conformity can be found on:

<http://www.topcom.net/cedeclarations.php>

1 Voor het eerste gebruik

1.1 Beoogd gebruik

Jonge kinderen krijgen per jaar gemiddeld 6 tot 8 verkoudheden en infecties aan de bovenste luchtwegen. De luchtvochtigheid verhogen is een gebruikelijke manier om uw kind zich beter te laten voelen wanneer het verstopt raakt.

De Ultrasonic Humidifier creëert een koude nevel. Dit sluit het risico uit dat uw kind zich per ongeluk verbrandt.

De winter is voor veel mensen een onaangename periode, zelfs in lekker warme gebouwen. Dit komt door de lage luchtvochtigheid. Mensen hebben een bepaalde graad van luchtvochtigheid nodig om zich goed te voelen. In de winter kan de luchtvochtigheid binnen extreem laag zijn en het gebrek aan vochtigheid kan de huid en de slijmvliezen uitdrogen. Lage luchtvochtigheid doet de lucht ook kouder aanvoelen dan de lucht in werkelijkheid is. Droge lucht kan ook het hout van de muren en de vloeren van uw huis uitdrogen. Als het drogende hout krimpt, kunnen er scheuren in de vloer en barsten in de gipsplaten en in het pleister ontstaan.

Mensen voelen zich het best bij een relatieve vochtigheid van ongeveer 45 procent. De Ultrasonic Humidifier 1801 zorgt ervoor dat de luchtvochtigheid binnen op een aangenaam niveau blijft.

1.2 Veiligheidsadvies

- Lees de gebruiksaanwijzig zorgvuldig door voor u het toestel gebruikt.
- Bewaar deze handleiding voor later gebruik.
- Zet de luchtbevochtiger op een harde, vlakke, horizontale ondergrond op minstens 15 cm afstand van de muur en op een veilige afstand van warmtebronnen zoals een kookplaat, radiators enz. De bevochtiger werkt niet op een ondergrond die niet horizontaal is.
- Houd de bevochtiger uit de buurt van kinderen. Laat kinderen niet met het toestel spelen.
- Rol de kabel af en controleer hem op beschadigingen voor u de bevochtiger gebruikt. Gebruik de kabel niet als hij beschadigd is.
- Steek de stekker niet in het stopcontact of haal hem niet uit het stopcontact met natte handen.
- Demonteer het basistoestel nooit.
- Gebruik de bevochtiger niet met een defecte stekker of kabel, of na een ernstige storing of beschadiging. Breng in deze gevallen het toestel naar de dichtstbijzijnde erkende dealer/ reparatiedienst voor controle en reparatie of bijstelling.
- Gebruik geen toevoegingen zoals parfums, extracten enz.
- Voeg geen alkalinehoudende stoffen toe aan het waterreservoir.
- Schud niet met de bevochtiger. Hierdoor kan er water in het basistoestel komen en dit heeft een nadelig effect op de werking.
- Zet de bevochtiger niet voor lange tijd in de zon.
- Als u een eigenaardige geur ruikt tijdens normaal gebruik, dient u het toestel uit te zetten, de stekker uit het stopcontact te halen en het toestel na te laten kijken door een vakman.
- Haal de stekker uit het stopcontact voor u de bevochtiger reinigt of voor u het waterreservoir verwijdert.
- Raak nooit het water of de ondergedompelde delen aan terwijl het toestel werkt.
- Zet de bevochtiger niet aan als er geen water in het reservoir zit.
- Maak geen krassen op de omvormer.
- Om schade aan de onderdelen te voorkomen, dient u ervoor te zorgen dat er geen water in het basistoestel spat.
- Was nooit het volledige basistoestel met water, dompel het niet onder.
- De ultrasone bevochtiger moet regelmatig gereinigd worden. Lees hiervoor de reinigingsinstructies in deze gebruiksaanwijzing en volg ze op.
- Gebruik de bevochtiger niet als de lucht in de ruimte al voldoende vochtig is (minstens 50% relatieve luchtvochtigheid). Als de luchtvochtigheid te hoog is, ontstaat er condensvorming op koude oppervlakken of muren van de ruimte.

2 Technische specificaties

- Bevochtigingscapaciteit: 300 ml/h
- Volume waterreservoir: 6 l
- Nominaal voltage: 230 V AC
- Nominale frequentie: 50 Hz
- Nominaal vermogen: 50 W
- Bescherming tegen elektrische schokken: klasse II

3 Beschrijving

- a. Handgreep
- b. Watertoevoerdp
- c. Detector laag waterniveau
- d. Elektricitetskabel
- e. Toetsenbord
- f. LCD-display
- g. Waterafvoerkanaal
- h. Waterreservoir
- i. Sproeimond

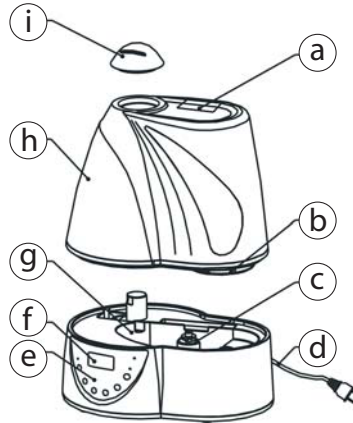

4 Installatie

- Plaats de bevochtiger een half uur op een vlakke ondergrond in de kamer. Het is belangrijk dat de bevochtiger op kamertemperatuur komt.
- Wij raden u aan om de bevochtiger te gebruiken bij een temperatuur tussen 5 en 40 °C en een relatieve vochtigheid van minder dan 50%.
- Verwijder het waterreservoir (h) van de bevochtiger.
- Draai het waterreservoir ondersteboven.
- Maak de dop (b) los door tegen de wijzers van de klok in te draaien.
- Vul het waterreservoir met schoon water (maximaal 40 °C).
- Sluit het deksel door in de richting van de wijzers van de klok te draaien.
- Controleer of het reservoir schoon en waterdicht is en plaats dan het reservoir terug op de basis.
- Plaats de sproeimond (i) in de gewenste richting.
- Steek de stekker van de elektricitetskabel met droge handen in het wandstopcontact.

Verwijder het waterreservoir niet terwijl de stekker van de bevochtiger in het stopcontact zit.

Als u het waterreservoir na gebruik verwijderd, zit er nog water in het waterafvoerkanal.

Maak het reservoir en het waterafvoerkanal leeg als het toestel voor langere tijd niet gebruikt wordt.

Reinig het waterreservoir, de sproeimond en het waterafvoerkanal als de bevochtiger voor langere tijd niet gebruikt wordt.

Plaats de bevochtiger niet vlakbij warmtebronnen of in het directe zonlicht.

Laat de sproeikop niet in de richting van meubels, elektronische apparatuur of een babybed sproeien.

5 Eenvoudige bediening

Werking en gebruik van het bedieningspaneel

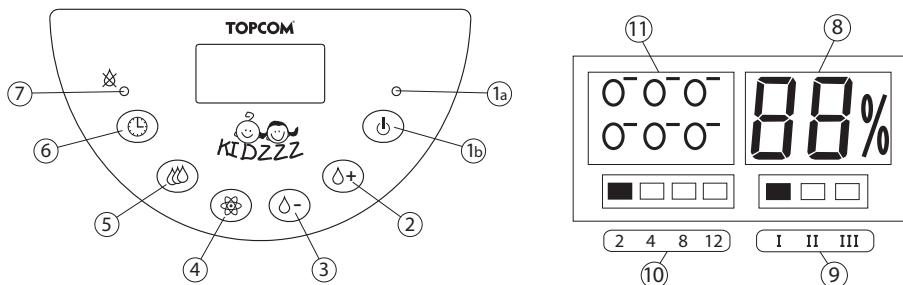

1. Aan/uit

- Druk de aan/uit-toets (1b) in om de bevochtiger aan te zetten. Het power-LED (1a) gaat branden. Na 10 seconden verschijnt de luchtvochtigheid van de omgeving op de display.
- Druk de aan/uit-toets in om de bevochtiger uit te zetten.

2. Humidity control + (luchtvochtigheidscontrole +)

- Druk deze toets in om de luchtvochtigheid in te stellen op een waarde tussen 20% en 90%. De LCD-display knippert 5 seconden en geeft dan de luchtvochtigheid (8) van de omgeving weer.

Als het luchtvochtigheidsniveau de ingestelde waarde bereikt, stopt de bevochtiger automatisch gedurende vijf minuten om de luchtvochtigheid in de lucht te testen.

3. Humidity control - (luchtvochtigheidscontrole -)

Deze functie werkt op dezelfde manier als "Moisture control +" (luchtvochtigheidscontrole +), maar vermindert de luchtvochtigheidsinstelling van 90% tot 20%.

4. Ionisator

De luchtionisator is een toestel dat een hoge spanning gebruikt om te ioniseren of om luchtmoleculen een negatieve elektrische lading te geven. Negatieve ionen neutraliseren slechte deeltjes in de lucht die allergieën veroorzaken zoals pollen, schimmelsporen, stof en huidschilfers van dieren die in de lucht zweven. Dit verbetert de stemming, verlicht depressies en stemmingswisselingen die verband houden met het wisselen van de seizoenen en bevorderen het gevoel van welzijn.

Als de bevochtiger ingeschakeld is:

- Druk op de ionisator-toets om de ionisator te starten. De ionisatorsymbolen (11) knipperen op de display.
- Druk nogmaals op de ionisator-toets om de ionisator uit te schakelen.

5. Nevelcontrole

- Druk op de nevelcontrolettoets om de hoeveelheid nevel die geproduceerd wordt te wijzigen. De display geeft de hoeveelheid nevel (9) weer (I = maximaal, II = gemiddeld, III = minimaal).

6. Timer

- Druk op de timertoets om de instelling van de timer te wijzigen van 2 uur naar 4, 8 en 12 uur.
- De tijd wordt weergegeven (10).

Als het tijdsinterval verstreken is, stopt de bevochtiger automatisch.

!!! De bevochtiger stopt ook als het ingestelde luchtvochtigheidsniveau wordt bereikt.

6 Reinigen

6.1 Waterreservoir

- Doe een paar druppels afwasmiddel in het waterreservoir.
- Vul het reservoir voor de helft met water en schud er enkele keren mee.
- Giet het vuile water weg en spoel het reservoir uit met schoon water.

6.2 Waterafvoerkanaal

Gebruik een zachte doek om het waterafvoerkanaal te reinigen als er nog water in zit.

6.3 Omvormer

Als u hard water gebruikt, komt er wat aanslag te zitten op de omvormer (J).

Gebruik de borstel die u kunt vinden in het waterafvoerkanaal met wat water om de omvormer te reinigen.

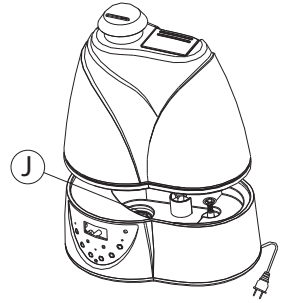

7 Afvoeren van het toestel (milieu)



Na afloop van de levenscyclus van het product mag u het niet met het normale huishoudelijke afval weggooien, maar moet u het naar een inzamelpunt brengen voor recycling van elektrische en elektronische apparatuur. Dit wordt aangeduid door het symbool op het product, in de handleiding en/of op de verpakking.

Sommige materialen waaruit het product is vervaardigd kunnen worden hergebruikt als u ze naar een inzamelpunt brengt. Door onderdelen of grondstoffen van gebruikte producten te hergebruiken, levert u een belangrijke bijdrage aan de bescherming van het milieu. Wend u tot de plaatselijke overheid voor meer informatie over de inzamelpunten bij u in de buurt.

Verwijder de batterijen voordat u het toestel naar een inzamelpunt brengt.

Voer de batterijen op een milieuvriendelijke manier af volgens de regels die gelden in uw land.

8 Topcom-garantie

8.1 Garantietermijn

De Topcom-toestellen hebben een garantietermijn van 24 maanden. De garantietermijn gaat in op de dag waarop het nieuwe toestel wordt aangeschaft.

Verbruiksartikelen en defecten die een verwaarloosbaar effect hebben op de werking of waarde van het toestel worden niet gedekt door de garantie.

De garantie moet worden bewezen door het kunnen voorleggen van de originele aankoopbon waarop de aankoopdatum en het toestelmodel staan aangegeven.

8.2 Afwikkeling van garantieclaims

Een defect toestel moet worden geretourneerd aan het servicecentrum van Topcom, samen met een geldige aankoopbon.

Als het toestel defect raakt tijdens de garantietermijn, zal Topcom of een van haar officieel aangewezen servicecentra defecten ingevolge materiaal- of fabricagefouten kosteloos repareren.

Topcom zal naar eigen inzicht voldoen aan haar garantieverplichtingen door defecte toestellen, of onderdelen ervan, te repareren dan wel te vervangen. In het geval van vervanging kunnen de kleur en het model verschillend zijn van het oorspronkelijk aangeschafte toestel.

De oorspronkelijke aankoopdatum bepaalt wanneer de garantietermijn ingaat. De garantietermijn wordt niet verlengd als het toestel wordt vervangen of gerepareerd door Topcom of een van haar aangewezen servicecentra.

8.3 Garantiebeperkingen

Schade of defecten als gevolg van een onjuiste behandeling of onjuist gebruik en schade als gevolg van het gebruik van niet-originele onderdelen of accessoires die niet worden aanbevolen door Topcom, vallen buiten de garantie.

De garantie dekt geen schade te wijten aan externe factoren, zoals bliksem, water en brand, noch enige tijdens transport veroorzaakte schade.

Er kan geen aanspraak worden gemaakt op garantie als het serienummer op het toestel is veranderd, verwijderd of onleesbaar gemaakt.



Dit product voldoet aan de basiseisen en andere relevante bepalingen van richtlijn 89/336/EEG.

De verklaring van overeenstemming treft u aan op:

<http://www.topcom.net/cedclarations.php>

1 Avant la première utilisation

1.1 Utilisation

Les jeunes enfants sont en général sujets à 6 à 8 rhumes et infections de l'appareil respiratoire chaque année. Augmenter l'humidité de l'air est une façon courante de soulager les jeunes enfants victimes de congestion.

L'Ultrasonic Humidifier génère une brume fraîche. L'enfant n'encourt donc aucun risque de brûlure accidentelle.

Une humidité trop faible est une cause d'inconfort pour l'homme durant l'hiver, même dans un immeuble agréablement chauffé. Nous avons en effet besoin d'un certain taux d'humidité. En hiver, l'humidité dans les habitations peut être extrêmement faible, phénomène qui peut engendrer une sécheresse de la peau et des muqueuses. Un manque d'humidité donne par ailleurs aussi le sentiment qu'il fait plus froid qu'en réalité. Enfin, l'air sec entraîne le dessèchement des boiseries des murs et sols de nos habitations. Etant donné que le bois se contracte en séchant, cela peut entraîner des crevasses dans le sol et des fissures dans les cloisons sèches et le plafonnage.

Le confort est en général optimal avec une humidité relative de 45 pour-cent environ. L'Ultrasonic Humidifier 1801 veillera à conserver l'humidité relative à l'intérieur à un niveau confortable.

1.2 Conseils de sécurité

- Lisez toujours attentivement les instructions du mode d'emploi avant d'utiliser l'appareil.
- Conservez ce mode d'emploi afin de pouvoir le consulter ultérieurement.
- Placez toujours l'humidificateur sur une surface solide et plane, à 15 cm au moins des murs et à distance de toute source de chaleur (foyers, radiateurs, etc.). L'humidificateur ne peut pas fonctionner sur une surface non plane.
- Placez l'humidificateur hors de portée des enfants. Ne laissez pas les enfants jouer avec l'appareil.
- Avant d'utiliser l'humidificateur, déroulez le cordon et assurez-vous que ce dernier n'est pas endommagé. Ne l'utilisez pas si le cordon n'est pas en parfait état.
- Ne branchez ni ne débranchez l'humidificateur avec les mains humides.
- Ne démontez jamais l'élément principal de l'appareil.
- N'utilisez jamais l'humidificateur avec une fiche ou un cordon endommagé, ni en cas de panne ou de défectuosité de quelque type que ce soit. Reportez dans ce cas l'appareil chez le distributeur/réparateur agréé le plus proche afin qu'il le vérifie et procède aux réparations ou réglages nécessaires.
- N'ajoutez rien à l'eau (parfums, essences, etc.).
- N'ajoutez jamais de substances alcalines dans le réservoir d'eau.
- Ne secouez pas l'humidificateur. L'eau risquerait de se répandre dans le socle de l'appareil et d'altérer son fonctionnement.
- Ne laissez pas l'humidificateur au soleil durant une longue période.
- En cas d'odeur inhabituelle lors d'une utilisation normale, éteignez l'appareil, débranchez-le, et faites-le vérifier par une personne qualifiée.
- Débranchez l'humidificateur avant de le nettoyer ou d'ôter le réservoir.
- Évitez tout contact avec l'eau ou les composants immergés lorsque l'appareil fonctionne.
- N'allumez jamais l'appareil lorsque le réservoir d'eau est vide.
- Ne supprimez jamais le transducteur.
- Afin d'éviter d'endommager les composants, évitez les éclaboussures d'eau dans le socle de l'appareil.
- Ne lavez jamais le socle de l'appareil à l'eau, ne l'immergez pas.
- Nettoyez régulièrement l'Ultrasonic Humidifier. Pour ce faire, référez-vous aux instructions de nettoyage dans le présent mode d'emploi et respectez-les.
- N'utilisez pas l'humidificateur si l'air ambiant est déjà suffisamment humide (50% d'humidité relative au moins). Une humidité excessive générera de la condensation sur les surfaces froides ou sur les murs de la pièce.

2 Caractéristiques techniques

- Capacité d'humidification : 300ml/h
- Capacité du réservoir d'eau : 6L
- Tension nominale : 230 V AC
- Fréquence nominale : 50Hz
- Puissance nominale : 50W
- Protection contre les risques de choc électrique : type II

3 Description

- a. Poignée
- b. Capuchon orifice de remplissage
- c. Détecteur de niveau faible
- d. Cordon d'alimentation
- e. Boutons de commande
- f. Affichage LCD
- g. Conduit d'eau
- h. Réservoir d'eau
- i. Orifice de sortie de la brume

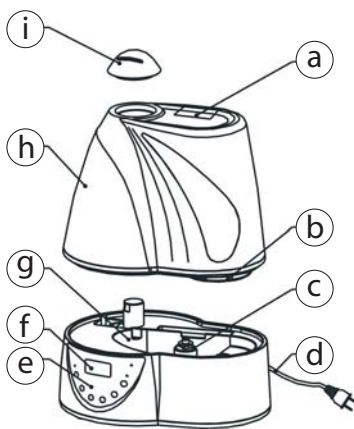

4 Installation

- Posez l'humidificateur sur une surface plane de la pièce et laissez-le au repos durant une demi-heure. Il est important que l'appareil atteigne la température ambiante de la pièce.
- Nous recommandons l'utilisation de l'humidificateur à une température entre 5 et 40°C, lorsque l'humidité relative est inférieure à 50%.
- Otez le réservoir d'eau (h) de l'humidificateur.
- Retournez le réservoir.
- Dévissez le capuchon (b) en le faisant tourner dans le sens anti-horlogique.
- Remplissez le réservoir avec de l'eau claire (à maximum 40°C).
- Revissez le capuchon (en tournant dans le sens horlogique).
- Assurez-vous que le réservoir est propre et qu'il ne coule pas, puis replacez-le délicatement sur le socle.
- Orientez l'orifice de sortie de la brume (i) dans la direction souhaitée.
- Insérez la fiche d'alimentation (d) dans la prise de courant en veillant à avoir les mains bien sèches.

N'ôtez pas le réservoir d'eau lorsque l'humidificateur est branché.

Si vous enlevez directement le réservoir après utilisation, il restera de l'eau dans le conduit.

Pour vider le réservoir et le conduit, l'appareil doit avoir été laissé au repos durant un long moment.

Nettoyez le réservoir, l'orifice de sortie de la brume et la conduite d'eau si l'appareil ne doit plus être utilisé durant une longue période.

Ne placez pas l'humidificateur près d'une source de chaleur ni à la lumière directe du soleil.

Ne dirigez pas l'orifice de sortie de la brume vers du mobilier, du matériel électronique ou des lits pour bébé.

5 Fonctionnement simple

Fonctionnement et utilisation du panneau de contrôle

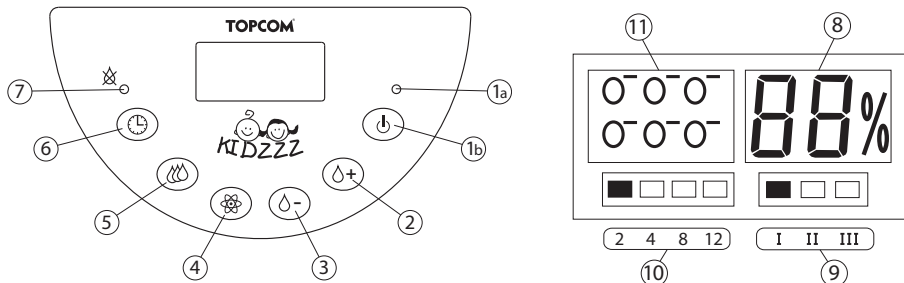

1. Marche/Arrêt

- Appuyez sur le bouton Marche/Arrêt (1b) pour enclencher l'humidificateur. La diode témoin s'allume (1a). Au bout de 10 secondes, l'appareil affiche l'humidité ambiante.
- Appuyez sur le bouton Marche/Arrêt pour arrêter l'humidificateur.

2. Contrôle de l'humidité +

- Appuyez sur ce bouton pour augmenter l'humidité souhaitée (entre 20 et 90%). Après avoir clignoté durant 5 secondes, l'affichage LCD indique le taux d'humidité ambiante (8).

Lorsque le niveau d'humidité atteint la valeur préalablement réglée, l'humidificateur s'arrête automatiquement durant 5 minutes, afin de procéder à un nouveau test du taux d'humidité dans l'air.

3. Contrôle de l'humidité -

Cette fonction est semblable à la fonction « Contrôle de l'humidité + », mais diminue l'humidité souhaitée (de 90 à 20%).

4. Ionisateur

L'ionisateur d'air est un appareil qui utilise une tension élevée pour ioniser, ou doter d'une charge électrique négative des molécules d'air. Les ions négatifs contribuent à rafraîchir et à purifier les particules néfastes présentes dans l'air et qui sont à l'origine d'allergies, comme le pollen, les spores de moisissures, la poussière et les particules de desquamation animales flottant dans l'air. Ce dispositif influence positivement l'humeur et soulage la dépression et les désordres affectifs saisonniers; il favorise un sentiment de bien-être.

Lorsque l'humidificateur est enclenché :

- appuyez sur le bouton Ionisateur pour enclencher l'ionisateur. Le pictogramme de l'ionisateur (11) clignote sur l'écran.
- Appuyez à nouveau sur le bouton Ionisateur pour éteindre l'ionisateur.

5. Contrôle de la brume

- Appuyez sur le bouton Brume pour changer la quantité de brume produite. L'écran indiquera le niveau de brume (9) (I = maximum, II = médium, III = minimum).

6. Minuterie

- Pressez le bouton Minuterie pour programmer la minuterie sur 2, 4, 8 ou 12 heures.
- La durée programmée s'affiche (10).

Une fois le temps programmé écoulé, l'humidificateur s'arrête automatiquement.

!!! L'humidificateur s'arrête également lorsque le niveau d'humidité souhaité est atteint.



6 Nettoyage

6.1 Réservoir d'eau

- Versez quelques gouttes de détergent dans le réservoir d'eau.
- Remplissez-le d'eau à moitié et secouez-le plusieurs fois.
- Videz-le et rincez-le à l'eau claire.

6.2 Conduit d'eau

S'il y a des saletés dans le conduit d'eau, nettoyez-le avec un chiffon doux.

6.3 Transducteur

Si vous utilisez de l'eau dure, le transducteur contiendra des déchets résiduels (J).

Utilisez de l'eau et la brosse se trouvant dans le conduit d'eau pour nettoyer le transducteur.

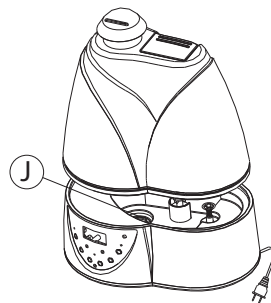

7 Mise au rebut de l'appareil (environnement)



Au terme du cycle de vie de ce produit, ne le jetez pas avec les déchets ménagers ordinaires mais déposez-le dans un point de collecte pour le recyclage des équipements électriques et électroniques. Le symbole indiqué sur ce produit, sur le mode d'emploi et/ou sur la boîte est là pour vous le rappeler.

Certains matériaux qui composent le produit peuvent être réutilisés s'ils sont déposés dans un point de recyclage. En réutilisant certaines pièces ou matières premières de produits usagés, vous contribuez fortement à la protection de l'environnement. Pour toute information supplémentaire sur les points de collecte dans votre région, contactez les autorités locales.

Avant de jeter l'appareil, retirez les piles.

Éliminez les piles de manière écologique, selon les réglementations en vigueur dans votre pays.

8 Garantie Topcom

8.1 Période de garantie

Les appareils Topcom bénéficient d'une période de garantie de 24 mois. La période de garantie prend effet le jour de l'achat du nouvel appareil.

Les accessoires et les défauts qui ont un effet négligeable sur le fonctionnement ou la valeur de l'appareil ne sont pas couverts.

La garantie s'applique uniquement sur présentation du récépissé d'achat original sur lequel figurent la date de l'achat et le modèle de l'appareil.

8.2 Mise en œuvre de la garantie

Tout appareil défectueux doit être retourné à un centre de service après-vente Topcom accompagné d'un justificatif d'achat valable.

En cas de panne pendant la période de garantie, Topcom ou son centre de service après-vente officiel réparera gratuitement les dysfonctionnements dus à un vice de matière ou de fabrication.

Topcom assurera, à sa seule discrétion, ses obligations en matière de garantie en réparant ou en remplaçant les pièces ou les appareils défectueux. En cas de remplacement, la couleur et le modèle peuvent être différents de ceux de l'appareil acheté initialement.

La date d'achat initiale détermine le début de la période de garantie. La période de garantie n'est pas prolongée si l'appareil est remplacé ou réparé par Topcom ou par l'un de ses centres de service après-vente officiels.

8.3 Exclusions de garantie

Les dommages et les pannes dus à un mauvais traitement ou à une utilisation incorrecte et les dommages résultant de l'utilisation de pièces et d'accessoires non recommandés par Topcom ne sont pas couverts par la garantie.

La garantie ne couvre pas les dommages causés par des éléments extérieurs tels que la foudre, l'eau et le feu ni les dommages provoqués par le transport.

Aucune garantie ne pourra être invoquée si le numéro de série indiqué sur les appareils a été modifié, supprimé ou rendu illisible.



Ce produit est conforme aux exigences essentielles et autres dispositions de la directive 89/336/CEE.

La déclaration de conformité peut être consultée sur :

<http://www.topcom.net/cedeclarations.php>

1 Bevor Sie beginnen

1.1 Einsatzbereich

Kleine Kinder bekommen jedes Jahr etwa 6 - 8 Erkältungen und Infektionen der oberen Atemwege. Oft kann das Befinden Ihres Kindes bei einer Verstopfung der Atemwege durch höhere Luftfeuchtigkeit verbessert werden. Der Ultrasonic Humidifier erzeugt einen kühlen Nebel. Dadurch kann Ihr Kind sich nicht versehentlich verbrennen.

Durch niedrige Luftfeuchtigkeit kann es im Winter auch in einem warmen Gebäude unangenehm sein. Der Mensch braucht ein bestimmtes Maß an Luftfeuchtigkeit, um sich wohl zu fühlen. Im Winter kann die Luftfeuchtigkeit in Räumen sehr niedrig sein, wodurch unsere Haut und Schleimhäute austrocknen. Durch niedrige Luftfeuchtigkeit fühlt sich die Luft kälter an als sie wirklich ist. Trockene Luft kann auch das Holz in den Wänden und Böden unserer Häuser austrocknen. Wenn sich das trockene Holz zusammenzieht, verursacht es Risse im Boden, im Trockenmauerwerk und im Putz.

Der Mensch fühlt sich am wohlsten bei einer relativen Luftfeuchtigkeit von etwa 45 Prozent. Der Ultrasonic Humidifier 1801 hilft Ihnen, die Luftfeuchtigkeit in Räumen auf einem angenehmen Niveau zu halten.

1.2 Sicherheitshinweise

- Lesen Sie die Gebrauchsanweisung immer sorgfältig durch, bevor Sie das Gerät benutzen.
- Heben Sie diese Gebrauchsanweisung zur späteren Verwendung auf.
- Stellen Sie den Humidifier immer auf eine harte, flache, horizontale Oberfläche, mindestens 15 cm von der Wand und von Wärmequellen wie einen Brenner oder einen Heizkörper usw., auf. Der Humidifier darf nicht auf einer Oberfläche betrieben werden, die nicht horizontal ist.
- Stellen Sie den Humidifier außerhalb der Reichweite von Kindern auf. Lassen Sie Kinder nicht mit dem Gerät spielen.
- Bevor Sie den Humidifier benutzen, rollen Sie das Kabel aus und prüfen Sie es auf Beschädigungen. Benutzen Sie das Gerät nicht, wenn das Kabel beschädigt ist.
- Achten Sie darauf, dass Sie keine nassen Hände haben, wenn Sie den Humidifier anschließen oder den Stecker entfernen.
- Nehmen Sie das Gerät niemals auseinander.
- Betreiben Sie den Humidifier niemals mit einem defekten Stecker oder Kabel, nach einer Störung oder einer Beschädigung des Geräts. Geben Sie das Gerät in diesen Fällen an den nächstgelegenen zugelassenen Händler bzw. die nächstgelegene zugelassene Reparaturwerkstatt zur Prüfung und notwendigen Reparatur oder zur Einstellung.
- Verwenden Sie keine Zusatzstoffe wie Parfüm, Essenzen usw.
- Geben Sie niemals alkalische Stoffe in den Wasserbehälter.
- Schütteln Sie den Humidifier nicht. Dadurch könnte Wasser in das Basisgerät gelangen und die Funktion stören.
- Setzen Sie den Humidifier keiner übermäßigen Sonneneinstrahlung aus.
- Wenn Sie einen ungewöhnlichen Geruch bei normalem Gebrauch bemerken, schalten Sie das Gerät aus, ziehen Sie den Stecker heraus und lassen Sie es von einem qualifizierten Techniker überprüfen.
- Trennen Sie den Humidifier immer vom Netz, bevor Sie ihn reinigen oder den Behälter entfernen.
- Berühren Sie niemals das Wasser oder Teile im Wasser, wenn das Gerät in Betrieb ist.
- Schalten Sie den Humidifier niemals ein, wenn sich kein Wasser im Behälter befindet.
- Zerkratzen Sie niemals den Messfühler.
- Um Beschädigungen an den Bestandteilen zu vermeiden, lassen Sie niemals Wasser in das Basisgerät spritzen.
- Reinigen Sie niemals das gesamte Gerät mit Wasser, tauchen Sie es nicht in Wasser.
- Der Ultrasonic Humidifier muss regelmäßig gereinigt werden. Lesen Sie hierfür im Abschnitt Reinigung in dieser Gebrauchsanweisung und halten Sie sich an die dort aufgeführten Anweisungen.
- Benutzen Sie den Humidifier nicht, wenn die Raumluft bereits feucht genug ist (über 50 % relative Luftfeuchtigkeit). Übermäßige Luftfeuchtigkeit erzeugt eine höhere Kondensation an kalten Oberflächen oder Zimmerwänden.

2 Technische Daten

- Befeuchtungsleistung: 300 ml/h
- Wassereinlass-Volumen: 6 l
- Nennspannung: 230 V AC
- Nennfrequenz: 50 Hz
- Nennleistung: 50 W
- Stromschlagschutz: Klasse II

3 Beschreibung

- a. Griff
- b. Wassereinlass-Kappe
- c. Erkennung für niedrigen Wasserstand
- d. Netzkabel
- e. Tastenfeld
- f. LCD-Anzeige
- g. Wasserkanal
- h. Wasserbehälter
- i. Dunstverteiler

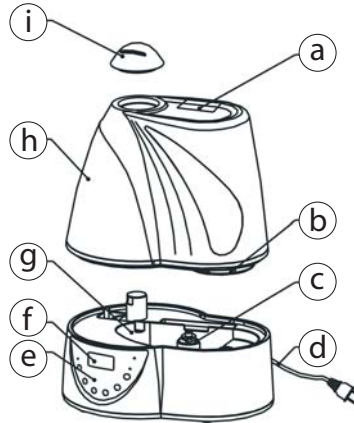

4 Installation

- Stellen Sie den Humidifier eine halbe Stunde lang auf eine flache Oberfläche im Raum. Es ist wichtig, dass er sich der Umgebungstemperatur anpasst.
- Wir empfehlen Ihnen, den Humidifier bei einer Temperatur zwischen 5 und 40 °C und einer relativen Luftfeuchtigkeit von weniger als 50 % zu benutzen.
- Entfernen Sie den Wasserbehälter (h) vom Humidifier.
- Drehen Sie den Wasserbehälter auf den Kopf.
- Lösen Sie die Kappe (b), indem Sie sie entgegen dem Uhrzeigersinn drehen.
- Füllen Sie klares Wasser in den Wasserbehälter (maximal 40 °C).
- Schließen Sie die Kappe wieder, indem Sie sie im Uhrzeigersinn drehen.
- Prüfen Sie, ob der Behälter sauber und wasserdicht ist und stellen Sie den Wasserbehälter wieder vorsichtig auf die Basis zurück.
- Stellen Sie den Dunstverteiler (i) in die gewünschte Richtung.
- Stecken Sie den Netzstecker (d) mit trockenen Händen in die Steckdose.

Entfernen Sie den Wasserbehälter nicht, wenn der Humidifier am Stromnetz angeschlossen ist. Wenn Sie den Wasserbehälter nach Gebrauch entfernen, befindet sich noch Wasser im Kanal. Entfernen Sie das Wasser aus dem Behälter und dem Kanal, wenn das Gerät längere Zeit nicht benutzt wird.

Reinigen Sie den Wasserbehälter, den Dunstverteiler und den Wasserkanal, wenn der Humidifier längere Zeit nicht benutzt wird.

Stellen Sie den Humidifier nicht in der Nähe von Heizquellen oder in direktem Sonnenlicht auf. Richten Sie den Dunstverteiler nicht auf Möbel, elektronische Geräte oder Kinderbetten.

5 Einfache Bedienung

Bedienung und Verwendung der Tasten

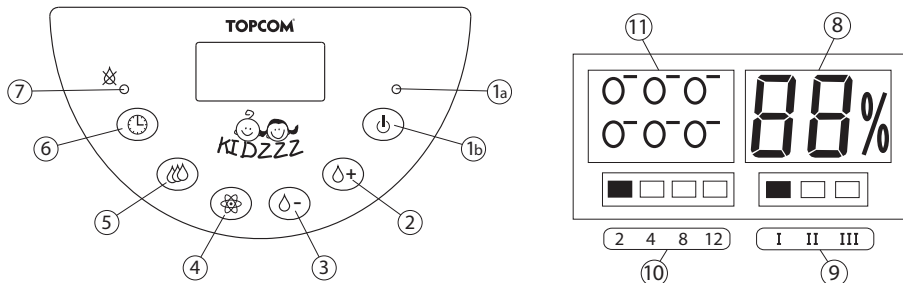

1. Ein / Aus

- Drücken Sie die Ein/Aus-Taste (1b), um den Humidifier einzuschalten. Die Strom-LED (1a) leuchtet auf. Nach 10 Sekunden wird die Umgebungsfeuchtigkeit angezeigt.
- Drücken Sie die Ein/Aus-Taste erneut, um den Humidifier auszuschalten.

2. Luftfeuchtigkeit +

- Drücken Sie diese Taste, um die Einstellung der Luftfeuchtigkeit von 20 % bis 90 % zu erhöhen. Nachdem die LCD-Anzeige 5 Sekunden lang blinkt, zeigt sie die Umgebungsfeuchtigkeit (8) an.

Wenn der Feuchtigkeitsgrad den voreingestellten Wert erreicht, schaltet sich der Humidifier für 5 Minuten aus, um die Luftfeuchtigkeit zu prüfen.

3. Luftfeuchtigkeit -

Diese Funktion ähnelt der Funktion "Luftfeuchtigkeit +", aber hiermit senken Sie die Einstellung der Luftfeuchtigkeit von 90 % bis auf 20 %.

4. Ionisator

Der Raumluft-Ionisator ist ein Gerät, das mit einer hohen Spannung Luftmoleküle ionisiert bzw. elektrisch negativ lädt. Negativ geladene Ionen helfen, schlechte Partikel in der Luft aufzufrischen und zu reinigen, durch die Allergene wie Pollen, Schimmelpilzsporen, Staub und Hautschuppen von Tieren in der Luft herumfliegen. Sie helfen, die Stimmung zu heben, jahreszeitlich bedingte und andere Depressionen zu lindern und erzeugen Wohlbefinden.

Wenn der Humidifier eingeschaltet ist:

- Drücken Sie die Ionisator-Taste, um den Ionisator einzuschalten. Die Ionisatorsymbole (11) blinken in der Anzeige.
- Drücken Sie die Ionisator-Taste erneut, um den Ionisator auszuschalten.

5. Nebelsteuerung

- Drücken Sie die Nebelsteuertaste, um die erzeugte Menge an Nebel zu verändern. Die Anzeige zeigt den Nebelgrad (9) (I = Maximal, II = Mittel, III = Minimal).

6. Timer

- Drücken Sie die Timer-Taste, um den Timer nacheinander auf 2 Stunden, 4, 8 und 12 Stunden einzustellen.
- Die Zeit wird angezeigt (10).

Wenn der Timer abgelaufen ist, schaltet der Humidifier automatisch ab.

!!! Der Humidifier schaltet sich auch aus, wenn der eingestellte Feuchtigkeitsgrad erreicht ist.

6 Reinigung

6.1 Wasserbehälter

- Tropfen Sie ein paar Tropfen Reinigungsmittel in den Wasserbehälter.
- Füllen Sie ihn halb mit Wasser und schütteln Sie ihn mehrmals.
- Entfernen Sie das Schmutzwasser und spülen Sie den Wasserbehälter mit klarem Wasser aus.

6.2 Wasserkanal

Bleiben Rückstände im Wasserkanal zurück, reinigen Sie ihn mit einem weichen Tuch.

6.3 Messfühler

Wenn Sie hartes Wasser verwenden, bleibt Schmutz am Messfühler (J) zurück.

Verwenden Sie die Bürste, die Sie im Wasserkanal finden, mit Wasser, um den Messfühler zu reinigen.

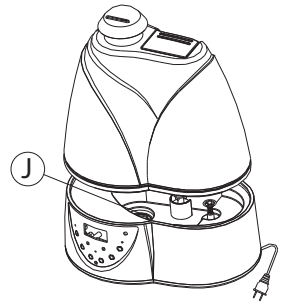

7 Entsorgung des Geräts (Umweltschutz)



Am Ende der Nutzungsdauer des Produkts darf das Gerät nicht im normalen Hausmüll entsorgt werden. Bringen Sie es zu einer Sammelstelle zur Aufbereitung elektrischer und elektronischer Geräte. Das Symbol am Produkt, in der Bedienungsanleitung und/oder Verpackung zeigt dies an.

Einige der Materialien des Produkts können wieder verwendet werden, wenn Sie das Gerät in einer Aufbereitungsstelle abgeben. Mit der Wiederverwertung einiger Teile oder Rohmaterialien aus gebrauchten Produkten leisten Sie einen wichtigen Beitrag zum Umweltschutz. Wenden Sie sich bitte an Ihre örtlichen Behörden, wenn Sie weitere Informationen über Sammelstellen in Ihrer Umgebung benötigen.

Batterien müssen vor der Entsorgung des Geräts entnommen werden.

Entsorgen Sie die Batterien auf umweltfreundliche Weise entsprechend den örtlichen Vorschriften.

8 Topcom Garantie

8.1 Garantiezeit

Topcom Geräte haben eine 24-monatige Garantiezeit. Die Garantiezeit beginnt an dem Tag, an dem das neue Gerät erworben wurde.

Verschleißteile oder Mängel, die den Wert oder die Gebrauchstauglichkeit des Geräts nur unerheblich beeinflussen, sind von der Garantie ausgeschlossen.

Der Garantieanspruch muss durch den Originalkaufbeleg, auf dem das Kaufdatum und das Gerätemodell ersichtlich sind, nachgewiesen werden.

8.2 Abwicklung des Garantiefalls

Senden Sie das fehlerhafte Gerät mit dem gültigen Kaufbeleg an ein Topcom Service-Zentrum.

Tritt ein Gerätefehler innerhalb der Garantiezeit auf, übernimmt Topcom oder ein autorisiertes Service-Zentrum unentgeltlich die Reparatur jedes durch einen Material- oder Herstellungsfehler aufgetretenen Defekts.

Topcom wird nach eigenem Ermessen die Garantieansprüche mittels Reparatur oder Austausch des fehlerhaften Geräts oder von Teilen des fehlerhaften Geräts erfüllen. Bei einem Austausch können Farbe und Modell vom eigentlich erworbenen Gerät abweichen.

Das ursprüngliche Kaufdatum bestimmt den Beginn der Garantiezeit. Die Garantiezeit verlängert sich nicht, wenn das Gerät von Topcom oder einem seiner autorisierten Service-Zentren ausgetauscht oder repariert wird.

8.3 Garantieausschlüsse

Schäden oder Mängel, die durch unsachgemäße Handhabung oder Betrieb verursacht werden sowie Defekte, die durch die Verwendung von Nicht-Originalteilen oder die Verwendung von nicht von Topcom empfohlenem Zubehör entstehen, werden nicht von der Garantie abgedeckt.

Die Garantie deckt keine Schäden ab, die durch äußere Einflüsse entstanden sind, wie z. B.

Blitzeinschlag, Wasser, Brände oder auch jegliche Transportschäden.

Wenn die Seriennummer des Geräts verändert, entfernt oder unleserlich gemacht wurde, kann keine Garantie in Anspruch genommen werden.



Dieses Produkt entspricht den grundlegenden Anforderungen und anderen relevanten Bestimmungen der Richtlinie 89/336/EWG.

Die Konformitätserklärung finden Sie auf folgender Internetseite:

<http://www.topcom.net/cedclarations.php>

1 Información inicial

1.1 Finalidad

Los niños pequeños padecen normalmente de seis a ocho resfriados e infecciones de las vías respiratorias superiores por año. Aumentar la humedad del aire es un recurso habitual para ayudar a su hijo a sentirse mejor cuando está constipado.

El Ultrasonic Humidifier genera vapor frío, con lo que no corre el riesgo de que sus hijos se quemem accidentalmente.

La baja humedad hace que el invierno no sea agradable para las personas, incluso dentro de un edificio bien climatizado. Las personas necesitan un determinado nivel de humedad para sentirse cómodas. En invierno, la humedad interior puede ser extremadamente baja, y la falta de humedad puede reseca la piel y las membranas mucosas. Además, también provoca que la sensación de frío sea mayor. El aire seco también reseca la madera de las paredes y el suelo de las casas. Al researse, la madera encoge, lo que puede provocar que el suelo cruja y que aparezcan grietas en las paredes de yeso.

Las personas se sienten más cómodas con una humedad relativa de alrededor del 45 %. El Ultrasonic Humidifier 1801 le ayudará a mantener la humedad interior a un nivel agradable.

1.2 Advertencia de seguridad

- Lea siempre las instrucciones del manual de usuario con atención antes de utilizar el dispositivo.
- Conserve este manual de usuario para poder consultarlo en el futuro.
- Coloque siempre el humidificador en una superficie dura y plana y al menos a 15 cm de la pared y alejado de cualquier fuente de calor como quemadores, radiadores, etcétera. El humidificador no funciona en superficies no horizontales.
- Mantenga el humidificador fuera del alcance de los niños. No deje que los niños jueguen con él.
- Antes de utilizar el humidificador, desenrolle el cable y compruebe que no esté dañado. No lo utilice si el cable está dañado.
- No enchufe o desenchufe el humidificador con las manos mojadas.
- No desmonte nunca la unidad básica.
- No haga funcionar nunca el humidificador si el enchufe o el cable están defectuosos o después de algún fallo o daño de cualquier tipo. En estos casos, devuelva el aparato al distribuidor / reparador oficial más próximo para su revisión y reparación, si fuera necesaria.
- No utilice aditivos como perfumes, esencias, etcétera.
- No añada nunca sustancias alcalinas al depósito de agua.
- No sacuda el humidificador. El agua podría derramarse por la unidad básica y afectar a su funcionamiento.
- No deje el humidificador al sol durante un período largo.
- Si nota un olor extraño durante su funcionamiento normal, apague el aparato, desenchúfelo y póngase en contacto con personal calificado para que le haga una revisión.
- Desenchufe el humidificador antes de limpiarlo o retirar el depósito.
- No toque nunca el agua o los componentes sumergidos cuando el aparato esté funcionando.
- No encienda nunca el humidificador si no hay agua en el depósito.
- No raye nunca el transductor.
- Para evitar daños en los componentes, no deje que el agua salpique la unidad básica.
- No lave nunca la unidad entera con agua, no la sumerja.
- El humidificador debe limpiarse periódicamente. Para ello, consulte las instrucciones de limpieza de este manual y sígalas.
- No utilice el humidificador si el aire de la habitación ya es suficientemente húmedo (un 50 % de humedad relativa o más). Un exceso de humedad provoca condensación en las superficies frías o en las paredes de la habitación.

2 Especificaciones técnicas

- Capacidad de humedad: 300 ml/h
- Volumen del depósito de agua: 6 l
- Tensión nominal: 230 V CA
- Frecuencia nominal: 50 Hz
- Potencia nominal: 50 W
- Protección contra descargas eléctricas: tipo II

3 Descripción

- a. Manillar
- b. Tapa de entrada de agua
- c. Detector de nivel de agua bajo
- d. Cable de alimentación
- e. Panel de control
- f. Pantalla LCD
- g. Canal de agua
- h. Depósito de agua
- i. Dosificador de humo

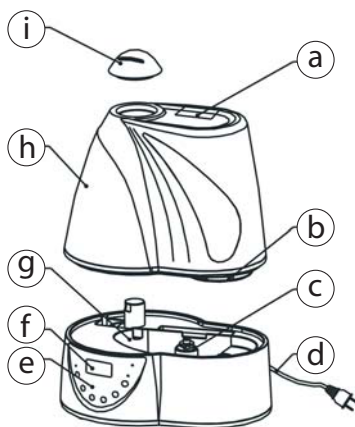

4 Instalación

- Coloque el humidificador en una superficie plana de la habitación durante media hora. Es importante que alcance la temperatura ambiente.
- Le recomendamos que utilice el humidificador a una temperatura entre 5 y 40 °C y con una humedad relativa inferior al 50 %.
- Retire el depósito de agua (h) del humidificador.
- Ponga el depósito de agua del revés.
- Abra la tapa (b) girándola en sentido contrario a las agujas del reloj.
- Llene el depósito de agua con agua limpia (como máximo a 40 °C).
- Cierre la tapa girándola en el sentido de las agujas del reloj.
- Verifique que el agua está limpia y que el depósito está cerrado herméticamente y colóquelo con cuidado en la base.
- Coloque la ranura dosificadora (i) en la dirección que desee.
- Enchufe el cable de alimentación (d) a un conector de pared de la red eléctrica con las manos secas.

No retire el depósito de agua si el humidificador está conectado a la red eléctrica.

Después de usar el humidificador, al retirar el depósito todavía quedará agua en el canal de agua. Vacíe el agua del depósito y el canal si no va a usar el humidificador durante un período largo. Limpie el depósito, el canal y la ranura dosificadora si no va a usar el humidificador durante un período largo.

No coloque el humidificador cerca de fuentes de calor o bajo luz solar directa.

No dirija el dosificador de humo hacia muebles, aparatos electrónicos o cunas.

5 Uso básico

Funcionamiento y uso del panel de control

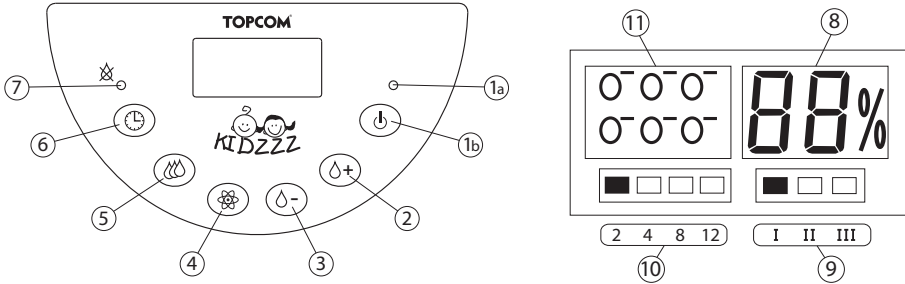

1. Encendido y apagado

- Pulse el botón de encendido / apagado (1b) para encender el humidificador. El LED de alimentación (1a) se ilumina. Al cabo de 10 segundos se visualiza la humedad ambiente.
- Pulse el botón de encendido / apagado de nuevo para apagar el humidificador.

2. Control de la humedad +

- Pulse este botón para aumentar la configuración de la humedad del 20 al 90 %. La pantalla LCD parpadea durante 5 segundos y luego se visualiza el nivel de humedad ambiente (8).

Cuando el nivel de humedad alcanza el valor preestablecido, el humidificador se desactiva automáticamente durante 5 minutos para verificar la humedad del aire.

3. Control de la humedad

Esta función es similar al control de la humedad +: disminuye la configuración de la humedad del 90 al 20 %.

4. Ionizador

El ionizador de aire es un dispositivo que utiliza una alta tensión para ionizar, o cargar negativamente, las moléculas del aire. Los iones negativos ayudan a refrescar y purificar las partículas perjudiciales del aire, es decir, alérgenos como el polen, las esporas de moho, el polvo y la caspa de animales que flotan en el aire. Ayudan a mejorar el estado de ánimo, alivian las depresiones y los trastornos afectivos estacionales y fomentan la sensación de bienestar.

Cuando el humidificador está encendido:

- Pulse el botón del ionizador para poner en marcha el ionizador. En la pantalla, los iconos del ionizador (11) parpadean.
- Pulse el botón del ionizador de nuevo para detener el ionizador.

5. Control de la niebla

- Pulse el botón de control de la niebla para cambiar la cantidad de niebla que se genera. La pantalla indicará el nivel de niebla (9) (I = máximo, II = medio; III = mínimo).

6. Temporizador

- Pulse el botón del temporizador para cambiar la configuración del temporizador (2, 4, 8 o 12 horas).
- En la pantalla, se visualiza el tiempo escogido (10).

Una vez transcurrido el tiempo configurado, el humidificador se apaga automáticamente.

!!! El humidificador también se apaga cuando se alcanza el nivel de humedad configurado.



6 Limpieza

6.1 Depósito de agua

- Añada unas gotas de detergente al depósito de agua.
- Llénelo hasta la mitad con agua y agítelo varias veces.
- Vacíe el agua sucia y aclare el depósito con agua limpia.

6.2 Canal de agua

Si queda suciedad en el canal de agua, utilice un trapo suave para limpiarlo.

6.3 Transductor

Si utiliza agua dura, quedarán restos en el transductor (J).

Utilice el cepillo que encontrará en el canal de agua para limpiar el transductor con agua.

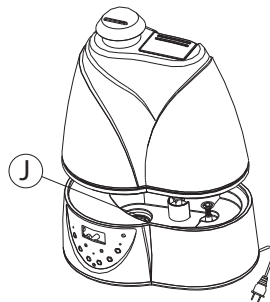

7 Eliminación del dispositivo (medio ambiente)



Al final de su vida útil este producto no debe ser desechado en un contenedor normal, sino en un punto de recogida destinado al reciclaje de aparatos eléctricos y electrónicos. Así lo indica el símbolo en el producto, en el manual de usuario y/o en la caja.

Si los lleva a un punto de reciclaje, algunos de los materiales del producto podrán reutilizarse. La reutilización de algunas de las piezas o materias primas de los productos usados supone una importante contribución a la protección del medio ambiente. Si necesita más información sobre los puntos de reciclaje existentes en su zona, póngase en contacto con las autoridades locales correspondientes.

Antes de eliminar el dispositivo, deben retirarse las pilas.

Elimine las pilas sin contaminar el medio ambiente de acuerdo con la normativa de su país.

8 Garantía de Topcom

8.1 Período de garantía

Las unidades de Topcom tienen un período de garantía de 24 meses. El período de garantía entra en vigor el día en que se adquiere la nueva unidad.

La garantía no cubre los consumibles ni los defectos que tengan un efecto insignificante en el funcionamiento o en el valor del equipo.

La garantía debe demostrarse presentando el comprobante original de compra, en el que constarán la fecha de la compra y el modelo de la unidad.

8.2 Tratamiento de la garantía

La unidad defectuosa deberá devolverse al centro de servicio de Topcom junto con un comprobante de compra válido.

Si la unidad tiene una avería durante el período de garantía, Topcom o su centro de servicio oficial repararán sin cargo alguno cualquier avería causada por defectos de material o fabricación.

Topcom, a su discreción, cumplirá sus obligaciones de garantía reparando o sustituyendo las unidades defectuosas o las piezas de las unidades defectuosas. En caso de sustitución, el color y el modelo pueden variar respecto a los de la unidad adquirida inicialmente.

La fecha de compra inicial determinará el comienzo del período de garantía. Este no se ampliará si Topcom o sus centros de servicio autorizados cambian o reparan la unidad.

8.3 Limitaciones de la garantía

Los daños o defectos causados por tratamiento o manejo incorrectos y los daños resultantes del uso de piezas o accesorios no originales no recomendados por Topcom no están cubiertos por la garantía.

La garantía no cubre los daños ocasionados por factores externos tales como relámpagos, agua o fuego, como tampoco los daños causados durante el transporte.

La garantía no será válida si el número de serie de las unidades se cambia, se elimina o resulta ilegible.



Este producto cumple con los requisitos esenciales y con el resto de disposiciones relevantes de la directiva 89/336/CEE.

Puede encontrarse la Declaración de conformidad en:

<http://www.topcom.net/cedclarations.php>

1 Före första användningstillfället

1.1 Avsett syfte

Små barn drabbas vanligtvis av 6-8 förkylningar och luftvägsinfektioner om året. Att öka luftfuktigheten är ett vanligt sätt att hjälpa barnet att må bättre när han eller hon är täppt.

Ultrasonic Humidifier avger en sval ånga. Detta gör att ditt barn inte riskerar att bränna sig av misstag. Något som gör att människor upplever vintern som besvärlig, till och med inomhus i värmen, är låg luftfuktighet. Vi behöver helt enkelt en viss luftfuktighet för att det ska kännas bekvämt. På vintern kan luftfuktigheten inomhus vara extremt låg och det kan göra att din hud och dina slemhinnor torkar ut. Låg luftfuktighet gör också att luften känns kallare än vad den egentligen är. Torr luft kan också torka ut träet i husets väggar och golv. När träet torkar drar det ihop sig och kan orsaka sprickor i golv, gipsskivor och murbruk.

Människor brukar trivas bäst vid en relativ luftfuktighet på 45 procent. Ultrasonic Humidifier 1801 hjälper till att hålla luftfuktigheten inomhus på en trivsamt nivå.

1.2 Säkerhetsföreskrifter

- Läs alltid bruksanvisningen noga innan du använder produkten.
- Spara den här bruksanvisningen för framtida referens.
- Ställ alltid luftfuktaren på en hård, plan, horisontell yta, minst 15 cm från väggen och aldrig i närheten av en direkt värmekälla som t.ex. brännare eller element. Luftfuktaren fungerar inte på en icke-horisontell yta.
- Förvara luftfuktaren oåtkomlig för barn. Låt inte barn leka med den.
- Rulla upp sladden och kontrollera att den inte är skadad innan du använder luftfuktaren. Använd den inte om sladden är skadad.
- Koppla inte in eller ur luftfuktaren med våta händer.
- Montera aldrig isär underdelen.
- Använd aldrig luftfuktaren om kontakten eller sladden är defekt, eller efter att den slutat fungera eller skadats på något sätt. Vid tillfällen som dessa ska produkten returneras till närmaste godkända återförsäljare/reparatör för kontroll och eventuell reparation eller justering.
- Tillsätt inte parfym, essenser o.dyl.
- Tillsätt aldrig alkaliska substanser i vattenbehållaren.
- Skaka inte luftfuktaren. Detta kan leda till att vatten spillas över i underdelen och påverkar dess funktion.
- Lämna inte luftfuktaren i solen under längre perioder.
- Om det börjar lukta konstigt vid normal användning, stäng av apparaten, dra ur sladden och låt en fackman undersöka den.
- Dra ur luftfuktarens kontakt från elnätet innan du rengör den eller tar bort vattenbehållaren.
- Vidrör aldrig vattnet eller de vattentäckta delarna när apparaten är igång.
- Sätt aldrig på luftfuktaren när vattenbehållaren är tom.
- Repa inte omvandlaren.
- Förhindra att beståndsdelarna skadas genom att se till att inget vatten skvätter över i underdelen.
- Tvätta inte hela enheten i vatten och doppa den aldrig i vatten.
- Rengör din Ultrasonic Humidifier regelbundet. Läs och följ instruktionerna för rengöring i den här bruksanvisningen.
- Använd inte luftfuktaren om luften i rummet redan är tillräckligt fuktig (minst 50 procent relativ luftfuktighet). Överdrivet hög luftfuktighet orsakar kondens på kalla ytor eller väggar i rummet.

2 Tekniska specifikationer

- Fuktkapacitet: 300 ml/h
- Vattenbehållarens volym: 6 L
- Märkspänning: 230 V AC
- Märkfrekvens: 50 Hz
- Märkeffekt: 50 W
- Skydd mot elektriska stötar: Klass II

3 Beskrivning

- a. Handtag
- b. Lock till vattenintag
- c. Indikator för låg vattennivå
- d. Elsladd
- e. Knappsats
- f. LCD-display
- g. Vattenränna
- h. Vattenbehållare
- i. Utsläpp för ånga

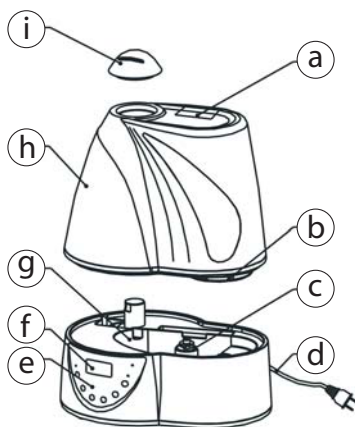

4 Installation

- Ställ luftfuktaren på en plan yta i rummet under en halvtimme. Det är viktigt att den når samma temperatur som den omgivande luften.
- Vi rekommenderar att du använder luftfuktaren vid temperaturer mellan 5 och 40 °C och vid en relativ luftfuktighet under 50 procent.
- Ta bort vattenbehållaren (h) från luftfuktaren.
- Vänd vattenbehållaren upp och ner.
- Skruva av locket (b) genom att vrida det motsols.
- Fyll vattenbehållaren med rent vatten (högst 40 °C).
- Skruva på locket igen genom att vrida det medsols.
- Kontrollera att vattenbehållaren är ren och vattentät och sätt sedan försiktigt tillbaka behållaren på underdelen.
- Ställ in spraymunstycket (i) i önskad riktning.
- Sätt i kontakten (d) i eluttaget med torra händer.

Ta inte bort vattenbehållaren då luftfuktaren är ansluten till elnätet.

Det kommer fortfarande finnas vatten i vattenrännan när du tar bort vattenbehållaren efter användning.

Håll av vattnet från behållaren och rännan när luftfuktaren inte ska användas under en längre period.

Rengör vattenbehållaren, spraymunstycket och vattenrännan om luftfuktaren inte används under en längre period.

Ställ inte luftfuktaren nära värmekällor eller i direkt solljus.

Rikta inte spraymunstycket mot möbler, elektronisk utrustning eller barnsängar.

5 Enkel användning

Användning av kontrollpanelen

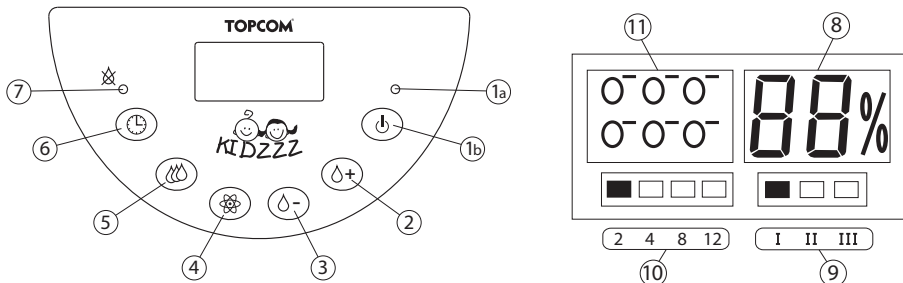

1. På/av

- Tryck på på/av-knappen (1b) för att starta luftfuktaren. Lysdioden (1a) indikerar att apparaten på påslagen. Efter 10 sekunder visas omgivande luftfuktighet.
- Tryck på på/av-knappen igen för att stänga av luftfuktaren.

2. Luftfuktighetskontroll +

- Tryck på knappen (2) för att öka inställningen för luftfuktighet från 20 till 90 procent. Efter att ha blinkat i 5 sekunder visar LCD-skärmen nivån för omgivande luftfuktighet (8).

När fuktnivån når det förinställda värdet stängs luftfuktaren automatiskt av i fem minuter för att kontrollera luftens fuktighet.

3. Luftfuktighetskontroll -

Den här funktionen (3) liknar "Luftfuktighetskontroll +", men den minskar istället inställningen för luftfuktighet från 90 till 20 procent.

4. Joniserare

Luftjoniseraren (4) använder hög spänning för att jonisera luftmolekyler (d.v.s. ladda dem negativt). Negativa joner fräschar upp och renar dåliga partiklar i luften, vilka är orsaken till att allergener som pollen, mögelsporer, damm och djurstöv svävar i luften. De hjälper till att höja humöret, motverka depression och årstidsbunden depression samt ge en känsla av välmående.

När luftfuktaren är på:

- Tryck på knappen Joniserare (4) för att starta joniseraren. Ikonerna för jonisering (11) blinkar på skärmen.
- Tryck återigen på knappen Joniserare för att stänga av joniseraren.

5. Kontroll av ångan

- Tryck på knappen Ångkontroll (5) för att ändra mängden ånga. Skärmen visar ångnivån (9) (I = Maximal, II = Mellan, III = Minimum).

6. Timer

- Tryck på knappen Timer (6) för att ändra timerfunktionen från 2 timmar till 4, 8 eller 12 timmar.
- Tiden visas (10).

När tiden gått ut stannar luftfuktaren automatiskt.

!!! Luftfuktaren stanna också då den inställda luftfuktighetsnivån är uppnådd.

6 Rengöring

6.1 Vattenbehållare

- Droppa ett par droppar rengöringsmedel i vattenbehållaren.
- Fyll den till hälften med vatten och skaka den flera gånger.
- Håll bort det smutsiga vattnet och skölj den med rent vatten.

6.2 Vattenränna

Använd en mjuk duk för att rengöra vattenrännan från eventuell smuts.

6.3 Omkopplaren

Om du använder hårt vatten bildas avlagringar på omkopplaren (J). Använd vatten tillsammans med borsten som du hittar i vattenrännan för att göra rent omkopplaren.

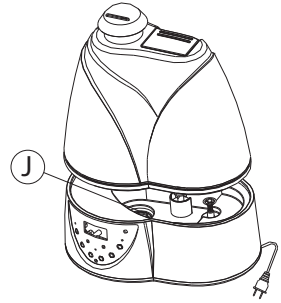

7 Bortskaffande av apparaten (miljö)



I slutet av livscykeln ska produkten inte kastas i de vanliga hushållssoporna utan lämnas på en avfallsstation för återvinning av elektronisk utrustning. Symbolen på produkten, bruksanvisningen och/eller förpackningen anger detta.

En del av produktmaterialet kan återanvändas om du tar det till ett återvinningsställe.

Genom att återanvända vissa delar eller råmaterial från använda produkter kan du göra en betydande insats för att skydda miljön. Kontakta dina lokala myndigheter för mer information om insamlingsställen i ditt område.

Batterierna ska tas bort innan apparaten kasseras.

Kassera batterierna på ett miljövänligt sätt i enlighet med de bestämmelser som gäller i ditt land.

8 Topcoms garanti

8.1 Garantiperiod

Topcoms produkter har en garantiperiod på 24 månader. Garantiperioden startar den dag då en ny apparat inhandlas.

Förbrukningsdelar eller defekter som orsakar en försumbar effekt på apparatens funktion eller värde, täcks inte.

För att du ska kunna göra ett garantianspråk måste du visa upp det ursprungliga inköpskvittot, där inköpsdatumet och produktmodellen ska framgå.

8.2 Garantiregler

En felaktig produkt måste returneras till ett av Topcoms servicecenter tillsammans med ett giltigt inköpskvitto.

Om ett fel uppstår på produkten under garantiperioden, reparerar Topcom eller dess officiellt förordnade servicecenter utan kostnad alla defekter som har orsakats av material- eller tillverkningsfel.

Topcom uppfyller efter eget gottfinnande sina garantiåtaganden genom att antingen reparera eller byta ut den felaktiga produkten eller delar av den felaktiga produkten. Vid händelse av byte, kan färg eller modell skilja sig från den ursprungligen köpta apparaten.

Det ursprungliga inköpsdatumet ska avgöra starten på garantitiden. Garantiperioden förlängs inte om produkten byts ut eller repareras av Topcom eller dess förordnade servicecenter.

8.3 Undantag till garantin

Garantin omfattar inte skador eller defekter som orsakas av felaktig hantering eller användning samt skador som uppkommer till följd av att delar eller tillbehör som ej är original och som inte har rekommenderats av Topcom används.

Garantin täcker inte skada orsakad av yttre faktorer som blixtnedslag, vatten och eld eller annan skada orsakad under transport.

Ingen garanti kan krävas om serienumret på apparaten har ändrats, avlägsnats eller gjorts oläsligt.



Produkten uppfyller alla grundläggande krav samt andra relevanta bestämmelser i direktiv 89/336/EEG.

**En försäkran om överensstämmelse finns på:
<http://www.topcom.net/cedeclarations.php>**

1 Før den tages i brug første gang

1.1 Formål

Yngre børn får normalt 6-8 forkølelser og infektioner i de øvre luftveje hvert år. Forøgelse af luftfugtigheden er en almindeligt brugt metode, som kan hjælpe dit barn med at føle sig bedre tilpas, når han/hun har tilstoppede luftveje.

Den Ultrasoniske Luftfugter danner en kølig tåge. Det udelukker risiko for, at dit barn ved et uheld skulle blive forbrændt.

Et af de forhold, som kan gøre vinteren ubekvem for mennesker, selv i en dejlig varm bygning, er lav luftfugtighed. Man har brug for et vist niveau af luftfugtighed for at føle sig godt tilpas. Om vinteren kan den indendørs luftfugtighed blive ekstremt lav, og manglen på fugt kan udtørre din hud og dine slimhinder. Lav luftfugtighed får også luften til at føles koldere, end den egentlig er. Tør luft kan også udtørre træet i gulve og vægge i vores huse. Når det udtørrede træ trækker sig sammen, kan det forårsage revner i gulve og vægge.

De fleste har det bedst ved en relativ luftfugtighed på ca. 45 procent. Den Ultrasoniske Humidifier 1801 hjælper med at holde den indendørs luftfugtighed på et behageligt niveau.

1.2 Sikkerhedsråd

- Læs altid anvisningerne i brugervejledningen omhyggeligt, før enheden bruges.
- Behold denne brugermanuel af hensyn til fremtidig brug.
- Anbring altid luftfugteren på en hård, flad, vandret overflade, mindst 15 cm fra vægge og væk fra enhver varmekilde såsom ovne, radiatorer osv. Luftfugteren kan ikke fungere på en overflade, der ikke er vandret.
- Hold luftfugteren uden for børns rækkevidde. Giv ikke børn lov til at lege med den.
- Før du bruger luftfugteren, skal du rulle ledningen ud og kontrollere, at den ikke er beskadiget. Brug ikke enheden, hvis ledningen er beskadiget.
- Tilslut ikke luftfugteren stikkontakten og træk ikke stikket ud, hvis du har våde hænder.
- Skil aldrig sokkelenheden ad.
- Betjen aldrig luftfugteren med defekt stik eller ledning eller efter nedbrud eller skade af nogen art. I sådanne tilfælde skal apparatet returneres til den nærmeste forhandler/reparatør til undersøgelse og eventuelle nødvendige reparationer eller justeringer.
- Brug ikke tilsætningsstoffer som parfume, essenser osv.
- Kom aldrig alkaliske stoffer i vandtanken.
- Undgå at ryste luftfugteren. Det kan forårsage vandspild ind i sokkelenheden og påvirke dens funktion.
- Lad ikke luftfugteren stå i solen i længere tid.
- Hvis der opstår en usædvanlig lugt under normal brug, skal apparatet slukkes, stikket skal trækkes ud af kontakten, og det skal efterses af kvalificeret personale.
- Træk luftfugterens stik ud, før tanken renses eller fjernes.
- Rør aldrig ved vandet eller komponenter under vand, når apparatet er i funktion.
- Tænd aldrig for luftfugteren, når der ikke er vand i tanken.
- Skrab aldrig på transduceren.
- Undgå vandstænk inde i sokkelenheden for at undgå beskadigelse af komponenterne.
- Vask aldrig hele enheden med vand, og nedsenk den ikke i vand.
- Den ultrasoniske luftfugter skal rengøres regelmæssigt. Brug i den forbindelse rengøringsinstruktionerne i denne manual og overhold dem.
- Brug ikke luftfugteren, hvis der allerede er tilstrækkelig fugtighed i luften i lokalet (mindst 50 % relativ luftfugtighed). For megen luftfugtighed kan være årsag til kondensering på kolde overflader eller vægge i lokalet.

2 Tekniske specifikationer

- Fugtkapacitet: 300ml/t
- Vandtankens volumen: 6 l
- Nominel spænding: 230 V AC
- Nominel frekvens: 50 Hz
- Nominel effekt: 50 W
- Forebyggelse af elektrisk stød: II sort

3 Beskrivelse

- a. Håndtag
- b. Dæksel til vandindførsel
- c. Føler for lav vandstand
- d. Elledning
- e. Tastatur
- f. LCD-display
- g. Vandkanal
- h. Vandtank
- i. Dampdyse

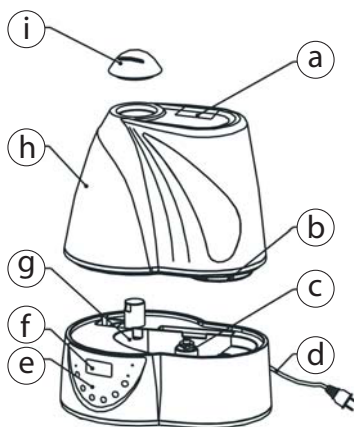

4 Installation

- Anbring luftfugteren på en flad overflade i lokalet i en halv time. Det er vigtigt, at den når omgivelsestemperaturen.
- Vi anbefaler, at luftfugteren bruges ved temperaturer mellem 5 og 40 °C og en relativ luftfugtighed mindre end 50 %.
- Fjern vandtanken (h) fra luftfugteren.
- Vend vandtanken på hovedet.
- Skru dækslet (b) af ved at dreje det mod uret.
- Fyld vandtanken med rent vand (maksimum 40 °C).
- Luk dækslet ved at dreje det med uret.
- Kontrollér for renhed og vandtæthed og sæt forsigtigt vandtanken tilbage på soklen.
- Anbring dysen (i) i den ønskede retning.
- Sæt ledningens (d) stik i stikkontakten med tørre hænder.

Fjern ikke vandtanken, når luftfugteren er tilsluttet elektricitetsnettet.

Når du fjerner vandtanken efter brug, vil der stadig være vand i vandkanalen.

Fjern vandet fra tanken og kanalen, når den ikke skal bruges i længere tid.

Rens vandboksen, dysen og vandkanalen, hvis luftfugteren ikke bruges i længere tid.

Anbring ikke luftfugteren i nærheden af varmekilder eller direkte sollys.

Vend ikke dampdysen mod møbler, elektronisk udstyr eller barnesenge.

5 Enkel betjening

Betjening og brug af kontrolpanelet

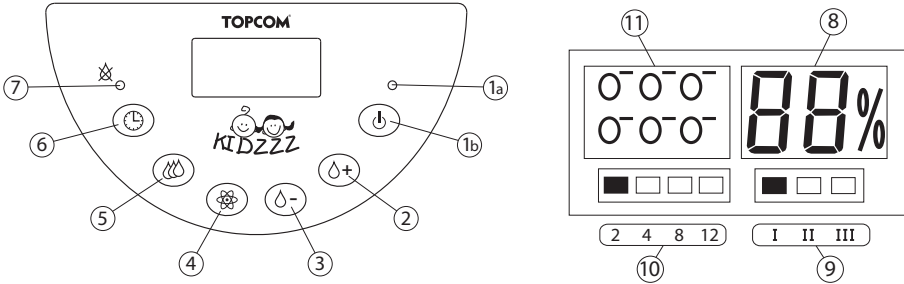

1. Til/Fra

- Tryk på Til/Fra-knappen (1b) for at aktivere luftfugteren. Lysdioden for strøm (1a) tændes. Efter 10 sekunder vises omgivelsesens luftfugtighed.
- Tryk på Til/Fra-knappen igen for at stoppe luftfugteren.

2. Fugtighedskontrol +

- Tryk på denne knap for at øge indstillingen af luftfugtighed fra 20 % til 90 %. LCD-displayet blinker i 5 sekunder og viser derefter omgivelsesens luftfugtighed (8).

Når luftfugtigheden når den indstillede værdi, stopper luftfugteren automatisk i fem minutter for at kontrollere luftfugtigheden.

3. Fugtighedskontrol -

Denne funktion svarer til "Fugtighedskontrol +", men den nedsætter indstillingen af luftfugtighed fra 90 % til 20 %.

4. Ionisator

Luftionisatoren er en enhed, som bruger høj spænding til at ionisere luftmolekyler, dvs. give dem en negativ ladning. Negative ioner giver friskere luft og renser dårlige partikler i luften, f.eks. allergener som pollen, skimmelsporer, støv og skæl fra dyr, som svæver i luften. De kan hjælpe med at lette sindsstemningen, lindre depression og sæsonrelateret affektiv lidelse og fremme en fornemmelse af velvære.

Når luftfugteren er tændt:

- Tryk på ionisatorknappen for at starte ionisatoren. Ionisatorikonerne (11) blinker på skærmen.
- Tryk på ionisatorknappen igen for at stoppe ionisatoren.

5. Tågekontrol

- Tryk på tågekontrolknappen for at ændre mængden af den dannede tåge. Displayet vil vise tågeniveauet (9) (I = højt, II = mellem, III = lavt).

6. Timer

- Tryk på timerknappen for at skifte timeren mellem 2, 4, 8 og 12 timer.
- Tiden bliver vist (10).

Når timeren er udløbet, stopper luftfugteren automatisk.

!!! Luftfugteren vil også stoppe, når fugtighedsniveauet bliver nået.



6 Rengøring

6.1 Vandboks

- Dryp nogle få dråber vaskemiddel i vandtanken.
- Fyld den halvt med vand og ryst den op og ned flere gange.
- Fjern det snavsede vand og brug rent vand til at skylle boksen.

6.2 Vandkanal

Brug en blød klud til at rense vandkanalen, hvis der er snavs tilbage.

6.3 Transducer

Når du bruger hårdt vand, vil der komme aflejringer på transduceren (J).

Brug børsteværktøjet, som du finder i vandkanalen, sammen med vand til at rense transduceren.

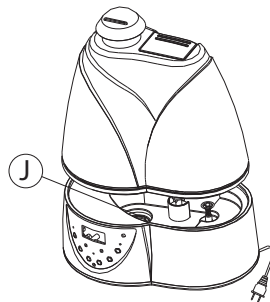

7 Bortskaffelse af enheden (miljø)



Efter endt levetid bør du ikke bortskaffe dette produkt sammen med normalt husholdningsaffald, men bringe det til et indsamlingssted for genvinding af elektrisk og elektronisk udstyr. Symbolet på produktet, brugervejledningen og/eller emballagen indikerer dette.

Noget af produktets materialer kan genbruges, hvis du bringer det til et indsamlingssted. Ved at genbruge dele eller råmaterialer fra brugte produkter, yder du et vigtigt bidrag til beskyttelse af miljøet. Kontakt lokale myndigheder, hvis du har brug for oplysninger om indsamlingssteder i dit område.

Batterier skal fjernes, før enheden bortskaffes.

Bortskaf batterierne på miljømæssigt forsvarlig vis i henhold til nationale bestemmelser.

8 Topcom garanti

8.1 Garantiperiode

Topcom-enheder har en garantiperiode på 24 måneder. Garantiperioden starter på den dag, hvor den nye enhed bliver købt.

Forbrugsdele eller defekter, som kun har ubetydelig indvirkning på brugen eller udstyrets værdi, dækkes ikke.

Garantien skal bevises ved at fremvise original købskvittering, på hvilken købsdato og enhedens model er angivet.

8.2 Garantihåndtering

En fejlbehæftet enhed skal returneres til et Topcom servicecenter sammen med gyldigt købsbevis. Hvis der opstår fejl på enheden i løbet af garantiperioden, vil Topcom eller dets officielt udpegede servicecenter uden beregning udbedre defekter, som er forårsaget af materiale- eller produktionsfejl. Topcom vil efter egen vurdering opfylde sin garantiforpligtelse ved enten at reparere eller udskifte fejlbehæftede enheder eller dele af de fejlbehæftede enheder. I tilfælde af udskiftning, kan farve og model være forskellig fra den oprindeligt købte enhed.

Den oprindelige købsdato afgør starten på garantiperioden. Garantiperioden bliver ikke udvidet, hvis enheden udskiftes eller repareres af Topcom eller dets udpegede servicecentre.

8.3 Undtagelser fra garantien

Skade eller defekter, som skyldes forkert behandling eller betjening samt skade, forårsaget af brug af ikke-originale dele eller tilbehør, som ikke er anbefalet af Topcom, er ikke dækket af garantien.

Garantien dækker ikke skade forårsaget af ydre faktorer, såsom lynnedslag, vand eller ild, og heller ikke skade forårsaget under transport.

Garantien er ugyldig, hvis serienummeret på enhederne er blevet ændret, fjernet eller gjort ulæseligt.



Produktet er i overensstemmelse med de grundlæggende krav og andre relevante bestemmelser i direktiv 89/336/EØF. Overensstemmelseserklæringen kan findes på: <http://www.topcom.net/cedeclarations.php>

1 Før første gangs bruk

1.1 Tiltent bruk

Små barn får vanligvis 6-8 forkjølelser og halsinfeksjoner hvert år. Å øke luftfuktigheten er en vanlig metode for å gjøre det lettere for barn å puste.

Ultrasonic Humidifier danner en kjølig dampåke. Dette eliminerer faren for at barnet brenner seg ved et uhell.

Tørr luft er en faktor som gjør vinteren ubehagelig for mange, selv inne i et varmt hus. Alle trenger et visst fuktighetsnivå for å føle seg vel. Om vinteren kan luftfuktigheten innendørs være ekstremt lav, og mangelen på fuktighet kan tørke ut huden og slimhinnene. Lav luftfuktighet får også luften til å føles kaldere enn den egentlig er. Tørr luft kan også tørke ut treet i veggene og gulvet i husene våre. Når det tørkende treet trekker seg sammen kan det føre til knirk i gulvet og sprekker i gipsvegger og sparkel. De fleste føler seg mest vel ved en relativ luftfuktighet på ca. 45 prosent. Ultrasonic Humidifier 1801 bidrar til å holde luftfuktigheten innendørs på et behagelig nivå.

1.2 Sikkerhetsinstruksjoner

- Les alltid brukerveiledningen nøye før du bruker apparatet
- Ta vare på brukerhåndboken for senere bruk.
- Sett alltid luftfukteren på et hardt og flatt underlag, minst 15 cm fra veggen og med god avstand til varmekilder som varmeovner, vedovner osv. Luftfukteren fungerer bare når den står på en vannrett flate.
- Luftfukteren må oppbevares utilgjengelig for barn. La ikke barn leke med apparatet.
- Før du bruker luftfukteren strekker du ut ledningen og kontrollerer at den ikke er skadet. Ledningen må ikke brukes hvis den er skadet.
- Unngå å sette i eller trekk ut støpselet til luftfukteren med våte hender.
- Hovedenheten må aldri demonteres.
- Luftfukteren må aldri brukes med skadet strømledning eller støpselet, eller hvis den er defekt eller skadet. I slike tilfeller må apparatet leveres til nærmeste autoriserte forhandler/verksted for eventuelle reparasjoner eller justeringer.
- Unngå å bruke tilsetningsstoffer som parfyme, essenser osv.
- Tilsett aldri alkaliske stoffer i vannbeholderen.
- Luftfukteren må ikke ristes. Dette kan føre til at det søles vann på hovedenheten.
- La ikke luftfukteren stå i solen over lang tid.
- Hvis du merker en uvanlig lukt ved normal bruk, må apparatet slås av og støpselet trekkes ut, og apparatet må kontrolleres av en kvalifisert person.
- Trekk ut støpselet til luftfukteren før den rengjøres eller før beholderen fjernes.
- Berør aldri vannet eller de nedsenkede komponentene når apparatet er i bruk.
- Slå aldri på luftfukteren uten vann i beholderen.
- Unngå å skrape i omformereren.
- Unngå vannsprut i hovedenheten, for å forhindre skade på komponentene.
- Unngå å vaske hele apparatet med vann, eller å senke det ned i vann.
- Luftfukteren må rengjøres regelmessig. Dette må gjøres i henhold til rengjøringsinstruksjonene i denne veiledningen.
- Unngå å bruke luftfukteren hvis luftfuktigheten i rommet allerede er høy nok (minst 50 % relativ fuktighet). For høy luftfuktighet fører til kondens på kalde overflater eller vegger i rommet.

2 Tekniske spesifikasjoner

- Fuktkapasitet: 300 ml/t
- Vannbeholderens volum: 6 l
- Nominell spenning: 230 V AC
- Nominell frekvens: 50 Hz
- Nominell effekt: 50 W
- Beskyttelse mot elektrisk støt: type II

3 Beskrivelse

- a. Håndtak
- b. Vanninntaksløkk
- c. Føler for lavt vannivå
- d. Strømledning
- e. Tastatur
- f. LCD-display
- g. Vannkanal
- h. Vannbeholder
- i. Dampdispenser

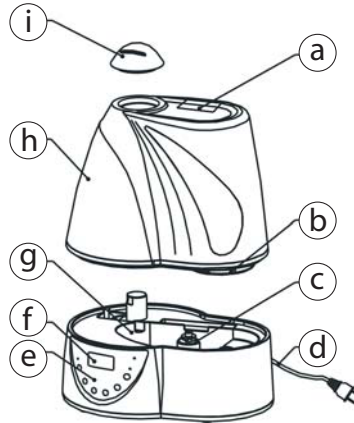

4 Installasjon

- La luftfukteren stå på et flatt underlag i rommet i en halv time. Det er viktig at apparatet varmes opp til romtemperatur.
- Vi anbefaler å bruke luftfukteren i temperaturer mellom 5 og 40 °C, og ved en relativ fuktighet på mindre enn 50 %.
- Fjern vannbeholderen (h) fra luftfukteren.
- Snu vannbeholderen opp ned.
- Skru løs lokket (b) ved å dreie det mot urviseren.
- Fyll vannbeholderen med rent vann (maksimalt 40 °C).
- Lukk dekselet ved å vri med urviseren.
- Kontroller at vannet er rent og at beholderen er tett, og sett deretter beholderen forsiktig tilbake i hovedenheten.
- Juster spraymunnstykket (i) i ønsket retning.
- Koble støpselet (d) til en stikkontakt med tørre hender.

Vannbeholderen må ikke fjernes mens luftfukteren er koblet til stikkontakten.

Når du fjerner vannbeholderen etter bruk vil det fremdeles være vann i vannkanalen.

Fjern vannet fra beholderen og vannkanalen hvis apparatet ikke skal brukes på en lang stund.

Rengjør vannbeholderen, spraymunnstykket og vannkanalen hvis luftfukteren ikke skal brukes på en lang stund.

Unngå å plassere luftfukteren nær en varmekilde eller i direkte sollys.

Dampdispenseren må ikke rettes mot møbler, elektronisk utstyr eller barnesenger.

5 Enkel betjening

Betjening og bruk av betjeningspanelet

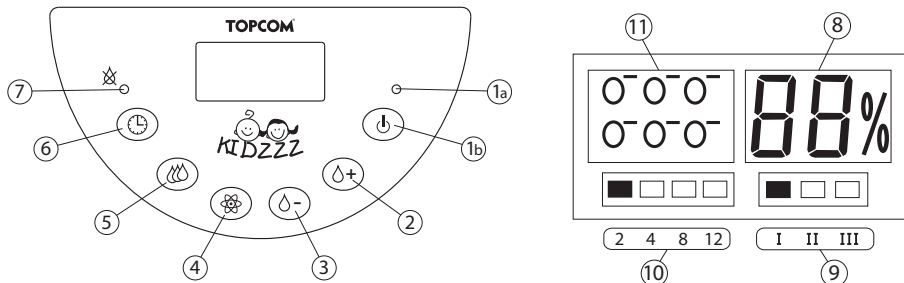

1. På/av

- Trykk på På/Av-knappen (1b) for å aktivere luftfukteren. LED-indikatoren (1a) tennes. Etter 10 sekunder vises luftfuktigheten.
- Trykk på På/Av-knappen igjen for å stoppe luftfukteren.

2. Fuktighetskontroll +

- Trykk på denne knappen for å øke fuktighetsinnstillingen mellom 20 % og 90 %. LCD-displayet blinker i 5 sekunder, og viser deretter luftfuktigheten (8).

Når fuktighetsnivået når den innstilte verdien vil luftfukteren automatisk stoppe i fem minutter for å teste luftfuktigheten.

3. Fuktighetskontroll -

Denne funksjonen tilsvarer "Fuktighetskontroll +", men den reduserer fuktighetsnivået mellom 90 % og 20 %.

4. Ionisering

Luftioniseringsenheten er et apparat som bruker høyspenning til å ionisere luftmolekylene, eller lade luftmolekylene negativt. Negative ioner bidrar til å rense luften for partikler som kan føre til allergi, for eksempel pollen, muggsporer, støv og dyrepartikler. Dette kan bidra til bedre humør, motvirke depresjoner og sesongdepresjoner, og bidra til en følelse av velvære.

Når luftfukteren er på:

- Trykk på ioniseringsknappen for å starte ionisering. Ioniseringssymbolene (11) blinker på displayet.
- Trykk på ioniseringsknappen igjen for å stoppe ioniseringen.

5. Justering av damptåke

- Trykk på justeringsknappen for damptåke for å endre mengden av damptåke som dannes. Displayet viser damptåkenivå (9) (I = maksimum, II = medium, III = minimum).

6. Timer

- Trykk på timerknappen for å endre timeren fra 2 timer til 4, 8 eller 12 timer.
- Antall timer vises på displayet (10).

Når den innstilte tiden er utløpt stopper luftfukteren automatisk.

!!! Luftfukteren stopper også hvis det innstilte fuktighetsnivået nås.

6 Rengjøring

6.1 Vannbeholder

- Drypp noen dråper vaskemiddel i vannbeholderen.
- Fyll beholderen halvveis med vann og rist den opp og ned flere ganger.
- Hell ut det skitne vannet og skyll beholderen med rent vann.

6.2 Vannkanal

Hvis det er rester i vannkanalen rengjør du den med en myk klut.

6.3 Omformer

Hvis vannet er hardt vil det danne seg avleiringer på omformeren (J).
Bruk vann og børsten som du finner i vannkanalen til å rengjøre omformeren.

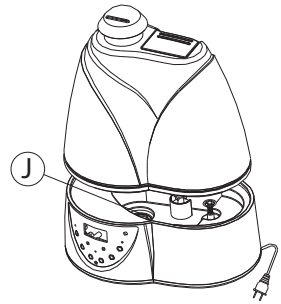

7 Avhending av produktet (miljø)



Når produktet skal kasseres, må du ikke kaste det sammen med vanlig husholdningsavfall, men levere det til et innsamlingssted for resirkulering av elektrisk og elektronisk utstyr. Symbolet på produktet, bruksanvisningen og/eller boksen angir dette.

Noen av produktets materialer kan brukes om igjen hvis du tar produktet med til et innsamlingspunkt for resirkulering. Ved å sørge for at deler eller råmateriale fra brukte produkter kan brukes om igjen, bidrar du til å ta vare på miljøet. Ta kontakt med de lokale myndighetene hvis du trenger mer informasjon om innsamlingspunkter i ditt område.

Batteriene må tas ut før termometeret kastes.

Kast batteriene i henhold til de lokale miljøbestemmelsene.

8 Topcom-garanti

8.1 Garantiperiode

Alle Topcom-produkter leveres med 24 måneders garanti. Garantiperioden starter den dagen produktet blir kjøpt.

Forbruksvarer eller feil som har ubetydelig innvirkning på driften eller verdien av utstyret, dekkes ikke. Garantien forutsetter fremvisning av original kjøpskvittering der kjøpsdato og produktets modellnummer fremgår.

8.2 Garantihåndtering

Defekte produkter må returneres til et Topcom-servicesenter sammen med en gyldig kjøpskvittering.

Hvis det oppstår feil ved produktet i løpet av garantiperioden, vil Topcom eller deres offisielle servicesenter gratis reparere eventuelle feil/mangler forårsaket av material- eller produksjonsfeil.

Topcom vil etter eget valg oppfylle sine garantiforpliktelser ved å reparere eller skifte ut defekte produkter eller deler på de defekte produktene. Ved utskifting kan farge og modell være forskjellig fra det opprinnelige produktet som ble kjøpt.

Den opprinnelige kjøpsdatoen vil fortsatt gjelde som start på garantiperioden. Garantiperioden utvides ikke selv om produktet er skiftet ut eller reparert av Topcom eller deres servicesentre.

8.3 Tilfeller der garantien ikke gjelder

Feil eller mangler som skyldes feil håndtering eller bruk, og feil som skyldes bruk av uoriginale deler eller tilbehør som ikke er anbefalt av Topcom, dekkes ikke av garantien.

Garantien dekker ikke skade forårsaket av eksterne faktorer, for eksempel lyn, vann og brann.

Transportskader dekkes heller ikke.

Det kan ikke fremsettes garantikrav hvis serienummeret på produktet er forandret, fjernet eller uleselig.



Dette produktet oppfyller hovedkravene og andre relevante bestemmelser i direktivet 89/336/EEC.

Samsvarserklæring finnes på denne adressen:

<http://www.topcom.net/cedeclarations.php>

1 Ennen ensimmäistä käyttöä

1.1 Käyttötarkoitus

On tavallista, että pienet lapset saavat noin 6-8 flunssaa ja ylähengitystieinfektiota vuodessa.

Ilmankosteuden lisääminen on yleinen tapa parantaa lapsen oloa tämän ollessa tukkoinen.

Ultrasonic Humidifier kehittää viileää sumua. Siten lapsella ei ole palovammojen vaaraa.

Vähäinen kosteus tekee talvesta ihmisille epämiellyttävän lämpimän rakennuksen sisälläkin.

Ihminen tarvitsee tietyn kosteusmäärän, jota olo tuntuisi miellyttävältä. Talvella sisäilman kosteus voi olla äärimmäisen pieni ja kosteuden puute voi kuivattaa ihoa ja limakalvoja. Vähäinen kosteus saa myös ilman tuntumaan kylmemmältä kuin se todellisuudessa onkaan. Kuiva ilma voi myös kuivattaa talojen seinien ja lattioiden puumateriaaleja. Koska kuivuva puu kutistuu, lattiat alkavat narista. Laastittomiin kiviseiniin ja rappauksiin tulee halkeamia.

Ihmiset tuntevat olonsa mukavimmaksi, kun suhteellinen kosteus on noin 45 prosenttia. Ultrasonic Humidifier 1801 auttaa säilyttämään sisäilman kosteuden miellyttävällä tasolla.

1.2 Turvallisuusohjeet

- Lue aina käyttöoppaan ohjeet huolellisesti ennen laitteen käyttöä.
- Säilytä käyttöohje myöhempiä tarvetta varten.
- Aseta ilmankostutin kovalle ja tasaiselle vaakapinnalle, ainakin 15 cm:n päähän seinistä ja riittävän kauas lämmönlähteistä, kuten polttimista, pattereista jne. Kostutin ei voi toimia pinnalla, joka ei ole vaakasuora.
- Pidä kostutin poissa lasten ulottuvilta. Älä anna lasten leikkiä sillä.
- Ennen kuin alat käyttää kostutinta, vedä virtajohto ulos ja tarkista, ettei siinä ole vaurioita. Älä käytä laitetta, jos johto on vaurioitunut.
- Älä kytke tai irrota kostuttimen johtoa märin käsin.
- Älä koskaan pura peruslaitetta.
- Älä koskaan käytä kostutinta, jos pistoke tai johto on viallinen tai sen hajottua tai vaurioituttua jollakin tavoin. Vie sen sijaan laite lähimpään hyväksytyyn jälleenmyynti-/korjausliikkeeseen tarkistettavaksi ja tarvittaessa korjattavaksi tai säädettäväksi.
- Älä käytä hajusteiden ja esanssien kaltaisia lisäaineita.
- Älä koskaan lisää vesisäiliöön alkalisia aineita.
- Älä ravistele kostutinta. Silloin vettä voi roiskua peruslaitteen sisälle ja heikentää sen toimintaa.
- Älä jätä kostutinta aurinkoon pitkäksi ajaksi.
- Jos normaalin käytön aikana esiintyy epätavallista hajua, katkaise laitteesta virta, irrota sen johto pistorasiasta ja anna se pätevä henkilön tarkistettavaksi.
- Irrota kostuttimen johto ennen sen puhdistamista tai säiliön irrottamista.
- Älä koskaan koske veteen tai veden alla oleviin osiin laitteen ollessa käytössä.
- Älä koskaan käynnistä kostutinta, kun säiliössä ei ole vettä.
- Älä naarmuta muunninta.
- Jotta osat eivät vaurioituisi, älä päästä vettä roiskumaan peruslaitteen sisälle.
- Älä koskaan pese koko laitetta vedellä; älä upota sitä veteen.
- Ultraäänikostutin tulee puhdistaa säännöllisesti. Katso puhdistusohjeet tästä käyttöohjeesta ja noudata niitä.
- Älä käytä kostutinta, jos huoneen ilma on jo riittävän kostea (suhteellinen kosteus vähintään 50 %). Liiallinen kosteus aiheuttaa kondensoitumista huoneen kylmille pinnoille tai seinille.

2 Tekniset tiedot

- Kostutuskapasiteetti: 300 ml/h
- Vesisäiliön tilavuus: 6 l
- Nimellisjännite: 230 V AC
- Nimellistaajuus: 50 Hz
- Nimellisteho: 50 W
- Sähköiskusuojaus: II-laatu

3 Kuvaus

- a. Kahva
- b. Veden tuloaukon korkki
- c. Veden vähyyden tunnistus
- d. Virtajohto
- e. Näppäimistö
- f. Nestekidenäyttö
- g. Vesikouru
- h. Vesisäiliö
- i. Sumutin

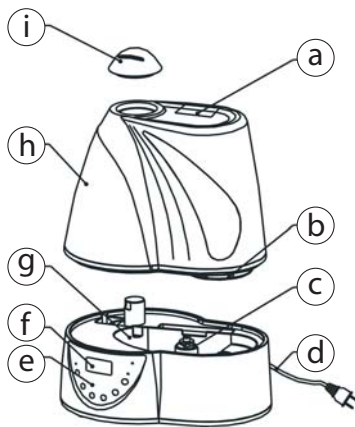

4 Asennus

- Aseta kostutin tasaiselle pinnalle huoneeseen puoleksi tunniksi. On tärkeää, että se lämpiää ympäröivän ilman lämpöiseksi.
- Suosittelemme kostuttimen käyttölämpötilaksi 5–40 °C ja suhteelliseksi kosteudeksi alle 50 %.
- Irrota vesisäiliö (h) kostuttimesta.
- Käännä vesisäiliö ylösalaisin.
- Avaa korkki (b) kääntämällä sitä vastapäivään.
- Täytä vesisäiliö kirkkaalla vedellä (maksimi 40°C).
- Sulje kansi kääntämällä sitä myötäpäivään.
- Tarkista puhtaus ja vesitiiviys ja aseta vesisäiliö sitten varovasti takaisin alustalle.
- Käännä sumutussuutin (i) haluamaasi suuntaan.
- Kytke virtajohto (d) seinässä olevaan pistorasiaan kuivin käsin.

Älä irrota vesisäiliötä kostuttimen ollessa kytkettynä pistorasiaan.

Kun poistat vesisäiliön käytön jälkeen, vesikourussa on yhä vettä.

Tyhjennä vesi säiliöstä ja kourusta, kun laite on pitkään käyttämättömänä.

Puhdista vesisäiliö, sumutussuutin ja vesikouru, jos kostutin on pitkään käyttämättömänä.

Älä aseta kostutinta lähelle lämmönlähteitä tai suoraan auringonpaisteeseen.

Älä suuntaa sumutinta huonekaluihin, elektroniikkalaitteisiin tai lasten sänkyihin.

5 Helppo käyttöä

Käyttöpaneelin käyttö

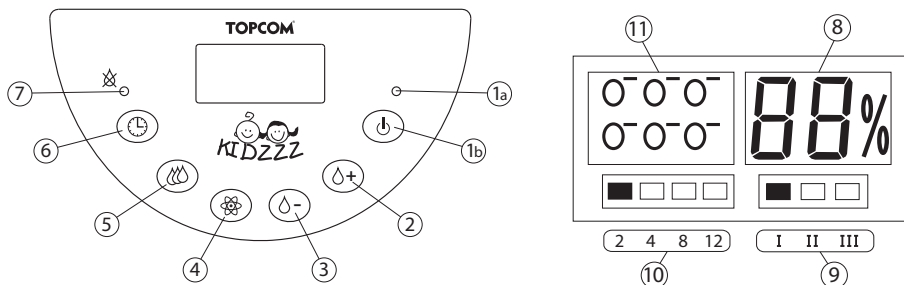

1. Virta päälle/pois

- Käynnistä kostutin painamalla virtakatkaisinta (1b). Virran merkivalo (1a) syttyy. 10 sekunnin kuluttua näytölle tulee ympäröivän ilman kosteusprosentti.
- Sammuta kostutin painamalla virtakatkaisinta uudelleen.

2. Kosteuden säätö +

- Tätä nappia painamalla voit suurentaa kosteusasetusta 20 prosentista 90 prosenttiin. Kun nestekidenäyttö on vilkkunut 5 sekuntia, se näyttää ympäröivän ilman kosteusprosentin (8).

Kun kosteus saavuttaa ennalta asetetun arvon, kostutin sammuu automaattisesti viideksi minuutiksi testatakseen ilman kosteutta.

3. Kosteuden säätö -

Tämä toiminto on samanlainen kuin "Kosteuden säätö +", mutta se pienentää kosteusasetusta 90 prosentista 20 prosenttiin.

4. Ionisaattori

Ilmaionisaattori on laite, joka käyttää suurta jännitettä ilmamolekyylien ionisoimiseen tai negatiivisen varauksen luomiseen niihin. Negatiiviset ionit auttavat raikastamaan ja puhdistamaan ilman haitallisia, allergioita aiheuttavia hiukkasia, kuten siitepölyä, itiöitä, pölyä ja ilmassa leijuvaa eläinten hilsettä. Näin ihmisten mieliala parantuu, masennus ja vuodenaajoista riippuvat oireet lievittyvät ja olo tuntuu paremmalta.

Kun kostutin on käynnissä:

- Käynnistä ionisaattori painamalla ionisaattorinäppäintä. Ionisaattorin kuvakkeet (11) vilkkuvat näytöllä.
- Sammuta ionisaattori painamalla ionisaattorinäppäintä uudelleen.

5. Sumun säätely

- Sumun säätelynäppäintä painamalla voit säädellä syntyvän sumun määrää. Näytöllä näkyy sumun määrä (9) (I = maksimi, II = keskimääräinen, III = minimi).

6. Ajastin

- Ajastinnäppäimellä voit asettaa ajaksi 2, 4, 8 tai 12 tuntia.
- Aika tulee näytölle (10).

Kun ajastettu aika on kulunut, kostutin sammuu automaattisesti.

!!! Se sammuu myös, kun asetettu kosteustaso on saavutettu.

6 Puhdistus

6.1 Vesisäiliö

- Tiputa vesisäiliöön muutama pisara puhdistusainetta.
- Täytä se puoliksi vedellä ja ravistele muutamia kertoja.
- Poista likainen vesi ja huuhtele säiliö puhtaalla vedellä.

6.2 Vesikouru

Jos vesikourussa on vielä vettä, puhdista se pehmeällä liinalla.

6.3 Muunnin

Jos käytettävä vesi on kovaa, muuntimeen jää jäämiä vedestä (J). Käytä vesikourussa olevaa harjaa ja vettä muuntimen puhdistamiseen.

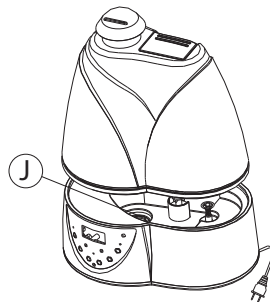

7 Laitteen hävittäminen (ympäristö)



Kun et enää käytä laitetta, älä heitä sitä tavallisen kotitalousjätteen sekaan vaan vie se sähkö- ja elektroniikkalaitteiden kierrätystä varten perustettuun keräyspisteeseen. Tästä kertoo tuotteessa, käyttöohjeessa ja/tai pakkauksessa oleva symboli.

Joitakin tuotteen materiaaleista voidaan kierrättää, jos viet tuotteen kierrätyspisteeseen.

Kun käytät uudelleen joitakin käytettyjen tuotteiden raaka-aineita, osallistut tärkeällä tavalla ympäristön suojelemiseen. Ota yhteyttä paikallisiin viranomaisiin, jos tarvitset lisätietoja alueellasi sijaitsevista keräyspisteistä.

Paristot on poistettava ennen laitteen hävittämistä.

Hävitä paristot ympäristöystävällisesti maassasi voimassa olevien määräysten mukaisesti.

8 Topcom-takuu

8.1 Takuuaika

Topcom-laitteilla on 24 kuukauden takuu Takuuaika alkaa uuden laitteen ostopäivästä. Jos tarvikkeet tai viat aiheuttavat laitteelle vähäisiä toimintahäiriöitä tai laskevat hieman laitteen arvoa, takuu ei korvaa tällaisia menetyksiä.

Takuu myönnetään alkuperäisen kuitin jäljennöstä vastaan, jos kuitissa on mainittu ostopäivämäärä ja laitteen tyyppi.

8.2 Takuumenettely

Palauta viallinen laite valtuutettuun Topcom-palvelukeskukseen ostokuitin kera.

Jos laitteeseen tulee vika takuuajana, Topcom tai sen virallisesti nimeämä palvelukeskus korjaa materiaali- tai valmistusvirheistä johtuvat viat maksutta.

Topcom täyttää takuuvuotteensa oman valintansa mukaan joko korjaamalla tai vaihtamalla vialliset laitteet tai niiden osat. Jos laite vaihdetaan, väri ja malli voivat olla erilaiset kuin alun perin ostetussa laitteessa.

Alkuperäinen ostopäivä ratkaisee takuun alkamisajan. Takuuaika ei pitene, jos Topcom tai nimetty palvelukeskus vaihtaa tai korjaa laitteen.

8.3 Tilanteet, joissa takuuta ei ole

Takuu ei korvaa vääränlaisesta käsittelystä tai käytöstä johtuvia vaurioita eikä vaurioita, jotka johtuvat muiden kuin alkuperäisten tai Topcomin suosittelemien osien tai lisälaitteiden käytöstä.

Takuu ei korvaa ulkopuolisten tekijöiden, kuten salama-, vesi- tai palovahinko, aiheuttamia vaurioita eikä kuljetuksen aikana aiheutuneita vaurioita.

Takuu ei ole voimassa, jos laitteen sarjanumero on muutettu, poistettu tai tehty lukukelvottomaksi.



Tuote on direktiivin 89/336/ETY olennaisten vaatimusten ja muiden asiaankuuluvien määräysten mukainen.

Vaatimustenmukaisuusilmoitus on osoitteessa:

<http://www.topcom.net/cedclarations.php>

1 Antes da primeira utilização

1.1 Utilização prevista

Em geral, as crianças têm cerca de 6 a 8 gripes e infecções do tracto respiratório superior por ano. O aumento da humidade do ar é um modo comum de ajudar as crianças a sentirem-se melhor quando se encontram congestionadas.

O Ultrasonic Humidifier gera vapor frio. Este vapor frio exclui o risco de a criança sofrer acidentalmente uma queimadura.

Um factor que torna o Inverno desconfortável para os seres humanos, mesmo no interior dos edifícios aquecidos, é o nível de humidade baixo. As pessoas necessitam um certo nível de humidade para se sentirem confortáveis. No Inverno, a humidade no interior dos edifícios pode ser extremamente baixa e a falta de humidade pode secar a pele e as membranas mucosas. A baixa humidade faz ainda com que o ar pareça mais frio do que este realmente está. O ar seco pode secar também a madeira das paredes e do soalho das casas. À medida que a madeira seca, encolhe, o que pode dar origem a rangidos no soalho e fendas nas paredes e no estuque.

As pessoas tendem a sentir-se mais confortáveis numa humidade relativa de aproximadamente 45 por cento. O Ultrasonic Humidifier 1801 ajudará a manter a humidade interior a um nível confortável.

1.2 Avisos de segurança

- Leia sempre cuidadosamente as instruções contidas no manual do utilizador antes de utilizar o dispositivo
- Conserve este Manual de Utilizador para referência futura.
- Coloque sempre o humidificador numa superfície dura, plana e horizontal, afastado, pelo menos, 15 cm das paredes e longe de qualquer fonte de calor, tais como queimadores, radiadores, etc. O humidificador não pode funcionar numa superfície que não seja horizontal.
- Mantenha o humidificador fora do alcance das crianças. Não permita que as crianças brinquem com ele.
- Antes de utilizar o humidificador, desenrole o cabo e verifique se não está danificado. Não o utilize se o cabo estiver danificado.
- Não coloque nem retire a ficha do humidificador com as mãos húmidas.
- Nunca desmonte a unidade de base.
- Nunca coloque o humidificador a funcionar se a ficha ou o cabo estiverem danificados, ou caso tenha avariado ou tenha sido danificado por qualquer razão. Nestes casos, devolva o aparelho ao fornecedor/ empresa responsável pela assistência aprovado mais próximo, para verificação e quaisquer reparações ou ajustes que sejam necessários.
- Não utilize aditivos tais como perfumes, essências, etc.
- Nunca adicione substâncias alcalinas ao reservatório da água.
- Não agite o humidificador. Isso poderia derramar água para a unidade de base e afectar o seu funcionamento.
- Não deixe o humidificador ao sol durante um longo período de tempo.
- No caso de sentir odores não habituais durante a utilização normal do aparelho, desligue-o, retire a respectiva ficha da tomada e leve-o para verificação por pessoal qualificado.
- Retire a ficha do humidificador da tomada antes de o limpar ou de remover o reservatório da água.
- Nunca toque na água ou nos componentes imersos enquanto o aparelho estiver em funcionamento.
- Nunca ligue o humidificador sem água no reservatório.
- Nunca risque o transdutor.
- Para evitar que os componentes sejam danificados, não permitida a entrada de água na unidade de base.
- Nunca lave toda a unidade com água, nem a coloque dentro de água.
- O humidificador ultra-sónico deve ser limpo regularmente. Para o fazer, consulte as instruções de limpeza incluídas neste manual e respeite-as.
- Não utilize o humidificador se o ar da divisão já tiver humidade suficiente (no mínimo, 50% de humidade relativa). A humidade excessiva provoca condensação nas superfícies frias e nas paredes da divisão.

2 Especificações técnicas

- Capacidade de humificação: 300 ml/h
- Volume do reservatório de água: 6 L
- Tensão nominal: 230 V CA
- Frequência nominal: 50 Hz
- Potência nominal: 50 W
- Protecção contra choques eléctricos: classe II

3 Descrição

- a. Botão de regulação
- b. Tampa da entrada de água
- c. Detecção de nível baixo de água
- d. Cabo eléctrico
- e. Teclado
- f. Visor LCD
- g. Canal da água
- h. Reservatório de água
- i. Difusor de vapor

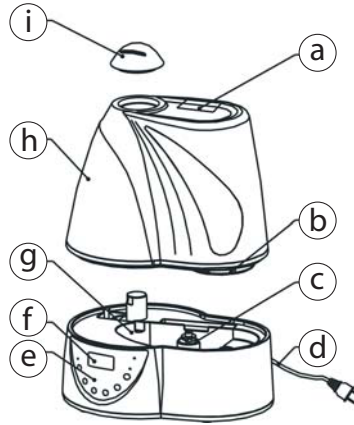

4 Instalação

- Coloque o humidificador numa superfície plana, na divisão onde o pretende ligar, durante meia hora. É importante que atinja a temperatura ambiente.
- Recomendamos a utilização do humidificador a uma temperatura entre 5 e 40°C e uma humidade relativa inferior a 50%.
- Retire o reservatório da água (h) do humidificador.
- Vire o reservatório da água para baixo.
- Desenrosque a tampa (b) rodando-a no sentido oposto ao dos ponteiros do relógio.
- Encha o reservatório com água limpa (no máximo, a 40°C).
- Feche a tampa enroscando-a no sentido dos ponteiros do relógio.
- Verifique a limpeza e a estanqueidade do reservatório de água e, em seguida, coloque-o de novo na base.
- Posicione a boca do vaporizador (i) na direcção pretendida.
- Ligue a ficha do cabo de alimentação (d) à tomada de corrente eléctrica na parede, com as mãos secas.

Não remova o reservatório enquanto o humidificador estiver ligado à corrente eléctrica.

Quando remover o reservatório da água depois da utilização, o canal ainda terá água.

Remova a água do reservatório e do canal caso não planeie utilizar o humidificador por um longo período de tempo.

Limpe a caixa da água, a abertura do vaporizador e o canal da água caso não planeie utilizar o humidificador por um longo período de tempo.

Não coloque o humidificador junto de fontes de calor ou à luz directa do sol.

Não direcione o difusor de vapor para a mobília, para o equipamento electrónico ou para camas de bebés.

5 Operação simples

Operação e utilização do painel de controlo

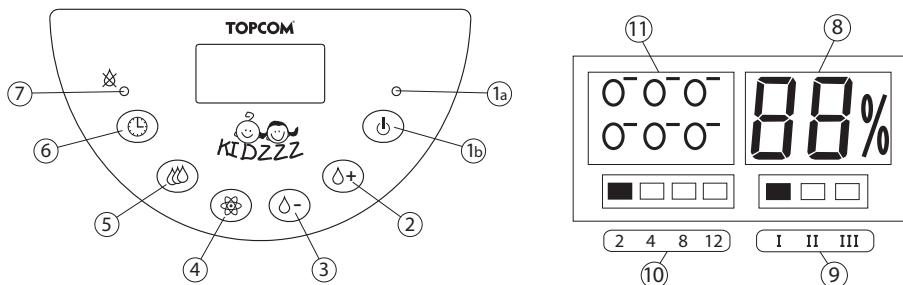

1. Ligar/desligar

- Prima o botão Ligar/Desligar (1b) para activar o humidificador. O LED indicador de corrente (1a) acende. Após 10 segundos, a humidade ambiente é apresentada.
- Prima o botão Ligar/Desligar para desligar o humidificador.

2. Controlo da humidade +

- Prima este botão para aumentar a configuração de humidade de 20% até 90%. Depois de piscar durante 5 segundos, o visor LCD apresenta o nível da humidade ambiente (8).

Quando o nível de humidade atinge o valor predefinido, o humidificador pára automaticamente durante cinco minutos, para testar a humidade no ar.

3. Controlo da humidade -

Esta função é semelhante à função "Controlo da humidade +", mas reduz a definição de humidade de 90% até 20%.

4. Ionizador

O ionizador do ar é um dispositivo que utiliza campos eléctricos fortes para ionizar as moléculas de ar (atribuir carga eléctrica negativa às moléculas). Os iões negativos ajudam a recuperar e a purificar as partículas nocivas do ar que fazem com que os alérgenos, como o pólen, os esporos de fungos, o pó e o pêlo dose animais, fluam pelo ar. Ajudam a melhorar a disposição, a aliviar depressões e desordens afectivas sazonais, promovendo uma sensação de bem-estar.

Quando o humidificador estiver ligado:

- Prima o botão do Ionizador para iniciar o ionizador. Os ícones do ionizador (11) piscam no ecrã.
- Prima o botão do Ionizador para parar o ionizador.

5. Controlo da vaporização

- Prima o botão de controlo da Vaporização para alterar a quantidade de vapor gerada. O visor indicará o nível de vaporização (9) (I = máximo, II = médio, III = mínimo).

6. Temporizador

- Prima o botão do Temporizador para alternar o temporizador entre 2, 4, 8 e 12 horas.
- O tempo é apresentado (10).

Quando o tempo definido no Temporizador tiver decorrido, o humidificador pára automaticamente.

!!! O humidificador parará igualmente, quando o nível de humidade definido for atingido.

6 Limpeza

6.1 Caixa da água

- Deite algumas gotas de detergente no reservatório da água.
- Encha com água até metade e agite-o para baixo e para cima várias vezes.
- Remova a água suja e utilize água limpa para enxaguar a caixa.

6.2 Canal da água

Se existirem resíduos no canal da água, utilize um pano macio para os limpar.

6.3 Transdutor

Quando utiliza água dura, ficam resíduos no transdutor (J). Utilize a escova, que pode encontrar no interior do canal, em conjunto com água, para limpar o transdutor.

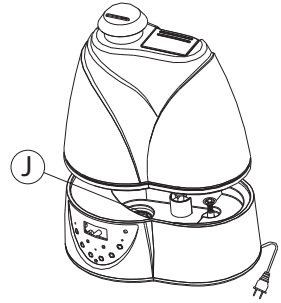

7 Eliminação do dispositivo (ambiente)



Quando o ciclo de vida do produto chega ao fim, não deve eliminar este produto juntamente com os resíduos domésticos. Deve levá-lo a um ponto de recolha de equipamentos eléctricos e electrónicos. O símbolo presente no produto, no manual do utilizador e/ou na caixa dá essa indicação.

Alguns dos materiais do produto podem ser reutilizados se os colocar num ponto de reciclagem. Ao reutilizar algumas das partes ou das matérias-primas dos produtos utilizados, contribui de forma importante para a protecção do meio ambiente. Contacte as autoridades locais se necessitar de mais informações sobre os pontos de recolha existentes na sua área.

As pilhas devem ser removidas antes de eliminar o dispositivo.

Elimine as pilhas de forma ecológica, de acordo com os regulamentos do seu país.

8 Garantia da Topcom

8.1 Período de garantia

As unidades Topcom têm um período de garantia de 24 meses. O período de garantia tem início no dia da aquisição da nova unidade.

Consumíveis ou defeitos que causem um efeito negligenciável no funcionamento ou no valor do equipamento não são abrangidos.

A garantia tem de ser acompanhada pela apresentação de prova de compra original, na qual figurem a data de compra e o modelo da unidade.

8.2 Accionamento da garantia

Uma unidade com defeito tem de ser devolvida a um centro de serviços da Topcom juntamente com uma nota de compra válida.

Se a unidade tiver uma falha durante o período de garantia, a Topcom ou um centro de serviços oficialmente por ela designado procederá, de forma gratuita, à reparação de quaisquer defeitos originados por falhas do material ou no processo de fabrico.

A Topcom cumprirá livremente as suas obrigações respeitando a garantia, quer através da reparação quer através da troca das unidades com defeito ou de partes das mesmas. No caso de substituição, a cor e o modelo poderão ser diferentes da unidade adquirida originalmente.

A data de aquisição original determinará o início do período de garantia. O período de garantia não é alargado se a unidade for trocada ou reparada pela Topcom ou por centros de serviços por ela designados.

8.3 Exclusões de garantia

Danos ou defeitos causados pelo tratamento ou funcionamento incorrectos e danos resultantes de utilização de peças não originais ou acessórios não recomendados pela Topcom não são abrangidos pela garantia.

A garantia não cobre danos causados por factores externos, como relâmpagos, água e fogo, nem quaisquer danos causados durante o transporte.

A garantia também não poderá ser accionada se o número de série existente nas unidades tiver sido alterado, removido ou se estiver ilegível.



Este produto está em conformidade com os requisitos essenciais e outras determinações importantes da directiva 89/336/CEE.

A Declaração de Conformidade pode ser encontrada em:

<http://www.topcom.net/cedeclarations.php>

1 Před zahájením používání

1.1 Předpokládaný účel použití

Malé děti se každý rok běžně 6-8krát nachladí a onemocní infekcemi horního dýchacího traktu. Běžným způsobem k tomu, jak vašemu dítěti pomoci k tomu, aby se cítilo během nemoci lépe, je zvýšení vlhkosti vzduchu.

Přístroj Ultrasonic Humidifier vytváří studenou mlhu. Tím vylučuje riziko náhodného popálení vašeho dítěte.

Jednou z věcí, které činí zimu pro lidi nepříjemnou, a to dokonce i pěkně v teple domova, je nízká vlhkost. Lidé k tomu, aby se cítili příjemně, potřebují určitou úroveň vlhkosti. V zimě může být vnitřní vlhkost mimořádně nízká a nedostatek vlhkosti může vysušet vaši pokožku a sliznice. Nízká vlhkost také dělá vzduch studenějším, než ve skutečnosti je. Suchý vzduch může také vysušovat dřevo ve stěnách a podlahách našich domů. S tím, jak se vysoušené dřevo smršťuje, může vytvářet praskliny v podlahách a v suchých stěnách a omítce.

Lidé mají sklon k tomu, aby se nejlépe cítili při relativní vlhkosti přibližně 45 procent. Přístroj Ultrasonic Humidifier 1801 vám pomůže udržovat vnitřní vlhkost na příjemné úrovni.

1.2 Doporučení týkající se bezpečnosti

- Před používáním zařízení si vždy pečlivě přečtěte pokyny uvedené v návodu pro uživatele.
- Návod pro uživatele si uschovejte pro možnost nahlédnutí v budoucnu.
- Zvlhčovač vždy umístěte na tvrdý a rovný vodorovný povrch, minimálně 15 cm od stěn a mimo dosah jakéhokoliv zdroje tepla, jako jsou například hořáky, radiátory atd. Zvlhčovač nelze používat na ploše, která není vodorovná.
- Uchovávejte zvlhčovač mimo dosah dětí. Nedovolujte dětem, aby si s ním hrály.
- Před používáním zvlhčovače rozvířte a zkontrolujte, zda není poškozená. Pokud je šňůra poškozená, nepoužívejte ji.
- Nepřipojujte ani neodpojujte zvlhčovač ze zásuvky mokryma rukama.
- Základní jednotku nikdy nerozebírejte.
- Zvlhčovač nikdy nepoužívejte s vadnou zástrčkou nebo šňůrou ani po poruše nebo poškození jakéhokoliv druhu. V těchto případech přístroj vraťte nejbližšímu schválenému prodejci/opraváři ke kontrole a k jakýmkoliv nezbytným opravám nebo seřizením.
- Nepoužívejte přísady jako například parfémy, esence, atd.
- Do nádrže na vodu nikdy nepřidávejte alkalické látky.
- Zvlhčovačem netřepejte. Mohlo by to způsobit únik vody do základní jednotky ovlivnění její činnosti.
- Zvlhčovač nikdy neponechávejte po dlouhou dobu na slunci.
- Pokud se během normálního používání objeví neobvyklý zápach, přístroj vypněte, odpojte jej ze zásuvky a nechte jej zkontrolovat kvalifikovanými pracovníky.
- Před čištěním nebo demontáží nádrže zvlhčovač odpojte ze zásuvky.
- Pokud je přístroj v provozu, nikdy se nedotýkejte vody ani ponořených dílů.
- Pokud není v nádrži voda, nikdy zvlhčovač nezapínejte.
- Dbejte na to, aby nedošlo k poškrábání snímače.
- Aby se zabránilo v jakémkoliv poškození dílů, dbejte na to, aby nedošlo k proniknutí vody dovnitř základní jednotky.
- Nikdy nevyplachujte celou jednotku vodou; nepoňujte ji do vody.
- Ultrazvukový zvlhčovač je třeba pravidelně čistit. Při čištění postupujte podle příslušných pokynů uvedených v tomto návodu a respektujte je.
- Zvlhčovač nepoužívejte tehdy, když vzduch v místnosti je již dostatečně vlhký (minimálně 50 % relativní vlhkosti). Nadměrná vlhkost způsobuje kondenzaci na studených plochách nebo stěnách místnosti.

2 Technické specifikace

- Kapacita dodávky vlhkosti: 300ml/h
- Objem nádrže na vodu: 6 l
- Jmenovité napětí: 230 V střídavé
- Jmenovitý kmitočet: 50Hz
- Jmenovitý výkon: 50 W
- Zajistěte ochranu proti úrazu elektrickým proudem: Třída II

3 Popis

- a. Řídící tyč
- b. Víčko vstupu vody
- c. Detekce nízké hladiny vody
- d. Napájecí šňůra
- e. Klávesnice
- f. LCD displej
- g. Přívod vody
- h. Nádrž na vodu
- i. Zařízení na vypouštění páry

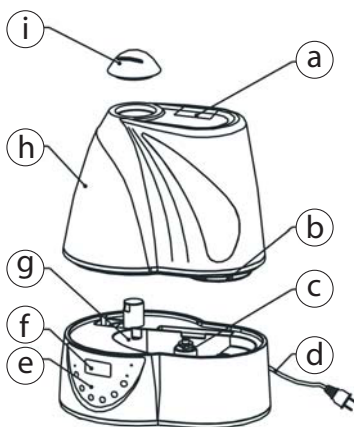

4 Instalace

- Položte zvlhčovač na půl hodiny v místnosti na rovný povrch. Je třeba, aby se jeho teplota vyrovnala s teplotou prostředí.
- Doporučujeme používat zvlhčovač při teplotě od 5 do 40 °C a relativní vlhkosti nižší než 50 %.
- Demontujte nádrž na vodu (h) ze zvlhčovače.
- Otočte nádrž na vodu vzhůru nohama.
- Vyšroubujte víčko (b) ve směru proti směru hodinových ručiček.
- Naplňte nádrž na vodu čistou vodou (maximální teplota 40 °C).
- Uzavřete kryt jeho otáčením ve směru hodinových ručiček.
- Zkontrolujte čistotu a vodotěsnost a potom opatrně uložte nádrž na vodu zpět na základnu.
- Nastavte stříkací trysku (i) do požadovaného směru.
- Suchýma rukama připojte napájecí šňůru (d) do stěnového konektoru hlavního napájení.

Jestliže zvlhčovač je připojen k hlavnímu napájení, demontáž nádrže na vodu neprovádějte. Jestliže po používání budete provádět demontáž nádrže na vodu, v přívodu bude stále ještě voda. Jestliže se zvlhčovač nemá po delší dobu používat, odstraňte vodu z nádrže i z přívodu. Jestliže se zvlhčovač nemá po delší dobu používat, vyčistěte zásobník na vodu, stříkací trysku a přívod vody.

Zvlhčovač neumísťujte do blízkosti zdrojů tepla ani jej nevystavujte přímému slunečnímu svitu. Nemířte zařízením na vypouštění páry na nábytek, elektronická zařízení ani na dětské postýlky.

5 Jednoduché ovládání

Ovládání a používání ovládacího panelu

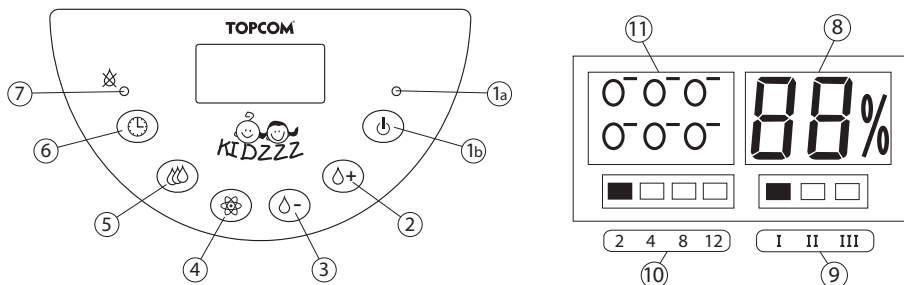

1. Zapnutí/vypnutí

- Spus'te zvlhčovač stisknutím tlačítka On/Off (1b) (zapnuto/vypnuto). Bude svítit signálka LED napájení (1a). Po 10 sekundách se zobrazí vlhkost prostředí.
- Zvlhčovač můžete vypnout dalším stisknutím tlačítka On/Off.

2. Ovládání vlhkosti +

- Vlhkost můžete zvyšovat v rozsahu od 20 % do 90 % pomocí tohoto tlačítka. Po blikání po dobu 5 sekund se na displeji LCD objeví úroveň okolní vlhkosti (8).

Jestliže úroveň vlhkosti dosáhne předem nastavené hodnoty, zvlhčovač se automaticky na pět minut zastaví, aby bylo možno změřit vlhkost ve vzduchu.

3. Ovládání vlhkosti -

Tato funkce je podobná funkci "Ovládání vlhkosti +", avšak nastavení vlhkosti se snižuje mezi 90 a 20 %.

4. Ionizátor

Ionizátor vzduchu je zařízením, které pro ionizaci molekul vzduchu využívá vysoké napětí nebo elektricky záporný náboj. Záporné ionty pomáhají při obnovování vzduchu a odstraňování cizích částic nesených vzduchem, které způsobují proudění alergenů jako například pylu, plísní, prachu a odumřelé kožní bunky zvířát poletující ve vzduchu. Pomáhají zlepšovat náladu, uvolňovat deprese a sezónní citové problémy a podporovat pocit pohody.

Jestliže je zvlhčovač zapnutý:

- Spus'te ionizátor stisknutím jeho tlačítka. Ikony ionizátoru (11) na obrazovce budou blikat.
- Jestliže chcete ionizátor zastavit, stiskněte znovu jeho tlačítko.

5. Ovládání množství mlhy

- Jestliže chcete změnit množství vytvářené mlhy, stiskněte tlačítko ovládání množství mlhy. Na displeji se znázorní množství mlhy (9) (I = maximální, II = střední, III = minimální).

6. Časovač

- Nastavení časovače můžete přepnout z 2 hodin na 4, 8 a 12 hodin pomocí tlačítka časovače.
- Čas bude zobrazen (10).

Po uplynutí doby nastavené na časovači se zvlhčovač automaticky zastaví.

!!! Zvlhčovač se zastaví také po dosažení nastavené úrovně vlhkosti.

6 Čištění

6.1 Zásobník na vodu

- Do zásobníku na vodu kápněte několik kapek čistícího prostředku.
- Naplňte jej do poloviny vodou a několikrát jím zatřepejte směrem nahoru a dolů.
- Špinavou vodu vypusťte a vypláchněte zásobník čistou vodou.

6.2 Přívod vody

Jestliže jsou v přívodu vody nečistoty, odstraňte je měkkým hadříkem.

6.3 Čidlo

Jestliže používáte tvrdou vodu, na čidle (J) se budou usazovat nečistoty.

Pro čištění čidla použijte kartáček, který se nachází v přívodu vody a vodu.

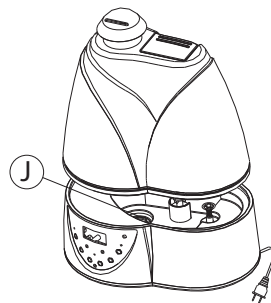

7 Likvidace zařízení (z hlediska ochrany životního prostředí)



Tento výrobek se na konci své životnosti nesmí odhazovat do normálního domovního odpadu, je třeba jej předat do sběrného dvora pro recyklaci elektrického a elektronického zařízení. Toto opatření naznačuje symbol na výrobku, v návodu k používání a/nebo na obalu přístroje.

Některé z materiálů výrobku lze použít znovu, pokud jej předáte k recyklaci. Opakovaným využitím některých částí nebo surovin z použitých výrobků přispíváte významným způsobem k ochraně životního prostředí. Prosíme, v případě, že potřebujete více informací o sběrných místech ve vašem regionu, obraťte se na vaše místní orgány.

Baterie je třeba před likvidací zařízení vyjmout.

Baterie zlikvidujte ekologickým způsobem podle předpisů platných ve vaší zemi.

8 Záruka firmy Topcom

8.1 Záruční doba

Na přístroje firmy Topcom se vztahuje záruční doba v délce 24 měsíců. Záruční doba začíná běžet v den zakoupení nového přístroje.

Záruka se nevztahuje na spotřební díly ani na závady, které mají zanedbatelný účinek na provoz nebo hodnotu zařízení.

Nárok na záruku je třeba prokázat předložením originálního potvrzení o zakoupení, které bude obsahovat datum nákupu a označení přístroje-modelu.

8.2 Řešení reklamací v záruční době

Vadný přístroj je třeba vrátit společně s platným potvrzením o zakoupení do servisního střediska firmy Topcom.

Jestliže se na přístroji objeví v průběhu záruční doby nějaká závada, firma Topcom nebo její oficiálně jmenované servisní středisko provede zdarma opravu jakýchkoliv závad způsobených vadou materiálu nebo zhotovení.

Firma Topcom podle svého vlastního rozhodnutí splní své záruční závazky buď opravou nebo výměnou vadných přístrojů nebo dílů vadných přístrojů. V případě výměny se barva a model mohou lišit od původně zakoupené jednotky.

Začátek záruční doby bude určen datem původního nákupu. Pokud dojde k výměně nebo opravě firmou Topcom nebo některým z jejích jmenovaných servisních středisek, nebude záruční doba prodloužena.

8.3 Výjimky ze záruky

Záruka se nevztahuje na škody nebo závady způsobené nesprávným zacházením nebo používáním a na škody, které budou výsledkem používání neoriginálních dílů nedoporučených firmou Topcom.

Záruka se nevztahuje na škody způsobené vnějšími faktory, jako je například osvětlení, voda a požár, ani na jakékoliv škody způsobené během přepravy.

Žádnou záruku nelze uplatňovat tehdy, pokud dojde ke změně výrobního čísla na přístroji, jeho odstranění nebo pokud toto číslo bude nečitelné.



Tento výrobek je ve shodě se základními požadavky a dalšími příslušnými ustanoveními směrnice 89/336/EEC.

Prohlášení o shodě je k dispozici na následující adrese:

<http://www.topcom.net/cedclarations.php>

1 Használat előtti tudnivalók

1.1 Rendeltetés

A kisgyermeknek évente mintegy 6-8 alkalommal hűlnek meg vagy kapnak felső légúti fertőzést. A levegő páratartalmának növelése elterjedt módszer arra, hogy ilyen esetben javítsuk az eldugult orrú gyermek közérzetét.

Az ultrahangos levegőpárasító hideg párákat termel. Így ki van zárva annak a kockázata, hogy a gyermek véletlenül megégeti magát.

A telet kellemetlenné teszi számunkra, hogy hiába van bent jó meleg, alacsony a levegő páratartalma. Bizonyos szintű páratartalmat igényelünk ahhoz, hogy jól érezzünk magunkat. Télen azonban a belső páratartalom rendkívül alacsony lehet, és a száraz levegő kiszáritja az ember bőrét és nyálkahártyáit.

Az alacsony páratartalom miatt ráadásul hidegebbnek érezzük a levegőt a valós hőmérsékleténél.

Kiszáradnak továbbá a ház falának és padlójának faelemei. A száradó fa összehúzódása miatt nyikoroghatnak a padlók és megrepedezhet a száraz és a hagyományos vakolat.

Az emberek általában a 45 százalék körüli relatív páratartalmat érzik a legkellemesebbnek. Az Ultrasonic Humidifier 1801 segítségével kellemes szinten tartható a belső páratartalom.

1.2 Biztonsági tanácsok

- A készülék használatbavétele előtt figyelmesen olvassa el a használati útmutatót.
- Órizzon meg ezt a használati utasítást, mert később is szüksége lehet rá.
- A levegőpárasítót mindig kemény, vízszintes felületre helyezze, legalább 15 cm-re a faltól és távol a hőforrásoktól, például a tűzhelytől, fűtőtesttől stb. A készülék csak vízszintes felületen tud működni.
- A levegőpárasító gyermekektől távol tartandó. Ne engedje, hogy játsszanak vele a gyermekek.
- A készülék használata előtt tekerje le a kábelét, és ellenőrizze, hogy az nem sérült-e. Sérült kábellel ne használja a készüléket.
- Nedves kézzel ne dugja be és ne húzza ki a készülék dugaszát.
- Soha ne szerelje szét az alapegységet.
- Soha ne üzemeltesse a levegőpárasítót hibás dugasszal vagy kábellel, illetve üzemzavar vagy bármilyen típusú sérülés esetén. Ilyen esetekben juttassa vissza a készüléket ellenőrzés, javítás, illetve beállítás céljából a legközelebbi jóváhagyott kereskedőhöz vagy szervizbe.
- Ne használjon adalékokat, pl. illatosítókat, esszenciákat stb.
- Soha ne töltsön lúgos anyagot a víztartályba.
- Ne rázza a készüléket. Így víz juthat az alapegységbe, és üzemzavart okozhat.
- Ne hagyja, hogy a készüléket hosszú időn át napsütés hatásának legyen kitéve.
- Ha a normál használat során szokatlan szag keletkezik, akkor kapcsolja ki a készüléket, húzza ki a dugaszát a konnektorból, és vizsgálta meg a készüléket szakemberrel.
- Tisztítás vagy a víztartály levétele előtt húzza ki a készülék dugaszát a konnektorból.
- Ne érjen a vízhez és a vízbe merülő alkatrészekhez, amikor a készülék üzemel.
- Üres víztartállyal ne kapcsolja be a levegőpárasítót.
- Ne karcolja meg a jelátalakítót.
- A készülék komponensei sérülésének megelőzése érdekében ügyeljen rá, hogy ne freccsenjen víz az alapegység belsejébe.
- Soha ne mossa vízzel a teljes egységet, és ne merítse azt vízbe.
- Az ultrahangos levegőpárasító rendszeres tisztítást igényel. Ehhez olvassa el és tartsa be a kézikönyvünkben szereplő tisztítási utasítást.
- Ne használja a készüléket, ha a helyiség levegőjének elégséges a páratartalma (legalább 50%-os relatív páratartalom). Túlságosan magas páratartalom esetén nedvesség csapódhat le a hideg felületekre vagy a helyiség falára.

2 Műszaki adatok

- Párásítóképesség: 300 ml/h
- Víztartály térfogata: 6 l
- Névleges feszültség: 230 V AC
- Névleges frekvencia: 50 Hz
- Névleges teljesítmény: 50 W
- Érintésvédelem: II. osztály

3 Leírás

- a. Fogantyú
- b. Vízbeömlő dugó
- c. Alacsonyvízszint-jelző
- d. Tápkábel
- e. Kezelőpanel
- f. LCD kijelző
- g. Vízcsatorna
- h. Víztartály
- i. Gőzfúvóka

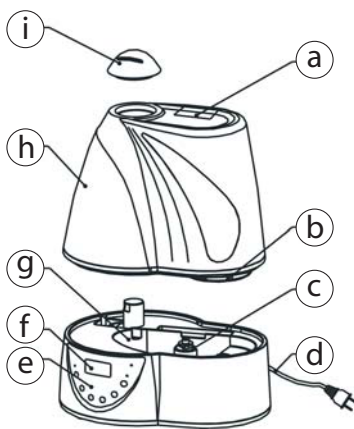

4 Telepítés

- Helyezze a levegőpárásítót a helyiségben egy vízszintes felületre, és hagyja ott fél órán át. Fontos, hogy a készülék felvegye a szobahőmérsékletet.
- Azt tanácsoljuk, hogy a készüléket 5 és 40 °C közötti hőmérsékleten, 50% alatti relatív páratartalom mellett használja.
- Vegye le a készülékről a víztartályt (h).
- Fordítsa a tartályt fejjel lefelé.
- Csavarozza le a vízbeömlő dugót (b) az óramutató járásával ellentétes irányban.
- Töltsze fel a víztartályt legfeljebb 40 °C-os tiszta vízzel.
- Zárja el a dugót az óramutató járásával egyező irányba forgatva.
- Ellenőrizze a tisztaságot és a vízzárást, majd óvatosan helyezze vissza a víztartályt az alapegységre.
- Állítsa a fúvókát (i) a kívánt irányba.
- Csatlakoztassa a tápkábelt (d) száraz kézzel egy hálózati konnektorba.

Ne vegye le a víztartályt, amikor a készülék csatlakoztatva van a hálózatra.

Ha használat után leveszi a víztartályt, a vízcsatornában még lehet víz.

Ha hosszabb ideig nem fogja használni a készüléket, a tartályból és a csatornából is távolítsa el a vizet.

Ha hosszabb ideig nem fogja használni a készüléket, tisztítsa meg a víztartályt, a fúvókát és a vízcsatornát.

Ne helyezze a készüléket hőforrás közelébe vagy olyan helyre, ahol napsütés éri.

Ne irányítsa a párafúvókát bútor, elektronikus készülék vagy a gyermek kiságya felé.

5 Egyszerű használat

Üzemeltetés és a kezelőpanel használata

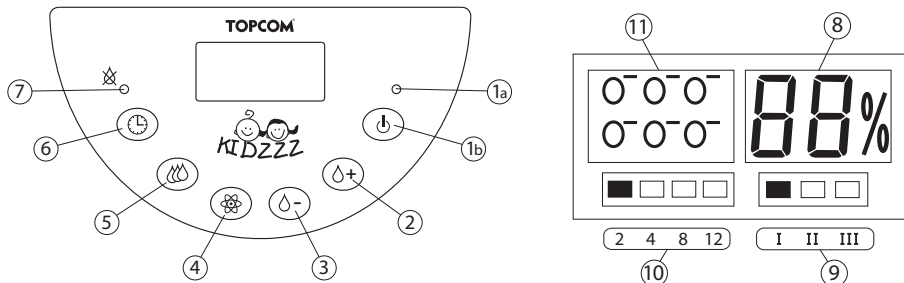

1. Be-ki

- A párasító bekapcsolásához nyomja meg a Be-ki gombot (1b). Kigyullad az üzemelésjelző lámpa (1a). 10 másodperc elteltével megjelenik a kijelzőn a környezeti páratartalom értéke.
- A készülék kikapcsolásához nyomja meg ismét a Be-ki gombot.

2. Nagyobb páratartalom

- A gomb megnyomásával 20 és 90% között növelheti a páratartalom beállítását. A kijelzőn 5 másodperc villogás után a környezeti páratartalom értéke jelenik meg (8).

Amikor a páratartalom eléri a beállított szintet, a készülék automatikusan leáll öt percre, hogy megvizsgálja a levegő páratartalmát.

3. Kisebb páratartalom

A '3fNagyobb páratartalomh81h gombhoz hasonló, megnyomásával 90 és 20% között csökkentheti a páratartalom beállítását.

4. Ionizáló

A levegőionizáló nagy feszültség segítségével ionizálja a levegő molekuláit, azaz negatív elektromos töltést ad nekik. A negatív ionok frissítik a levegőt és megtisztítják az allergiát okozó részecskéktől, például a pollentől, a gombaspórától, a portól és az állati eredetű allergénektől. Ez hozzájárul a hangulat javításához, az általános és az évszakos depresszió enyhítéséhez, és jó közérzetet nyújt.

A párasító bekapcsolt állapotában:

- Az ionizáló gomb megnyomásával elindíthatja az ionizálót. A kijelzőn villogni fognak az ionizáló ikonok (11).
- Az ionizáló gomb újabb megnyomásával az ionizáló leállítható.

5. Gőzszabályozó

- A termelt gőz mennyiségének beállításához nyomja meg a gőzszabályozó gombot. A kijelzőn látható lesz a gőz szintje (9) (I = maximális, II = közepes, III = minimális).

6. Időzítő

- Az időzítő gombbal váltakozva 2, 4, 8 vagy 12 órára állítható az időzítés.
- A beállítás megjelenik a kijelzőn (10).

Az időzítővel beállított idő leteltével a párasító automatikusan leáll.

!!! A párasító abban az esetben is leáll, ha a levegő páratartalma elérte a beállított szintet.

6 Tisztítás

6.1 Vízartály

- Csepegtessen a vízartályba egy kevés tisztítószer.
- Töltse fel félig vízzel, és rázza meg néhányszor fel-le.
- Öntse ki a tartályból a piszkos vizet, és öblítse ki tiszta vízzel.

6.2 Vízcsatorna

Ha a vízcsatornában szennyeződés található, törölje ki puha törlőruhával.

6.3 Jelátalakító

Kemény víz használata esetén szennyeződés kerülhet a jelátalakítóra (J).

Tisztítsa meg a jelátalakítót a vízcsatornában található kefe és víz segítségével.

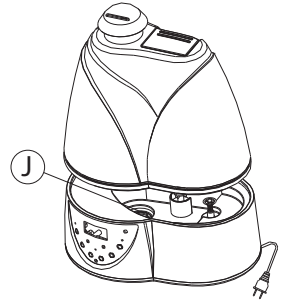

7 A készülék hulladékként történő elhelyezése (környezetvédelem)



A készülék élettartamának lejártát követően ne dobja azt a háztartási hulladékba, hanem adja le az elektromos és elektronikus készülékek újrahasznosítására kijelölt gyűjtőhelyen. A készüléken, a használati útmutatóban és/vagy a készülék dobozán látható jelzés erre figyelmeztet.

A készülék bizonyos anyagai újrafelhasználhatók, ha leadja azt egy gyűjtőhelyen. A használt készülékekből származó alkatrészek vagy nyersanyagok újrahasznosítása nagyban hozzájárul környezetünk védelméhez. Amennyiben további információra van szüksége a lakóhelyén található gyűjtőhelyekről, érdeklődjön a helyi hatóságoknál.

Ha likvidálja a készüléket, vegye ki belőle az elemeket.

Az elemeket környezetbarát módon likvidálja, az adott országban érvényes előírásoknak megfelelően.

8 Topcom garancia

8.1 A garancia időtartama

A Topcom készülékekre 24 hónapos garancia érvényes. A garancia a termék megvásárlásának napján lép életbe.

A garancia nem terjed ki a fogyóeszközökre, valamint a készülék működését vagy értékét jelentéktelen mértékben befolyásoló hibákra.

A garancia az eredeti vásárlási bizonylat bemutatásával érvényesíthető, amelyen szerepel a vásárlás időpontja és a készülék típusa.

8.2 Garanciaeljárás

A hibás készüléket az érvényes számlával együtt vissza kell juttatni a Topcom szervizbe.

Ha a készülék a garanciaidő alatt hibásnak bizonyul, a Topcom vagy a megbízott szakszerviz valamennyi anyag- és gyártási hiba javítását díjmentesen vállalja.

A Topcom saját belátása szerint vagy a hibás készülék, illetve alkatrész megjavításával, vagy annak cseréjével tesz eleget garanciális kötelezettségének. Csere esetén előfordulhat, hogy a cseretermék színe vagy típusa eltér az eredetileg megvásárolt készülékétől.

A garanciaidő kezdetét az eredeti vásárlás napja határozza meg. A készüléknek a Topcom vagy a megbízott szakszerviz általi cseréje vagy javítása nem jelenti a garanciaidő meghosszabbítását.

8.3 Garanciából való kizárás

A garancia nem vonatkozik azokra az esetekre, ha a sérülés vagy hiba a nem megfelelő kezelésből vagy üzemeltetésből, illetve a Topcom által nem ajánlott nem eredeti alkatrészek és tartozékok használatából ered.

A garancia nem terjed ki olyan sérülésekre, melyeket külső tényező okozott, úgymint villámcsapás, víz vagy tűz, sem a szállítás közben bekövetkezett károokra.

Nem nyújtható be garanciaigény olyan termékre, melynek gyártási számát megváltoztatták, eltüntették vagy olvashatatlaná tették.



A termék eleget tesz a 89/336/EGK irányelv alapvető követelményeinek és egyéb vonatkozó előírásainak.

**A megfelelőségi nyilatkozat megtalálható itt:
<http://www.topcom.net/cedeclarations.php>**

1 Przed rozpoczęciem użytkowania

1.1 Przeznaczenie

Małe dzieci przeziębiają się i mają zapalenia górnych dróg oddechowych zazwyczaj 6-8 razy w ciągu roku. Zwiększenie wilgotności powietrza jest powszechnie stosowanym sposobem pomagającym twojemu dziecku poczuć się lepiej kiedy jego drogi oddechowe nie są drożne.

Nawilżacz ultradźwiękowy wytwarza chłodną mgiełkę. Wyklucza to ryzyko przypadkowego poparzenia twojego dziecka.

Jedną z rzeczy, które powodują, że zima nie jest przyjemna dla ludzi, nawet wewnątrz przytulnego, ciepłego budynku jest mała wilgotność. Ludzie potrzebują pewnego poziomu wilgotności, aby czuli się komfortowo. Zimą, wilgotność wewnątrz pomieszczeń może być bardzo niska, a brak wilgoci może powodować wysychanie skóry i błon śluzowych. Niska wilgotność sprawia też, że powietrze wydaje się zimniejsze niż jest w rzeczywistości. Suche powietrze przyczynia się także do wysychania drewna w ścianach i podłogach naszych domów. Kurcząca się drewno zaczyna skrzypieć, powstają także pęknięcia w ścianach gipsowych i tynku.

Ludzie czują się najbardziej komfortowo w środowisku o wilgotności względnej około 45 procent.

Nawilżacz ultradźwiękowy 1801 pomoże utrzymać wilgotność w pomieszczeniach na poziomie zapewniającym komfort.

1.2 Uwagi dotyczące bezpieczeństwa

- Zawsze czytaj dokładnie instrukcje obsługi urządzenia, zanim zaczniesz je użytkować
- Instrukcję obsługi należy zachować na przyszłość.
- Nawilżacz powinien zawsze stać na twardej, płaskiej, poziomej powierzchni, przynajmniej 15 cm od ścian i z dala od wszelkich źródeł ciepła takich, jak palniki, kaloryfery, itp. Nawilżacz nie może działać na powierzchni, która nie jest pozioma.
- Przechowywać nawilżacz poza zasięgiem dzieci. Nie pozwól aby dzieci bawiły się urządzeniem.
- Przed rozpoczęciem użytkowania nawilżacza, rozwiń przewód elektryczny i sprawdź, czy nie jest uszkodzony. Nie wolno go używać, jeżeli jest uszkodzony.
- Nie wolno podłączać lub odłączać nawilżacza od sieci elektrycznej mokrymi rękoma.
- Nigdy nie demontuj jednostki podstawowej.
- Nigdy nie używaj nawilżacza z wadliwą wtyczką lub przewodem, lub po wszelkich awariach czy uszkodzeniach. W takich przypadkach zwróć urządzenie do najbliższego, autoryzowanego dystrybutora/punktu naprawczego do sprawdzenia i ewentualnych napraw czy regulacji.
- Nie stosuj dodatków takich, jak perfumy, esencje, itp.
- Nigdy nie dodawaj substancji alkalicznych do zbiornika wodnego.
- Nie należy potrząsać nawilżaczem. Może to spowodować rozlanie wody do jednostki podstawowej i zakłócenie jej działania.
- Nie pozostawiaj nawilżacza na słońcu przez długi okres czasu.
- Jeśli, w trakcie normalnego użytkowania, pojawi się nienormalna woń, wyłącz urządzenie, odłącz je od sieci i poproś o sprawdzenie przez wykwalifikowany personel.
- Przed czyszczeniem lub demontowaniem zbiornika odłącz nawilżacz od sieci.
- Nigdy nie dotykaj wody lub zanurzonych w niej komponentów podczas pracy urządzenia.
- Nigdy nie włączaj nawilżacza bez wody w zbiorniku.
- Nigdy nie drap przetwornika.
- Aby zapobiec uszkodzeniom komponentów, nie pozwól, aby woda rozpryskiwała się wewnątrz jednostki podstawowej.
- Nigdy nie myj całej jednostki wodą, nie zanurzaj jej.
- Nawilżacz ultradźwiękowy należy regularnie czyścić. Aby to zrobić, zapoznaj się z instrukcjami czyszczenia zawartymi w niniejszej instrukcji i przestrzegaj ich.
- Nie używaj nawilżacza jeśli powietrze w pomieszczeniu jest już wystarczająco wilgotne (przynajmniej 50% wilgotności względnej). Nadmierna wilgotność przyczynia się do powstawania kondensacji na zimnych powierzchniach lub ścianach pomieszczenia.

2 Specyfikacje techniczne

- Wydajność nawilżania: 300ml/h
- Objętość zbiornika wody: 6 l
- Napięcie znamionowe: 230 V AC
- Częstotliwość znamionowa: 50Hz
- Moc znamionowa: 50 W
- Zabezpieczenie przed porażeniem elektrycznym: II kat.

3 Opis

- a. Uchwyt
- b. Pokrywka wlotu wody
- c. Czujnik niskiego poziomu wody
- d. Przewód zasilania
- e. Blok przycisków
- f. Wyświetlacz LCD
- g. Kanał wody
- h. Zbiornik wody
- i. Dozownik oparów

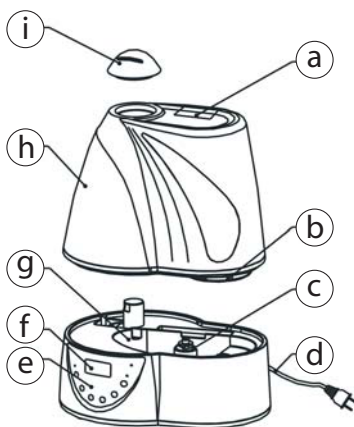

4 Instalacja

- Ustaw nawilżacz na płaskiej powierzchni w pomieszczeniu, na pół godziny. Ważne jest, aby urządzenie uzyskało temperaturę otoczenia.
- Zalecamy stosowanie nawilżacza w temperaturach pomiędzy 5 i 40°C i względnej wilgotności powietrza poniżej 50%.
- Wymontuj zbiornik wody (h) z nawilżacza.
- Odwróć go dnem do góry.
- Odkręć pokrywkę (b) obracając przeciwnie do ruchu wskazówek zegara.
- Napełnij zbiornik czystą wodą (maksymalnie 40°C).
- Zamknij pokrywkę zakręcając zgodnie z ruchem wskazówek zegara.
- Sprawdź czystość i szczelność, po czym delikatnie włóż zbiornik wody do podstawy.
- Ustaw dozownik pary (i) w żądanym kierunku.
- Podłącz, suchymi rękami, przewód zasilający (d) do gniazdka sieciowego w ścianie.

Nie wyjmuj zbiornika wody, kiedy nawilżacz podłączony jest do zasilania.

Kiedy demontujesz zbiornik wody po użyciu, w kanale wodnym ciągle będzie znajdować się woda.

Wylej wodę ze zbiornika i kanału kiedy nawilżacz nie będzie używany przez długi okres czasu.

Umyj zbiornik, kanał i dozownik kiedy nawilżacz nie będzie używany przez długi okres czasu.

Nie stawiaj nawilżacza przy źródłach ciepła lub bezpośrednio pod działaniem promieni słonecznych.

Nie kieruj dozownika na meble, urządzenia elektroniczne lub łóżeczka dziecięce.

5 Podstawowa obsługa

Obsługa i użytkowanie panelu sterowania

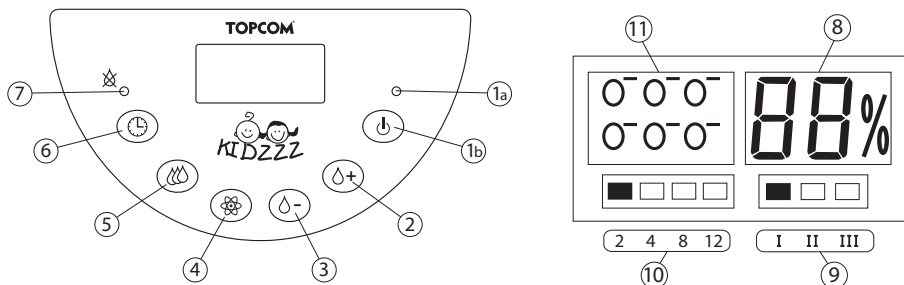

1. zał./wył. (On/Off)

- Wciśnij przycisk zał./wył. (On/Off) (1b), aby włączyć nawilżacz. Dioda Power (Zasilanie) (1a) powinna świecić się. Po 10 sekundach, wyświetli się wilgotność otoczenia:
- Wciśnij ponownie przycisk zał./wył. (On/Off) (1b), aby zatrzymać nawilżacz.

2. Regulacja wilgotności +

- Naciśnij ten przycisk, aby zwiększyć wilgotność z 20% do 90%. Po miganiu przez 5 sekund, wyświetlacz LCD pokaże poziom wilgotności względnej (8).

Kiedy poziom wilgotności osiągnie zadaną wartość, nawilżacz zatrzyma się automatycznie przez pięć minut, aby wykonać pomiar wilgotności w powietrzu.

3. Regulacja wilgotności -

Ta funkcja jest podobna do "Regulacji wilgotności +" ale obniża nastawę wilgotności z 90% do 20%.

4. Jonizator

Jonizator powietrza jest urządzeniem, które wykorzystuje wysokie napięcie do jonizacji, lub naładowania ładunkami ujemnymi, cząsteczek powietrza. Jony ujemne pomagają odświeżyć i oczyścić złe cząsteczki powietrza, które powodują alergie, takie jak pyłki, zarodniki pleśni, kurz i łupież zwierzęcy unoszące się w powietrzu. Pomagają one poprawiać nastrój, łagodzić depresję i zaburzenia związane z porami roku oraz pomagają uzyskać dobre samopoczucie.

Kiedy nawilżacz jest włączony:

- Naciśnij przycisk jonizatora, aby go uruchomić. Na ekranie zacznie pulsować ikona jonizatora (11).
- Naciśnij ponownie przycisk jonizatora, aby go zatrzymać.

5. Regulacja mgły

- Naciśnij przycisk regulacji mgły, aby zmienić wytwarzaną ilość. Wyświetlacz pokaże Poziom mgły (9) (I = Maks., II = Średni, III = Min.).

6. Timer

- Naciśnij przycisk timera, aby zmieniać wartości z 2 godzin na 4, 8 i 12 godzin.
- Czas zostanie wyświetlony (10).

Kiedy timer odliczy czas do końca, nawilżacz zatrzyma się automatycznie.

!!! Nawilżacz zatrzyma się również w momencie osiągnięcia zadanego poziomu wilgotności.

6 Czyszczenie

6.1 Zbiornik wody

- Wpuść do zbiornika kilka kropel detergentu.
- Napełnij go do połowy wodą i potrząśnij nim w górę i w dół kilka razy.
- Usuń brudną wodę i użyj czystej do wypłukania zbiornika.

6.2 Kanał wody

Jeśli w kanale znajdują się jakieś pozostałości, użyj miękkiej szmatki do jego wyczyszczenia.

6.3 Przetwornik

Kiedy używasz twardej wody, na przetworniku (J) będzie pozostawać osad.

Użyj szczotki, którą znajdziesz w kanale wody, i wody do wyczyszczenia przetwornika.

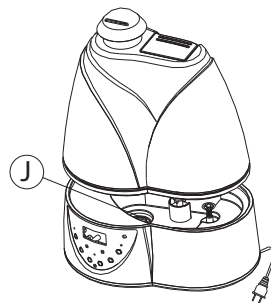

7 Usuwanie urządzenia (środowisko)



Na koniec okresu eksploatacji produktu nie należy go wyrzucać razem ze zwykłymi odpadami domowymi, ale trzeba go zanieść do punktu zbiórki zajmującego się recyklingiem sprzętu elektrycznego i elektronicznego. Wskazuje na to symbol umieszczony na produkcie, na instrukcji obsługi i/lub opakowaniu.

Niektóre materiały wchodzące w skład niniejszego produktu można ponownie wykorzystać, jeżeli zostaną dostarczone do punktu zbiórki w celu recyklingu. Dzięki ponownemu wykorzystaniu niektórych części lub surowców ze zużytych produktów przyczyniają się Państwo w istotny sposób do ochrony środowiska. Aby uzyskać informacje na temat lokalnych punktów zbiórki, należy zwrócić się do władz lokalnych.

Przed oddaniem urządzenia do ponownego wykorzystania należy wyjąć baterie.

Baterie należy utylizować w odpowiedni sposób zgodnie z obowiązującymi przepisami.

8 Gwarancja Topcom

8.1 Okres gwarancji

Urządzenia Topcom są objęte 24-miesięcznym okresem gwarancji. Okres gwarancji rozpoczyna się w dniu zakupu nowego urządzenia.

Części eksploatacyjne lub wady nieznacznie wpływające na działanie lub wartość sprzętu nie są objęte gwarancją.

Gwarancję należy udowodnić, przedstawiając oryginalny rachunek zakupu, na którym widnieje data zakupu oraz model urządzenia.

8.2 Obsługa gwarancji

Wadliwe urządzenie należy zwrócić do zakładu serwisowego Topcom wraz z ważnym rachunkiem zakupu.

Jeżeli w urządzeniu wystąpi usterka w trakcie trwania okresu gwarancji, firma Topcom lub jej autoryzowany zakład serwisowy bezpłatnie usunie powstałą usterkę spowodowaną wadą materiałową lub produkcyjną.

Firma Topcom będzie wypełniać zobowiązania gwarancyjne według własnego uznania, naprawiając lub wymieniając wadliwe urządzenia lub podzespoły wadliwych urządzeń. W przypadku wymiany, kolor i model urządzenia mogą różnić się od urządzenia pierwotnie zakupionego.

Data pierwotnego zakupu będzie określać początek okresu gwarancyjnego. Okres gwarancyjny nie ulega przedłużeniu, jeżeli urządzenie zostało wymienione lub naprawione przez Topcom lub autoryzowany zakład serwisowy.

8.3 Wyjątki od gwarancji

Uszkodzenia lub wady spowodowane nieprawidłowym obchodzeniem się lub pracą z urządzeniem oraz uszkodzenia powstałe w wyniku zastosowania nieoryginalnych części lub akcesoriów nie zalecanych przez Topcom, nie są objęte gwarancją.

Gwarancja nie obejmuje szkód wywołanych przez czynniki zewnętrzne, takich jak pioruny, woda i ogień, ani uszkodzeń powstałych w czasie transportu.

Gwarancja nie ma zastosowania, jeżeli numer seryjny urządzenia został zmieniony, usunięty lub nie może zostać odczytany.



**Ten produkt jest zgodny z najważniejszymi wymogami i innymi
odnośnymi postanowieniami dyrektywy 89/336/EEC.**

**Deklarację zgodności można znaleźć w:
<http://www.topcom.net/cedclarations.php>**

1 Pred prvým použitím

1.1 Účel použitia

Malé deti sú zvyčajne každoročne cca 6 až 8-krát prechladnuté a majú infekcie horných dýchacích ciest. Zvýšenie vlhkosti vzduchu je bežným spôsobom, ako pomôcť vášmu dieťaťu, aby sa pri nachladnutí cítilo lepšie.

Prístroj Ultrasonic Humidifier vytvára chladnú aerodisperziu. To vylučuje riziko náhodného popálenia vášho dieťaťa.

To, čo robí zimu pre ľudí neprijemnou aj vnútri príjemne teplej budovy, je nízka vlhkosť. Ľudia potrebujú určitú úroveň vlhkosti, aby sa cítili pohodlne. V zime býva vlhkosť vnútri budov extrémne nízka a nedostatočná vlhkosť vám môže vysušiť pokožku a sliznice. Nízka vlhkosť tiež spôsobuje vnímanie vzduchu chladnejšieho, než v skutočnosti je. Suchý vzduch tiež môže vysušovať drevo v stenách a podlahách našich obydľí. Keď sa vysušené drevo zmrazí, môže spôsobiť vzrastanie podlahy a trhliny v suchých stenách a v omietke.

Ľudia sa najpríjemnejšie cítia pri relatívnej vlhkosti približne 45 percent. Zariadenie Ultrasonic Humidifier 1801 pomáha pri udržiavaní vnútornej vlhkosti na príjemnej úrovni.

1.2 Bezpečnostné pokyny

- Pred použitím zariadenia si vždy pozorne prečítajte pokyny pre užívateľov.
- Tento návod na použitie si odložte pre budúce použitie.
- Zvlhčovač vždy stavajte na tvrdý, plochý vodorovný povrch, minimálne 15 cm od stien a mimo blízkosti akéhokoľvek zdroja tepla, napríklad horákov, radiátorov atď. Zvlhčovač nefunguje na povrchu, ktorý nie je vodorovný.
- Zvlhčovač udržiajte mimo dosahu detí. Nedovoľte deťom hrať sa s ním.
- Pred použitím zvlhčovača rozviňte šnúru a skontrolujte, či nie je poškodený. Ak je šnúra poškodená, nepoužívajte ho.
- Zvlhčovač nezapájajte alebo neodpájajte mokrymi rukami.
- Základnú jednotku nikdy nerozoberajte.
- Zvlhčovač nikdy nepoužívajte s chybnou napájacou šnúrou alebo zástrčkou, alebo po akomkoľvek výpadku alebo poškodení. V týchto prípadoch spotrebič vráťte najbližšiemu autorizovanému predajcovi/servisu na odskúšanie a akékoľvek potrebné opravy alebo úpravy.
- Nepoužívajte žiadne prídavné látky, napríklad parfumy, esencie atď.
- Do vodnej nádrže nikdy nepridávajte alkalické substancie.
- Zvlhčovačom netraste. Mohli by ste tak rozliať vodu do základnej jednotky a poškodiť jeho fungovanie.
- Nenechávajte zvlhčovač dlho na slnku.
- Ak počas bežného používania zacytíte nezvyčajný zápach, spotrebič vypnite, vyťahnite ho zo zásuvky a nechajte ho skontrolovať kvalifikovanému pracovníkovi.
- Pred čistením alebo vymieňaním nádrže zvlhčovač odpojte.
- Keď je prístroj v prevádzke, nikdy sa nedotýkajte vody ani do nej ponorených komponentov.
- Ak v nádrži nie je voda, zvlhčovač nikdy nezapínajte.
- Prevodník nikdy nepoškriabte.
- Aby ste predišli poškodeniu súčiastok, nedovoľte, aby sa vnútri základnej jednotky rozliala voda.
- Nikdy celé zariadenie neumývajte vodou, ani ho neponárajte do vody.
- Zvlhčovač by ste mali pravidelne čistiť. Spôsob čistenia nájdete v pokynoch k čisteniu v tejto príručke a tieto pokyny prosím dodržiavajte.
- Zvlhčovač nepoužívajte, ak už vzduch v miestnosti je dostatočne vlhký (minimálne 50% relatívna vlhkosť). Prílišná vlhkosť zapríčiňuje zrážanie na studených povrchoch alebo stenách miestnosti.

2 Technické údaje

- Kapacita vlhkosti: 300ml/h
- Objem vodnej nádrže: 6 l
- Menovité napätie: 230 V AC
- Menovitá frekvencia: 50Hz
- Menovitý výkon: 50W
- Ochrana pred elektrickým šokom: skupina II

3 Popis

- a. Držiak
- b. Veko prívodu vody
- c. Detektor nízkej úrovne vody
- d. Napájacia šnúra
- e. Klávesnica
- f. LCD displej
- g. Žliabok s vodou
- h. Vodná nádržka
- i. Dispenzor pary

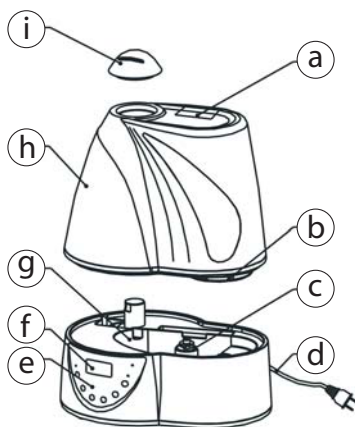

4 Inštalácia

- Položte zvlhčovač na rovný povrch v miestnosti a nechajte ho stáť polhodinu. Je dôležité, aby dosiahol teplotu okolitého prostredia.
- Odporúčame vám používať zvlhčovač pri teplote od 5 do 40°C a relatívnej vlhkosti menej než 50%.
- Vyberte zo zvlhčovača vodnú nádrž (h).
- Obráťte ju hore nohami.
- Odskrutkujte veko (b) otáčaním proti smeru hodinových ručičiek.
- Nádržku naplňte čistou vodou (s teplotou maximálne 40°C).
- Zatvorte veko otočením v smere hodinových ručičiek.
- Overtete, či je nádrž čistá a nepriepustná, a jemne ju vložte späť do základne.
- Ústie rozprašovača (i) nastavte do želanej polohy.
- Suchými rukami zapojte napájací kábel (d) do zásuvky v stene.

Vodnú nádržku nevyberajte, keď je zvlhčovač zapojený do siete.

Keď po použití vyberiete vodnú nádržku, vo vodnom žliabku ešte bude voda.

Ak prístroj dlhšiu dobu nepoužívate, vodu z nádrže a žliabku odstráňte.

Ak sa zvlhčovač nepoužíval dlhšiu dobu, vyčistite vodnú nádrž, ústie rozprašovača a vodný žliabok.

Zvlhčovač nestavajte do blízkosti zdrojov tepla alebo priameho slnečného svetla.

Rozprašovačom pary nemierte na nábytok, elektronické prístroje ani detské postele.

5 Jednoduchá prevádzka

Ovládanie a používanie ovládacieho panela

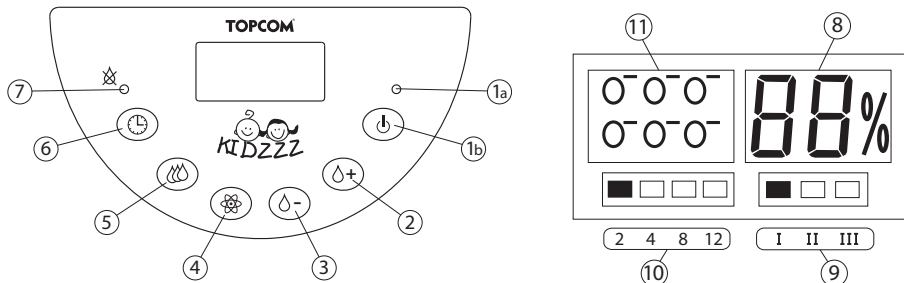

1. Zapnúť/Vypnúť

- Ak chcete zvlhčovač aktivovať, stlačte tlačidlo Zapnúť/Vypnúť (1b). Rozsvieti sa LED dióda napájania (1a). Po 10 sekundách sa zobrazí vlhkosť prostredia.
- Ak chcete zvlhčovač zastaviť, stlačte tlačidlo Zapnúť/Vypnúť ešte raz.

2. Ovládanie vlhkosti +

- Toto tlačidlo stlačte, ak chcete zvýšiť nastavenie vlhkosti z 20% na 90%. LCD displej bude 5 sekúnd blikať a následne zobrazí úroveň vlhkosti prostredia (8).

Keď úroveň vlhkosti dosiahne predvolenú hodnotu, zvlhčovač sa automaticky zastaví na päť minút, aby vlhkosť vzduchu otestoval.

3. Ovládanie vlhkosti -

Táto funkcia je podobná funkcii "Ovládanie vlhkosti +", ale nastavenie vlhkosti znižuje z 90% na 20%.

4. Ionizátor

Ionizátor vzduchu je zariadenie, ktoré na ionizáciu molekúl vzduchu, používa vysoké napätie alebo záporný elektrický náboj. Záporné ióny pomáhajú občerstvovať vzduch a prečisťovať škodlivé častice vo vzduchu spôsobujúce prúdenie alergénov, ako napríklad peľ, plesňové spóry, prach a odumreté kožné bunky zvierat, ktoré poletujú vo vzduchu. Pomáhajú zlepšovať náladu, zbavovať depresie a sezónnych porúch nálady, a podporujú pocit pohody.

Keď je zvlhčovač zapnutý:

- Stlačením tlačidla Ionizer spustíte ionizátor. Ikona ionizátora (11) začne blikať na displeji.
- Opätovným stlačením tlačidla Ionizer ionizátor zastavíte.

5. Ovládanie hmly

- Stlačením tlačidla Fog control zmeníte vytváraný objem hmly. Na displeji sa zobrazí úroveň hmly (9) (I = maximálna, II = stredná, III = minimálna).

6. Časovač

- Stlačením tlačidla Timer môžete časovač prepínať medzi hodnotami 2 hodiny, 4 hodiny, 8 hodín a 12 hodín.
- Zobrazí sa čas (10).

Po uplynutí časovanej doby sa zvlhčovač automaticky zastaví.

!!! Zvlhčovač sa zastaví aj po dosiahnutí nastavenej úrovne vlhkosti.

6 Čistenie

6.1 Vodná nádrž

- Do vodnej nádrže kvapnite niekoľko kvapiek čistiaceho prostriedku.
- Naplňte ju spoločne vodou a premiešajte ju niekoľkokrát.
- Vylejte špinavú vodu a čistou vodou nádrž vypláchnite.

6.2 Žliabok s vodou

Ak vo vodnom žliabku ostali nečistoty, pomocou jemnej utierky ich odstráňte.

6.3 Prevodník

Ak používate tvrdú vodu, na prevodníku ostanú nečistoty (J). Pomocou kefy, ktorá sa nachádza vo vodnom žliabku, a vody prevodník vyčistíte.

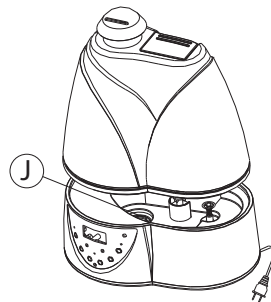

7 Likvidácia zariadenia (ochrana životného prostredia)



Po skončení životnosti sa tento výrobok nesmie vyhodiť do bežného domového odpadu, ale odovzdajte ho do zberného strediska na recyklovanie elektrických a elektronických zariadení. Túto povinnosť označuje symbol na zariadení, v používateľskej príručke a na obale.

Niektoré materiály v tomto výrobku sa môžu použiť znovu, ak výrobok odovzdáte v zbernom stredisku. Opakované použitie niektorých častí alebo surovín z použitého výrobku významne prispieva k ochrane životného prostredia. Ak potrebujete ďalšie informácie o zberných strediskách vo vašej oblasti, obráťte sa na miestne úrady.

Pred likvidáciou teplomera musíte z neho vybrať batérie.

Batérie sa musia likvidovať ekologicky v súlade s príslušnými predpismi platnými vo vašej krajine.

8 Záruka spoločnosti Topcom

8.1 Záručná doba

Na zariadenia Topcom sa poskytuje 24-mesačná záručná doba. Záručná doba začína plynúť dňom zakúpenia nového zariadenia.

Záruka sa nevzťahuje na spotrebný materiál a chyby, ktoré majú zanedbateľný vplyv na prevádzku alebo hodnotu zariadenia.

Pri uplatnení záruky je nutné predložiť originálny doklad o zakúpení, na ktorom je vyznačený dátum zakúpenia a model zariadenia.

8.2 Uplatnenie a plnenie záruky

Pokazené zariadenie je potrebné vrátiť do servisného centra spoločnosti Topcom spolu s platným dokladom o zakúpení.

Ak sa chyba vyskytne počas záručnej doby, spoločnosť Topcom alebo jej oficiálne autorizované servisné centrum bezplatne odstráni všetky poruchy spôsobené chybami materiálu alebo výroby. Spoločnosť Topcom podľa vlastného uváženia splní svoje záručné záväzky buď opravou, alebo výmenou chybných zariadení alebo ich častí. V prípade výmeny sa farba a model môžu líšiť od pôvodne zakúpeného zariadenia.

Deň zakúpenia výrobku je prvým dňom záručnej doby. Oprava alebo výmena výrobku spoločnosťou Topcom alebo jej povereným servisným centrom nepredlžuje záručnú dobu.

8.3 Výnimky zo záruky

Záruka sa nevzťahuje na poškodenie alebo chyby spôsobené nesprávnym zaobchádzaním alebo použitím a poškodenia, ktoré sú následkom použitia neoriginálnych súčastí alebo príslušenstva neodporúčaného spoločnosťou Topcom.

Záruka sa nevzťahuje na poškodenie spôsobené vonkajšími faktormi, ako je blesk, voda či oheň, ani na poškodenia spôsobené pri preprave.

Záruka sa nemôže uplatniť, ak bolo výrobné číslo na jednotke zmenené, odstránené alebo je nečitateľné.



Tento výrobok spĺňa základné požiadavky a ďalšie relevantné ustanovenia smernice 89/336EEC.

Vyhlásenie o zhode nájdete na:

<http://www.topcom.net/cedclarations.php>

DEKLARACJA ZGODNOŚCI

My producent, **TOPCOM EUROPE Nv**, Grauwmeer 17, 3001 Heverlee, Belgia,

z pełną odpowiedzialnością deklarujemy, że produkt :

Typ: Air Ionisation and Humidification equipment

Model: Ultrasonic Humidifier 1801

Klasa sprzętu: /

jest zgodny z niezbędnymi wymaganiami i innymi przepisami dyrektywą 2004/108/EC oraz dyrektywą oznakowania **CE**.

Informacja dodatkowa:

Produkt jest zgodny z wymaganiami:

EN 60335-1 : 2002+A1 : 2004+A11 : 2004+A2 : 2006+A12 : 2006

EN60335-2-65 : 2003

EN60335-2-98 : 2003+A1 : 2005

EN55014-1 : 2000+A1 : 2001+A2 : 2002

EN55014-2 : 1997+A1 : 2001

EN61000-3-2 : 2006

EN61000-3-3 : 1995+A1 : 2001+A2 : 2005

Data: 16/07/2007

Miejscowość: Heverlee , Belgium

Nazwisko: Verheyden Geert

Stanowisko: Dyrektor Techniczny

Podpis:

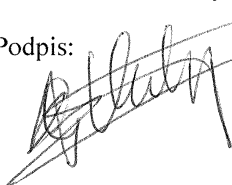

Kontakt: Topcom Europe Nv, departament R&D, Research Park, Grauwmeer 17, 3001 Heverlee, Belgia. Tel : +32 16 398920 , Fax : +32 16 398939

SERVICE RETURN CARD - RÜCKSENDEKARTE -
CARTE DE RETOUR SERVICE - RETOURFICHE

RETURN WITH YOUR DEFECT PRODUCT

Name/Vorname/Prénom/Naam:

Surname/Familiennaam/Nom/Familiennaam:

Street/Straße/Rue/Straat:

Nr./N°:

Box/Postfach/Boîte/Postbus:

Location/Ort./Lieu/Plaats:

Post code/Postleitzahl/Code Postal/Postcode:

Country/Land/Pays/Land:

Tel./Tél.:

E-mail:

Model name/Modellbezeichnung/Nom du modèle/Modelnaam:

Serial Nr./Seriennummer/N° série/Seriennummer:

Purchase date/Kaufdatum/Date d'achat/Aankoopdatum:

 - - (DD/MM/YYYY) - (TT/MM/JJJJ)

Fault description/Beschreibung des Defekts/Description de la panne/Beschrijving defect:

(Original Proof of Purchase has to be attached to this return card to be valid for warranty)

Model name/Modellbezeichnung/Nom du modèle/Modelnaam:

Serial Nr./Seriennummer/N° série/Seriennummer:

Purchase date/Kaufdatum/Date d'achat/Aankoopdatum:

 - - (DD/MM/YYYY) - (TT/MM/JJJJ)

Fault description/Beschreibung des Defekts/Description de la panne/Beschrijving defect:



visit our website
www.topcom-kidzzz.com