

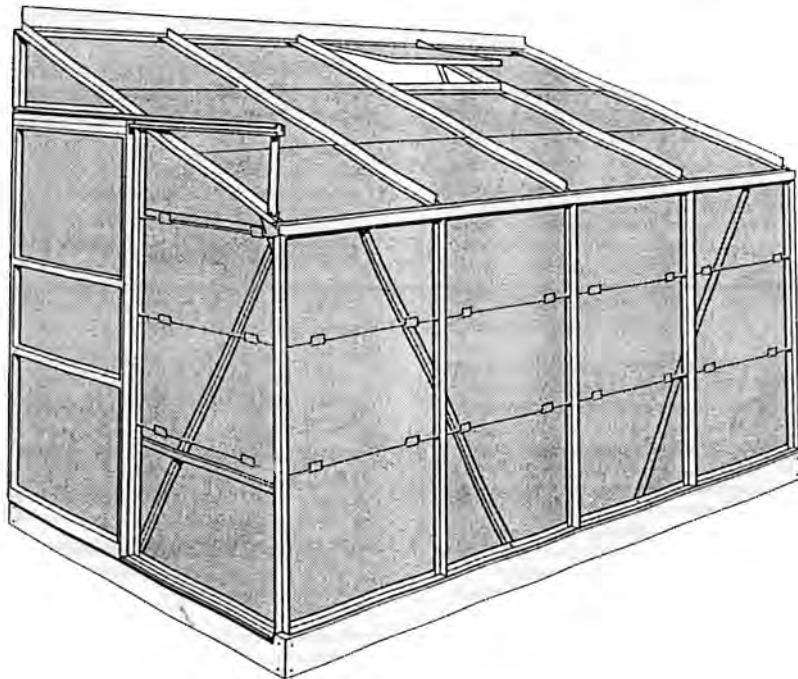

# Europa Mk. II

## 84 Lean-To

### Assembly Instructions



#### **SAFETY WARNING**

- 1. ALWAYS WEAR STRONG, SUITABLY PROTECTIVE GLOVES WHEN HANDLING GLASS - SHARP EDGES CAN CAUSE INJURY.**
- 2. BROKEN GLASS IS A SAFETY HAZARD. CLEAN UP IMMEDIATELY - DISPOSE OF WITH CARE.**
- 3. ANY DIFFICULTY IN FITTING GLASS, CONTACT OUR CUSTOMER SERVICES DEPARTMENT FOR ADVICE - DO NOT USE FORCE.**

Carefully read these instructions before unpacking and do not start to assemble until you fully understand them.

## ENGLISH

You now own one of the most superb aluminium greenhouses available on the domestic market anywhere in the world. We hope you will find the following hints and explanations useful. Your greenhouse is made of aluminium because it is the best all-round material within the price limits the average householder can afford. It will not swell, shrink, warp or rust. In service it should become a dull whitish-grey colour, sometimes with a slightly rough surface, which forms a self-protecting layer. We use glass, because of its unique property of allowing nearly all the sun's rays to pass through it without hindrance. Once inside, the rays are absorbed by the plants and turned into heat, thus generating infra-red radiation, which cannot escape. Therefore the heat rays are retained within the greenhouse and the temperature inside will be much warmer, even on a dull day. In addition, glass is not easily scratched and will not discolour. The small panes enable us to use lighter glass. They are less likely to crack due to movement of the greenhouse, are easier to transport and cheaper to replace in the event of accidental damage.

### Selecting a Site

Choose a sunny spot for your greenhouse where it will receive the maximum amount of sunlight on the roof.

Select a site with as much protection from the wind as possible.

## DEUTSCH

Sie sind jetzt Besitzer eines der hervorragendsten Gewächshäuser aus Aluminium, die auf dem Markt für Hobbygewächshäuser in aller Welt erhältlich sind. Wir hoffen, daß Sie die folgenden Hinweise und Erläuterungen nützlich finden. Ihr Gewächshaus ist aus Aluminium hergestellt, weil Aluminium das beste Allround-Material innerhalb der Preisgrenzen ist, die der Durchschnittshaushalt sich leisten kann. Aluminium schwillt nicht, schrumpft nicht, verzieht sich nicht und rostet nicht. Es nimmt im Laufe der Zeit eine matte grauweiße Färbung an, zuweilen mit einer etwas rauhen Oberfläche, die eine Schutzschicht bildet. Wir verwenden Glas, weil es die einmalige Eigenschaft besitzt, fast alle Sonnenstrahlen ungehindert durchzulassen. Im Gewächshaus werden die Sonnenstrahlen sofort von den Pflanzen absorbiert und in Wärme umgewandelt. Dadurch entsteht eine Infrarotstrahlung, die nicht entweichen kann. Die Wärmestrahlen werden also im Gewächshaus zurückgehalten, und die Innentemperatur ist viel höher, selbst an trüben Tagen. Außerdem die kleinen Scheiben ermöglichen es, leichteres Glas zu verwenden. Bei Bewegung des Gewächshauses zerspringen sie nicht so leicht, lassen sich einfacher transportieren und bei eventueller Beschädigung billiger ersetzen.

### Die Wahl des Aufstellungsortes

Wählen sie für Ihr Gewächshaus einen sonnigen Platz, an dem die größte Menge Sonnenlicht auf das Dach fällt. Suchen sie eine Stelle aus an der es vor Wind soweit wie möglich geschützt ist.

## FRANCAIS

Vous êtes désormais propriétaire de l'une des plus belles serres en aluminium que l'on puisse se procurer à travers le monde sur le marché de détail. Nous espérons donc que vous trouverez que les idées et les explications que vous sont données dans cette brochure vous sont de quelque utilité. Votre serre est en aluminium car, d'une façon générale, c'est la meilleure matière pour la fourchette de prix que le propriétaire moyen peut se permettre de payer. L'aluminium ne gonfle pas, ne rétrécit pas, ne gauchit pas, et ne rouille pas non plus. À l'usage, il doit prendre une couleur ternie d'un blanc-grisâtre, et sa surface peut se faire rugueuse ce qui constitue une couche de protection. Bien entendu, nous utilisons le verre le verre du fait de ses propriétés uniques que lui permettent de laisser passer presque tous les rayons solaires sans y faire obstacle. Une fois à l'intérieure de la serre, les rayons du soleil sont absorbés par les plantes et transformés en chaleur, ce qui donne lieu à une radiation infra-rouge qui ne peut plus s'échapper. Les rayons catroifluques sont emprisonnés dans la serre, et la température intérieure est donc beaucoup plus élevée même par une journée sans soleil. Qui plus est, le verre ne se rayer pas facilement et ne se décolore pas. Nos vitres de petite dimension nous permettent d'employer un verre léger. En outre elles risquent moins de se fêler du fait du mouvement de la serre sont plus faciles à transporter et moins coûteuses à remplacer dans l'éventualité d'un bris accidentel.

### Choix d'un emplacement

Pour votre serre, vous aurez soin de choisir un emplacement ensoleillé ou son toit recevra le maximum de lumière solaire. Cet emplacement devra par ailleurs être aussi abrité du vent que possible.

## Maintenance

To keep your greenhouse clean, occasionally wash thoroughly with a mild detergent solution. The glass may be cleaned with any cleaning solution that does not adversely affect either the aluminium frame or the zinc galvanized steel glazing clips.

### Items Required:

Screwdrivers (Normal & Crosshead).	1 Spoon.
1 pair of pliers.	1 Drill.
1-10mm AF spanner or wrench.	1 No. 12 drill bit.
1 pair of old gloves for handling glass.	1 No. 8 drill bit.
1 Knife.	25 No. 12 x 38mm wallplugs, screws & washers.
1 Mallet.	1 No. 8 x 25mm wallplugs & screws.

We recommend that you give your greenhouse all round protection by including it in your house insurance.

### Important

Before starting the assembly of your greenhouse, please check the parts against the parts list. Remove packs from box in order to identify parts. It is important that the opened packs are not mixed up. If anything is missing, please contact Halls [redacted], using the reply form included in these instructions.

## Instandhaltung

Um Ihr Gewächshaus sauber zu halten, waschen Sie es gelegentlich mit einer milden Reinigungslosung gründlich ab. Das Glas kann mit jeder Reinigungslosung gesäubert werden, die weder den Aluminiumrahmen noch die Verglasungskammern aus verzinktem Stahl angreift.

### Montagebedarf:

1 Schraubendreher.	1 Löffel.
1 Zange.	1 Bohrer.
1 Schlüssel Schlüsselweite 10mm.	1 Bohrspitze Nr. 12.
1 Paar alte Handschuhe für Verglasungsarbeiten.	1 Bohrspitze Nr. 8.
1 Messer.	25-38mm Dübel Nr. 12, Schrauben und Scheiben.
1 Holzhammer.	1-25mm - Dübel Nr. 8 und Schrauben

Wir empfehlen Ihnen, für Ihr Gewächshaus vollen Versicherungsschutz vorzusehen, indem Sie es in Ihre Gebäudeversicherung einbeziehen.

### Wichtig

Bevor sie mit dem Zusammenbau Ihres Gewächshauses beginnen, empfiehlt es sich, anhand der Teilliste zu prüfen, daß alle Teile vorhanden sind. Die Packungen aus dem Karton herausnehmen, um die einzelnen Teile zu identifizieren. Teile der geöffneten Packungen nicht vertauschen! Wenn irgendetwas fehlt, bitte Ihren Händler hiervon unterrichten.

## Entretien

Pour tenir votre serre propre la laver complètement de temps à autre à l'aide d'une solution de détergent douce. Le verre peut être nettoyé avec n'importe quelle solution de nettoyage ne détériorant pas le châssis aluminium ou les clips des vitrages en acier galvanisé.

### Articles requis:

1 Tournevis.	1 Cuiillère.
1 Pince.	1 Perceuse.
1 Clé AF de 10mm.	1 Mèche No. 12.
1 Paire de gants usagés pour manipuler le verre.	1 Mèche No. 8.
1 Couteau.	25 Chevilles "wallplugs" No. 12 x 38mm vis et rondelles.
1 Maillet.	1 Cheville "wallplug" No. 8 x 25mm & vis.

Nous vous recommandons de doter votre serre de tout la protection en l'enrobant dans la police d'assurance qui couvre votre maison.

### Important

Avant de commencer à assembler votre serre, vérifiez que toutes les pièces correspondent à la liste donnée. Retirez les lots de la boîte afin d'identifier les pièces. Il est important de ne pas mélanger les lots ouverts. Si vous constatez qu'une pièce manque, avertissez Halls [redacted], à l'aide du bulletin de réponse joint à ces instructions.

## NEDERLANDS

U bent nu de trotse eigenaar van een van de beste amateur aluminium kweekkasten die er op de wereld te koop zijn. Wij hopen dat de hier volgende aanwijzingen en verklaringen u van nut zullen zijn. Uw kas is van aluminium gemaakt omdat dit het beste all-round materiaal is waarvan de prijs binnen de beurs van de gemiddelde tuis beoelster valt. Aluminium kan niet zwellen, krimpen, kromtrekken of roesten. Tijdens het gebruik verandert de kleur langzaam tot dat wij grijs. soms met een enigszins ruw oppervlak, dit vormt een beschermlaag.

Wij maken gebruik van glas, want dit heeft de unieke eigenschap dat het bijna alle zonnestralen zonder enige belemmering doortaat. Eenmaal binnen de kas worden die stralen door de planten geabsorbeerd en in warmte omgezet. waardoor infrarode straling opgewekt wordt, die niet ontsnappen kan. De warmte-uitstraling blijft dus in de kas opgesloten en de binnentemperatuur is daardoor veel hoger. zelfs op sombere dagen. Daarbij komt dat glas niet gemakkelijk krasbaar is en niet verkleurd. Omdat de ruiten klein zijn kan een lichtere kwaliteit glas gebruikt worden. Deze lopen minder gevaar om als gevolg van eventuele bewegingen in de kas te barsten: zij zijn gemakkelijk vervoerbaar en als er een ongelukje mee gebeurt zijn zij veel goedkoper te vervangen.

### De beste positie.

Kies voor uw kas een zonnig plekje, waar deze de grootst mogelijke hoeveelheid zonlicht op dak en zijwanden opvangen kan. De gekozen positie moet zoveel mogelijk buiten de wind liggen.

## SVENSKA

Ni ar nu agare till ett av de basta vaxthusen i aluminium som kan erhållas i hushållsmarknaden någonsdars i hela världen. Vi hoppas att följande råd och förklaringar skall visa sig nyttiga. Vaxthuset är utfört i aluminium, därför att detta är det basta materialet inom den prisram som privatpersonen i genomsnitt har råd med. Det varken sväller krymper, står sig eller rostar. I bruk erhåller det en matt, vitgrå lag ibland med en något groc yta som bildar ett skyddande skikt.

Vi använder glas på grund av dess unika egenkap att låta i det närmaste alla solljusets strålar tränga igenom utan hinder. Inuti vaxthuset absorberas strålarna av växterna och omvandlas till värme så att det alstras infraröd strålning vilken inte kan tränga ut. Värmestrålningen förblir således inuti vaxthuset, och detsamma innetemperatur blir mycket högre, även på mulna dagar. Därill kommer att glas är svårrepat och inte missfärgas. Fultornas lilla format medger användning av tunnare glas. De löper mindre risk för att spricka till följd av vaxthusets rörelse samt är lättare att transportera och billigare att ersätta i händelse av oavsiktlig skadegörelse.

### Val av plats

Välj en solig plats för vaxthuset, där detta erhåller mesta möjliga solljus på taket. Välj en plats med nå mycket skydd mot vinden som möjligt.

## DANSK

De er nu ejer af et af de aller bedste drivhuse, som er til rådighed på markedet hvor som helst i verden til privat brug. Vi håber, de vil finde de følgende råd og forklaringer nyttige. Deres drivhus er lavet af aluminium fordi det alt i alt er det bedste materiale indenfor den pris, som den gennemsnitlige husejer har råd til. Det vil ikke udvide sig, skrumpes ind, varpe eller ruste. I brug skulle det få en mat hvid-grå farve, sommetider med en let ru overflade, som danner et selvbeskyttende lag. Vi bruger glas på grund af dets eneste evne til at lade næsten alle solens stråler passere igennem uden hindring. Når strålerne først er indenfor, absorberes de af planterne og omvendes til varme og således udvikler de infra-rød udstraling som ikke kan undslippe. Derfor bevares værmestrålerne indenfor drivhuset, og temperaturen indvendig vil være meget højere selv på en overskyet dag. Desuden kommer der ikke nemt ridser i glas, og det skifter ikke farve. De små ruder gør os stand til at bruge lettere glas. Der er mindre sandsynlighed for, at disse skulle revne på grund af bevægelser i drivhuset de er nemmere at transportere og billigere at forny i tilfælde af eventuel beskadigelse.

### Valg af hvor drivhuset placeres.

Vælg et solrigt sted for Deres drivhus, hvor det vil kunne modtage den højeste mængde af sollys på taget. Udvælg et sted med så meget som mulig beskyttelse mod blæst.

## Onderhoud

Om uw kas schoon te houden, moet deze af en toe grondig met een weinig reinigingsmiddel in water afgewassen worden. Het glas kan met elk reinigingsmiddel dat het aluminium geraamte en de gegalvaniseerde glasveerklommen niet aantast schoon gemaakt worden.

### Benodigd gereedschap:

1 schroevendraaier.	1 lepel.
1 tang.	1 boor.
1-10mm AF moer - of schroef sleutel.	1 Nr. 12 boor.
1 paar oude handschoenen voor het hanteren van glas.	1 Nr. 8 boor.
1 mes.	25 Nr. 12 x 38mm muurpluggen, schroeven en sluitringen.
1 houten hamer.	1 Nr. 8 x 25mm muurpluggen en schroeven.

Het wordt aanbevolen uw kas op uw bestaande huishoudelijke polis mee te laten verzekeren.

### Belangrijk

Alvorens met de montage van uw tuinkas te beginnen dient u de ontvangen onderdelen aan de hand van de stuklijst te controleren. De verpakkingen uit de doos nemen om de onderdelen te kunnen identificeren. Het is belangrijk dat de geopende verpakkingen niet door elkaar gehaald worden. Mocht er iets onlbreken: met Halls ~~XXXXXXXXXX~~, in contact treden met gebruik van het in deze voorschriften opgenomen antwoordformulier.

## Underhåll

För att hålla vaxthuset rent bör det då och då tvättas av noga med en mild tvålmedelslösning. Glasat kan göras rent med vilken som helst lösning som inte har någon menlig inverkan på vare sig aluminiumstommen eller glasklammorna av galvaniserat stal.

### Artiklar som behövs:

1 skruvmejsel.	1 sked.
1 låg.	1 boor.
1-10mm AF skruv - eller rönyckel.	1 Nr. 12 boor.
1 par gamla handskar för hantering av glas.	1 Nr. 8 boor.
1 kniv.	25 Nr. 12 x 38mm väggplugg, skruvar & brickor.
1 hammare.	1 Nr. 8 x 25mm väggplugg & skruvar.

Vi rekommenderar, att vaxthuset skyddas genom tackning tastighetstorsakringen.

### Viktigt

Kontrollera på listan över delar att allt finns med innan du börjar monteringen. Ta ut buntarna ur förpackningen för att identifiera delarna. Det är viktigt att de öppnade buntarna inte blandas ihop. Om något skulle fattas skall du kontakta Halls ~~XXXXXXXXXX~~, på svarkortet i dessa anvisningar.

## Vedligeholdelse

För at holde drivhuset rent vask lejlighedsvis grundigt med et mildt vaskemiddel. Glasset kan gøres rent med et hvilket som helst rensmiddel, som ikke har ugunstig virkning hverken på aluminiumramme eller de zinkgalvaniserede glasclips.







































### Nødvendigt værktøj m.v.

1 skruetrækker.	1 ske.
1 tang.	1 boor.
1-10mm skruenøgle el. lign.	1 Nr. 12 borskær.
1 par gamle handsker til håndtering af glasset.	1 Nr. 8 borskær.
1 kniv.	25 Nr. 12 x 38mm murpløkke, skruer & skiver.
1 træhammer.	1 Nr. 8 x 25mm murpløk & skruer.

















Vianbefaler, at De beskytter Deres drivhus ved at inkludere det i Deres husejerforsikring.

### Vigtigt

Før De påbegynder monteringen af Deres drivhus, venligst konferer delen af med styklisten. Tag pakkerne ud af æsken, så De kan identificere de enkelte dele. Det er vigtigt, at De ikke får de åbnede pakker blandet op. Hvis der mangler noget, venligst kontakt Halls ~~XXXXXXXXXX~~, og brug svarblanketten, der er vedlagt denne vejledning.

Code No.	Item	Quantity	Length mm	DEUTSCH
2483	 Gutter	1	2484	Regenrinnenleiste
2484	 Wall Plate	1	2484	Wandtafel
2487	 Door Sill - End	2	1240	Türschwelle Ende
2489	 Glazing Bar - Side	3	1450	Verglasungsprofil Seite
2490	 Glazing Bar - Roof	3	1372	Verglasungsprofil Dach
2491	 Glazing Bar - Left Hand End	1	1796	Verglasungsprofil Ende rechts
2492	 Glazing Bar - Right Hand End	1	1796	Verglasungsprofil Ende links
2493	 Wall Post - Right Hand End	1	2152	Wandpfosten Ende rechts
2494	 Wall Post - Left Hand End	1	2152	Wandpfosten Ende links
2497	 Gable End Bar - Right Hand End	1	1394	Giebelprofil rechts
2498	 Gable End Bar - Left Hand End	1	1394	Giebelprofil links
2499	 Door Track Horizontal Bracket - Left Hand	1	610.5	Horizontalhalterung Türschiene links
2500	 Door Track Horizontal Bracket - Right Hand	1	610.5	Horizontalhalterung Türschiene rechts
2501	 Door Track	1	1210	Türschiene
2502	 Door Stiles	2	1756	Türpfosten
2503	 Horizontal Brace - Door End	1	569	Horizontalstrebe Ende mit Tür
2504	 Horizontal Brace - Plain End	1	1175	Horizontalstrebe Ende ohne Tür
2505	 Diagonal Brace - Ends	2	1503	Diagonalstrebe Enden
2506	 Diagonal Brace - Sides	2	1524	Diagonalstrebe Seiten
2507	 Door Track Vertical Bracket	1	310	Vertikalhalterung Türschiene
1737	 Side Sill Bar	1	2484	Schwellenprofil Seite
1724	 Door Wheel Housing	1	618	Türrollengehäuse
1725	 Door Top Bar	1	621	Türprofil oben
1726	 Door Intermediate Bar	2	621	Türzwischenprofil
1727	 Door Bottom Bar	1	621	Türprofil unten
1730	 Roof Vent Side Bar	2	522	Dachlüfterprofil Seite
1738	 Roof Vent Hinge	1	602	Dachlüfterscharnier
1739	 Roof Vent Bottom Bar	1	602	Dachlüfterprofil unten
1740	 Roof Vent Sill	1	642	Dachlüfterschwelle
2508	 Corner Post	2	1450	Eckpfosten
2509	 Door Track Horizontal Bracket - Gusset Plate	1		Eckversteifung der Horizontalhalterung, Türschiene
203	 Corner Gusset	2		Eckversteifung
2866	 Corner Bracket	2	18	Eckstück
408	 Door Track Vertical Bracket Spacer	2		Distanzstück der Vertikalhalterung, Türschiene
450	 Roof Vent Stay	1		Dachlüfterstrebe
451	 Roof Vent Stay Peg	2		Zapfen, Dachlüfteraussteller
799	 Door Track Wheels	2		Laufrollen
478	 Door Bottom Bar Slider	2		Türschiene unten
458	 Glass Retaining Clip	50		Glashalteklammer
453	Glazing Spring Clip	158		Verglasungsfederklammer

FRANCAIS	NEDERLANDS	SVENSKA	DANSK
Barre de gouttière	Gootbalk	Takrännprofil	Tagrendestang
Plaque murale	Muurplaat	Väggplåt	Murplade
Extrémité de seuil de porte	Deurdorpeluiteinde	Dörrsyllände	Dørkarmsende
Barre latérale de vitrage	Zijbeglazingsbalk	Glassidoprofil	Glassidestang
Barre de toit de vitrage	Dakbeglazingsbalk	Glastakprofil	Glastagstang
Extrémité droite de barre de vitrage Extrémité gauche de barre de vitrage	Rechter beglazingsbalk Linker beglazingsbalk	Höger ände av glasprofil Vänster ände av glasprofil	Glasstang, højre ende Glasstang, venstre ende
Extrémité droite de montant mural Extrémité gauche de montant mural	Rechter muurpaal Linker muurpaal	Höger väggstolpe Vänster väggstolpe	Murstolpe, højre ende Murstolpe, venstre ende
Barre de pignon, côté droit Barre de pignon, côté gauche	Rechter gevelbalk Linker gevelbalk	Höger gavelprofil Vänster gavelprofil	Gavlstang, højre Gavlstang, venstre
Console gauche horizontale de porte Console droite horizontale de porte	Linker horizontale draagsteun deurrail Rechter horizontale draagsteun deurrail	Vänster horisontalfäste till dörrskena Höger horisontalfäste till dörrskena	Dørskinnens venstre vandrette beslag Dørskinnens højre vandrette beslag
Glissière de porte	Deurrail	Dörrskena	Dørskinne
Montants de porte	Deurstijlen	Dörrarmar	Dørs lodrette stykker
Extrémité de porte horis. d'entretoise Extrémité lisse horis. d'entretoise	Horizontale stut voor deuruiteinde Horizontale stut voor gladde kant	Horisontalfäste till dörrvägg Horisontalfäste till vägg utan dörr	Vandret stiver, dørende Vandret stiver, dørtes ende
Extrémités diagonales d'entretoise Côtés diagonaux d'entretoise	Diagonale stut voor uiteinden Diagonale stut voor zijkanten	Diagonalfäste till gavlar Diagonalfäste till sidor	Diagonalstiver, ender Diagonalstiver, sider
Console verticale de glissière de porte	Verticale draagsteun voor deurrail	Vertikalfäste till dörrskena	Dørskinnens lodrette beslag
Barre de seuil latérale	Dorpelbalk voor zijkant	Sidosyllprofil	Sidekarmsstang
Logement de roulettes de porte	Wielhuis van de deur	Rullprofil till dörr	Dørs hjulhus
Barre supérieure de porte	Bovenbalk van de deur	Övre dörrprofil	Dørs topstykke
Barre intermédiaire de porte	Tussenbalk van de deur	Mellanliggande dörrprofil	Dørs mellemstykke
Barre inférieure de porte	Onderbalk van de deur	Undre dörrprofil	Dørs bundstykke
Barre latérale de fenêtre de toit	Zijbalk van het dakraam	Sidoprofil till takfönster	Tagvindues sidestykke
Charnière de fenêtre de toit	Schamier van het dakraam	Gångjärn till takfönster	Tagvindues hængsel
Barre inférieure de fenêtre de toit	Onderbalk van het dakraam	Undre profil till takfönster	Tagvindues bundstykke
Seuil de fenêtre de toit	Dorpel van het dakraam	Takfönstersyll	Tagvindues karm
Montant de coin	Hoekpaal	Hörnstolpe	Hjørnestolpe
Plaque gousset console horizontale porte	Hoekplaat horizontale deurraildraagsteun	Horisontell fästhömplat till dörrskena	Dørskinnens vandrette beslags knudeplade
Gousset d'angle	Hoekplaat	Hömplat	Hjørneknudeplade
Console d'angle	Hoekdraagsteun	Hömfäste	Hjørnebeslag
Entretoise console verticale de porte	Afstandsring voor vert. deurraildraagsteun	Avståndsbricka till dörrskennans vertikalfäste	Dørskinnens lodrette beslags afstandsstykke
Barre de retenue de fenêtre de toit	Deurraamstut	Takfönsterstag	Tagvindues holder
Cheville barre de retenue fenêtre de toit	Pin van de deurraamstut	Fönsterhake	Tap til tagvindues holder
Roulettes	Wielen	Rullar	Hjul
Coulisse de bas de porte	Schuifstuk van deuronderkant	Undre glidskena till dörr	Dørs nederste glidestykke
Clip de retenue de vitre	Glashoudertje	Glashållare	Glasholdeklemme
Clip à ressort de vitrage	Glasveerklem	Glasfjäderklämma	Glasfjederklemme

Code No.	Item	Quantity	Length mm	DEUTSCH
3141	 Brace Door End	1	600	Strebe Tür Enden
697	 Aluminium Nut M6	67		Aluminiummutter M6
400	 Aluminium Bolt M6 x 10mm	67		Aluminiumschraube M6 x 10mm
01106	 Door Stiles to Rails No. 6 x 16mm Self-tapping	16		Schneidschrauben Nr. 6 x 19mm, Befestigung Türpfosten/Schienen
1745	 Wheels to Wheel Housing M4 x 16mm Pan-head	2		Flachkopfschraube M4 x 16mm, Befestigung Laufrollen/Gehäuse
1646	 Wheels to Wheel Housing M4 Nut	2		Rostfreie Stahlmutter M4, Befestigung Laufrollen/Gehäuse
1645	 Wheels to Wheel Housing M4 Star Washer	2		Belagscheibe M4, Befestigung Laufrollen/Gehäuse
1747	 Door Track Vertical Bracket to Gable Bar M6 x 40mm mushroom head screw	1		Flachrundschrabe M6 x 40mm, Befestigung Türschienen-Vertikalhalterung/Giebelprofil
681	 Door Track Vertical Bracket to Gable Bar M6 Nut	1		Mutter M6, Befestigung Türschienen-Vertikalhalterung/Giebelprofil
402	 Vent Stay Pegs to Vent Sill No. 6 x 6mm Self-tapping	6		Schneidschraube Nr. 6 x 6mm, Befestigung Lüfteraussteller & Zapfen/Lüfterschwelle
402	 Corner Bracket to Door Frame No. 6 x 6mm Self-tapping	3		Schneidschraube Nr. 6 x 6mm, Befestigung Eckstück/Türrahmen
135	 Glass Retaining Clips	8		Verglasungsfederklammern
459	 Foam Strip (Wall Bars/Wall Plate)	1	8m	Schaumstoffstreifen (Wandprofile/Wandtafel)
333-03	 Door Weather Seals	2	1743	Türdichtungen
411-03	 Easy Glaze-Glazing Bead	2	40m	Verglasungsleiste Easy Glaze
428	 Self Adhesive Foam Strip	1	620	Selbstklebestreifen aus Schaumstoff
<b>GLASS</b>				
10151	Door Top and Bottom	2	610 x 544 x 3	Glas (Tür oben & unten)
10144	Door Middle + Roof	5	610 x 502 x 3	Glas (Tür Mitte)
10167	Vent	1	600 x 544 x 3	Glas (Lüfter)
10145	Side Wall + Plain End	10	610 x 508 x 3	Glas (Seitenwand)
10140	Side Wall	4	610 x 457 x 3	Glas (Seitenwand)
10132	Roof	4	610 x 356 x 3	Glas (Dach)
10151	Roof	4	610 x 544 x 3	Glas (Dach)
10282	Door End + Plain End	2	610 x 508 x 592 x 3	Glas (Giebelende mit + ohne Tür)
10283	Door End + Plain End	2	593 x 508 x 575 x 3	Glas (Giebelende mit + ohne Tür)
10284	Door End + Plain End	2	576 x 457 x 558 x 3	Glas (Giebelende mit + ohne Tür)
10285	Door End + Plain End	2	558 x 350 x 30 x 3	Glas (Giebelende mit + ohne Tür)
10286	Door End	1	610 x 352 x 6 x 3	Glas (Giebelende mit Tür)
10140	Plain End	1	610 x 457 x 3	Glas (Giebelende ohne Tür)
10281	Plain End	1	610 x 352 x 3	Glas (Giebelende ohne Tür)
10327	Plain End	1	610 x 375 x 26 x 3	Glas (Giebelende ohne Tür)

FRANCAIS	NEDERLANDS	SVENSKA	DANSK
Porte horis d'enetroitse	Stut voor deuruiteinde	Fäste till dörrvägg	Stiver dørende
Ecrou aluminium M6	Aluminium moer M6	Aluminiummutter M6	Aluminiummøtrik M6
Boulon aluminium M6 x 10mm	Aluminium bout M6 x 10mm	Aluminiumbult M6 x 10mm	Aluminiumbolt M6 x 10mm
De montants de porte à traverses, vis auto-taraudeuses No. 6 x 19mm	Zelftappende Nr. 6 x 19mm voor deurstijlen aan rails	Självgångande skruvar för fäste av dörrarmar och skenor - nr. 6 x 19mm	Dørs lodrette stykker til skinner, nr. 6 x 19mm selvskærende skrue
De roulettes à logement de roulettes, vis à tête tronconique M4 x 16mm	M4 x 16mm platte-kop-schroef voor wielen aan wielhuis	Skruv med skålformigt huvud för fäste av rullar på rullprofil - M4 x 16mm	Hjul til hjulhus, M4 x 16mm panhovedskruer
De roulettes à logement de roulettes, écrou en acier inox M4	M4 roestvrijstalen moer voor wielen aan wielhuis	Rostfri mutter - M4 - rullar på rullprofil	Hjul til hjulhus, M4 møtrik af rustfrit stål
De roulettes à logement de roulettes, rondelle-frein en étoile M4	M4 sterskruifring voor wielen aan wielhuis	Stjärnbricka - M4 - rullar på rullprofil	Hjul til hjulhus, M4 stjerneskeive
De console verti. glissière porte à barre pignon, vis à tête boulon suif M6 x 40mm	Platbolle M6 x 40mm schroeven voor verticale deurraildraagsteun aan gevelbalk	Skrubar med ovalförsänkta huvuden - M6 x 40mm-dörrskenans vertikalfäste gavelprofil	Dørskinnens lodrette beslag til gavledestang, M6 x 40mm skrue med linseformet hoved
De console verticale de glissière de porte à barre de pignon, écrou M6	M6 moer voor verticale deurraildraagsteun aan gevelbalk	Mutter - M6 - dörrskenans vertikalfäste på gavelprofil	Dørskinnens lodrette beslag til gavledestang, M6 møtrik
De barre retenue fenêtre et chevilles à seuil fenêtre, vis auto-taraudeuses No. 6 x 6mm	Nr. 6 x 6mm zelftappende schroeven voor raamstut en pennen aan raamdorpel	Självgångande skruvar - nr. 6 x 6mm - fönsterstag och hake på fönstersyll	Vinduesholder & tappe til vindueskarm, nr. 6 x 6mm selvskærende skruer
De console d'angle encadrement de porte, vis autotaraudeuses No. 6 x 6mm	Nr. 6 x 6mm zelftappende schroeven voor hoekdraagsteun aan deurframe	Självgångande skruvar - nr. 6 x 6mm - hörnfäste på dörrpost	Hjørnebeslag til dørramme, nr. 6 x 6mm selvskærende skruer
Clips à ressort de vitrage	Glasveerklemmen	Glasfjäderklämmor	Glasfjederklemmer
Bande mousse (barres /plaque murale)	Schuimrubberstrip (muurbalken, muurplaat)	Skumremsa (väggprofiler väggplåt)	Skumstrimmel (murstænger, murplade)
Joints d'étanchéité de porte	Tochtstrip voor deur	Dörrtätning	Dørtætningslister
Easy Glaze - baguette de vitrerie	"Easy Glaze" beglazingslijm	Easy Glaze - glaslist	Easy Glaze - glasliste
Bande de mousse auto-adhésive	Zelfklevend schuimrubberstrip	Självhäftande skumremsa	Selvkæbende skumstrimmel
<b>VITRE</b> Vitre (haut et bas de la porte)	<b>GLAS</b> Glas (boven-en onderkant van deur)	<b>GLAS</b> Glas (dörr upp och ned)	<b>RUDE</b> Rude (dørs øverste og nederste)
Vitre (milieu de la porte)	Glas (midden van deur)	Glas (dörr mitten)	Rude (dørs midterste)
Vitre (fenêtre)	Glas (raam)	Glas (fönster)	Rude (vindue)
Vitre (mur latéral)	Glas (zijwand)	Glas (sidovägg)	Rude (sidevæg)
Vitre (mur latéral)	Glas (zijwand)	Glas (sidovägg)	Rude (sidevæg)
Vitre (toit)	Glas (dak)	Glas (tak)	Rude (tag)
Vitre (toit)	Glas (dak)	Glas (tak)	Rude (tag)
Vitre (Extrémité avec porte)	Glas (deuruiteinde)	Glas (dörrvägg)	Rude (dørende)
Vitre (Extrémité avec porte)	Glas (deuruiteinde)	Glas (dörrvägg)	Rude (dørende)
Vitre (Extrémité avec porte)	Glas (deuruiteinde)	Glas (dörrvägg)	Rude (dørende)
Vitre (Extrémité avec porte)	Glas (deuruiteinde)	Glas (dörrvägg)	Rude (dørende)
Vitre (Extrémité avec porte)	Glas (deuruiteinde)	Glas (dörrvägg)	Rude (dørende)
Vitre (Extrémité sans porte)	Glas (gladde kant)	Glas (vägg utan dörr)	Rude (dørløs ende)
Vitre (Extrémité sans porte)	Glas (gladde kant)	Glas (vägg utan dörr)	Rude (dørløs ende)
Vitre (Extrémité avec porte)	Glas (gladde kant)	Glas (vägg utan dörr)	Rude (dørløs ende)

# 1

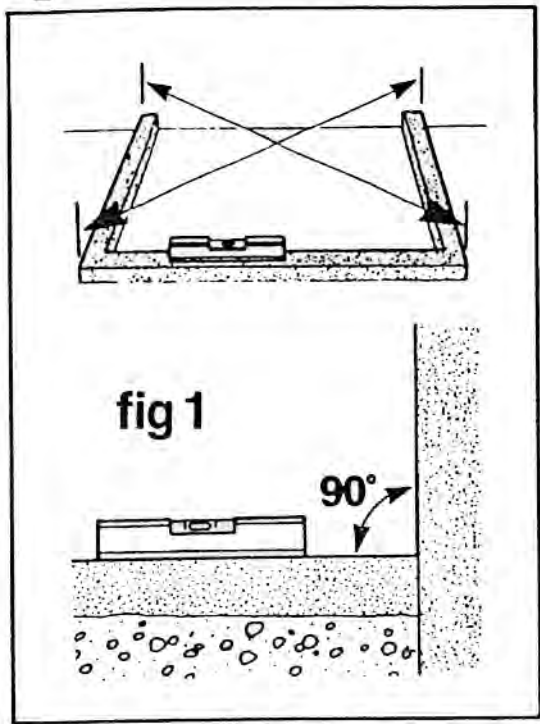
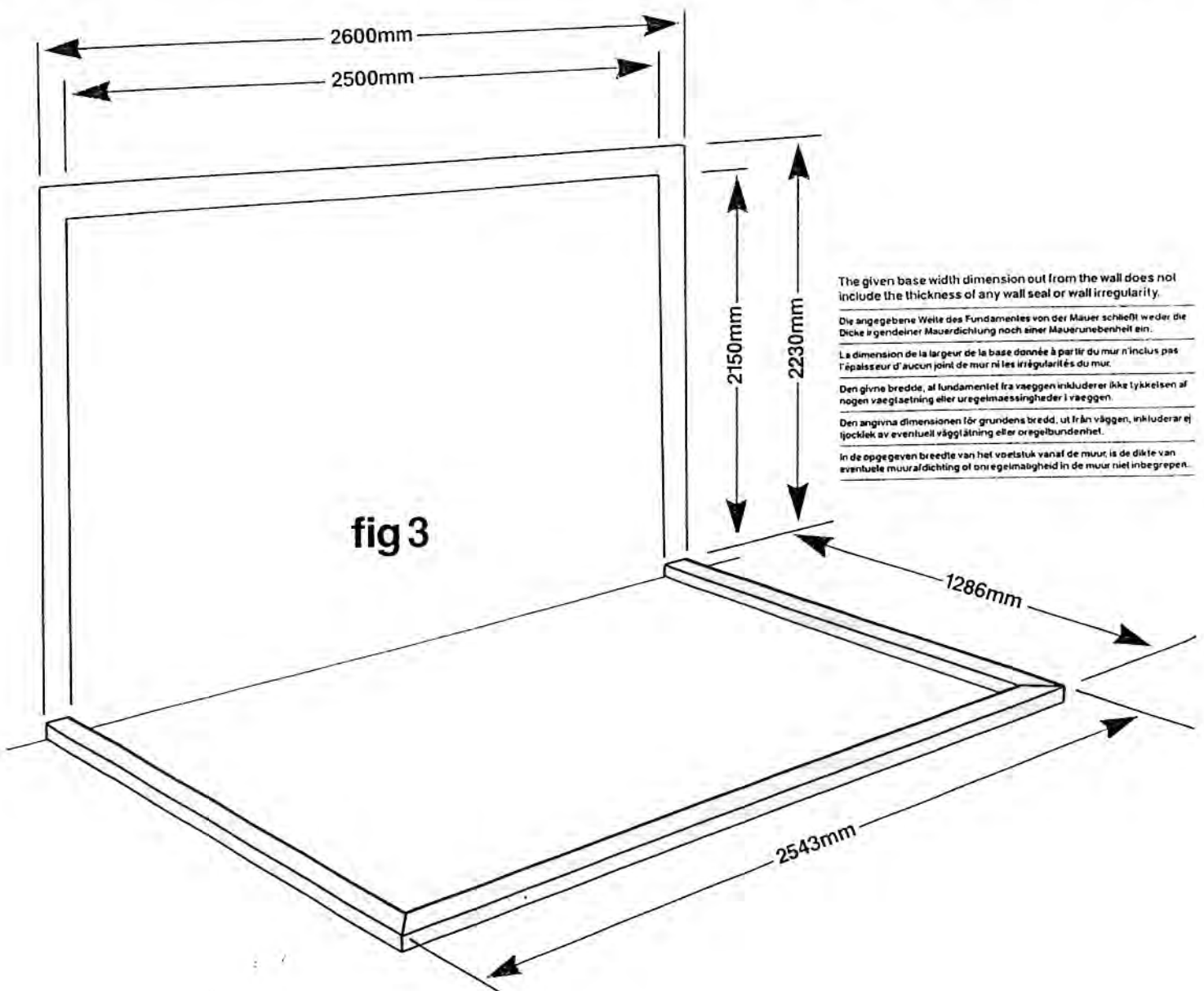
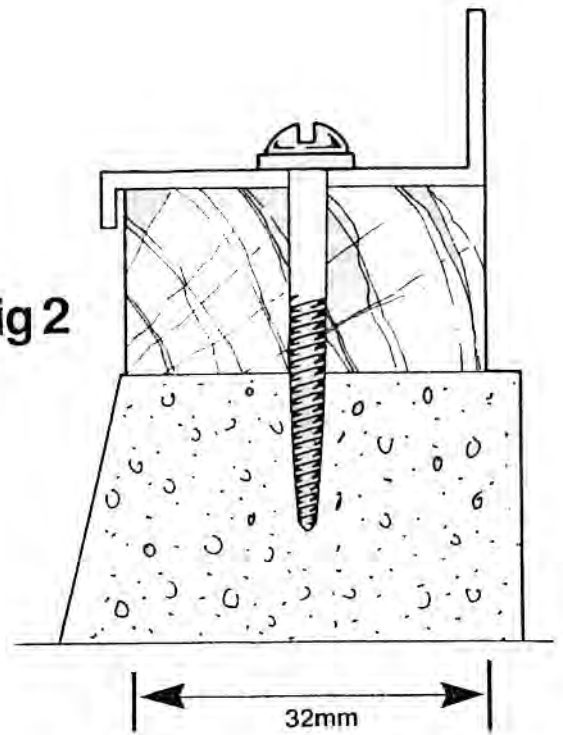

fig 2



The given base width dimension out from the wall does not include the thickness of any wall seal or wall irregularity.

Die angegebene Weite des Fundamentes von der Mauer schließt weder die Dicke irgendeiner Mauerdichtung noch einer Mauerunebenheit ein.

La dimension de la largeur de la base donnée à partir du mur n'inclus pas l'épaisseur d'aucun joint de mur ni les irrégularités du mur.

Den givne bredde, af fundamentet fra væggen inkluderer ikke tykkelsen af nogen vægtaetning eller uregelmaessigheder i væggen.

Den angivna dimensionen för grundens bredd, ut från väggen, inkluderar ej tjocklek av eventuell väggätning eller oregelbundenhet.

In de opgegeven breedte van het voetstuk vanaf de muur, is de dikte van eventuele muurafdichting of onregelmatigheid in de muur niet inbegrepen.



### Base.

You need a base for your greenhouse to ensure that it is level and rigid. To save time and trouble in laying a traditional brick or concrete base, we can supply a simple-to-assemble prefabricated base, as an optional extra. If you want to make your own base, however, you should make it to the dimensions in fig. 3. It is most important that the base is square and level, so check that its diagonal measurements are equal (fig. 1). Timber packing of not less than (12mm) thickness and not more than 32mm width should be made to fit the aluminium section, as shown in fig. 2. When the greenhouse has been assembled, it can be screwed to the base with 50mm No. 12 screws or Rawbolts (not supplied) at holes ready punched in the sill bar, (fig. 2).

**Fundament.** Sie benötigen für Ihr Gewächshaus ein Fundament, damit es eben und fest steht. Um Ihnen die für die Verlegung eines herkömmlichen Stein- oder Betonfundaments erforderliche Zeit und Mühe zu ersparen, können wir Ihnen auf Wunsch ein einfach zu montierendes, vorgefertigtes Fundament als Sonderartikel mitliefern. Wenn Sie sich jedoch selbst ein Fundament machen wollen, müssen Sie es nach den in Abb. 3 vorgeschriebenen Abmessungen herstellen. Es ist sehr wichtig, daß das Fundament rechteckig und eben ist. Daher prüfen, ob die Diagonalabmessungen gleich sind (Abb. 1). Eine Holzpackung von mindestens 12mm Dicke und höchstens 32mm Breite zum Einpassen des Alu-Profiles anfertigen, wie aus Abb. 2 ersichtlich. Nachdem das Gewächshaus montiert ist, kann es mit 50mm Schrauben oder "Rawbolts" (nicht mitgeliefert) durch die im Grundprofil vorgestanzten Löcher mit dem Fundament verschraubt werden (Abb. 2).

**Base.** Il vous faut une base pour votre serre, ceci pour assurer qu'elle soit à niveau et rigide. Pour vous éviter d'avoir à poser une base classique en brique ou en béton, nous pourrions vous livrer en option, moyennant un supplément, une base préfabriquée à montage simple. Si, toutefois, vous tenez à réaliser vous-même la base, celle-ci devra avoir les dimensions indiquées à la fig. 3. Il est essentiel que la base soit d'équerre et à niveau; il faudra donc s'assurer que ses deux diagonales soient égales (fig. 1), il faudra installer, sous le profilé en aluminium voir (fig. 2) une cale en bois d'une épaisseur minimale de 12mm et d'une largeur maximale de 32mm. Après assemblage de la serre, vous pourrez la visser à la base avec des vis No. 12 de 50mm ou bien des boulons d'ancrage (qui ne sont pas fournis) sur les trous déjà percés dans la barre de seuil (fig. 2).

**Fundament.** Teneinde te verzekeren dat de kas waterpas en stevig gemonteerd wordt heeft men een fundament nodig. Om u de tijd en moeite voor het leggen van een conventioneel beton en bakstenen fundament te besparen, is een gemakkelijk te monteren, geprefabriceerd fundament tegen meerprijs leverbaar. Mocht u er echter de voorkeur aan geven zelf het fundament te leggen, dan vindt u de juiste afmetingen in fig. 3. Het is uiterst belangrijk dat het fundament zuiver haaks en waterpas is; controleer daarom dat de diagonale afmetingen aan elkaar gelijk zijn (fig. 1). Houten onderleggers, niet minder dan 12mm dik en niet meer dan 32mm breed, moeten zo gemaakt worden dat zij in de aluminium dorpelprofielen passen, zoals aangegeven in fig. 2. Wanneer de kas geheel gemonteerd is kan deze met 50mm Nr. 12 schroeven of Rawbolts (niet meegeleverd) door de voorgeboorde gaten in de dorpelprofielen bevestigd worden (fig. 2).

**Grund.** Vaxthuset behöver en grund som garanti för att det kommer att stå vägratt och slumt. För att spara tid och bekymmer med att lägga en traditionell grund av murverk eller betong kan vi tillhandahålla en lättmonterad fabriksfärdig grund som extratrustning. Den som emellertid vill lägga grunden själv bör göra detta med ledning av dimensionerna i fig. 3. Det är synnerligen viktigt att grunden är rätvinklig och vägratt, varför det bör kontrolleras att diagonalmåttarna är lika (fig. 1). Travirke med en tjocklek ej understigande 12mm och en bredd ej överstigande 32mm skall inpassas i aluminiumprofilen såsom framgår av fig. 2. När vaxthuset har monterats ihop, kan det skruvas fast vid grunden med 50mm skruvar nr 12 eller med stenskruvar (medföljer ej) i hål som redan upplagits i tröskelprofilen (fig. 2).

**Fundament.** De behöver et fundament til Deres drivhus for at sikre at det i watter og har tilstrækkelig stivhed. For at spare tid og besvær med et muret eller støbt fundament, kan vi mod en merpris levere et let samlet trykimpregneret fyrretræs fundamentsramme. Hvis De selv ønsker at fremstille et fundament, skal det laves med dimensioner som vist på fig. 3. Det er meget nødvendigt at fundamentet er plant og i watter, samt at det er retvinklet, hvilket er tilfældet når diagonalerne - mål over hjørnerne - er lige store, se fig. 1. Træpaklister (ikke medleveret) af 12mm tykkelse og højst (32mm) redde skal bruges som understøtning for fodskinnerne i hele deres længde - se fig. 2. Når drivhuset er samlet, spændes det fast til fundamentet med nr 12 x 50mm skruer og rawl plugs eller ekspansionsbolte (ikke medleveret) i de i fodskinnerne undstansede slidser - se fig. 2. For særlige instrukser vedgående trykimpregneret fyrretræs fundamentsramme, se fomeden.

### Important.

If you wish to erect your greenhouse on a solid concrete plinth you should follow the outside dimensions (fig. 3). However, it is important that, to avoid any possibility of water seeping under the base and forming puddles, you should ensure that the base slopes down towards the outside as shown below. The timber packing used at the end of the greenhouse will have to be suitably tapered to accommodate this.



### Zur Beachtung.

Wenn Sie Ihr Gewächshaus auf einem festen Betonfundament errichten wollen, sollten Sie es nach den in Abb. 3 vorgeschriebenen Außenabmessungen herstellen. Um zu verhindern, daß sich Sickerwasser unter dem Fundament ansammelt und dort Pfützen bildet, sollten Sie sicherstellen, daß das Fundament wie unten gezeigt nach außen schrag abfällt. Die Holzpackung des Gewächshauses muß dann entsprechend abgeschragt werden.



### Important.

Si vous voulez monter votre serre sur un socle plein en béton, vous devrez respecter les dimensions extérieures indiquées à la fig. 3. Toutefois, comme l'indique l'illustration ci-dessous, vous devrez vous assurer que les pentes de la base soient inclinées vers l'extérieur et ce, pour éviter les risques d'infiltration d'eau sous la base et la formation de flaques. La garniture en bois à l'extrémité de la serre doit être coupée en biseau pour tenir compte de cette exigence.

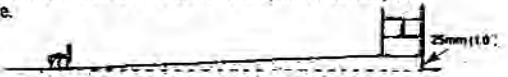

### Belangrijk.

Als u de kas wilt opstellen op een fundament van ongewapend beton, dan moet u de buitenafmetingen van fig. 3 volgen. Het is echter van groot belang dat verhinderd wordt dat water onder de basis doorsijpelt en plassen vormt; daarom moet u zorgen dat de basis buitenwaarts afvalt zoals hieronder aangegeven is. De aan het uiteinde van de tuinkas aan te brengen houten pakking moet dan konisch afgewerkt worden om goed te passen.



### Viktigt.

Du bör följa de yttre dimensionerna i fig. 3, om du önskar resa ditt vaxthus på en solid cementsockel. Men det är viktigt, att du tillförsäkrar, att sockeln sluttar ned mot utsidan enligt bilden nedan, för att förhindra att vatten rinner under sockeln och bildar pooler. Timmerpackningen som används i änden på vaxthuset måste avsmalnas på lämpligt sätt för att tillgodose detta.



### Viktigt

Hvis de vil stille deres drivhus på en massiv betonsokkel, må De rette Dem efter de udvendige dimensioner fig. 3. Det er imidlertid vigtigt, at De for at undgå at vand siver ind under sokkelen og danner vandpytter, må sørge for, at sokkelen skræner nedad imod den udvendige side som vist nedenfor. Tømmerpakningen, der bruges for enden af drivhuset skal være spidset til for at give plads til denne.



2

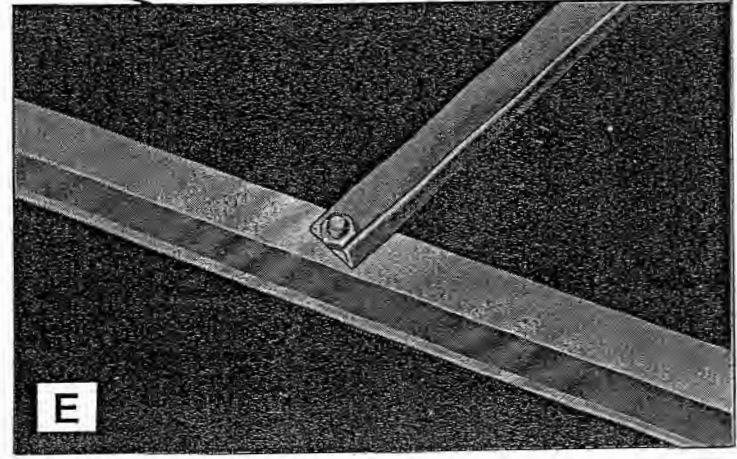
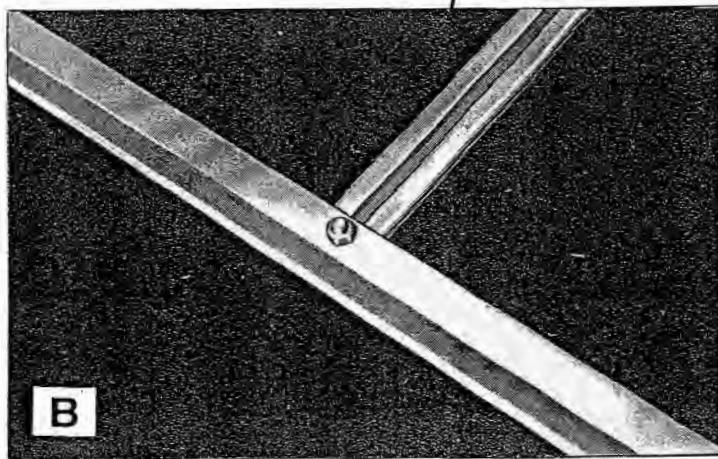
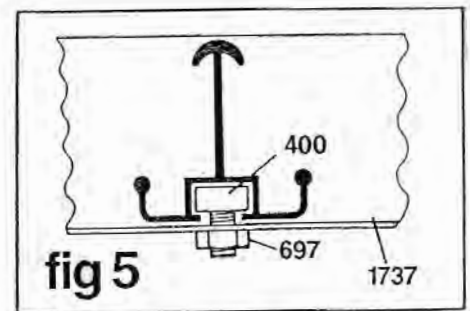
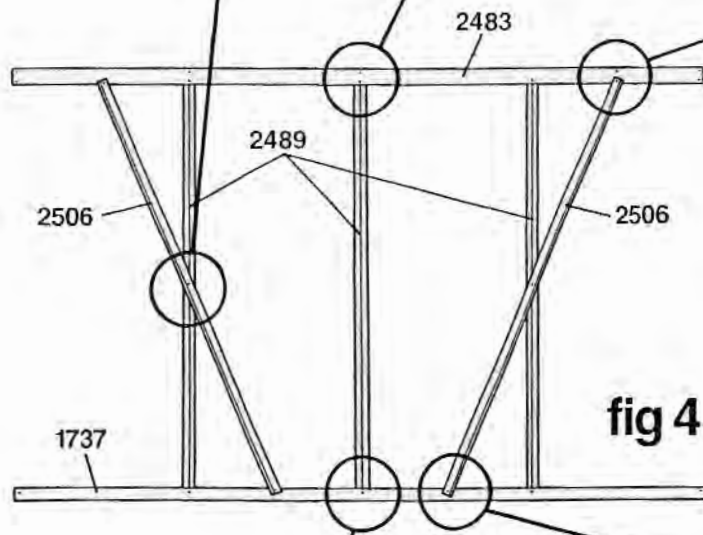
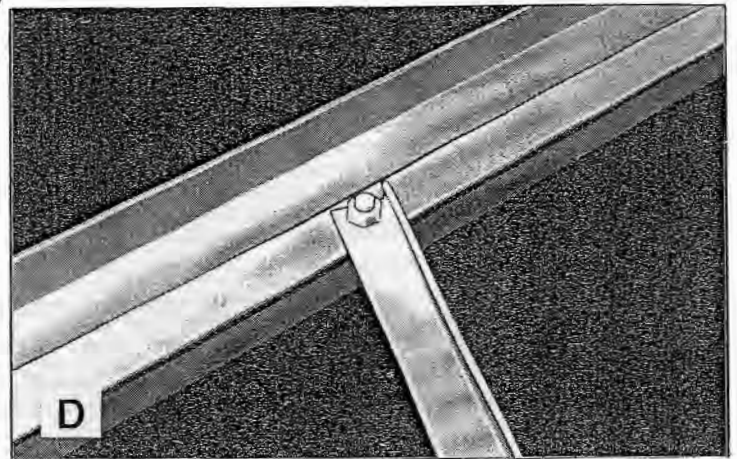
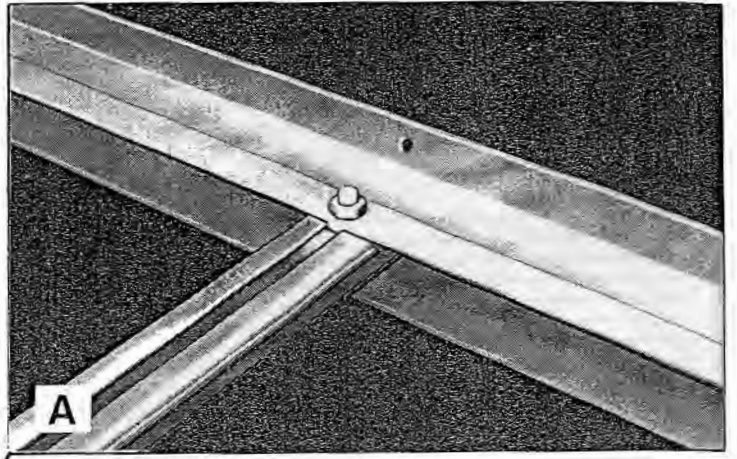
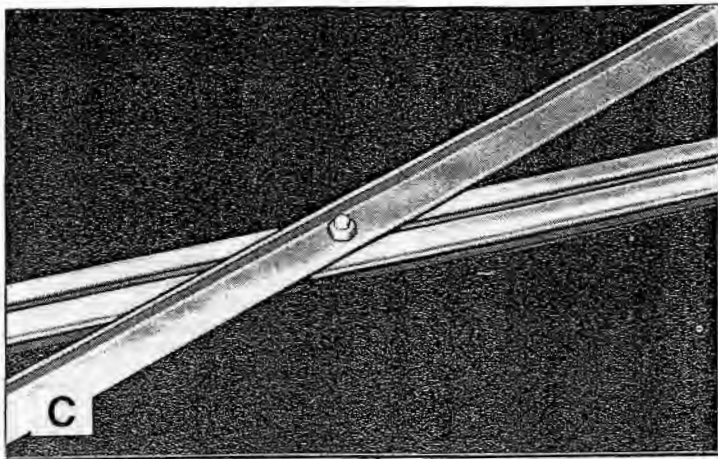

## 2. Sides

- Lay the parts in fig. 4 on the ground.
- All the illustrations in this section are viewed from the inside.
- Join the side sill bar (1737) to the gutter bar (2483) with the side glazing bars (2489) as in A and B.
- Remember to slide one bolt into the groove of each intermediate vertical bar that is crossed by a diagonal brace, in order to fix the centre of that brace, as in C.
- The parts should be bolted with the aluminium bolts and nuts provided (400, 697) but none of the bolts should be fully tightened until the greenhouse is completely assembled.
- Bolt the two diagonal braces (2506) over the top, as in C, D and E.

## 2. Seiten

- Die in Bild 4 gekennzeichneten Teile auf den Boden legen.
- Alle Abbildungen in diesem Teil sind von der Innenseite aus zu verstehen.
- Seitenschwellerprofile (1737) wie bei A und B gezeigt mit den seitlichen Verglasungsprofilen (2489) an das Regenrinnenprofil (2483) anfügen.
- Zum Befestigen der Strebenmitte einen Bolzen in die Nut aller von einer Diagonalstrebe durchkreuzten senkrechten Zwischenprofile schieben. Dies wird bei C veranschaulicht.
- Teile mit den hierzu vorgesehenen Aluminiumbolzen und -mutter (400, 697) verschrauben. Schrauben erst nach dem vollständigen Zusammenbau des Gewächshauses ganz anziehen.
- Die beiden Diagonalstreben (2506) wie bei C, D und E gezeigt, über das Oberteil schrauben.

## 2. Côtés

- Disposez les pièces codées dans la fig. 4 sur le sol.
- Toutes les illustrations de cette section sont vues de l'intérieur.
- Joignez la barre de seuil latérale (1737) à la barre de gouttière (2483) avec les barres de vitrage latérales (2489) comme dans A et B.
- N'oubliez pas d'introduire un boulon dans la rainure de chaque barre verticale intermédiaire traversée par une entretoise diagonale, afin de fixer la centre de cette entretoise, comme dans C.
- Les pièces doivent être boulonnées avec les boulons et écrous en aluminium prévus (400, 697) mais aucun des boulons ne doit être serré à fond avant que la serre ne soit complètement assemblée.
- Boulonnez les deux entretoises diagonales (2506) au-dessus, comme dans C, D et E.

## 2. Zijkanten

- Leg de in Afb. 4 gecodeerde onderdelen uit op de grond.
- Alle afbeeldingen in dit deel zijn van binnenuit gezien.
- Verbind de zijdorpelbalk (1737) aan de gootbalk (2483) met de zijbeglazingsbalken (2489) zoals in A en B.
- Vergeet niet een bout te schuiven in de gleuf in iedere verticale tussenbalk die een diagonale stut kruist, zodat u het midden van die stut kunt bevestigen, zoals in C.
- De onderdelen moeten met de bijgeleverde aluminium bouten en moeren (400, 697) vastgebout worden, maar de bouten moeten pas nadat de kas volledig is gemonteerd helemaal worden vastgeschroefd.
- Bout de twee diagonale stutten (2506) overlangs, zoals in C, D en E.

## 2. Sidor

- Lägg ut de i fig. 4 kodade delarna på marken.
- Alla illustrationer i detta avsnitt är sedda från insidan.
- Foga samman sidosyllprofilen (1737) på takrännprofilen (2483) med sidoglasprofilerna (2489) enligt A och B.
- Kom ihåg att föra in en bult i spåret på varje mellanliggande vertikalprofil, som korsas av ett diagonalstöd, för att kunna fästa på mitten av stödet enligt C.
- Delarna skall skruvas ihop med medföljande aluminiumbultar och muttrar (400, 697), med drag inte åt någon av bultarna helt innan växthuset är färdigmonterat.
- Skruva fast de två diagonalstöden (2506) längst upp enligt C, D och E.

## 2. Sider

- Læg de i fig. 4 nummererede dele ud på jorden.
- Alle illustrationer i dette afsnit er set indefra.
- Forbind sidekarmstangen (1737) med tagrendestangen (2483) og sideglasstængerne (2489) som i A og B.
- Husk at lade en bolt glide ind i rillen på hver mellemliggende lodret stang, der krydses af en diagonalstiver for at kunne fastgøre midten af denne stiver som i C.
- Delene skal boltes med de medfølgende aluminiumbolte og -møtrikker (400, 697), men ingen af boltene skal spændes helt, før drivhuset er fuldstændigt stillet op.
- Bolt de to diagonalstivere (2506) over toppen som i C, D og E.

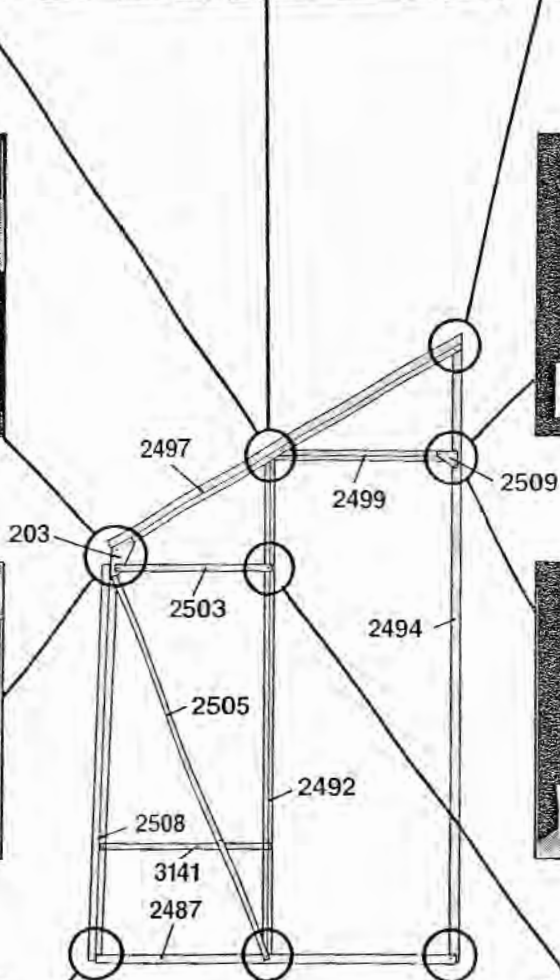
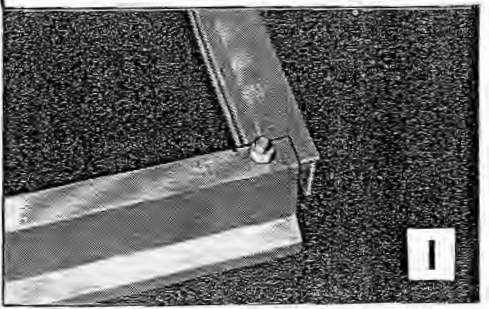
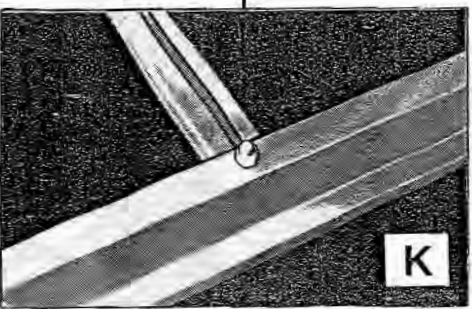
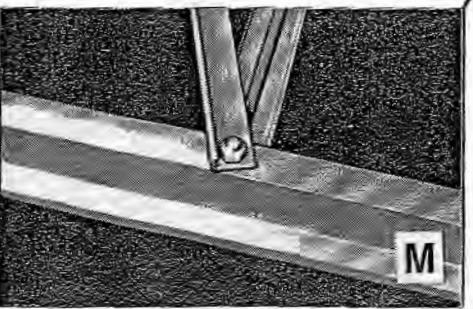
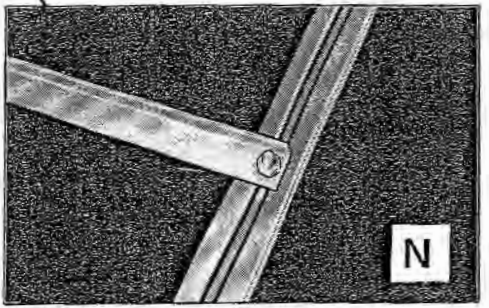
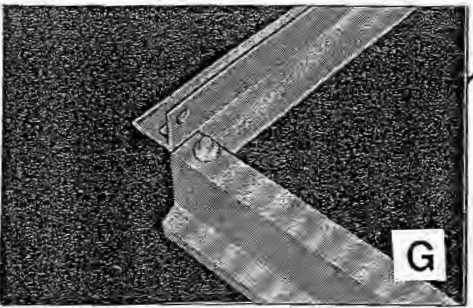
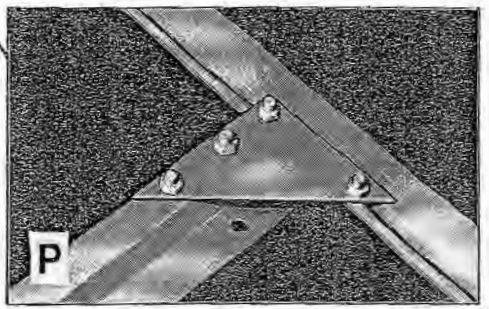
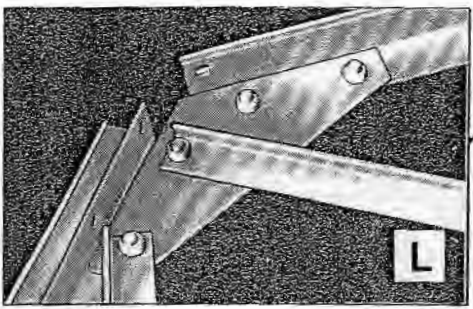
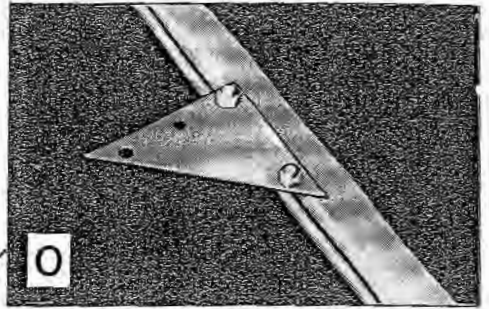
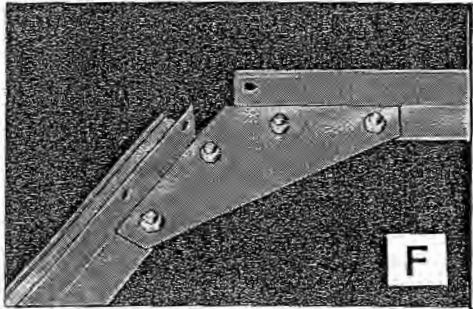
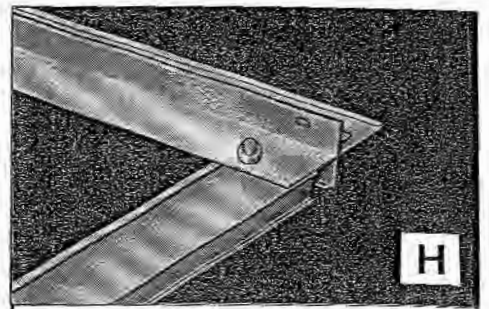
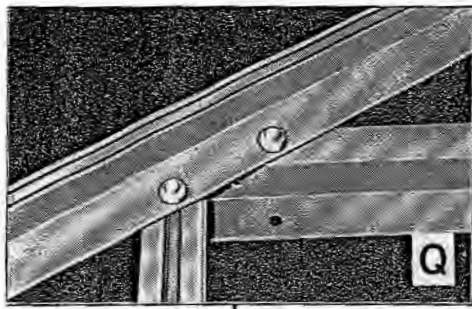
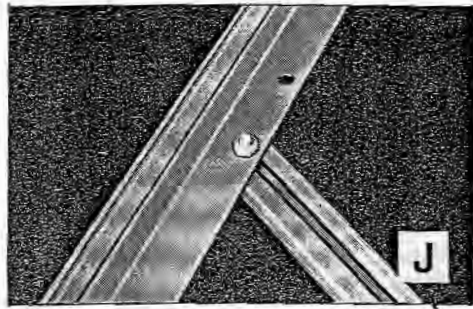

fig 6

Decide in which gable end you wish to fit the door.  
In the illustrations the door is fitted to the left hand gable end as viewed from outside of the greenhouse.  
To fit the door to the right hand gable end illustrations are similar but opposite hand.

### 3. Door Gable End

- Note that the illustrations are viewed from the inside.
- Lay out the coded parts as before.
- Attach the corner gusset (203) to the gable end bar (2497) and the corner post (2508) as in F.
- Note that the plain side of the corner bar, with the holes, should face inside the greenhouse and that the bolt head is on the outside.
- Bolt the end sill bar (2487) to the corner post (2508) as in G.
- Fix wall bar (2494) to gable end bar as in H, slide two bolts into wall bar

Wählen Sie das Giebelende, an welcher Sie die Tür anbringen wollen.  
Im Bild ist die Tür, von draußen betrachtet, an dem linken Giebelende angebracht.  
Das Anbringen der Tür an dem rechten Giebelende erfolgt auf ähnliche aber seitenverkehrte Weise.

### 3. Giebelende mit Tür

- Nicht vergessen, daß die Abbildungen von der Innenseite aus zu verstehen sind.
- Gezeichnete Teile wie zuvor zurechtlegen.
- Eckversteifung (203) wie bei F gezeigt am Giebelendeprofil (2497) und am Eckpfosten (2508) befestigen.
- Die flache Seite des Eckprofils mit den Löchern ist der Innenseite des Gewächshauses zuzukehren, und der Schraubenkopf muß außen sein.
- Giebelseitiges Schwellenprofil (2487) wie bei G gezeigt am Eckpfosten (2508) befestigen.
- Wandprofil (2494) wie bei H gezeigt am Giebelendeprofil befestigen; vor der

Décidez dans quel pignon vous souhaitez monter la porte.  
Dans les illustrations, la porte est montée sur le pignon gauche, vu de l'extérieur de la serre.  
Pour monter la porte sur le pignon de droite, les illustrations sont les mêmes mais du côté opposé.

### 3. Pignon de porte

- Notez que les illustrations sont vues de l'intérieur.
- Disposez les pièces codées comme auparavant.
- Attachez le gousset d'angle (203) à la barre de pignon (2497) et au montant de coin (2508) comme dans F.
- Notez que le côté lisse de la barre d'angle, avec les trous, doit être tourné vers l'intérieur de la serre et que la tête de boulon doit être à l'extérieur.
- Boulonnez la barre de seuil d'extrémité (2487) au montant de coin (2508) comme dans G.

Beslis aan welk geveluiteinde u de deur wilt aanbrengen.  
Op de afbeeldingen is de deur aan het linker geveluiteinde aangebracht, gezien van buitenaf de kas.  
Wanneer u de deur aan het rechter geveluiteinde wilt bevestigen, moet u de afbeeldingen in spiegelbeeld volgen.

### 3. Deurgeveluiteinde

- Let op dat de afbeeldingen van binnen uit gezien zijn.
- Leg de gecodeerde onderdelen op de grond uit, zoals hierboven.
- Verbind de hoekplaat (203) aan de geveluiteindebalk (2497) en aan de hoekmast (2508), zoals in F.
- Let op dat de gladde kant van de hoekbalk, met de gaten, naar de binnenkant van de kas gericht moet zijn en dat de kop van de bout zich aan de buitenkant moet bevinden.
- Bout het uiteinde van de dorpelbalk (2487) aan de hoekmast (2508) vast, zoals in G.

Bestäm Dig för på vilken gavel Du vill placera dörren.  
På bilderna är dörren monterad på den vänstra gavelväggen vilket kan ses från utsidan av växthuset.  
För att montera dörren på den högra gavelväggen används samma bilder men åt motsatt håll.

### 3. Gavelvägg med dörr

- Observera att bilderna är sedda från insidan.
- Lägg ut de kodade delarna som tidigare.
- Fäst hörplåten (203) på gavelprofilen (2497) och hörnstolpen (2508) enligt F.
- Observera att den släta sidan av hörnprofilen, med hålen, skall vändas mot insidan av växthuset och att bulten sitter utåt.
- Skruva fast gavelprofilen (2487) på hörnstolpen (2508) enligt G.

Følg hvilken gavlede døren skal sidde.  
I illustrationerne er døren anbragt i venstre gavlede, set fra drivhusets yderside.  
Fremgangsmåden for monteringen af døren i højre gavlede er den samme som vist i illustrationerne, men omvendt.

### 3. Gavlede med dør

- Bemærk at illustrationerne er set indefra.
- Læg de nummerede dele ud på jorden som før.
- Fastgør hjørneknudeflader (203) på gavledestangen (2497) og hjørnestolpen (2508) som i F.
- Bemærk at hjørnestangens side med hullerne skal vende indad i drivhuset og at boltehovedet skal sidde på ydersiden.
- Bolt endekarmsstangen (2487) på hjørnestolpen (2508) som i G.
- Fastgør murstangen (2494) på gavledestangen som i H, lad de to bolte glide ind i

- before fixing end to sill bar as in I.
- Fix end glazing bar (2492) to the gable end bar as in J, slide two bolts in glazing bar before fixing end to sill bar as in K.
- Bolt the horizontal brace (2503) and diagonal brace (2505) to the corner gusset as in L.
- Attach the other end of the diagonal brace to the sill bar as in M.
- Using the top loose bolt in the end glazing bar fix the end of the horizontal brace (2503) as in N.
- Using the bottom loose bolt, fix door end brace (3141) to the end glazing bar, and opposite end to corner post.
- Using the two loose bolts in wall bar loosely fix horizontal bracket gusset plate (2509) as in O.
- Fix door track horizontal bracket (2499). (N.B. 2500 for right hand gable end) to bracket gusset plate and gable end bar as in P and Q.

Befestigung am Schwellenprofil zwei Bolzen wie bei I gezeigt in das Wandprofil schieben.  
● Giebelseitiges Verglasungsprofil (2492) wie bei J gezeigt am Giebelendeprofil befestigen; vor der Befestigung am Schwellenprofil einen Bolzen wie bei K gezeigt in das Verglasungsprofil schieben.  
● Horizontalstrebe (2503) und Diagonalstrebe (2505) wie bei L gezeigt an der Eckversteifung befestigen.  
● Anderes Ende der Diagonalstrebe wie bei M gezeigt am Schwellenprofil befestigen.  
● Ende der Horizontalstrebe (2503) wie bei N gezeigt mit dem lockeren Bolzen im giebelseitigen Verglasungsprofil am Schwellenprofil befestigen.  
● Eckversteifung der Horizontalhalterung (2509) mit den beiden lockeren Bolzen im Wandprofil wie bei O gezeigt lose befestigen.  
● Horizontalhalterung der Türschiene (2499) (zur Beachtung: Nummer beim rechten Giebelende 2500) wie bei P und Q gezeigt an der Eckversteifung der Halterung und am Giebelendeprofil befestigen.

- Fixez la barre murale (2494) à la barre de pignon comme dans H, faites glisser deux boulons dans la barre murale avant de fixer l'extrémité à la barre de seuil comme dans I.
- Fixez la barre de vitrage d'extrémité (2492) à la barre de pignon comme dans J, faites glisser un boulon dans la barre de vitrage avant de fixer l'extrémité à la barre de seuil comme dans K.
- Boulonnez l'entretoise horizontale (2503) et l'entretoise diagonale (2505) au gousset d'angle comme dans L.
- Attachez l'autre extrémité de l'entretoise diagonale à la barre de seuil comme dans M.
- À l'aide du boulon desserré dans la barre de vitrage d'extrémité, fixez l'extrémité de l'entretoise horizontale (2503) comme dans N.
- À l'aide des deux boulons desserrés dans la barre murale, fixez sans serrer la plaque du gousset de console horizontale (2509) comme dans O.
- Fixez la console horizontale de glissière de porte (2499) (N.B. 2500 pour le pignon de droite) à la plaque du gousset de console et à la barre de pignon comme dans P et Q.

- Bevestig de muurbalk (2494) aan de geveluiteindebalk, zoals in H, en schuif twee bouten in de muurbalk voordat u het uiteinde aan de dorpelbalk bevestigt, zoals in I.
- Bevestig het uiteinde van de beglazingsbalk (2492) aan de geveluiteindebalk, zoals in J, en schuif een bout in de beglazingsbalk voordat u het uiteinde aan de dorpelbalk bevestigt, zoals in K.
- Bout de horizontale (2503) en de diagonale stut (2505) aan de hoekplaat, zoals in L.
- Breng het andere uiteinde van de diagonale stut aan de dorpelbalk aan, zoals in M.
- Bevestig het uiteinde van de horizontale stut m.b.v. de losse bout in het uiteinde van de beglazingsbalk (2503), zoals in N.
- Bevestig de hoekplaat (2509) van de horizontale draagsteun losjes met de twee losse bouten in de muurbalk, zoals in O.
- Bevestig de horizontale draagsteun (2499) van de deurrail (N.B. 2500 voor het rechter geveluiteinde) aan de hoekplaat van de draagsteun en de geveluiteindebalk, zoals in P en Q.

- Fäst väggprofilen (2494) på gavelprofilen enligt H. För in två bultar i väggprofilen innan Du monterar änden på syllprofilen enligt I.
- Fäst gavelglasprofilen (2492) på gavelprofilen enligt J. För in en bult i glasprofilen innan Du monterar änden på syllprofilen enligt K.
- Skruva fast horisontalstödet (2503) och diagonalstödet (2505) på hörnplåten enligt L.
- Fäst den andra änden av diagonalstödet på syllprofilen enligt M.
- Använd den lösa bulten i gavelglasprofilen och fäst änden av horisontalstödet (2503) enligt N.
- Använd de två lösa bultarna i väggprofilen och fäst horisontalstøtets hörnplåt (2509) löst enligt O.
- Fäst dörrskennens horisontalfäste (2499), (OBS: 2500 för den högra gavelväggen), på fästhörnplåten och gavelprofilen enligt P och Q.

- murstangen, inden enden fastgøres på karmstangen som i L.
- Fastgør endeglasstangen (2492) på gavledestangen som i J, lad en bolt glide ind i glasstangen, inden enden fastgøres på karmstangen som i K.
- Bolt den vandrette stiver (2503) og diagonalstiveren (2505) på hjørneknudeflader som i L.
- Fastgør den anden ende af diagonalstiveren på karmstangen som i M.
- Med den løse bolt i endeglasstangen fastgør enden af den vandrette stiver (2503) som i N.
- Med de to løse bolte i murstangen fastgør det vandrette bestags knudeplade (2509) som i O.
- Fastgør dørrskennens vandrette bestag (2499) (N.B. 2500 for højre gavlede) på bestagets knudeplade og gavledestangen som i P og Q.

# 4

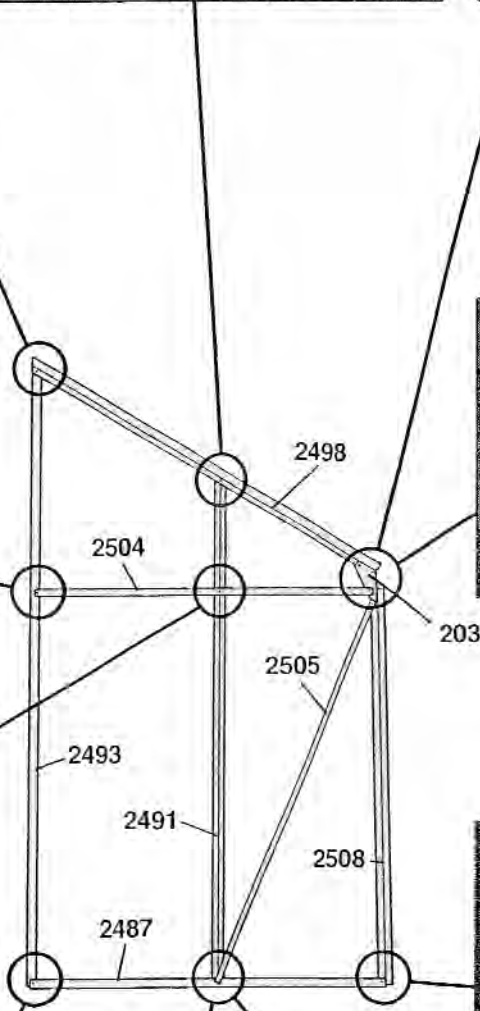
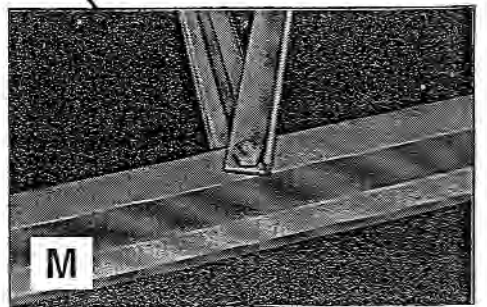
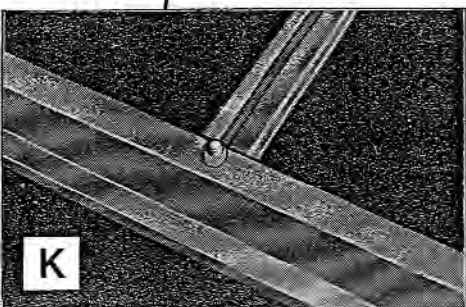
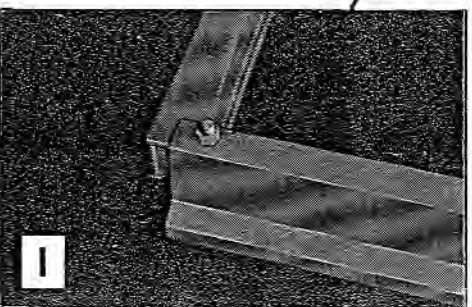
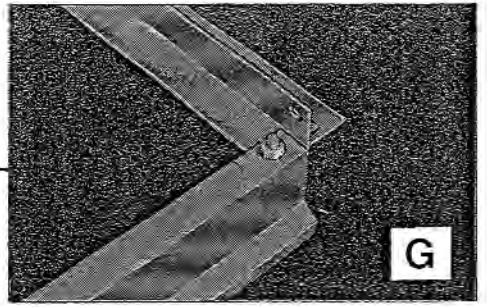
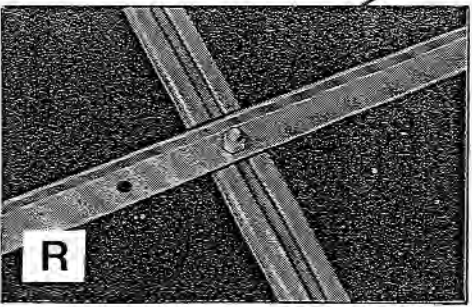
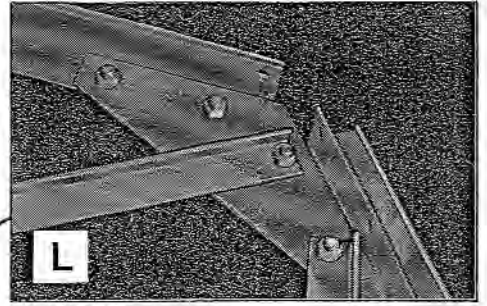
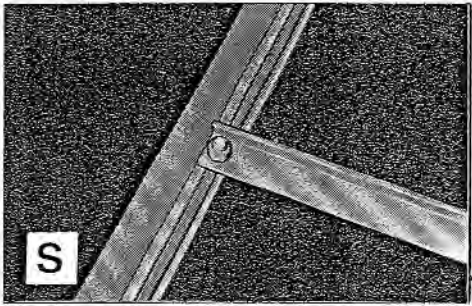
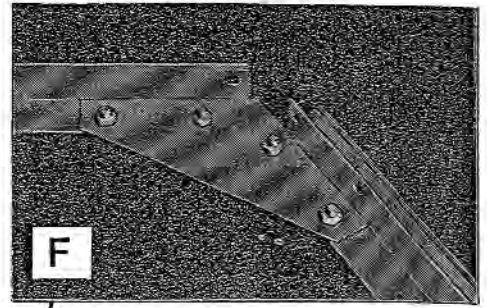
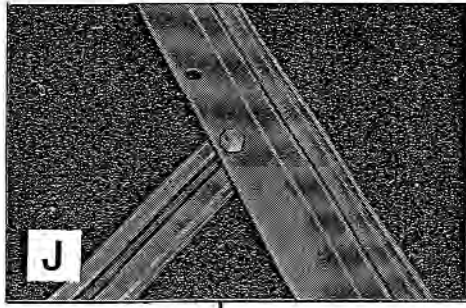
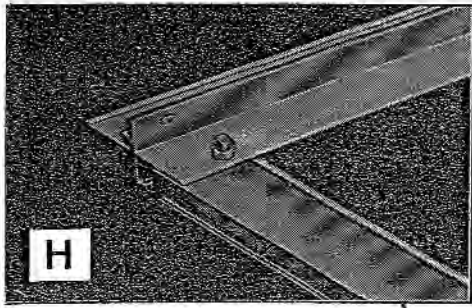

#### 4. Plain Gable End

- Lay out coded parts as before and bolt them loosely together in the same order as the door gable end.
  - When fitting horizontal strut (2504) fix to end glazing bar and wall bar as in R and S.
- 

#### 4. Giebelende ohne Tür

- Gekennzeichnete Teile wie zuvor zurechtlegen und wie beim Giebelende mit Tür lose zusammenschrauben.
  - Horizontalstrebe (2504) wie bei R und S gezeigt am giebelseitigen Verglasungsprofil und am Wandprofil befestigen.
- 

#### 4. Extrémité de pignon

- Disposez les pièces codées comme avant et boulonnez-les ensemble sans serrer dans le même ordre que le pignon de porte.
  - Pour monter le tréssillon horizontal (2504), fixez-le à la barre de vitrage d'extrémité et à la barre murale comme dans R et S.
- 

#### 4. Glad geveluiteinde

- Leg de gecodeerde onderdelen uit op de grond, zoals hierboven, en schroef ze losjes samen in dezelfde volgorde als het deurgeveluiteinde.
  - Bij het aanbrengen van de horizontale steunbalk (2504) moet u deze aan de eindbeglazingsbalk en de muurbalk bevestigen, zoals in R en S.
- 

#### 4. Gavelvägg utan dörr

- Lägg ut de kodade delarna som tidigare och skruva ihop dem löst i samma ordningsföljd som för gavelväggen med dörr.
  - Vid fäste av horisontalsträvan (2504), montera den på gavelglasprofilen och väggprofilen enligt R och S.
- 

#### 4. Døries gavlende

- Læg de nummererede dele på jorden som før og bolt dem løst sammen i samme rækkefølge som for gavleenden med døren.
- Når den vandrette stiver (2504) monteres, skal den fastgøres til endeglasstangen og murstangen som i R og S.

# 5

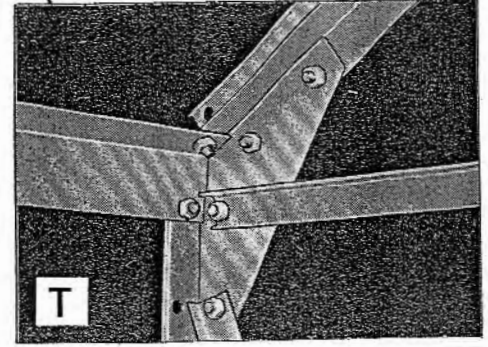
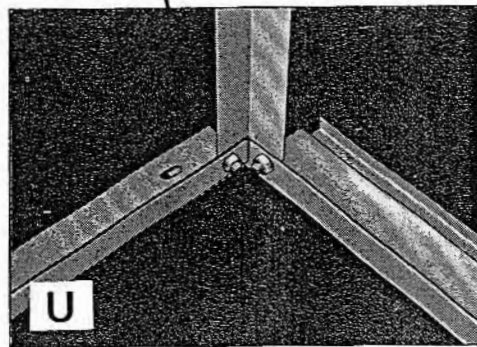
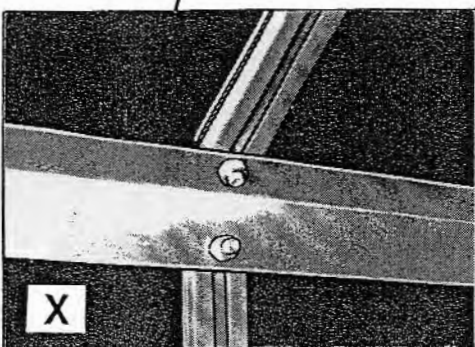
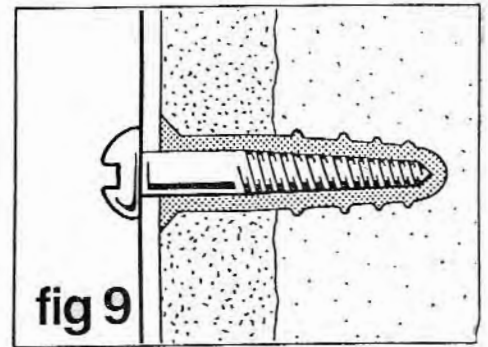
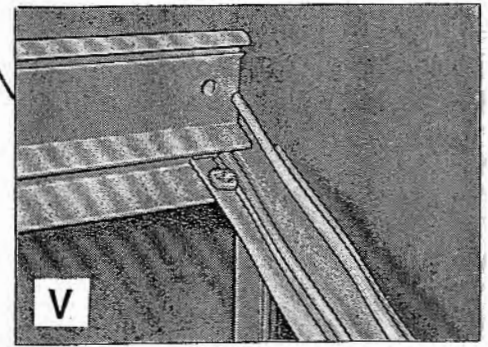
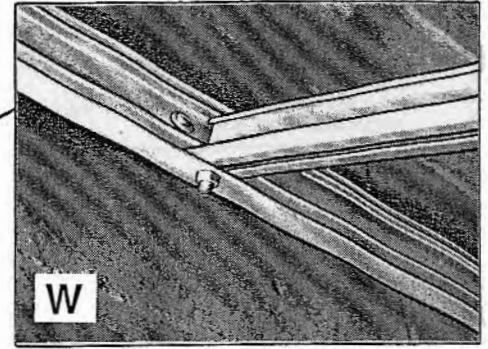
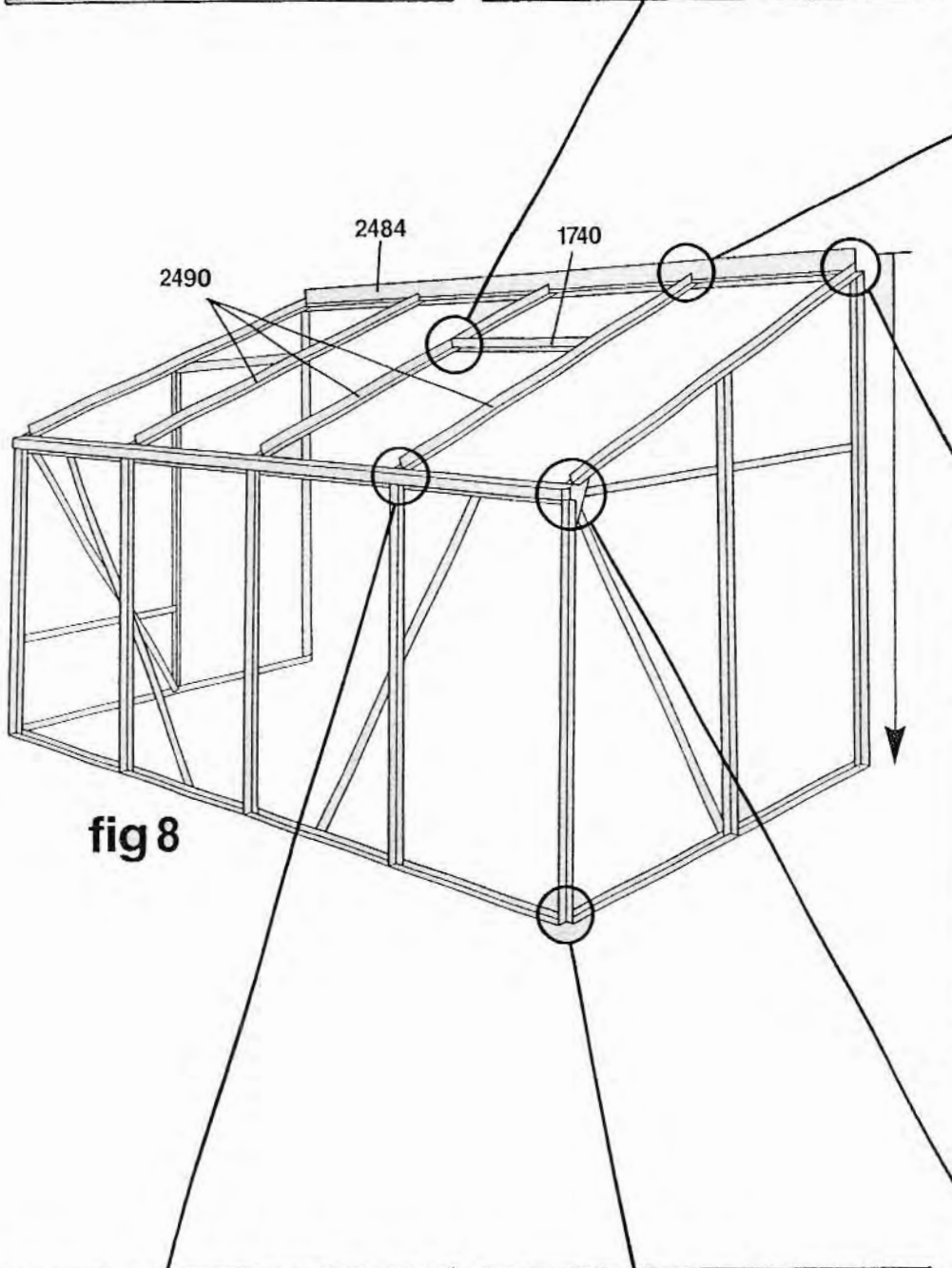
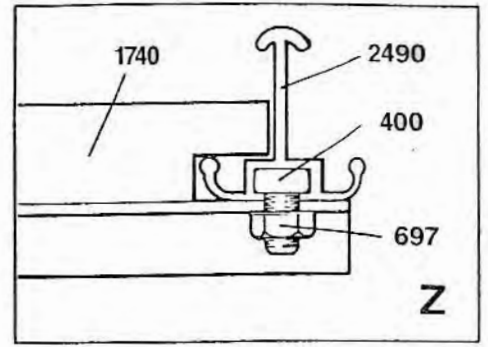
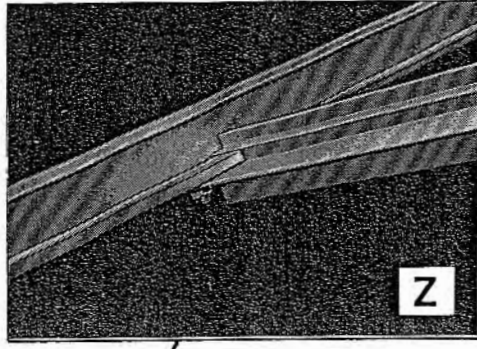
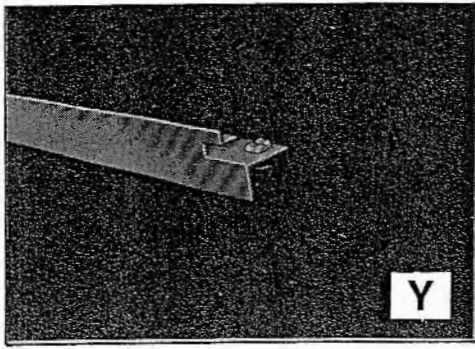



## 5. Assembly

- Note that all the photos and illustrations in this section, except V, Y and Z are viewed from the inside.
- Join the two gable ends to the side section, as in T and U.
- If you find that the corner gusset plates are too rigid, slacken off the bolts to allow more movement.
- Mount the wall plate (2484) under the gable bars, as in V and attach the intermediate roof bars (2490) as in W and X.
- The roof vent sill can only be positioned between two intermediate roof bars.
- To slide the roof vent sill (1740) between the intermediate roof bars, first insert a bolt at either end of the vent sill, as in Y with the bolt heads uppermost.
- Then unscrew the nuts at the base of the intermediate roof bars and slide roof vent sill between the roof bars and ease into position as in Z.

## 5. Zusammenbau

- Mit Ausnahme von Y und Z sind alle Fotos und Abbildungen in diesem Teil der Ableitung von der Innenseite aus zu verstehen.
- Die beiden Giebelenden wie bei T und U gezeigt an das Seitenenteil anfügen.
- Wenn die Eckverstärkungen zu steif sind, die Bolzen ein wenig lockern.
- Wandtafel (2484) sie bei V gezeigt unter den Giebelprofilen befestigen und Dachzwischenprofile (2440) wie bei W und X gezeigt anbringen.
- Die Dachlüfterschwelle kann nur zwischen zwei Dachzwischenprofilen angebracht werden.
- Zum Einschieben der Dachlüfterschwelle (1740) zwischen den Dachzwischenprofilen zuerst wie bei Y gezeigt einen Bolzen mit nach oben gekehrtem Kopf in ein Lüfterschwellenende schieben.
- Muttern am Boden der Dachzwischenprofile losschrauben und Dachlüfterschwelle wie bei Z gezeigt zwischen den Dachprofilen einfügen und in Position bringen.
- Rahmen auf den fertigen Boden heben und lose befestigen.

## 5. Montage

- Notez que toutes les photos et illustrations de cette section, excepté Y et Z, sont vues de l'intérieur.
- Joignez les deux pignons à la section latérale, comme dans T et dans U.
- Si vous trouvez que les plaques de gousset d'angle sont trop rigides, desserrez les boulons pour permettre un peu de jeu.
- Montez la plaque murale (2484) sous les pignons, comme dans V, et attachez les barres de toit intermédiaires (2440) comme dans W et X.
- Le seuil de fenêtre de toit ne peut être positionné qu'entre deux barres de toit intermédiaires seulement.
- Pour faire glisser le seuil de fenêtre de toit (1740) entre les barres de toit intermédiaires, commencez par introduire un boulon dans l'une et l'autre extrémités du seuil de fenêtre, comme dans Y, avec les têtes de boulons en haut.
- Puis dévissez les écrous à la base des barres de toit intermédiaires et faites glisser le seuil de fenêtre de toit entre les barres de toit et mettez-le doucement en position comme dans Z.

## 5. Montage

- Let op dat alle foto's en afbeeldingen in dit deel, behalve Y en Z, van buiten af gezien zijn.
- Verbind de twee geveluiteinden aan het zijdeel, zoals in T en U.
- Indien de hoekplaten te strak zijn volgens u, moet u de bouten losdraaien zodat er meer beweging mogelijk is.
- Breng de muurplaat (2484) onder de gevelbalken aan, zoals in V, en breng de tussendakbalken (2440) aan, zoals in W en X.
- De dorpel van het dakraam kan uitsluitend tussen de twee tussendakbalken geplaatst worden.
- Wanneer u de dorpel van het dakraam (1740) tussen de tussendakbalken wilt schuiven, moet u eerst een bout aan beide zijden van de raamdorpel insteken, zoals in Y, met de kop van de bout naar boven gericht.
- Vervolgens moet u de moeren aan de onderkant van de tussendakbalken losdraaien en de dorpel van het dakraam tussen de dakbalken schuiven en op hun plaats brengen, zoals in Z.

## 5. Montering

- Observera att alla fotografier och illustrationer i detta avsnitt, utom Y och Z, är sedda från insidan.
- Foga samman de två gavlarna på sidosektionen, enligt T och U.
- Om Du tycker att hörnplåtarna är för hårt fästade kan Du lossa på bultarna för att få mer rörelse.
- Montera väggplåten (2484) under gavlprofilerna enligt V och fäst de mellanliggande takprofilerna (2440) enligt W och X.
- Takfönstersyllen kan endast placeras mellan två mellanliggande takprofiler.
- För att föra in takfönstersyllen (1740) mellan de mellanliggande takprofilerna, för först in en bult i båda ändarna av fönster-syllen enligt Y med bult huvudena uppåt.
- Skruva sedan av muttrarna långsamt ned på de mellanliggande takprofilerna och för in takfönstersyllen mellan takprofilerna och placera den på plats enligt Z.

## 5. Samling

- Bemærk at alle fotos og illustrationer i dette afsnit, undtagen Y og Z, er set indefra.
- Forbind de to gavlender med sidesektionen som i T og U.
- Hvis man finder at hjørnekudepladerne er for stive, kan boltene løsnes for at give mere bevægelse.
- Monter murpladen (2484) under gavlstængerne som i V og fastgør de mellemliggende tagstænger (2440) som i W og X.
- Tagvinduet's karm kan kun placeres mellem to mellemliggende tagstænger.
- For at få tagvinduet's karm (1740) til at glide mellem de mellemliggende tagstænger skal man først stikke en bolt i hver ende af vindueskarmen som i Y, med boltehovederne øverst.
- Derefter løsnes møtrikkerne tornaden på mellemliggende tagstænger og man leder tagvinduet's karm glide på plads mellem tagstængerne som i Z.

- Lift the frame onto the prepared base, secure lightly.
- Drop a plumbline from the top of the greenhouse to make sure that the ends are perfectly vertical and parallel to the plumbline.
- Lightly secure it with a masonry pin (not supplied) driven halfway through one of the securing holes at the top.
- Mark the other fourteen securing holes on the wall and remove the greenhouse frame and the masonry pin.
- Drill the holes with a No.12 bit and plug with a No.12 x 38mm wallplugs (not supplied).
- Stick the sealing strip (459) to the back of the greenhouse wall posts and wall plate.
- Replace the greenhouse frame onto the base and screw it to the wall, see detail fig. 9.
- Finally, secure the frame to the base using the holes provided in the sill.

- Ein Senkblei oben am Gewächshaus anhängen und sichstellen, daß die Enden ganz senkrecht sind und parallel zum Senkblei verlaufen.
- Zur Befestigung einen Mauerdübel (nicht mitgeliefert) halb durch eines der Befestigungslöcher an der Oberseite treiben.
- Die übrigen vierzehn Befestigungslöcher an der Wand markieren und Gewächshausrahmen und Mauerdübel wieder entfernen.
- Mit einem Bohrer Nr. 12 Löcher bohren und mit 38mm-Dübeln Nr. 12 (nicht mitgeliefert) auskitten.
- Dichtstreifen (459) an der Rückseite der Wandpfosten und der Wandtafel des Gewächshauses ankleben.
- Gewächshausrahmen wieder aufstellen und an der Wand festschrauben – Detail siehe Bild 9.
- Schließlich den Rahmen anhand der Löcher in der Schwelle am Boden befestigen.

- Soulevez la charpente sur l'embase préparée, fixez de façon lâche.
- Faites descendre un fil à plomb du haut de la serre pour vous assurer que les extrémités sont parfaitement verticales et parallèles au fil à plomb.
- Fixez-la légèrement à l'aide d'un clou de maçonnerie (non fourni) enfoncé à moitié dans l'un des trous de fixation en haut.
- Marquez les quatorze autres trous de fixation sur le mur et retirez la charpente de la serre et le clou de maçonnerie.
- Percez les trous à l'aide d'une mèche No.12 et bouchez-les avec des chevilles "wallplugs" No.12 x 38mm (non fournies).
- Collez la bande d'étanchéité (459) au dos des montants muraux et de la plaque murale de la serre.
- Remplacez la charpente de serre sur l'embase et vissez-la au mur, voir le détail dans la fig. 9.
- Pour finir, fixez la charpente à l'embase en utilisant les trous prévus dans le seuil.

- Zet het frame op het voorbereide voetstuk en zet het losjes vast.
- Hang een loodlijn vanaf de bovenkant van de kas, zodat de uiteinden volkomen verticaal zijn en parallel aan de loodlijn.
- Zet deze losjes vast met een muurnagel (niet bijgeleverd), die u halverwege door een van de bevestigingsgaten aan de bovenkant steekt.
- Geef de andere veertien bevestigingsgaten op de muur aan en verwijder het frame van de kas en de muurnagel.
- Boor de gaten met een Nr.12 boor en vul de gaten met Nr.12 x 38mm muurpluggen (niet bijgeleverd).
- Plak de tochtstrip (459) aan de achterkant van de muurpalen en muurplaat van de kas.
- Plaats het frame van de kas weer op het voetstuk en schroef het in de muur, zie de detailtekening 9.
- Zet het frame tenslotte vast op het voetstuk m.b.v. de gaten in de dorpel.

- Lyft upp stommen på den preparerade grunden och säkra den lätt.
- Sänk en lodlina från den övre delen av växthuset och se till att gavlarna är helt vertikala och parallella med lodlinan.
- Säkra den lätt med en murspik (medföljer ej), som förs in till hälften genom ett av fästhålens längst upp.
- Märk ut övriga fjorton fästhål på väggen och tag bort växthusstommen och murspiken.
- Borra hålen med en nr.12 borr och plugga med nr.12 x 38mm väggplugg (medföljer ej).
- Fäst tätningstripsen (459) på baksidan av växthusets väggstolpar och väggplåt.
- Sätt tillbaka växthusstommen på grunden och skruva fast den på väggen, se fig. 9.
- Säkra slutligen stommen på grunden genom de hål som finns i syllan.

- Løft rammen op på den forberedte sokkel og monter den løst.
- Lad en lodsnor hænge ned fra drivhusets top for at sikre, at enderne er helt lodrette og parallelle med lodsnoren.
- Fastgør den løst med et mursøm (følger ikke med), der er banket halvvejs gennem et af hullerne foroven.
- Afmærk de andre fjorten huller på muren og fjern drivhusrammen samt mursømmet.
- Bor hullerne med et nr.12 borskæx og stik nr.12 x 38mm murplække i hullerne (følger ikke med).
- Klæb skumstrimmel (459) bag på drivhusets murstolper og murplade.
- Anbring drivhusrammen på soklen igen og skru den fast på muren, se fig. 9.
- Til sidst fastgør rammen på soklen med hullerne, der findes i karmen.

6

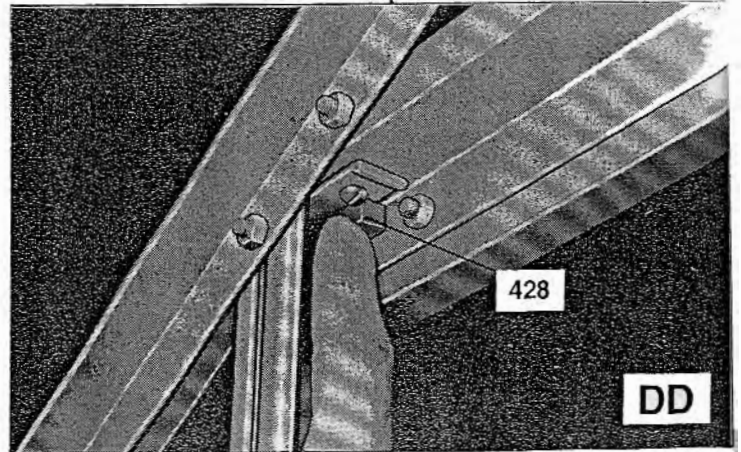
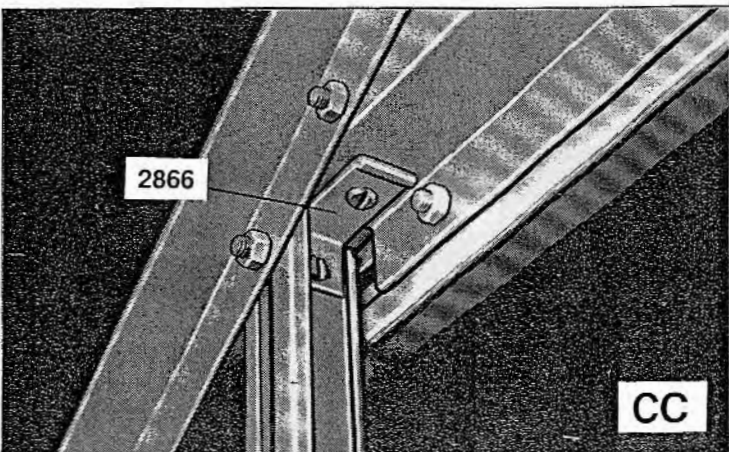
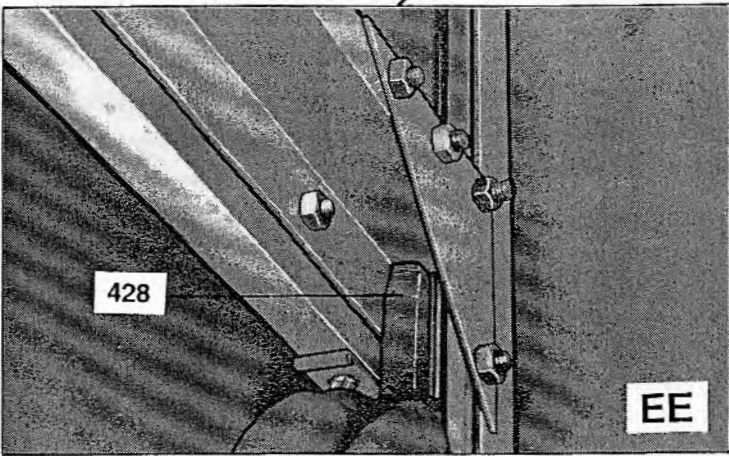
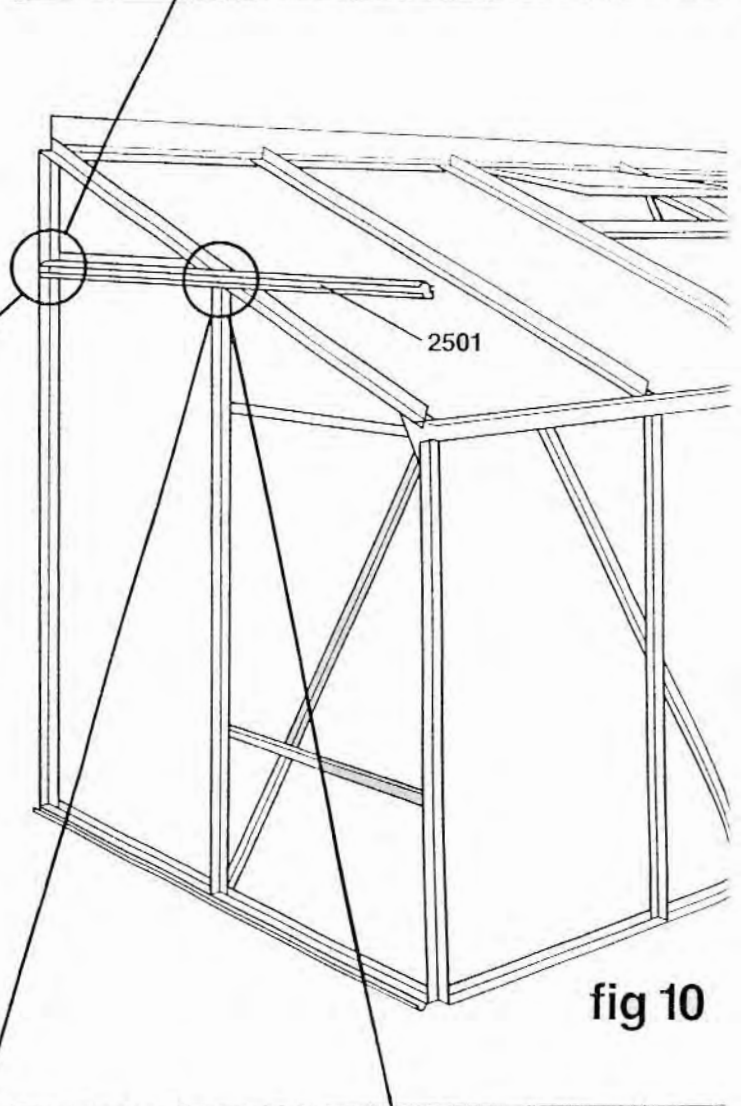
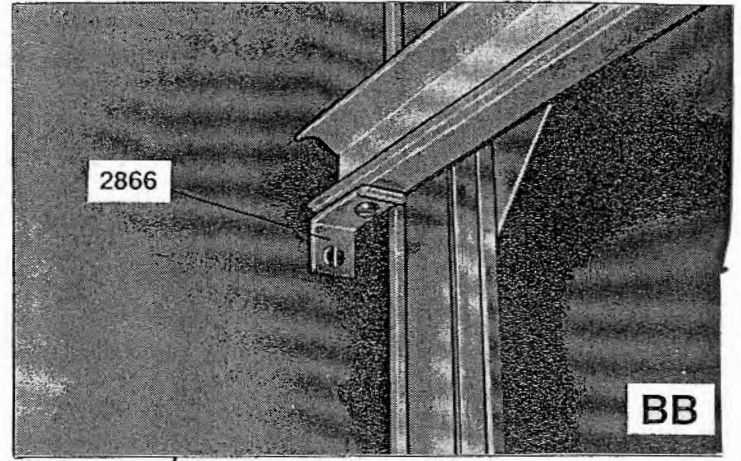
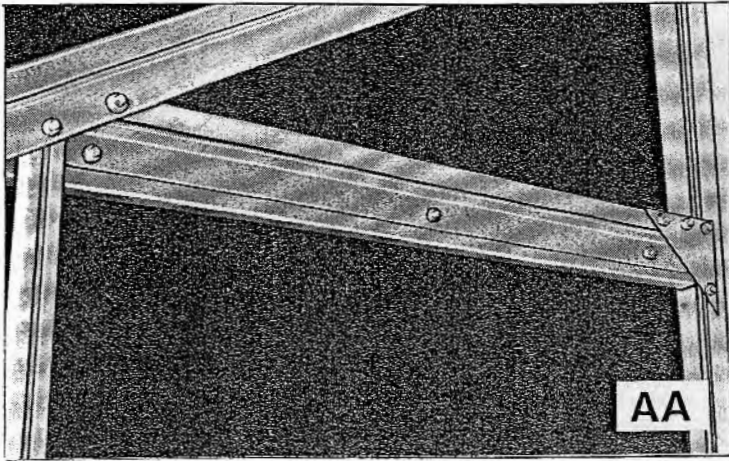

## 6. Door Track

- Slide three bolts into door track (2501) and fix door track to door horizontal bracket as in AA, making sure door track is butted up against wall.
- Using a spirit level, make sure door track is exactly level, fix corner bracket (2866) to wall end of door track using screw (402) mark position for fixing bracket to wall, remove bracket, drill into wall using No.8 drill bit, replace bracket and fix to wall using wallplug and No.8 x 25mm screw (not supplied) as in BB.
- Fix corner bracket (2866) to glazing bar and horizontal door track bracket using screws (402) as in CC.
- Stick foam sealing strip (428) to both corners of door track as in DD and EE.

## 6. Türschiene

- Drei Bolzen in die Türschiene (2501) schieben und Türschiene wie bei AA gezeigt an der Horizontalhalterung befestigen; sicherstellen, daß die Türschiene an der Wand anstößt.
- Türschiene mit Nivellierwaage genau nivellieren und Eckstück (2866) mit der Schraube (402) am Wandende der Türschiene befestigen. Befestigungsposition an der Wand markieren, Eckstück wieder abnehmen, Wand mit einem Bohrer Nr.8 anbohren und Eckstück wie bei BB gezeigt wieder anbringen und mit Dübel und 25mm-Schraube Nr.8 (nicht mitgeliefert) befestigen.
- Eckstück (2866) wie bei CC gezeigt mit den Schrauben (402) am Verglasungsprofil und an der Horizontalhalterung der Türschiene befestigen.
- Schaumstoffdichtstreifen wie bei DD und EE gezeigt an der Rückseite der Türschienehalterung ankleben.

## 6. Glissière de porte

- Introduisez trois boulons dans la glissière de porte (2501) et fixez la glissière de porte à la console horizontale de glissière de porte comme dans AA, en vous assurant que la glissière de porte abute contre le mur.
- A l'aide d'un niveau à bulle, assurez-vous que la glissière de porte est parfaitement plane, fixez la console d'angle (2866) à l'extrémité mur de la glissière de porte à l'aide d'une vis (402), marquez la position où fixer la console au mur, retirez la console, percez le mur à l'aide de la mèche No.8, remettez la console en position et fixez au mur en utilisant une cheville "wallplug" et une vis No.8 x 25mm (non fournies) comme dans BB.
- Fixez la console d'angle (2866) à la barre de vitrage et à la console de glissière de porte horizontale avec les vis (402) comme dans CC.
- Collez la bande d'étanchéité (428) au dos de la console de support de glissière de porte comme dans DD et EE.

## 6. Deurrail

- Schuif drie bouten in de deurrail (2501) en bevestig de deurrail aan de horizontale deurrailsteun, zoals in AA, en zorg ervoor dat de deurrail tegen de muur aan gedrukt is.
- Controleer met een waterpas of de deurrail precies waterpas is, bevestig de hoeksteun (2866) met een schroef (402) aan het muuruiteinde van de deurrail en geef de positie aan voor het bevestigen van de draagsteun aan de muur, verwijder de draagsteun, boor met een Nr.8 boor een gat in de muur, plaats de draagsteun weer terug en bevestig deze aan de muur m.b.v. een muurplug en Nr.8 x 25mm schroef (niet bijgeleverd), zoals in BB.
- Bevestig de hoeksteun (2866) aan de beglazingsbalk en aan de horizontale deurrailsteun met schroeven (402), zoals in CC.
- Plak schuimrubber strip (428) aan de achterkant van de deurrailsteun, zoals in DD en EE.

## 6. Dörrskena

- För in tre bultar i dörrskenan (2501) och fast dörrskenan på horisontalfästet enligt AA. Se till att dörrskenan monteras tätt mot väggen.
- Använd ett vattenpass och kontrollera att dörrskenan är helt vågrät. Fäst hörnfästet (2866) på dörrskenas väggande med skruv (402), märk ut monteringshål för fästet på väggen, tag bort fästet, borra hål i väggen med nr. 8 borr, sätt tillbaka fästet och montera med plugg och nr.8 x 25mm skruvar (medföljer ej) enligt BB.
- Fäst hörnfästet (2866) på glasprofilen och dörrskenas horisontalfäste med skruvar (402) enligt CC.
- Fäst tätningsremsa (428) på baksidan av dörrskenas stödfäste enligt DD och EE.

## 6. Dørskinne

- Læg tre bolte glide ind i dørskinnen (2501) og fastgør dørskinnen til dørskinnens vandrette beslag som i AA, idet man skal sørge for at dørskinnen når helt hen til muren.
- Med et vaterpas kontrollerer, at dørskinnen er nøjagtigt i lod og vage, fastgør hjørnebeslaget (2866) på murenden af dørskinnen med skruen (402) og afmærk positionen hvor beslaget skal monteres på muren, fjern beslaget, bor ind i muren med nr.8 borskæret, hold beslaget op mod muren igen og fastgør det på muren med murplæk og nr.8 x 25 skrue (følger ikke med) som i BB.
- Fastgør hjørnebeslaget (2866) på glasstangen og det vandrette dørskinnebeslag med skruer (402) som i CC.
- Klæb skumstrimmel (428) på bagsiden af dørskinnens støttebeslag som i DD og EE.

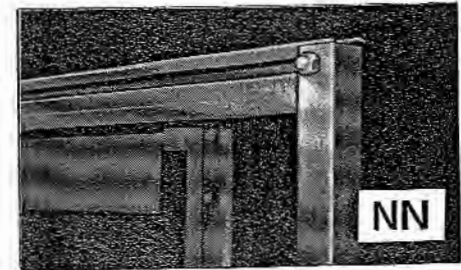
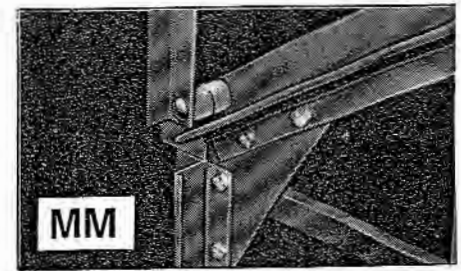
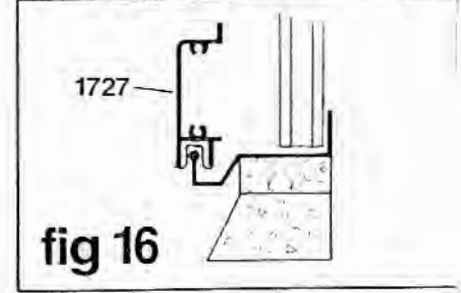
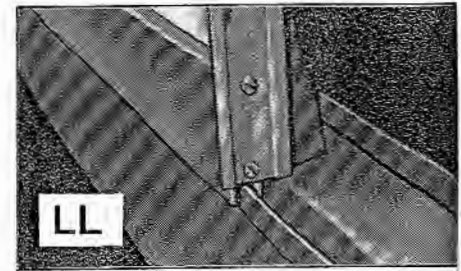
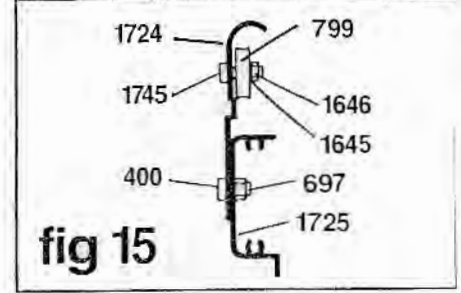
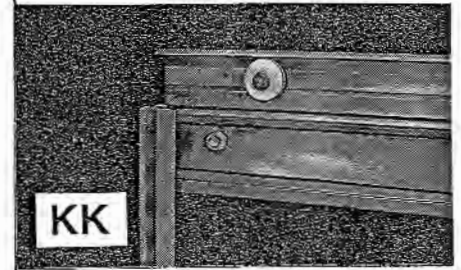
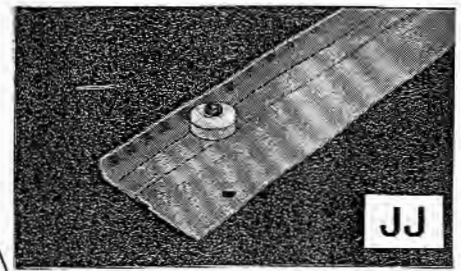
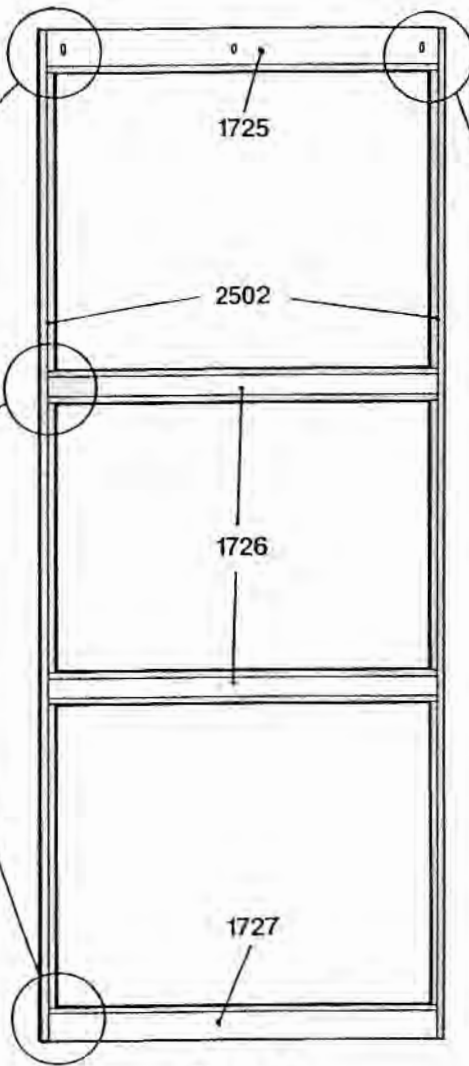
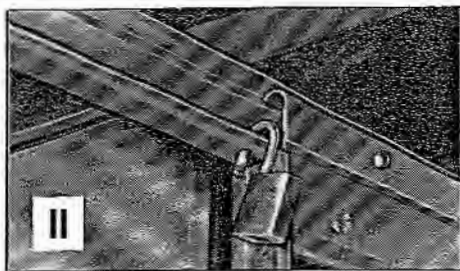
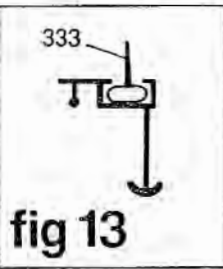
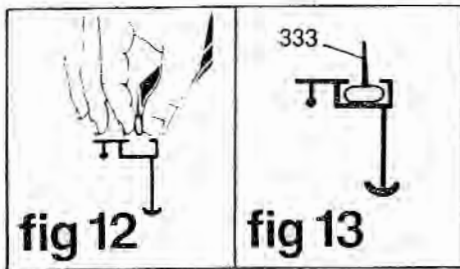
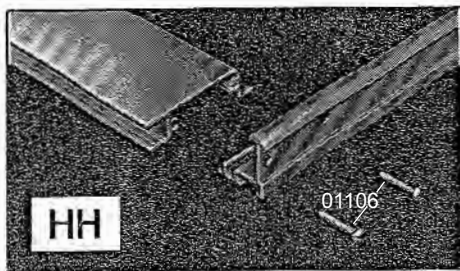
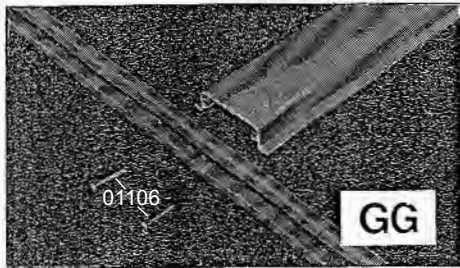
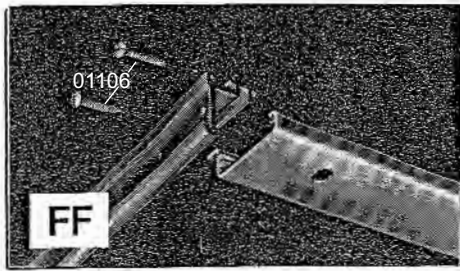

## 7. Door

- Lay the parts on the ground, and attach the door stiles (2502) to the top door bar (1725) using screws (1106) as in FF.
- Fit the two intermediate door bars (1726) in the same way as in GG.
- Fit bottom door bar (1727) to vertical bars as in HH.
- To fit the soft PVC weatherseal (333) to vertical door bars, first pinch the hollow part of the seal flat, as in fig. 12 and then insert into the groove in the back of the vertical door bar.
- N.B. Heat weatherseal (333) to room temperature to ease fitting.
- Work your way along the door bar in a series of pinching movements making sure that the weatherseal is trapped in the groove, as in fig. 13.
- Trim any extra length with a sharp knife.
- It is possible to fit a padlock to the greenhouse door (lock not supplied) as shown in II.
- Fit both bottom bar slides (478) into place making sure the ears clip over bottom door bar using, if necessary, a spoon (to fit fully home) as in fig. 14.
- Assemble both door wheels (799) to door wheelhousing (1724) using screw, nut and washer (1745, 1646, 1645) as in JJ.
- Loosely fit wheelhousing to door rail as in KK and fig. 15.
- Lubricate doorwheels.

## 7. Tür

- Teile auf dem Boden auslegen und Türposten (2502) wie bei FF gezeigt mit Schrauben (401) am oberen Türprofil (1725) befestigen.
- Die beiden Türzwischenprofile (1726) wie bei EE gezeigt auf gleiche Weise anbringen.
- Unteres Türprofil (1727) wie bei HH gezeigt an den Vertikalprofilen anbringen.
- Zum Anbringen der weichen PVC-Dichtung (333) an den Türvertikalprofilen zuerst den hohlen Teil der Dichtung wie in Bild 12 gezeigt flachdrücken und dann in die Rille in der Rückseite des Türvertikalprofils einsetzen.
- Zur Erleichterung des Einbaus die Dichtung (333) auf normale Zimmertemperatur erwärmen.
- Die Dichtung unter wiederholtem Zusammendrücken am Türprofil entlang einsetzen und sicherstellen, daß sie wie in Bild 13 gezeigt in der Rille eingeklemmt ist.
- Überstehende Dichtungsenden mit einem scharfen Messer abschneiden.
- Es kann wie bei II gezeigt ein Vorhängeschloß an der Gewächshaus Tür angebracht werden (nicht mitgeliefert).
- Beide Schienen des unteren Profils (478 anbringen); dabei darauf achten, daß die Ränder über das untere Türprofil geklemmt werden. Erforderlichenfall zum vollständigen Einsetzen wie in Bild 14 gezeigt einen Löffel verwenden.
- Die beiden Türlaufrollen wie bei JJ gezeigt mit Schraube, Mutter und Scheibe (1745, 1646, 1645) am Türlaufrollengehäuse (1724) montieren.
- Laufrollengehäuse wie bei KK und in Bild 15 gezeigt lose an der Tür anbringen.

## 7. Porte

- Disposez les pièces sur le sol, et attachez les montants de porte (2502) à la barre de porte supérieure (1725) à l'aide des vis (401), comme dans Z.
- Montez les deux barres intermédiaires de porte (1726) de la même manière qu'en GG.
- Montez la barre de port inférieure (1727) sur les barres verticales, comme dans HH.
- Pour monter le joint isolant Weatherseal en PVC doux (333) sur les barres de porte verticales, il faudra d'abord pincer la partie creuse du joint de façon à l'aplatir, comme dans la fig. 12, puis il faudra l'introduire dans la rainure prévue dans la partie arrière de la barre de porte verticale.
- N.B. Faites chauffer le joint isolant (333) à la température ambiante afin d'en faciliter la pose.
- Continuez de la même façon le long de la barre de porte par mouvements de pincement en vous assurant que le joint isolant est bien encastré dans la rainure comme dans la fig. 13.
- Coupez toute longueur excédentaire avec une lame aiguisée.
- Vous pouvez, si vous le souhaitez, monter un cadenas sur la porte de la serre (cadenas non fourni), comme dans II.
- Positionnez le deux coulisses de barre inférieure (478) en vous assurant que les languettes viennent s'enclipser sur la barre de porte inférieure: utilisez, si besoin est, une cuillère (pour les enfoncer à fond), comme dans la fig. 14.
- Montez les deux roulettes de porte (799) sur l'ensemble roulettes (1724) à l'aide de la vis de l'écrou et de la rondelle (1745, 1646, 1645), comme dans JJ.
- Montez, sans serrer, l'ensemble roulettes sur la traverse de porte, comme dans KK et la fig. 15.

## Door Hanging

- Slide the door onto the door track, making sure the bottom door bar fits over the end sill, as in LL and fig. 16.
- Fit door track vertical bracket (2507) at the bottom using both spacers (408) and fix using nut and bolt (681, 1747) as in MM.
- Fix at top by sliding bolt head into the back of the door track as in NN.
- N.B. Door track support must be vertical and door track parallel to sill.
- Adjust the bolts on the wheelhousing, so that the weight of the door is taken by the wheels, but ensuring that the bottom door bar fits over the sill, so that it acts as a guide, and that the door stiles do not catch on the track.
- The door track can also be adjusted by loosening the three bolts on the inside and moving track up or down as necessary.
- Tighten the bolts so that the door is held firmly in place.

## Einhängen der Tür

- Tür auf die Türschiene schieben; dabei darauf achten, daß das untere Türprofil wie bei LL und in Bild 16 gezeigt über die giebsseitige Schwelle paßt.
- Vertikalhalterung der Tür (2507) mit Distanzstücken (408) am Boden anbringen und wie bei MM gezeigt mit Mutter und Schraube (681, 1747) befestigen.
- Oben wie bei NN gezeigt durch Einschieben eines Schraubenkopfes in die Rückseite der Türschiene befestigen.
- Zur Beachtung: Die Türschienenstütze muß senkrecht sein, und die Türschiene muß parallel zur Schwelle verlaufen.
- Schrauben am Laufrollengehäuse so einstellen, daß die Laufrollen das Gewicht der Tür tragen. Dabei aber sicherstellen, daß das untere Türprofil über die Schwelle paßt damit diese als Führung fungieren kann und die Türposten sich nicht an der Schiene verfangen.
- Zum Verstellen der Türschiene gegebenenfalls die drei Schrauben an der Innenseite lockern und die Schiene nach oben oder unten schieben.
- Schrauben so fest anziehen, daß die Tür in ihrer Position festgehalten wird.

## Suspension de la porte

- Faites glisser la porte sur la glissière, en vous assurant que la barre de porte inférieure se trouve bien au-dessus de seuil d'extrémité, comme dans LL et la fig. 16.
- Montez la console verticale glissière de porte (2507) à la partie inférieure en utilisant les deux entratoises (408) et fixez à l'aide de écrou et du boulon (681, 1747), comme dans MM.
- Fixez à la partie supérieure en faisant glisser la tête du boulon dans la partie arrière de la glissière de porte, comme dans NN.
- N.B. Le support de glissière de porte doit être vertical et la traverse de porte parallèle par rapport au seuil.
- Ajustez les boulons au niveau de l'ensemble roulettes, de façon à ce que le poids de la porte soit pris par les roulettes, mais en s'assurant que la barre de porte inférieure se trouve bien au-dessus du seuil (qui agit donc comme guide) et que les de montants porte n'accrochent pas la glissière.
- Il est également possible de régler la glissière de porte: il suffit, pour cela, de desserrer les trois boulons situés du côté interne, puis de déplacer la glissière vers le haut ou vers le bas, selon les besoins.
- Serrez boulons de façon à ce que la porte soit fermement maintenue en place.
- Lubrifiez les roulettes de porte.

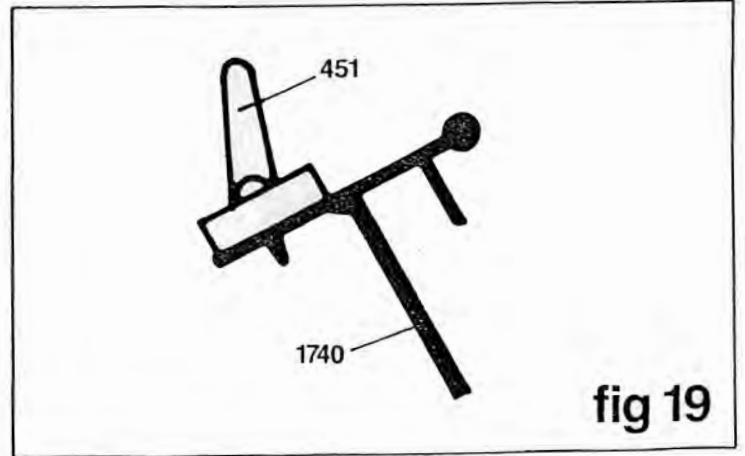
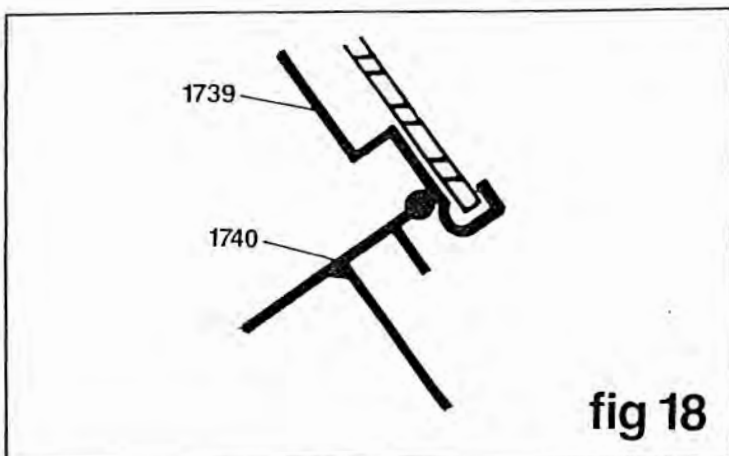
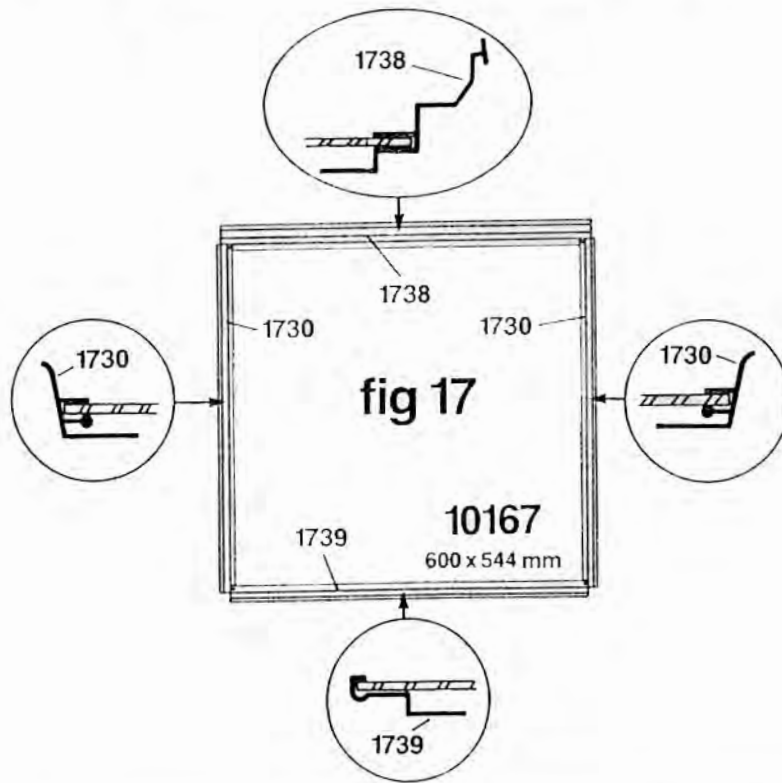
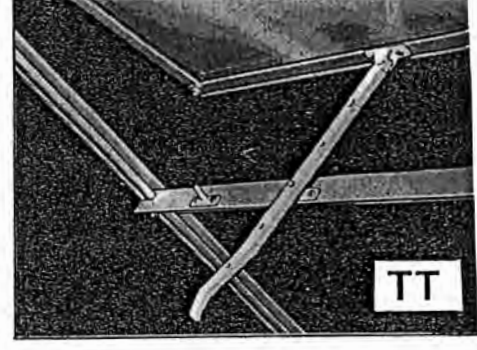
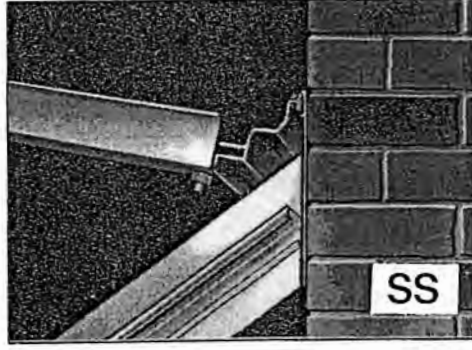
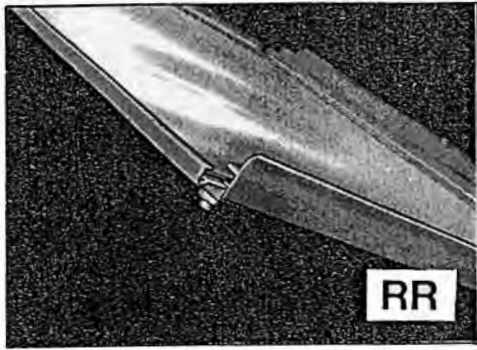
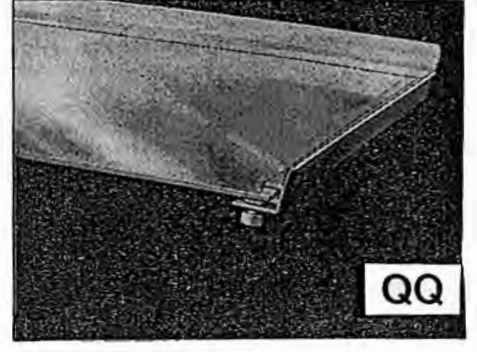
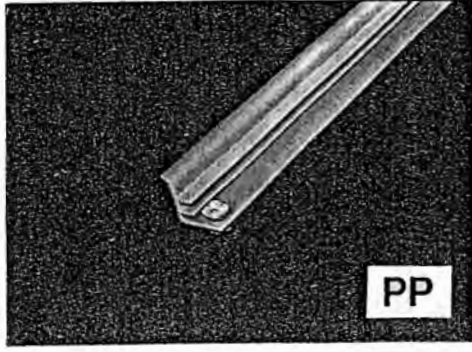
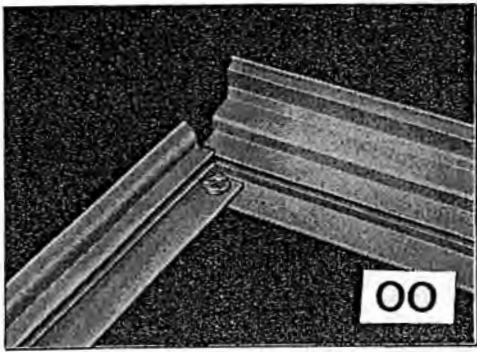

## 8. Roof Vent

- Bolt both side bars (1730) to roof vent hinge (1738) as in OO.
- Fit bolts to bottom of side bars (1730) as in PP.
- Slide glass (10167) in side bars as in QQ.
- Slot roof vent bottom bar (1739) onto side bars and fix as in RR.
- Check roof vent frame is square, and tighten nuts, holding bottom bolt head with a knife blade if necessary.
- Slide top bar of roof vent into mating portion of the wall plate as in SS and slide into position required.
- Adjust the roof vent sill bar so it mates with vent bottom bar as in fig. 18 and

tighten nuts.

- If you have difficulty sliding the roof vent, the parts may be lubricated with a little petroleum jelly or grease.
- If the roof vent catches on the top of the glazing bar, the nut holding the bar may be slackened off and the glazing bar moved slightly.
- Fit roof vent stay (450) to vent bottom bar, using screws (402) as in TT noting that the window stay pegs should be fitted to the window sill as in fig. 19 with the taper causing the pegs to lean slightly out to ensure maximum stability of the window.

## 8. Dachlüfter

- Die beiden Seitenprofile (1730) wie bei OO gezeigt an das Dachlüfterschamier (1738) schrauben.
- Schrauben wie bei PP gezeigt an den Unterseiten der Seitenprofile (1730) anbringen.
- Glas wie bei QQ gezeigt in die Seitenprofile einschieben.
- Unteres Dachlüfterprofil (1739) auf die Seitenprofile aufsetzen und wie bei RR gezeigt befestigen.
- Nachprüfen, ob der Dachlüfterrahmen rechtwinklig ist, und Muttern festziehen; dabei gegebenenfalls den Kopf der unteren Schraube mit einer Messerklinge festhalten.
- Oberes Dachlüfterprofil wie bei SS gezeigt in den zugehörigen Abschnitt der Wandtafel einschieben und in die gewünschte Position bringen.
- Dachlüfterschwellenprofil so einstellen, daß es wie in Bild 18 gezeigt an das untere Dachlüfterprofil paßt, und Muttern festziehen.

- Wenn sich beim Einschleiben des Dachlüfters Schwierigkeiten ergeben, können die Teile mit etwas Vaseline oder Fett geschmiert werden.
- Wenn sich der Dachlüfter am Oberteil des Verglasungsprofils verfangt, kann die das Profil festhaltende Mutter gelockert und das Verglasungsprofil ein wenig verschoben werden.
- Dachlüfteraussteller (450) wie bei TT gezeigt mit Schrauben (402) am unteren Dachlüfterprofil befestigen.
- Die beiden Zapfen (451) für den Dachlüfteraussteller wie bei TT gezeigt mit Schrauben (402) an der Lüfterschwelle befestigen. Dabei beachten, daß die Ausstellerzapfen wie in Bild 19 gezeigt am Fenstersims angebracht werden, wobei die Zapfen zur Gewährleistung der maximalen Stabilität des Fensters vom Kegel leicht nach außen gedrückt werden.

## 8. Fenêtre de toit

- Boulonnez les deux barres latérales (1730) sur la charnière de fenêtre de toit (1738), comme dans OO.
- Montez les boulons sur la partie inférieure des barres latérales, comme dans PP.
- Faites glisser le verre dans les barres latérales, comme dans QQ.
- Encastrez la barre inférieure de la fenêtre de toit (1739) dans les barres latérales et fixez, comme dans RR.
- Assurez-vous que le cadre de la fenêtre de toit est d'équerre, serrez les écrous en maintenant la tête du boulon inférieur à l'aide d'une lame de couteau, si cela est nécessaire.
- Faites glisser la barre supérieure de la fenêtre de toit dans la partie correspondante de la plaque murale, comme dans SS, et faites glisser dans la position requise.
- Ajustez la barre de seuil de la fenêtre de toit de manière à ce qu'elle corresponde à la

barre inférieure de la fenêtre de toit, comme dans la fig. 18 et serrez les écrous.

- Si vous avez des difficultés à mettre la fenêtre de toit en position, vous pouvez lubrifier les pièces avec un peu de vaseline ou de graisse.
- Si la fenêtre de toit accroche le haut de la barre de vitrage, on peut desserrer l'écrou retenant cette barre et déplacer légèrement la barre de vitrage.
- Montez le support de fenêtre (450) sur la barre inférieure de la fenêtre à l'aide des vis (402), comme dans TT.
- Montez les deux chevilles d'encrage de la fenêtre de toit sur le seuil, à l'aide des vis (402) comme dans TT, en veillant à monter les chevilles d'ancrage sur le seuil de la fenêtre, comme dans la fig. 19, de façon à ce que la partie conique fasse pencher les chevilles légèrement vers l'extérieur afin de garantir une stabilité maximum de la fenêtre.

## 8. Dakraam

- Bevestig de beide zijbalken (1730) met bouten aan dakraamschamier (1738) (zie OO).
- Breng bouten onderaan zijbalken (1730) aan (zie PP).
- Schuif glas zijbalken (zie QQ).
- Plaats dakraam-onderbalk (1739) in zijbalken en bevestig (zie RR).
- Controleer of frame van dakraam haaks staat, draai de moeren aan, indien nodig houd de kop van onderbout vast met een mes om meedraaien te voorkomen.
- Schuif bovenbalk van dakraam in bijbehorend deel van de muurplaat (zie SS) en vervolgens in de gewenste positie.
- Steel dakraam-zijbalk bij zodat hij aan de raam-onderbalk aanpast (Afb. 18) en draai moeren aan.
- Als het dakraam moeilijk te schuiven is, mogen de delen gesmeerd worden met wat

vaseline of vet.

- Als het dakraam in aanraking komt met de bovenkant van de beglazingsbalk, kan de moer die de balk op zijn plaats houdt enigszins losgedraaid worden en de beglazingsbalk wat verschoven worden.
- Bevestig raamstut (450) aan raam-onderbalk met schroeven (402), zoals in TT.
- Bevestig beide raam-stutpennen aan de raamdorpel met schroeven (402) (zie TT), waarbij het moet worden opgemerkt dat de vensterstutpennen op de in Afb. 19 getoonde wijze moeten worden aangebracht, d.i. met het spitse uiteinde in zodanige richting dat de pennen enigszins naar buiten afwijken om zodoende het venster zo stabiel mogelijk te maken.

## 7. Takfönster

- Skruva fast de två sidoprofilerna (1730) på takfönstrets gångjärn (1738) enligt OO.
- Montera bultar längst ned på sidoprofilerna (1730) enligt PP.
- För in glas i sidoprofilerna enligt QQ.
- För takfönstrets undre profil (1739) över sidoprofilerna och fäst enligt RR.
- Kontrollera att takfönsterkarmen är vinkelrät och drag åt muttrarna. Håll det nedre bultuhuvudet med ett knivblad vid behov.
- För in takfönstrets övre profil i passanda del av vägglådan enligt SS och låt den glida till önskad position.
- Justera takfönstrets sylprofil så att den passar med den undre profilen enligt fig. 18 och

drag åt muttrarna.

- Om takfönstret inte glider lätt kan delarna smörjas med lite vaselin eller fett.
- Om takfönstret hakar i längst upp på glasprofilen kan Du lossa på muttern som håller profilen och flytta glasprofilen efter behov.
- Montera fönsterstaget (450) på fönstrets undre profil med skruvar (402) enligt TT.
- Fäst de två fönsterhakarna (451) på fönstersylen med skruvar (402) enligt TT. Observera att fönsterhakarna skall monteras på fönstersylen enligt fig. 19, så att hakarna lutar utåt en aning för att få maximal stabilitet i fönstret.

## 8. Tagvindu

- Bolt begge sidestykker (1730) til tagvinduet hængsel (1738) som i OO.
- Monter bolte på det nederste af sidestykkerne (1730) som i PP.
- Lad glasset glide ind i sidestykkerne som i QQ.
- Sæt tagvinduet bundstykke (1739) på sidestykkerne og fastgør som i RR.
- Kontroller at tagvinduet ramme er retvinklet, og stram møtrikkerne, idet det nederste boltehoved om nødvendigt holdes med et knivblad så bolten ikke kan dreje.
- Lad tagvinduet topstykke glide på den del af murpladen, som det skal sidde på, som i SS, og anbring det i den ønskede position.
- Juster tagvinduet karmestykke, så det passer til vinduets bundstykke, som i fig. 18 og stram møtrikkerne.

- Hvis det er vanskeligt at få tagvinduet til at glide, kan man smøre det med lidt vaseline eller fedt.

- Hvis tagvinduet går på ved det øverste af glasstangen, kan man løse møtrikken, der holder stangen, så glasstangen kan flyttes lidt.
- Monter tagvinduet holder (450) på vinduets bundstykke med skruer (402) som i TT.
- Sæt begge tæppe til tagvinduet holder på vindueskarmen med skruer (402) som i TT, idet man skal bemærke at tappene skal monteres på vindueskarmen med den spidse del, der får tappene til at stå skråt udad, placeret som vist i fig. 19 for at give vinduet størst mulig stabilitet.

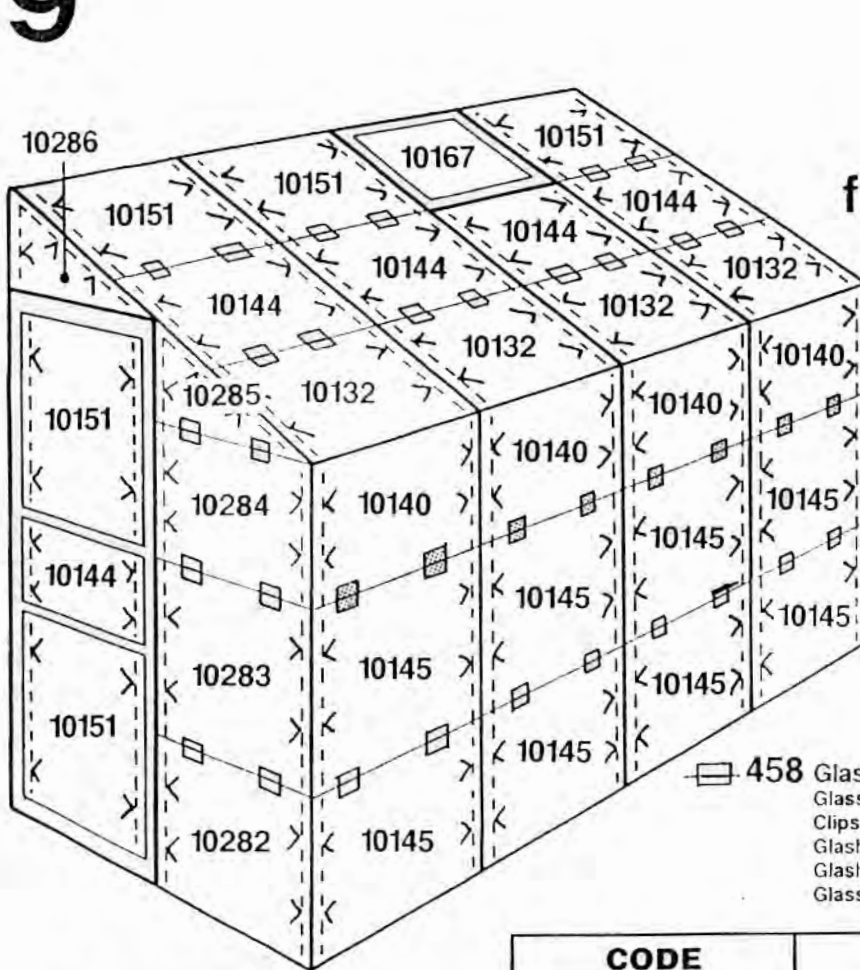
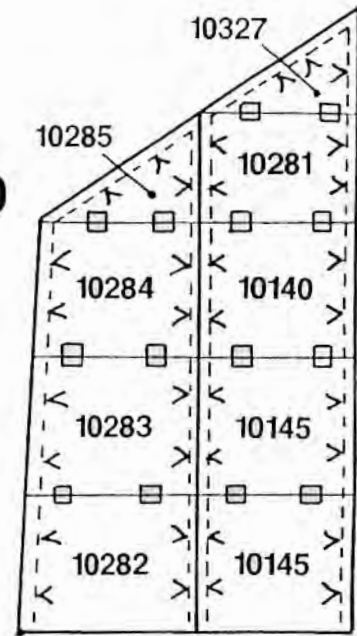

fig 20



- 458** Glass retaining clips  
 Glasshalteklammern  
 Clips de retenue de vitrage  
 Glashoodertjes  
 Glashållare  
 Glassklemmer
- 135** Glass retaining clips  
 Verglasungsfederklammern  
 Clips à ressort de vitrage  
 Glasveerklemmen  
 Glasfjäderklämmer  
 Glasfederklammer

- > 453** Glazing spring clips  
 Verglasungsfederklammern  
 Clips à ressort de vitrage  
 Glasveerklemmen  
 Glasfjäderklammer  
 Glasclips

- 411** Glazing strip  
 Verglasungsstriefen  
 Baguette de vitrage  
 Dictingsstrippen  
 Glasningslist  
 Rudepakning

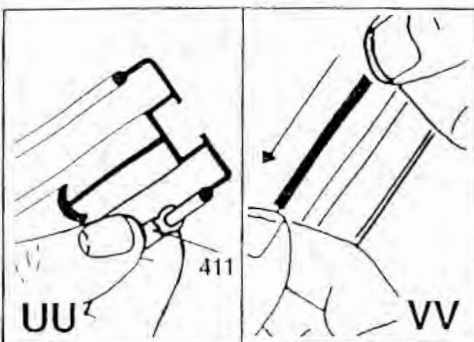

CODE	DIMENSIONS	QUANTITY
10132	610 × 356	4
10140	610 × 457	5
10144	610 × 502	5
10145	610 × 508	10
10151	610 × 544	5
10167	600 × 544	1
10281	610 × 352	1
10282	610 × 508 × 592	2
10283	593 × 508 × 575	2
10284	576 × 457 × 558	2
10285	558 × 350 × 30	2
10286	610 × 352 × 6	1
10327	610 × 375 × 26	1

3mm Thickness

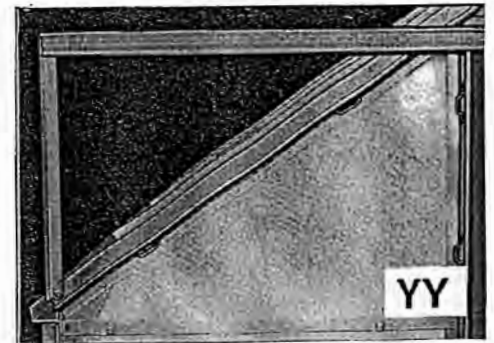



### 9. Glazing

- Remember, glass is fragile.
- Handle with care using gloves and store upright.
- First fit the glazing strip (411), starting at the top near the wall plate pushing the glazing strip onto the glazing bar as in UU.
- Holding part of the strip with one hand ease it along its length taking care not to stretch it, as in VV, leaving about 25mm overlap of extra strip, until the greenhouse is glazed, and then trim.
- Study the glazing pattern in fig. 20.
- Push a pane of glass as far as possible under the wall plate and hold it in place with the glazing clips (453) provided, as in WW.

- Slide the second pane of glass under the first and hold together with the retaining clips (458), as in XX.
- Should there be a gap at the bottom, the panes may be lowered, provided the top pane remains under the capping provided by the wallplate.
- If you have difficulty inserting the final pane, check that the upper panes have not slipped down.
- Fit the rest of the glass panels in the greenhouse, from the bottom up using the same method as on the roof.
- Glaze the corners, as in YY.

### 8. Verglasung

- Vergessen Sie nicht, daß Glas zerbrechlich ist.
- Bei der Handhabung ist Vorsicht und das Tragen von Handschuhen geboten. Aufrecht lagern.
- Zuerst den Verglasungsstreifen (411) anbringen. Dabei oben in der Nähe der Wandtafel beginnen und Verglasungsstreifen wie bei UU gezeigt auf das Verglasungsprofil drücken.
- Einen Teil des Streifens wie bei VV gezeigt mit einer Hand halten und am Profil entlang mit der anderen Hand leicht andrücken, ohne den Streifen zu recken. An den Enden ca. 25mm überstehen lassen und nach Beendigung der Verglasung beschneiden.
- Verglasungsbeispiel in Bild 20 beachten.
- Eine Glasscheibe so weit wie möglich unter die Wandtafel schieben und wie bei WW

- gezeigt mit den mitgelieferten Verglasungslederklammern (453) befestigen.
- Die zweite Glasscheibe unter die erste schieben und wie bei XX gezeigt mit den Halteklammern (458) zusammenfügen.
- Sollte sich unten ein Spalt ergeben, so können die Scheiben abgesenkt werden, vorausgesetzt daß die obere Scheibe unter der von der Wandtafel geschaffenen Abdeckung bleibt.
- Sollten sich beim Einschleiben der letzten Scheibe Schwierigkeiten ergeben, nachprüfen, ob die oberen Scheiben vielleicht heruntergerutscht sind.
- Die übrigen Scheiben des Gewächshauses von oben nach unten unter Anwendung des gleichen Verfahrens wie bei den Dachscheiben einsetzen.
- Ecken wie bei YY gezeigt verglasen.

### 9. Vitrage

- N'oubliez pas que le verre est fragile.
- Maniez-le délicatement en ayant des gants et entreposez-le à verticale.
- Montez d'abord la baguette de vitrage (411) en commençant par le haut près de la plaque murale enfoncez la baguette sur la barre de vitrage comme en UU.
- Tenant une partie de la baguette d'une main, faites-la glisser sur toute sa longueur, comme en VV, en veillant à ne pas l'étirer et en laissant un chevauchement d'environ 25mm, ceci jusqu'à ce que la serre soit vitrée, puis coupez.
- Etudiez le modèle de vitrage à la fig. 20.
- Poussez un carreau de verre aussi loin que possible sous la plaque murale et tenez-la

- en place au moyen des clips à ressort prévues (voir WW).
- Faites glisser le deuxième carreau sous le premier, et faites tenir l'ensemble au moyen des pinces de retenue comme indiqué en XX.
- S'il y a un intervalle au bas, vous pourrez abaisser les carreaux à condition toutefois que le carreau supérieur reste sous le coffrage constitué par le faite.
- Installez les autres carreaux de verre dans la serre, en procédant de bas en haut, et en adoptant la même méthode que pour la toiture. Si vous avez de la difficulté à insérer le dernier carreau, vérifiez que les carreaux du haut n'aient pas glissé vers le bas.
- Vitrez les coins, de la manière illustrée en YY.

### 9. Beglazing

- Vergeet niet dat glas breekbaar is.
- Zorgvuldig hanteren, handschoenen gebruiken en het glas altijd rechtop staand bewaren!
- Eerst de beglazingsstrip (411) aanbrengen, beginnend bovenaan bij de muurplaat, de strip in de glasbalk duwen (zie UU).
- Een deel van de strip met de ene hand vasthouden en geleidelijk voorwaarts insteken zonder de strip uit te rekken (zie VV).
- Laat ongeveer 25mm overlapping van de strip over tot de kas geheel beglaasd is en snij het dan af.

- Bestudeer het glaspatroon in Afb. 20.
- Schuif een ruit zover mogelijk onder de muurplaat en houd deze dan op zijn plaats met de meegeleverde metalen glasklemmen (453), zoals in WW.
- Schuif de tweede ruit onder de eerste en klem hen dan samen met de glashoudertjes (458), zoals in XX.
- Als er beneden een opening overblijft, kunnen de ruiten wat omlaag geschoven worden, zolang de bovenste onder de afdekking van de muurplaat blijft zitten.
- Breng de rest van het glas in de kas aan door onderaan te beginnen en naar boven te werken, maar verder volgens dezelfde methode als voor het dak.

### 9. Insättning av glas

- Kom ihåg att glas är ömtåligt.
- Hantera det försiktigt, använd handskar och förvara lodrätt.
- Montera först glaslisten (411).
- Börja högst upp nära väggplåten och tryck in glaslisten i glasprofilen enligt UU.
- Håll listen med ena handen och fäst den försiktigt längs hela profilens längd. Se till att den inte löses enligt VV och låt listen överlappa med ca. 25mm tills allt glas är insatt. Skär sedan listen till rätt längd.
- Studera glasschemat i fig. 20.
- Tryck in en glasruta så långt som möjligt under väggplåten och håll den på plats med medföljande glasklämmor (453) enligt WW.

- För in nästa glasruta under den första och håll dem samman med glashållarna (458) enligt XX.
- Om det blir ett mellansrum längst ned kan rutorna sänkas, förutsatt att den översta rutan ligger kvar under väggplåten.
- Skulle det bli svårt att sätta in den sista rutan, kontrollera att de övre rutorna inte har glidit ned.
- Montera resten av växthusets glaspaneler, nedifrån och upp. Använd samma metod som på taket.
- Sätt in glas i hörnen enligt YY.

### 9. Glasisætning

- Husk at glas er skrøbeligt.
- Glasset skal behandles forsigtigt, man skal bruge handsker og opbevare det på højkant.
- Monter glasstrimmelen (411) først, begynd øverst ved murpladen og skub glasstrimmelen på glasstangen som i UU.
- Hold en del af strimmelen med den ene hånd, skub den på i hele længden, idet man skal passe på at den ikke strækkes, som i VV. Der skal være et overlap på ca. 25mm ekstra strimmel, indtil alt glas er sat i drivhuset, hvorefter der overskydende stykke skæres af.
- Se rudemønstret i fig. 20.
- Skub en rude under murpladen, så langt som den kan komme, og hold den på plads med de medfølgende glasklemmer (453), som i WW.

- Skub den næste rude under den første og hold dem sammen med holdeklemmerne (458), som i XX.
- Skulle der blive en åbning nederst, kan ruderne sænkes, forudsat at den øverste rude stadigvæk er dækket af murpladen.
- Dersom det er vanskeligt at sætte den sidste rude i, skal man kontrollere, at de øverste ruder ikke er gledet ned.
- Monter resten af ruderne i drivhuset, nedefra og oppefter, og brug samme fremgangsmåde som for taget.
- Sæt glas i hjørnerne, som i YY.

# Customer Advisory Service

The utmost care has been taken in the manufacture of this quality product to ensure that it gives complete satisfaction. To the best of our knowledge the contents were complete when despatched.

If for any reason an error has occurred in respect of shortage or damaged in transit, please complete **Section B**. If you require specific advice on assembling the product please state the nature of your difficulty in **Section C**. Please complete **Section A** in all cases.

**N.B.** We cannot be held responsible for delays incurred in dealing with your problems through third parties. Therefore it is to your advantage to return the completed form to:

**Customer Service Department, P.O. Box 947, Aylesford, Kent ME20 6WH, England.**

**Tel: (01622) 791234 Fax: (01622) 791060**

WE RESERVE THE RIGHT TO DISALLOW CLAIMS FOR SHORTAGES OR DAMAGE UNLESS NOTIFIED TO US ON THIS FORM WITHIN SEVEN DAYS OF DELIVERY OF YOUR PRODUCT.

Our policy is one of continuous improvement and we reserve the right to change specification without prior notice.

---

## PLEASE USE BLOCK CAPITALS THROUGHOUT

### SECTION A (Please complete in all cases)

1. Name.....
2. Address.....  
.....
3. Telephone Number.....
4. Date.....
5. Details of Product Purchased

Type

6. Name and address of outlet from whom purchased  
.....  
.....
7. Date of purchase.....
8. Quality Control Number.....

---

### SECTION B

#### CLAIMS FOR SHORTAGE, DAMAGE etc.

Part Description	Shortage (State Quantity)	Damaged (State Quantity)	Other (Please detail)

---

### SECTION C - ADVISORY SERVICE

Please detail nature of advice required