

Register your product and get support at  
[www.philips.com/welcome](http://www.philips.com/welcome)

HP3621

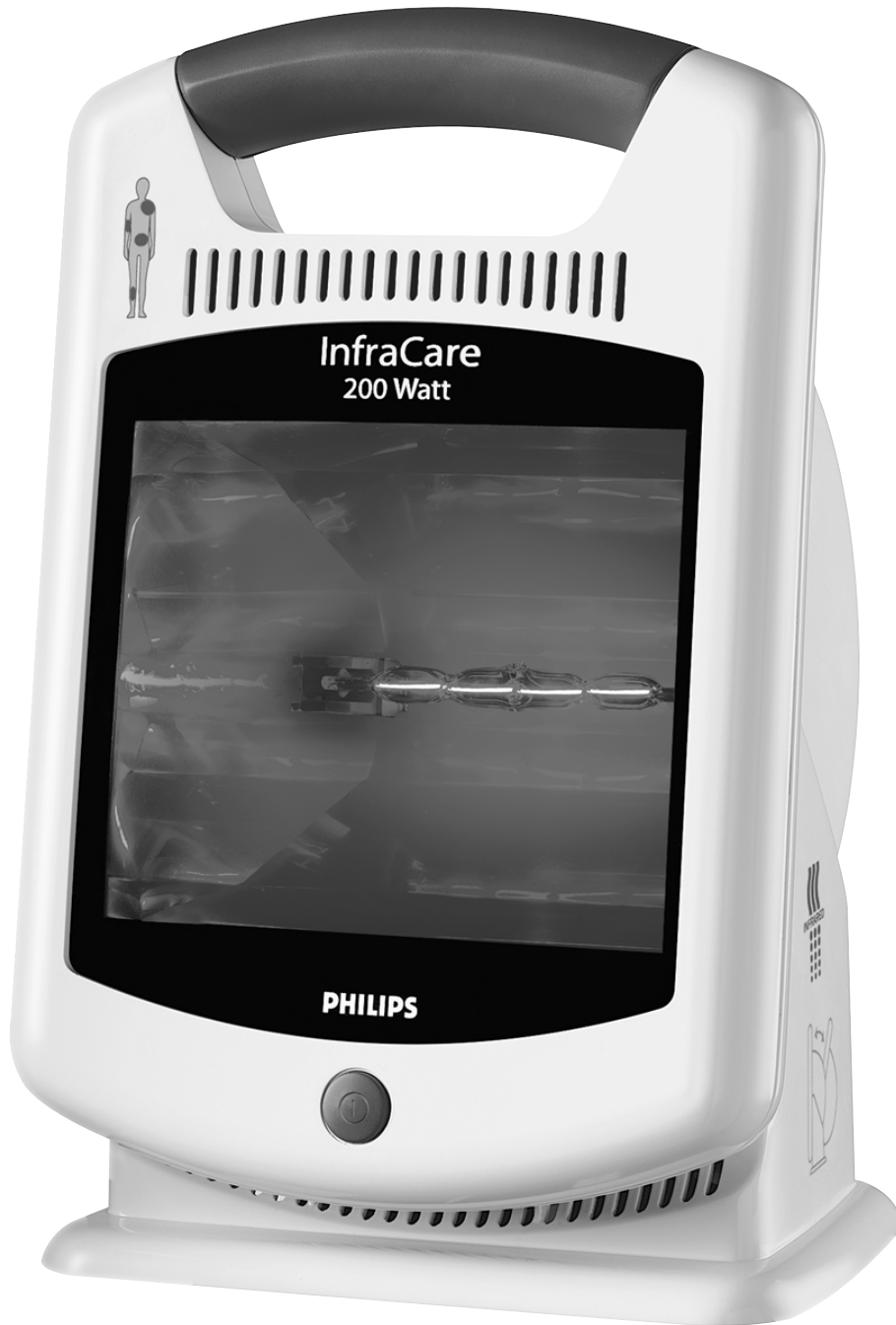

**PHILIPS**

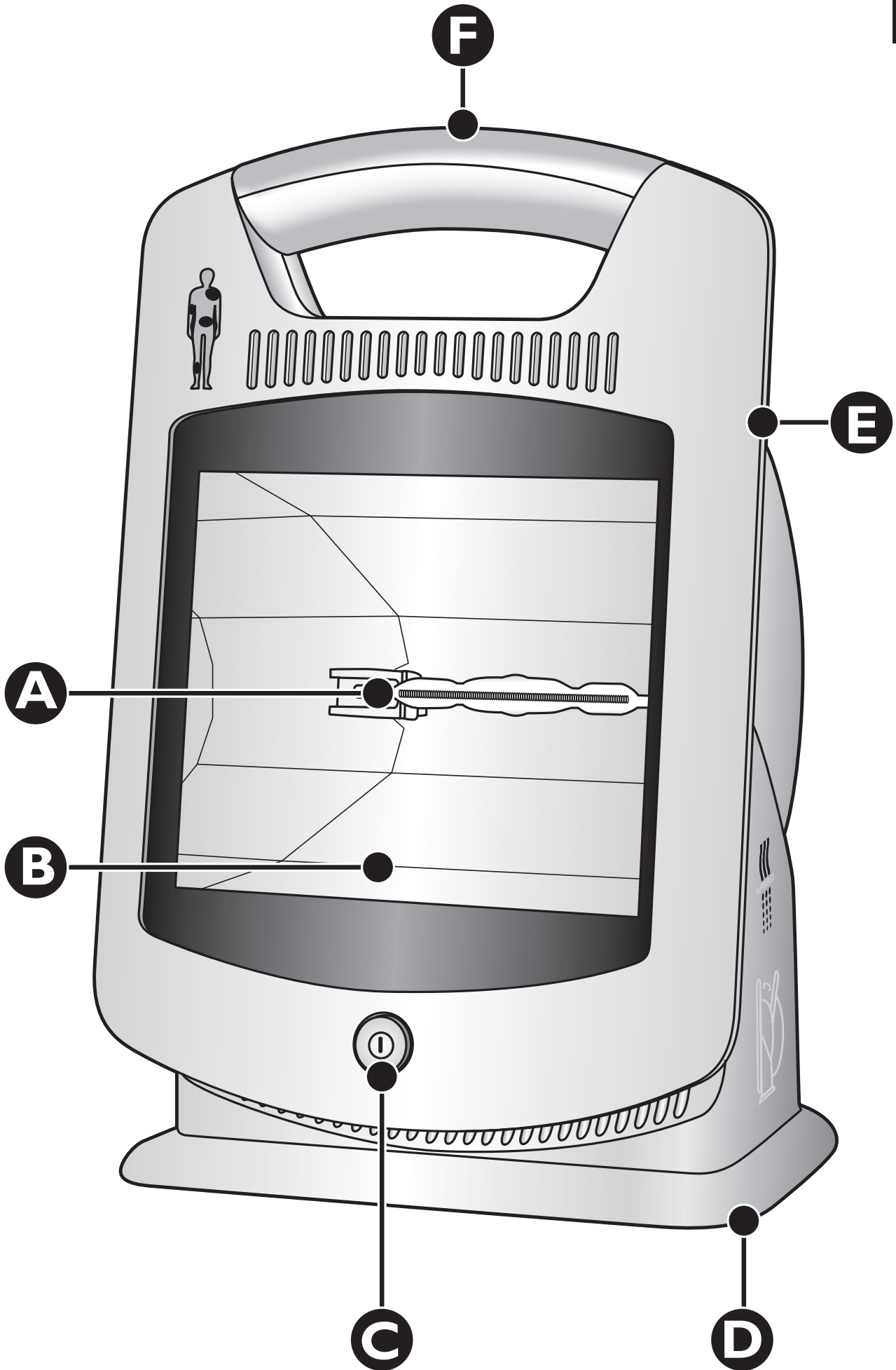

<b>ENGLISH</b>	<b>4</b>
<b>DANSK</b>	<b>7</b>
<b>DEUTSCH</b>	<b>10</b>
<b>ESPAÑOL</b>	<b>14</b>
<b>SUOMI</b>	<b>18</b>
<b>FRANÇAIS</b>	<b>21</b>
<b>ITALIANO</b>	<b>25</b>
<b>NEDERLANDS</b>	<b>29</b>
<b>NORSK</b>	<b>33</b>
<b>PORTUGUÊS</b>	<b>36</b>
<b>SVENSKA</b>	<b>40</b>
<b>ภาษาไทย</b>	<b>43</b>
<b>TÜRKÇE</b>	<b>46</b>

## Introduction

Congratulations on your purchase and welcome to Philips! To fully benefit from the support that Philips offers, register your product at [www.philips.com/welcome](http://www.philips.com/welcome).

With the InfraCare, you can comfortably treat muscular problems and relieve muscular pain at home. Just like the sun, the appliance emits infrared light. The special filter only passes the type of light required to achieve the intended therapeutic effect.

## General description (Fig. 1)

- A** Infrared halogen lamp
- B** Filter
- C** On/off button
- D** Base
- E** Lamp housing with adjustable angle
- F** Handgrip

## Important

### General

- The symbols on the InfraCare have the following meaning:
  - 1 This symbol warns you against hot surfaces (Fig. 2).
  - 2 This symbol indicates that you have to read the user manual carefully before you use the appliance. Save the user manual for future reference (Fig. 3).
  - 3 This symbol indicates that this appliance is double insulated (Class II) (Fig. 4).
- This appliance meets the requirements of Medical Device Directive MDD93/42/EEC.

### Danger

- Water and electricity are a dangerous combination! Do not use this appliance in wet surroundings (e.g. in the bathroom or near a shower or swimming pool).
- Do not let water run into the appliance or spill water onto the appliance.

### Warning

- Check if the voltage indicated on the appliance corresponds to the local mains voltage before you connect the appliance.
- If the mains cord is damaged, you must have it replaced by Philips, a service centre authorised by Philips or similarly qualified persons in order to avoid a hazard.
- Do not leave the appliance unattended when it is switched on.
- This appliance is not intended for use by persons with reduced physical, sensory or mental capabilities, or lack of experience and knowledge, unless they have been given supervision or instruction concerning use of the appliance by a person responsible for their safety.
- This appliance is not intended for use by children. Children should be supervised to ensure that they do not play with the appliance.

### Caution

- If the wall socket used to power the appliance has poor connections, the plug of the appliance becomes hot. Make sure you plug the appliance into a properly connected wall socket.
- Do not subject the appliance to heavy shocks.
- Always unplug the appliance after use and in case of a power failure.
- Place the appliance on a stable, level surface. Make sure there is at least 15cm free space around it to prevent overheating.
- Do not use the appliance at room temperatures lower than 10°C or higher than 35°C.
- Make sure the vents in the back of the appliance remain open during use.
- The appliance is equipped with an automatic protection against overheating. If the appliance is insufficiently cooled (e.g. because the cooling vents are covered), the appliance switches off automatically. Unplug the appliance and remove the cause of overheating. Once the appliance has cooled down, it can be switched on again. To do so, plug the appliance in again and press the on/off switch.
- Let the appliance cool down for approx. 15 minutes before you clean or store it.
- If you have just been swimming or have just taken a shower, make sure you dry your skin properly before you use this appliance.
- To prevent eye damage, do not look into the light of the lamp when it is on. Keep your eyes closed.
- The filter and the parts directly around it become very hot when the appliance is switched on. Do not touch them.
- Never use the appliance when the filter is damaged, broken or missing.
- Avoid too intense cooling of the body part immediately after treatment.
- Do not fall asleep during treatment.
- Painkillers reduce the sensitivity to heat. Do not use this appliance when you are on painkillers without having consulted your doctor first.
- If you suffer from a severe disease (e.g. diabetes, heart disease, acute inflammatory diseases, multiple sclerosis, thrombosis, blood coagulation disorders) consult your doctor before use.
- As a general rule, if you cannot stand a hot bath, do not use this appliance. If in doubt, consult your doctor.
- If you are oversensitive or insensitive to infrared light, be extra careful when you use this appliance. If in doubt, consult your doctor.
- Do not use the appliance if you have a swelling or an inflammation, as heat could aggravate the complaints. If in doubt, consult your doctor.
- If there is no improvement after 6-8 treatments, stop using the appliance and consult your doctor.
- To prevent overheating of the skin, avoid very short treatment distances.

### Electromagnetic fields (EMF)

This Philips appliance complies with all standards regarding electromagnetic fields (EMF). If handled properly and according to the instructions in this user manual, the appliance is safe to use based on scientific evidence available today.

## Using the appliance

### The effect of the InfraCare

The InfraCare produces infrared light, which penetrates deeply into the skin and warms the tissues.

Warmth modulates the neuronal signals to the brain and in this way reduces pain. Warming stimulates the blood circulation and dilates the blood vessels, which accelerates the transport of substances necessary to rebuild and nourish the body's tissues. Infrared light also speeds up the metabolic process and the removal of waste substances from the body. Because it makes tissues more pliable, warmth also reduces stiffness and makes joints more flexible.

Because of these effects, treatment with the InfraCare can relieve pain due to muscular and joint problems.

## Therapeutic applications

The InfraCare is a local heat therapy appliance.

Possible applications:

- Treatment for occasional or chronic muscle pains, stiff muscles and stiff joints
- Treatment of lower-back ache (lumbago)
- Treatment of chilblains
- Preparation for another treatment such as a massage
- Treatment of sprains and bruises
- Treatment of common colds
- To relieve pain, e.g. due to rheumatic disorders

► For more information about the health benefits, see [www.philips.com](http://www.philips.com), search word InfraCare (Fig. 5).

## Preparing for use

**1** Fully unwind the mains cord.

**2** Place the appliance on a stable, level surface and make sure there is at least 15cm free space around it to prevent overheating (Fig. 6).

The appliance can be used in many different ways. Below you find some examples.

- To treat a sore shoulder, a sore neck or part of your upper back area, place the appliance on a table, tilt the lamp housing backwards. Sit down on a chair or stool with your back towards the lamp (Fig. 7).
- To treat a lower-back ache, place the appliance on a table beside a chair: Sit down on a chair or stool with your back towards the lamp (Fig. 8).
- To treat a sore elbow, place the appliance on a table and sit down beside it (Fig. 9).
- To treat a sore calf, place the appliance on the floor and tilt the lamp housing backwards. Sit down on a chair or stool (Fig. 10).
- To treat a common cold, place the appliance on a table and sit down on a chair in front of the appliance. Tilt the lamp housing backwards so that the beam of light is directed towards your face (Fig. 11).

**3** To adjust the direction of the light beam, tilt the lamp housing forwards or backwards (Fig. 12).

**4** Sit or lie down at the right distance from the appliance.

- At a distance of 25-30cm to the body, the InfraCare treats an area of about 30cm by 20cm (w x h). At a larger distance, the area treated becomes larger and the infrared light and therefore the heat less intense. At a smaller distance, the area treated is smaller and the infrared light and therefore the heat more intense.
- Make sure the distance between your body and the appliance is large enough to prevent accidental contact with the hot filter.
- Choose a distance at which the heat is comfortable.

*Note: The heat of the appliance does not reach its full intensity until several minutes after you switch on the appliance. This does not mean, however, that the appliance is not effective during these first minutes.*

## Duration of treatment

The duration of the treatment depends on the person to be treated and the type of use. We recommend a few short treatments a day, e.g. 2 treatments of 15 minutes, on a number of consecutive days to get a result.

*Note: Practice has shown that a few short treatments a day produce a better result than one longer treatment.*

If in doubt, always consult your doctor!

## Using the InfraCare

**1** Put the mains plug in the wall socket.

**2** Press the on/off button to switch on the appliance.

## Cleaning

Unplug the appliance and let it cool down for about 15 minutes before you clean it.

Never use scouring pads, abrasive cleaning agents or aggressive liquids such as petrol or acetone to clean the appliance.

**1** Clean the lamp housing and the base with a moist cloth. Do not let any water run into the appliance.

**2** You can clean the outside of the filter with a soft cloth sprinkled with some methylated spirits.

## Storage

Do not let the cord come into contact with the filter when it is hot.

**1** Unplug the appliance and let it cool down for about 15 minutes before you store it.

- Always lift or carry the appliance by its handgrip (Fig. 13).

**2** Store the InfraCare in a dry place.

## Replacement

### Filter

The filter protects against exposure to undesired light.

If the filter is damaged or broken, do not use the appliance anymore. Contact the Philips Consumer Care Centre for information.

*Note: If the filter breaks or becomes damaged during the guarantee period, contact the Consumer Care Centre to have the appliance replaced.*

### Lamp

The effectiveness of the lamp does not diminish in the course of time.

Do not attempt to replace the lamp if the lamp stops working. Contact the Philips Consumer Care Centre for information.

*Note: If the lamp stops working during the guarantee period, do not attempt to replace it yourself, but contact the Consumer Care Centre to have the appliance replaced.*

### Environment

- Do not throw away the appliance with the normal household waste at the end of its life, but hand it in at an official collection point for recycling. By doing this, you help to preserve the environment (Fig. 14).

### Guarantee & service

If you need service or information or if you have a problem, please visit the Philips website at [www.philips.com](http://www.philips.com) or contact the Philips Consumer Care Centre in your country (you find its phone number in the worldwide guarantee leaflet). If there is no Consumer Care Centre in your country, go to your local Philips dealer.

### Troubleshooting

If the appliance does not work or does not work properly, first check the list below. If the problem is not mentioned in this list, the appliance probably has a defect. In that case we advise you to contact the Philips Consumer Care Centre.

Problem	Cause	Solution
The appliance does not go on.	The plug may not be inserted properly into the wall socket.	Insert the plug properly into the wall socket.
	There may be a power failure.	Check if the power supply works by connecting another appliance.
	The lamp may be defective.	Contact the Philips Consumer Care Centre.
	The mains cord of the appliance may be damaged.	Check the mains cord. If the mains cord is damaged, you must have it replaced by Philips, a service centre authorised by Philips or similarly qualified persons in order to avoid a hazard.

### Specifications

Model	HP3621
Rated voltage (V) Hong Kong/Singapore/Europe	230
Rated voltage (V) China/Korea	220
Rated voltage (V) Malaysia	240
Rated voltage (V) Taiwan	110
Rated frequency (Hz) Hong Kong/Singapore/Europe	50/60
Rated frequency (Hz) China/Malaysia	50
Rated frequency (Hz) Korea/Taiwan	60
Rated input (W)	200
Class	II
Classification	not classified
Ingress of water	IPX0
IR type	IR-A/B/C
Irradiance (W/m <sup>2</sup> )	approx. 850
Field dimensions (in cm <sup>2</sup> )	30x20
Battery type	not applicable

### Operation conditions

Temperature	from +10°C to +35°C
Relative humidity	from 30% to 90%

### Storage conditions

Temperature	from -20°C to +50°C
Relative humidity	from 30% to 90% (no condensation)

Circuit diagrams, component part lists and other technical descriptions are available on request.

As user of this appliance, you should take measures to prevent the occurrence of electromagnetic interference or other types of interference between this appliance and other appliances.

## Introduktion

Tillykke med dit køb og velkommen til Philips! For at få fuldt udbytte af den støtte, Philips tilbyder, skal du registrere dit produkt på [www.philips.com/welcome](http://www.philips.com/welcome).

Med InfraCare kan du nemt og behageligt behandle muskelproblemer og lindre muskelsmerter hjemme hos dig selv. Lige som solen udsender apparatet infrarødt lys. Det specielle filter lader kun det lys, der er nødvendigt for at opnå den tilsigtede terapeutiske virkning, passere.

## Generel beskrivelse (fig. 1)

- A Infrarød halogenlampe
- B Filter
- C On/off-knap
- D Basisenhed
- E Lampekabinnet med justerbar vinkel
- F Håndgreb

## Vigtigt

### Generelt

- Symbolerne på InfraCare har følgende betydning:
  - 1 Dette symbol advarer mod varme overflader (fig. 2).
  - 2 Dette symbol indikerer, at du skal læse brugsvejledningen grundigt, inden du anvender apparatet. Gem brugsvejledningen til eventuel senere brug (fig. 3).
  - 3 Dette symbol indikerer, at apparatet er dobbelt isoleret (Klasse II) (fig. 4).
- Dette apparat opfylder kravene i Medical Device Directive MDD93/42/EEC.

### Fare

- Vand og elektricitet er en farlig kombination! Anvend aldrig apparatet i våde omgivelser (f.eks. i badeværelset eller i nærheden af en bruser eller swimmingpool).
- Sørg for, at der ikke trænger vand ind i apparatet, og at der ikke spildes vand på det.

### Advarsel

- Kontrollér, om den angivne netspænding på apparatet svarer til den lokale netspænding, før du slutter strøm til apparatet.
- Hvis netledningen beskadiges, må den kun udskiftes af Philips, et autoriseret Philips-serviceværksted eller en tilsvarende kvalificeret fagmand for at undgå enhver risiko.
- Lad ikke apparatet være uden opsyn, når det er tændt.
- Dette apparat er ikke beregnet til at blive brugt af personer med nedsatte fysiske og mentale evner, nedsat følesans eller manglende erfaring og viden, medmindre de er blevet vejledt eller instrueret i apparatets anvendelse af en person, der er ansvarlig for deres sikkerhed.
- Dette apparat er ikke beregnet til at blive brugt af børn. Hold apparatet uden for børns rækkevidde for at sikre, at de ikke leger med det.

### Forsigtig

- Hvis der er dårlig(e) forbindelse(r) i den anvendte stikkontakt, bliver stikket på apparatet varmt. Kontrollér, om apparatet er tilsluttet en korrekt installeret stikkontakt.
- Udsæt ikke apparatet for voldsomme rystelser eller stød.
- Tag altid stikket ud af stikkontakten efter brug og i tilfælde af strømsvigt.
- Anbring apparatet på et stabilt, plant underlag. Sørg for, at der er mindst 15 cm luft omkring det for at undgå overophedning.
- Undlad at anvende apparatet, hvis rumtemperaturen er under 10 °C eller højere end 35 °C.
- Sørg for, at ventilationshullerne bag på apparatet ikke blokeres under brug.
- Apparatet er udstyret med en automatisk beskyttelse mod overophedning. Hvis apparatet ikke afkøles tilstrækkeligt (f.eks. hvis ventilationshullerne er tildækkede), vil apparatet slukke automatisk. Træk stikket ud af stikkontakten, og fjern årsagen til overophedningen. Når apparatet er nedkølet, kan du tænde det igen ved at sætte stikket tilbage i kontakten og trykke på on/off-knappen.
- Lad apparatet køle af i ca. 15 minutter, før du rengør det eller stiller det væk.
- Hvis du lige har været ude at svømme eller lige har taget et bad, skal du sørge for at tørre dig grundigt, inden du bruger dette apparat.
- For at undgå øjenskader må du ikke se ind i lyset, når lampen er tændt. Dine øjne skal være lukkede.
- Filteret og delene lige omkring det kan blive meget varme, når apparatet er tændt. Undgå at røre ved dem.
- Brug aldrig apparatet, hvis filteret er beskadiget, gået i stykker eller mangler.
- Undgå for voldsom afkøling af kroppen umiddelbart efter en behandling.
- Fald ikke i søvn under en behandling.
- Smertestillende medicin mindsker følsomheden over for varme. Hvis du bruger smertestillende medicin, må du ikke anvende dette apparat uden først at have kontaktet din læge.
- Hvis du lider af en alvorlig sygdom (f.eks. diabetes, en hjertesygdom, akutte betændelsessygdomme, dissemineret sklerose, trombose, blødersygdomme), skal du kontakte din læge inden brug.
- Som hovedregel bør du ikke anvende apparatet, hvis du ikke kan tåle et varmt bad. Spørg din læge til råds, hvis du er i tvivl.
- Hvis du er overfølsom over for infrarødt lys eller ikke kan mærke det, skal du være ekstra forsigtig, når du anvender dette apparat. Spørg din læge til råds, hvis du er i tvivl.
- Anvend ikke dette apparat, hvis du har en hævelse eller en betændelse, da varme kan forværre tilstanden. Kontakt din læge, hvis du er i tvivl.
- Hvis du ikke oplever nogen forbedring efter 6-8 behandlinger, skal du holde op med at bruge apparatet og kontakte din læge.
- For at undgå overophedning af din hud skal du holde afstand til apparatet under behandlingen.

### Elektromagnetiske felter (EMF)

Dette Philips-apparat overholder alle standarder for elektromagnetiske felter (EMF). Ved korrekt anvendelse i overensstemmelse med instruktionerne i denne brugsvejledning, er apparatet sikkert at anvende, ifølge den videnskabelige viden, der er tilgængelig i dag.

## Sådan bruges apparatet

### InfraCares virkning

InfraCare udsender infrarødt lys, som trænger dybt ind i huden og varmer kroppens væv.

Varme modulerer neuronsignalerne til hjernen og reducerer derved smerte. Opvarmning stimulerer blodcirkulationen og udvider blodkarrene, hvilket accelererer transporten af de stoffer, der er nødvendige for genopbygning og ernæring af kroppens væv. Infrarødt lys øger også

hastigheden i stofskifteprocessen og fjernelsen af affaldsstoffer fra kroppen. Varme gør vævet mere smidigt og reducerer derved stivhed og gør leddene mere fleksible.

Pga. af disse virkninger kan behandling med InfraCare lindre smerter, som skyldes problemer med muskler og led.

### Terapeutiske anvendelsesmuligheder

InfraCare er et apparat til lokal varmeterapi.

Mulige anvendelsesmuligheder:

- Behandling af lejlighedsvis eller kroniske muskelsmerter, stive muskler og stive led
- Behandling af nedre rygsmarter (i lænden)
- Behandling af frostkuder
- Som forberedelse til en anden behandling, f.eks. massage
- Behandling af forstrækninger og blå mærker
- Behandling af almindelig forkølelse
- Til lindring af smerter, f.eks. i forbindelse med gigtsygdomme

Der findes yderligere oplysninger om helbredsmæssige fordele på [www.philips.com](http://www.philips.com) under søgeordet InfraCare (fig. 5).

### Klargøring

**1** Rul netledningen helt ud.

**2** Anbring apparatet på et stabilt, plant underlag og sørg for, at der er mindst 15 cm luft omkring det for at undgå overophedning (fig. 6).

Apparatet kan bruges på mange forskellige måder. Nedenfor findes nogle eksempler:

- Hvis du vil behandle en øm skulder, en øm nakke eller den øverste del af ryggen, skal du sætte apparatet på et bord og vippe lampekabinettet bagover. Sæt dig på en stol eller taburet med ryggen til lampen (fig. 7).
- Hvis du vil behandle ømhed i den nederste del af ryggen, skal du sætte apparatet på et bord ved siden af en stol. Sæt dig på en stol eller taburet med ryggen til lampen (fig. 8).
- Hvis du vil behandle en øm albue, skal du sætte apparatet på et bord og sætte dig ved siden af (fig. 9).
- Hvis du vil behandle en øm læg, skal du sætte apparatet på gulvet og vippe lampekabinettet bagover. Sæt dig på en stol eller taburet (fig. 10).
- Anbring apparatet på et bord, og sæt dig ned på en stol foran det for at behandle en almindelig forkølelse. Vip lampekabinettet tilbage, indtil lysstrålen peger på dit ansigt (fig. 11).

**3** Juster lysstrålens retning ved at vippe lampekabinettet frem eller tilbage (fig. 12).

**4** Sæt eller læg dig ned i den rigtige afstand fra apparatet.

- Ved en afstand på 25 - 30 cm til kroppen behandler InfraCare et område på ca. 30 cm x 20 cm (B x H). Jo længere afstand, jo større område behandles, og det infrarøde lys og dermed varmen bliver mindre intens. Jo kortere afstand, jo mindre er det behandlede område, og det infrarøde lys og dermed varmen bliver mere intens.
- Sørg for, at afstanden mellem kroppen og apparatet er tilstrækkelig stor til at undgå hændelig kontakt med det varme filter.
- Vælg en afstand, hvor varmen føles behagelig.

*Bemærk: Varmen fra apparatet når først fuld styrke flere minutter efter, at apparatet er blevet tændt. Det betyder dog ikke, at apparatet ikke har nogen virkning i disse minutter.*

### Behandlingens varighed

Behandlingens varighed afhænger af den person, der skal undergå behandlingen, samt behandlingstypen. Vi anbefaler få, korte, daglige behandlinger, f.eks. 2 behandlinger af 15 minutters varighed flere dage i træk for at opnå et resultat.

*Bemærk: Erfaringen viser, at et par korte, daglige behandlinger giver et bedre resultat end én lang behandling.*

Hvis du er i tvivl, skal du altid spørge din læge!

### Brug af InfraCare

**1** Sæt stikket i en stikkontakt.

**2** Tænd apparatet ved tryk på on/off-knappen.

### Rengøring

Tag apparatet ud af kontakten, og lad det afkøle i ca. 15 minutter, før du rengør det.

Brug aldrig skuresvampe eller skrappe rengøringsmidler så som benzin, acetone eller lignende til rengøring af apparatet.

**1** Rengør lampekabinettet og foden med en fugtig klud. Sørg for, at der ikke kommer vand ind i apparatet.

**2** Du kan rengøre ydersiden af filteret med en klud påført lidt denatureret sprit.

### Opbevaring

Ledningen må ikke komme i kontakt med filteret, når det er varmt.

**1** Tag apparatet ud af kontakten, og lad det afkøle i ca. 15 minutter, før du gemmer det væk.

- Løft eller bær altid apparatet i håndtaget (fig. 13).

**2** Opbevar InfraCare på et tørt sted.

### Udskiftning

#### Filter

Filteret beskytter mod bestråling af uønsket lys.

Hvis filteret bliver beskadiget eller går i stykker, må du ikke bruge apparatet. Kontakt Philips Kundecenter for mere information.

*Bemærk: Hvis filteret går i stykker eller bliver beskadiget i garantiperioden, skal du kontakte Kundecenter for at få apparatet erstattet.*



## Lampe

Lampens ydeevne fortager sig ikke med tiden.

**Prøv ikke at udskifte lampen, hvis den ikke virker. Kontakt Philips Kundecenter for mere information.**

**Bemærk:** Hvis lampen holder op med at virke i garantiperioden, må du ikke prøve at udskifte den selv. Kontakt Kundecenter for at få apparatet erstattet.

## Miljøhensyn

- Apparatet må ikke smides ud sammen med almindeligt husholdningsaffald, når det til sin tid kasseres. Aflever det i stedet på en kommunal genbrugsstation. På den måde er du med til at beskytte miljøet (fig. 14).

## Reklamationsret og service

For alle yderligere oplysninger eller ved eventuelle problemer med apparatet henvises til Philips' hjemmeside på adressen [www.philips.com](http://www.philips.com) eller det lokale Philips Kundecenter (telefonnumre findes i vedlagte "Worldwide Guarantee"-folder). Hvis der ikke findes et kundecenter i dit land, bedes du kontakte din lokale Philips-forhandler.

## Fejlfinding

Hvis apparatet ikke fungerer korrekt eller slet ikke fungerer, bedes du først prøve at gennemgå nedenstående liste. Hvis problemet ikke er nævnt på listen, er apparatet sandsynligvis defekt. Er det tilfældet, bedes du kontakte Philips Kundecenter.

Problem	Årsag	Løsning
Apparatet tænder ikke.	Stikket er muligvis ikke sat korrekt i stikkontakten.	Sæt stikket korrekt i stikkontakten.
	Der kan være strømsvigt.	Kontroller, at strømforsyningen er i orden ved at tilslutte et andet apparat.
	Lampen kan være defekt.	Kontakt Philips Kundecenter.
	Apparatets netledning kan være beskadiget.	Kontroller netledningen. Hvis netledningen er beskadiget, må den kun udskiftes af Philips, et autoriseret Philips-værksted eller af tilsvarende kvalificerede fagfolk for at undgå enhver risiko.

## Specifikationer

Model	HP3621
Nominal spænding (V) Hong Kong/Singapore/Europa	230
Nominal spænding (V) Kina/Korea	220
Nominal spænding (V) Malaysia	240
Nominal spænding (V) Taiwan	110
Nominal frekvens (Hz) Hong Kong/Singapore/Europa	50/60
Nominal frekvens (Hz) Kina/Malaysia	50
Nominal frekvens (Hz) Korea/Taiwan	60
Nominelt input (W)	200
Klasse	II
Klassifikation	ikke klassificeret
Vandindtrængen	IPX0
IR-type	IR-A/B/C
Stråling (W/m <sup>2</sup> )	ca. 850
Mål (i cm <sup>2</sup> )	30 x 20
Batteritype	N/A

## Driftsbetingelser

Temperatur	fra +10 °C til +35 °C
Relativ fugtighed	fra 30 % til 90 %

## Opbevaringsbetingelser

Temperatur	fra -20 °C til +50 °C
Relativ fugtighed	fra 30% til 90% (ingen kondensation)

Kredsløbsdiagrammer, lister over komponenter og andre tekniske beskrivelser fås ved henvendelse.

Du bør som bruger af dette apparat træffe foranstaltninger, der hindrer elektromagnetisk interferens og andre typer interferens mellem dette og andre apparater.

## Einführung

Herzlichen Glückwunsch zu Ihrem Kauf und willkommen bei Philips! Um den Support von Philips optimal nutzen zu können, registrieren Sie Ihr Produkt bitte unter [www.philips.com/welcome](http://www.philips.com/welcome).

Mit InfraCare können Sie ganz bequem zu Hause Muskelverspannungen und Muskelschmerzen lindern. Ähnlich der Sonne strahlt das Gerät Infrarotlicht ab. Der spezielle Filter lässt nur die Strahlen durch, die für die therapeutische Anwendung erforderlich sind.

## Allgemeine Beschreibung (Abb. 1)

- A** Infrarot-Halogenlampe
- B** Filter
- C** Ein-/Ausschalter
- D** Aufheizsockel
- E** Lampengehäuse mit verstellbarem Neigungswinkel
- F** Handgriff

## Wichtig

### Allgemeines

- Die Symbole auf dem InfraCare-Gerät haben folgende Bedeutungen:
- 1 Dieses Symbol warnt vor heißen Oberflächen (Abb. 2).
- 2 Dieses Symbol bedeutet, dass Sie die Bedienungsanleitung vor Gebrauch des Geräts sorgfältig durchlesen müssen. Bewahren Sie sie für eine spätere Verwendung auf (Abb. 3).
- 3 Dieses Symbol bedeutet, dass dieses Gerät zweifach isoliert ist (Klasse II) (Abb. 4).
- Dieses Gerät erfüllt die Anforderungen der Richtlinie MDD93/42/EEC für medizinische Geräte.

### Gefahr

- Wasser und Strom sind eine gefährliche Kombination! Benutzen Sie das Gerät nicht in feuchter Umgebung (z. B. im Badezimmer, in der Nähe einer Dusche oder eines Schwimmbeckens).
- Achten Sie darauf, dass kein Wasser in das Gerät gelangt oder darüber verschüttet wird.

### Warnhinweis

- Prüfen Sie, bevor Sie das Gerät in Betrieb nehmen, ob die Spannungsangabe auf dem Gerät mit der örtlichen Netzspannung übereinstimmt.
- Ist das Netzkabel defekt, darf es nur von einem Philips Service-Center oder einer von Philips autorisierten Werkstatt durch ein Original-Ersatzkabel ausgetauscht werden, um Gefährdungen zu vermeiden.
- Lassen Sie das Gerät nicht unbeaufsichtigt, solange es eingeschaltet ist.
- Dieses Gerät ist für Benutzer mit eingeschränkten physischen, sensorischen oder psychischen Fähigkeiten bzw. ohne jegliche Erfahrung oder Vorwissen nur dann geeignet, wenn eine angemessene Aufsicht oder ausführliche Anleitung zur Benutzung des Geräts durch eine verantwortliche Person sichergestellt ist.
- Kinder sollten dieses Gerät nicht benutzen. Achten Sie darauf, dass Kinder nicht mit dem Gerät spielen.

### Achtung

- Bei fehlerhafter Verkabelung der Steckdose, an der das Gerät betrieben wird, erhitzt sich der Stecker. Achten Sie darauf, dass Sie das Gerät an einer ordnungsgemäß verkabelten Steckdose anschließen.
- Das Gerät darf keinen harten Stößen ausgesetzt werden.
- Ziehen Sie nach jedem Gebrauch und auch bei Stromausfall den Netzstecker aus der Steckdose.
- Stellen Sie das Gerät auf eine stabile, ebene und waagerechte Fläche. Halten Sie um das Gerät herum mindestens 15 cm frei, um eine Überhitzung zu vermeiden.
- Verwenden Sie das Gerät nicht bei Zimmertemperaturen unter 10° C oder über 35° C.
- Die Lüftungsschlitze an der Rückseite des Geräts dürfen während des Gebrauchs nicht abgedeckt werden.
- Das Gerät ist mit einem automatischen Überhitzungsschutz ausgestattet. Wird es nicht ausreichend gekühlt (z. B. weil die Lüftungsschlitze abgedeckt sind), schaltet es sich automatisch aus. Ziehen Sie den Netzstecker aus der Steckdose und beseitigen Sie die Überhitzungsursache. Sobald das Gerät abgekühlt ist, kann es wieder eingeschaltet werden. Stecken Sie dazu den Netzstecker wieder in die Steckdose und drücken Sie den Ein-/Ausschalter.
- Lassen Sie das Gerät ca. 15 Minuten lang abkühlen, bevor Sie es reinigen oder wegräumen.
- Trocknen Sie sich unmittelbar nach dem Schwimmen oder Duschen gründlich ab, bevor Sie das Gerät benutzen.
- Um Augenverletzungen zu vermeiden, blicken Sie bei eingeschaltetem Gerät nicht in die Lampe. Halten Sie Ihre Augen geschlossen.
- Der Filter und die Teile in unmittelbarer Nähe werden bei eingeschaltetem Gerät sehr heiß. Vermeiden Sie jede Berührung.
- Verwenden Sie das Gerät keinesfalls, wenn der Filter beschädigt oder zerbrochen ist oder ganz fehlt.
- Vermeiden Sie unmittelbar nach der Anwendung eine zu starke Abkühlung der behandelten Körperpartie.
- Achten Sie darauf, dass Sie während der Behandlung nicht einschlafen.
- Schmerzmittel verringern die Wärmeempfindlichkeit. Wenn Sie schmerzstillende Mittel nehmen, sollten Sie das Gerät daher nur nach Rücksprache mit Ihrem Arzt benutzen.
- Konsultieren Sie im Falle einer schweren Erkrankung Ihren Arzt, bevor Sie das Gerät benutzen (z. B. bei Diabetes, Herzerkrankungen, akuten Entzündungen, Multiple Sklerose, Thrombose, Blutgerinnungsstörungen).
- Ganz allgemein gilt, dass Sie das Gerät nicht verwenden sollten, wenn Sie nicht heiß baden können. Wenden Sie sich im Zweifelsfall an Ihren Arzt.
- Bei Über- oder Unempfindlichkeit gegen Infrarotlicht sollten Sie beim Gebrauch des Geräts besonders vorsichtig sein. Wenden Sie sich im Zweifelsfall an Ihren Arzt.
- Benutzen Sie das Gerät nicht bei Schwellungen oder Entzündungen, da Wärme die Beschwerden verstärken kann. Konsultieren Sie im Zweifelsfall Ihren Arzt.
- Stellt sich nach 6-8 Anwendungen keine Linderung der Beschwerden ein, benutzen Sie das Gerät nicht weiter und konsultieren Sie Ihren Arzt.
- Vermeiden Sie zu geringe Abstände bei der Behandlung, um ein Überhitzen der Haut zu vermeiden.

### Elektromagnetische Felder

Dieses Philips Gerät erfüllt sämtliche Normen bezüglich elektromagnetischer Felder (EMF). Nach aktuellen wissenschaftlichen Erkenntnissen ist das Gerät sicher im Gebrauch, sofern es ordnungsgemäß und entsprechend den Anweisungen in dieser Bedienungsanleitung gehandhabt wird.

## Das Gerät benutzen

### Die Wirkung von InfraCare

InfraCare erzeugt Infrarotlicht, das tief in die Hautschichten eindringt und das Körpergewebe wärmt. Wärme verändert die neuronalen Signale, die an das Gehirn gesendet werden, und lindert so die Schmerzen. Sie regt die Blutzirkulation an und erweitert die Blutgefäße, wodurch der Transport der für die Regeneration und Versorgung des Körpergewebes benötigten Nährstoffe beschleunigt wird. Infrarotlicht regt zudem den Stoffwechsel an und sorgt für einen schnelleren Abbau von Abfallstoffen. Da Wärme das Körpergewebe flexibler macht, wirkt sie sich positiv auf die allgemeine Beweglichkeit aus und lindert Gelenkversteifungen. Aufgrund dieser positiven Effekte kann InfraCare durch Muskel- und Gelenksbeschwerden verursachte Schmerzen lindern.

### Therapeutische Anwendungsmöglichkeiten

InfraCare ist ein Gerät zur punktuellen Wärmetherapie.

Mögliche Anwendungsbereiche:

- Behandlung bei gelegentlich auftretenden oder chronischen Muskelverspannungen, steifen Muskeln und steifen Gelenken
- Behandlung von Schmerzen im Bereich der Lendenwirbelsäule (Hexenschuss)
- Behandlung von Frostbeulen
- Vorbereitung auf andere Anwendungen wie z. B. Massagen
- Behandlung von Verstauchungen und Prellungen
- Behandlung von Erkältungserscheinungen
- Zur Linderung von Schmerzen, z. B. bei rheumatischen Erkrankungen

► **Weitere Informationen über die Vorteile des Geräts für Ihre Gesundheit finden Sie im Internet unter [www.philips.com](http://www.philips.com), Stichwort InfraCare (Abb. 5).**

### Für den Gebrauch vorbereiten

**1** Wickeln Sie das Netzkabel vollständig ab.

**2** Stellen Sie das Gerät auf eine stabile, ebene und waagerechte Unterlage. Halten Sie um das Gerät herum mindestens 15 cm Platz frei, um eine Überhitzung zu vermeiden (Abb. 6).

Das Gerät kann in unterschiedlicher Weise eingesetzt werden. Nachstehend haben wir einige Beispiele aufgeführt.

- Um Schmerzen im Schulter-, Nacken oder oberen Rückenbereich zu behandeln, stellen Sie das Gerät auf einen Tisch und kippen Sie das Lampengehäuse nach hinten. Setzen Sie sich mit dem Rücken zur Lampe auf einen Stuhl oder Hocker (Abb. 7).
- Um Schmerzen im unteren Rückenbereich zu behandeln, stellen Sie das Gerät auf einen Tisch neben einem Stuhl. Setzen Sie sich mit dem Rücken zur Lampe auf einen Stuhl oder Hocker (Abb. 8).
- Um einen schmerzenden Ellbogen zu behandeln, stellen Sie das Gerät auf einen Tisch und setzen Sie sich daneben (Abb. 9).
- Um Schmerzen in der Wade zu behandeln, stellen Sie das Gerät auf den Boden und kippen Sie das Lampengehäuse nach hinten. Setzen Sie sich auf einen Stuhl oder Hocker (Abb. 10).
- Zur Behandlung normaler Erkältungsbeschwerden stellen Sie das Gerät auf einen Tisch und setzen Sie sich auf einen Stuhl davor. Kippen Sie das Lampengehäuse nach hinten, so dass der Lichtstrahl direkt auf Ihr Gesicht gerichtet ist (Abb. 11).

**3** Sie können die Richtung des Infrarot-Lichtstrahls durch Kippen des Lampengehäuses nach vorne oder hinten verändern (Abb. 12).

**4** Setzen bzw. legen Sie sich immer im richtigen Abstand vor das Gerät.

- In einem Abstand von 25 - 30 cm zum Körper behandelt InfraCare einen Bereich von ca. 30 cm x 20 cm (Breite x Höhe). Je größer der Abstand, umso größer wird die Behandlungsfläche, um so mehr nimmt aber auch die Wärmeintensität ab. Bei geringerem Abstand ist der Behandlungsbereich kleiner; das Infrarotlicht und damit die Wärme jedoch intensiver.
- Achten Sie darauf, dass der Abstand zwischen Ihrem Körper und dem Gerät groß genug ist, um einen versehentlichen Kontakt mit dem heißen Filter zu vermeiden.
- Wählen Sie einen Abstand, bei dem die Wärme angenehm für Sie ist.

*Hinweis: Das Gerät erreicht erst einige Minuten nach dem Einschalten seine volle Wärmeintensität. Das bedeutet jedoch nicht, dass es in den ersten Minuten weniger wirksam ist.*

### Behandlungsdauer

Die Behandlungsdauer ist abhängig von der zu behandelnden Person und der Art des Geräteeinsatzes. Für eine wirksame Behandlung empfehlen wir, einige Tage lang mehrere kurze Anwendungen, z. B. 2 x 15 Minuten, pro Tag durchzuführen.

*Hinweis: Die Erfahrung hat gezeigt, dass mehrere kürzere Anwendungen am Tag wirksamer sind als eine längere Behandlung.*

Wenden Sie sich im Zweifelsfall immer an Ihren Arzt!

### InfraCare benutzen

**1** Stecken Sie den Netzstecker in eine Steckdose.

**2** Drücken Sie den Ein-/Ausschalter, um das Gerät einzuschalten.

### Reinigung

Ziehen Sie den Netzstecker und lassen Sie das Gerät ca. 15 Minuten lang abkühlen, bevor Sie es reinigen.

Benutzen Sie zum Reinigen des Geräts keine Scheuerschwämme und -mittel oder aggressive Flüssigkeiten wie Benzin oder Azeton.

**1** Reinigen Sie Lampengehäuse und Gerätebasis mit einem feuchten Tuch. Achten Sie darauf, dass kein Wasser in das Gerät gelangt.

**2** Die Außenseite des Filters können Sie mit einem weichen Tuch reinigen, auf das Sie etwas Spiritus gegeben haben.

### Aufbewahrung

Lassen Sie das Netzkabel nicht mit dem heißen Filter in Kontakt kommen.

**1** Ziehen Sie den Netzstecker und lassen Sie das Gerät ca. 15 Minuten lang abkühlen, bevor Sie es wegräumen.

- Heben bzw. tragen Sie das Gerät immer am Handgriff (Abb. 13).

**2** Bewahren Sie das InfraCare-Gerät an einem trockenen Ort auf.

## Ersatz

### Filter

Der Filter schützt gegen unerwünschte Lichteinstrahlung.

**Benutzen Sie das Gerät nicht bei beschädigtem oder zerbrochenem Filter. Kontaktieren Sie das Philips Service-Center, dort erhalten Sie weitere Informationen.**

*Hinweis: Sollte innerhalb der Garantiezeit der Filter beschädigt oder zerbrochen sein, können Sie das Gerät über das Philips Service-Center austauschen lassen.*

### Lampe

Die Lampe verliert im Laufe der Zeit nicht an Wirksamkeit.

**Versuchen Sie nicht, eine defekte Lampe selbst auszuwechseln. Kontaktieren Sie das Philips Service-Center, dort erhalten Sie weitere Informationen.**

*Hinweis: Sollte innerhalb der Garantiezeit die Lampe defekt sein, versuchen Sie nicht, diese selbst auszuwechseln. Sie können das Gerät über das Philips Service-Center austauschen lassen.*

## Umweltschutz

- Werfen Sie das Gerät am Ende der Lebensdauer nicht in den normalen Hausmüll. Bringen Sie es zum Recycling zu einer offiziellen Sammelstelle. Auf diese Weise tragen Sie zum Umweltschutz bei (Abb. 14).

## Garantie und Kundendienst

Benötigen Sie weitere Informationen oder treten Probleme auf, besuchen Sie bitte die Philips Website ([www.philips.com](http://www.philips.com)), oder setzen Sie sich mit einem Philips Service-Center in Ihrem Land in Verbindung (Telefonnummer siehe Garantieschrift). Sollte es in Ihrem Land kein Service-Center geben, wenden Sie sich bitte an Ihren Philips Händler.

## Fehlerbehebung

Sollte das Gerät nicht oder nicht wie gewünscht funktionieren, sehen Sie erst in der nachstehenden Liste nach. Ist Ihr Problem nicht darin aufgeführt, hat das Gerät vermutlich einen Defekt. In diesem Fall wenden Sie sich bitte an ein Philips Service-Center.

Problem	Ursache	Lösung
Das Gerät schaltet sich nicht ein.	Der Stecker wurde ggf. nicht richtig in die Steckdose gesteckt.	Stecken Sie den Netzstecker richtig in die Steckdose.
	Möglicherweise liegt ein Stromausfall vor.	Überprüfen Sie, ob die Stromversorgung funktioniert, indem Sie ein anderes Gerät an die Steckdose anschließen.
	Möglicherweise ist die Lampe defekt.	Setzen Sie sich mit dem Philips Service-Center in Verbindung.
	Möglicherweise ist das Netzkabel des Geräts defekt.	Überprüfen Sie das Netzkabel. In diesem Fall muss es von Philips, einer von Philips autorisierten Werkstatt oder von ähnlich qualifizierten Personen ausgetauscht werden, um Gefährdungen zu vermeiden.

## Technische Daten

Modell	HP3621
Nennspannung (V) Hongkong/Singapur/Europa	230
Nennspannung (V) China/Korea	220
Nennspannung (V) Malaysia	240
Nennspannung (V) Taiwan	110
Nennfrequenz (Hz) Hongkong/Singapur/Europa	50/60
Nennfrequenz (Hz) China/Malaysia	50
Nennfrequenz (Hz) Korea/Taiwan	60
Nenneingangsleistung (W)	200
Klasse	II
Klassifizierung	nicht klassifiziert
Eintreten von Wasser	IPX0
IR-Typ	IR-A/B/C
Lichtleistung (W/m <sup>2</sup> )	ca. 850
Anwendungsfläche (in cm <sup>2</sup> )	30 x 20
Batterietyp	Keine Batterie

## Betrieb

Temperatur	von +10°C bis +35°C
Relative Luftfeuchtigkeit	von 30% bis 90%

**Aufbewahrung**

Temperatur	von -20°C bis +50°C
Relative Luftfeuchtigkeit	von 30% bis 90% (keine Kondensation)

Schaltdiagramme, Teilelisten und sonstige technische Beschreibungen auf Anfrage.

Als Benutzer dieses Geräts sollten Sie dafür Sorge tragen, dass keine elektromagnetischen oder sonstigen Störungen zwischen dem Gerät und anderen Geräten auftreten.

## Introducción

Enhorabuena por la compra de este producto y bienvenido a Philips. Para sacar el mayor partido de la asistencia que Philips le ofrece, registre su producto en [www.philips.com/welcome](http://www.philips.com/welcome).

Con InfraCare puede tratar problemas musculares y aliviar el dolor muscular cómodamente en casa. Al igual que el sol, el aparato emite luz infrarroja. El filtro especial sólo deja pasar el tipo de luz necesaria para conseguir el efecto terapéutico deseado.

## Descripción general (fig. 1)

- A** Lámpara infrarroja halógena
- B** Filtro
- C** Botón de encendido/apagado
- D** Base
- E** Carcasa de la lámpara con ángulo ajustable
- F** Asa

## Importante

### General

- Los símbolos de InfraCare tienen el siguiente significado:
- 1 Este símbolo le avisa sobre las superficies calientes (fig. 2).
- 2 Este símbolo le indica que debe leer atentamente el manual de usuario antes de utilizar el aparato. Consérvelo por si necesitara consultarlo en el futuro (fig. 3).
- 3 Este símbolo indica que el aparato tiene un doble aislamiento (Clase II) (fig. 4).
- Este aparato cumple los requisitos de la Directiva MDD 93/42/EEC sobre dispositivos médicos.

### Peligro

- El agua y la electricidad son una combinación peligrosa. No utilice este aparato en ambientes húmedos (por ej., en el baño o cerca de una ducha o una piscina).
- No deje que entre agua en el aparato o que se derrame agua sobre el mismo.

### Advertencia

- Antes de enchufar el aparato, compruebe si el voltaje indicado en el mismo se corresponde con el voltaje de red local.
- Si el cable de alimentación está dañado, debe ser sustituido por Philips o por un centro de servicio autorizado por Philips, con el fin de evitar situaciones de peligro.
- No deje el aparato sin vigilancia mientras esté encendido.
- Este aparato no debe ser usado por personas con su capacidad física, psíquica o sensorial reducida, ni por quienes no tengan los conocimientos y la experiencia necesarios, a menos que sean supervisados o instruidos acerca del uso del aparato por una persona responsable de su seguridad.
- Este aparato no debe ser usado por niños. Asegúrese de que los niños no jueguen con él.

### Precaución

- Si la toma de corriente donde se enchufa el aparato tiene una conexión defectuosa, la clavija del aparato se calentará. Asegúrese de enchufar el aparato a una toma de corriente con buena conexión.
- Evite los golpes fuertes al aparato.
- Desenchufe siempre el aparato después de usarlo, y en caso de que se produzca un corte del suministro eléctrico.
- Coloque el aparato en una superficie estable y plana. Asegúrese de que hay, como mínimo, 15 cm de espacio libre alrededor para evitar que se caliente en exceso.
- No utilice el aparato a una temperatura ambiente por debajo de 10 °C o que supere los 35 °C.
- Asegúrese de que las rejillas de ventilación de la parte posterior del aparato permanezcan abiertas mientras se usa.
- El aparato está equipado con una protección automática contra el sobrecalentamiento. Si el aparato no se enfría lo suficiente (por ejemplo, porque las rejillas de refrigeración estén tapadas), se apagará automáticamente. Desenchufe el aparato y elimine la causa del sobrecalentamiento. Una vez que se haya enfriado, podrá encenderlo de nuevo. Para ello, vuelva a enchufar el aparato y pulse el interruptor de encendido/apagado.
- Antes de limpiar o guardar el aparato, deje que se enfríe durante unos 15 minutos.
- Si acaba de nadar o de ducharse, asegúrese de que su piel esté totalmente seca antes de utilizar el aparato.
- Para evitar daños oculares, no mire a la luz de la lámpara mientras está encendida. Mantenga los ojos cerrados.
- El filtro y las piezas que lo rodean se calientan mucho cuando el aparato está encendido. No los toque.
- No utilice nunca el aparato sin filtro o con el filtro dañado o roto.
- Evite un enfriamiento demasiado intenso de la zona tratada inmediatamente después del tratamiento.
- No se quede dormido durante el tratamiento.
- Los calmantes reducen la sensibilidad al calor. Si está tomando calmantes, no utilice el aparato sin consultar antes a su médico.
- Si padece una enfermedad grave (por ejemplo, diabetes, enfermedad cardíaca, enfermedades inflamatorias agudas, esclerosis múltiple, trombosis o alteraciones de la coagulación sanguínea), consulte a su médico antes de utilizar el aparato.
- Por lo general, si no puede aguantar un baño caliente, no utilice este aparato. En caso de duda, consulte a su médico.
- Si es demasiado sensible o insensible a la luz infrarroja, ponga especial cuidado al utilizar el aparato. En caso de duda, consulte a su médico.
- No utilice el aparato si tiene una hinchazón o una inflamación, ya que el calor podría agravar la dolencia. En caso de duda, consulte a su médico.
- Si no experimenta una mejoría después de 6 a 8 sesiones de tratamiento, deje de utilizar el aparato y consulte a su médico.
- Para evitar el sobrecalentamiento de la piel, no realice el tratamiento demasiado cerca.

### Campos electromagnéticos (CEM)

Este aparato Philips cumple todos los estándares sobre campos electromagnéticos (CEM). Si se utiliza correctamente y de acuerdo con las instrucciones de este manual, el aparato se puede usar de forma segura según los conocimientos científicos disponibles hoy en día.

## Uso del aparato

### El efecto de InfraCare

InfraCare produce luz infrarroja que penetra profundamente en la piel y calienta los tejidos.

El calor modula las señales neuronales al cerebro y así reduce el dolor. También estimula la circulación sanguínea y dilata los vasos sanguíneos, lo que acelera el transporte de sustancias necesarias para regenerar y nutrir los tejidos corporales. Además, la luz infrarroja acelera el proceso metabólico y la eliminación de sustancias de desecho del cuerpo. El calor hace que los tejidos sean más maleables, por lo que también reduce la rigidez y flexibiliza las articulaciones.

Debido a estos efectos, el tratamiento con InfraCare puede aliviar el dolor muscular y ayudar con los problemas de las articulaciones.

### Usos terapéuticos

InfraCare es un aparato de tratamiento por calor local.

Posibles usos:

- Tratamiento de dolores musculares ocasionales o crónicos, músculos agarrotados y articulaciones anquilosadas.
- Tratamiento de dolores en la zona lumbar (lumbago)
- Tratamiento de sabañones
- Preparación para otros tratamientos, como masajes
- Tratamiento de esguinces y contusiones
- Tratamiento de resfriados comunes
- Alivio del dolor, por ejemplo el causado por problemas reumáticos.

► Si desea más información sobre los beneficios para la salud, visite [www.philips.com](http://www.philips.com) y busque el término InfraCare (fig. 5).

### Preparación para su uso

**1** Desenrolle completamente el cable de red.

**2** Coloque el aparato en una superficie estable y plana, y asegúrese de que hay, como mínimo, 15 cm de espacio libre alrededor para evitar que se caliente en exceso (fig. 6).

Puede utilizar el aparato de muchas formas diferentes. A continuación encontrará algunos ejemplos.

- Para tratar el dolor de hombros, de cuello o de zonas de la parte superior de la espalda, coloque el aparato sobre una mesa e incline la carcasa de la lámpara hacia atrás. Siéntese en una silla o taburete con la espalda mirando hacia la lámpara (fig. 7).
- Para tratar el dolor de la zona lumbar, coloque el aparato sobre una mesa junto a una silla y siéntese en ésta o en un taburete con la espalda mirando hacia la lámpara (fig. 8).
- Para tratar el dolor de codo, coloque el aparato sobre una mesa y siéntese junto al aparato (fig. 9).
- Para tratar un dolor en la pantorrilla, coloque el aparato en el suelo, incline la carcasa de la lámpara hacia atrás y siéntese en una silla o taburete (fig. 10).
- Para tratar un resfriado común, coloque el aparato sobre una mesa y siéntese en una silla frente al aparato. Incline la carcasa de la lámpara hacia atrás de modo que el haz de luz se dirija hacia su cara (fig. 11).

**3** Para ajustar la dirección del haz de luz incline la carcasa de la lámpara hacia delante o hacia atrás (fig. 12).

**4** Siéntese o tumbese a una distancia adecuada del aparato.

- A una distancia entre 25 y 30 cm del cuerpo, InfraCare trata una zona de unos 30 cm por 20 cm (an. x al.). A más distancia se amplía la zona de tratamiento, así como la luz infrarroja y, por lo tanto, el calor es menos intenso. A menos distancia, la zona de tratamiento es menor, así como la luz infrarroja y, por lo tanto, el calor es más intenso.
- Asegúrese de que la distancia entre el cuerpo y el aparato es suficiente como para evitar el contacto accidental con el filtro caliente.
- Elija una distancia a la cual el calor le resulte agradable.

*Nota: El calor del aparato no alcanza su intensidad máxima hasta unos minutos después de haberlo encendido. Sin embargo, esto no significa que el aparato no sea eficaz durante esos primeros minutos.*

### Duración del tratamiento

La duración del tratamiento depende de la persona que lo va a recibir y del tipo de uso. Recomendamos varios tratamientos cortos al día, por ejemplo, 2 tratamientos de 15 minutos, durante varios días seguidos para obtener resultados.

*Nota: La experiencia demuestra que varios tratamientos cortos al día producen mejores resultados que un solo tratamiento más largo.*

En caso de duda consulte a su médico.

### Uso de InfraCare

**1** Enchufe la clavija de red a la toma de corriente.

**2** Pulse el botón de encendido/apagado para encender el aparato.

### Limpieza

Antes de limpiar el aparato, desenchúfelo y deje que se enfríe durante unos 15 minutos.

No utilice estropajos, agentes abrasivos ni líquidos agresivos, como gasolina o acetona, para limpiar el aparato.

**1** Limpie la carcasa de la lámpara y la base con un paño húmedo. No deje que entre agua en el aparato.

**2** Puede limpiar la parte exterior del filtro con un paño suave impregnado con unas gotas de alcohol metílico.

### Almacenamiento

No permita que el cable entre en contacto con el filtro cuando éste esté caliente.

**1** Antes de guardar el aparato, desenchúfelo y deje que se enfríe durante unos 15 minutos.

- Levante o transporte el aparato siempre por el asa (fig. 13).

**2** Guarde InfraCare en un lugar seco.

## Sustitución

### Filtro

El filtro protege contra la exposición a luz no deseada.

Deje de utilizar el aparato si el filtro está dañado o roto. Para obtener más información, póngase en contacto con el Servicio de Atención al Cliente de Philips.

*Nota: Si el filtro se rompe o se daña durante el periodo de garantía, póngase en contacto con el Servicio de Atención al Cliente para que sustituyan el aparato.*

### Lámpara

La eficacia de la lámpara no disminuye con el tiempo.

No intente sustituir la lámpara si ésta deja de funcionar. Para obtener más información, póngase en contacto con el Servicio de Atención al Cliente de Philips.

*Nota: Si la lámpara deja de funcionar durante el periodo de garantía, no intente sustituirla. Póngase en contacto con el Servicio de Atención al Cliente para que sustituyan el aparato.*

## Medio ambiente

- Al final de su vida útil, no tire el aparato junto con la basura normal del hogar. Llévelo a un punto de recogida oficial para su reciclado. De esta manera ayudará a conservar el medio ambiente (fig. 14).

## Garantía y servicio

Si necesita información o si tiene algún problema, visite la página Web de Philips en [www.philips.com](http://www.philips.com), o póngase en contacto con el Servicio de Atención al Cliente de Philips en su país (hallará el número de teléfono en el folleto de la garantía mundial). Si no hay Servicio de Atención al Cliente de Philips en su país, diríjase a su distribuidor local Philips.

## Guía de resolución de problemas

Si el aparato no funciona o no funciona correctamente, consulte primero la siguiente lista. Si el problema no figura en la lista, probablemente el aparato tiene algún defecto. En ese caso, recomendamos que se ponga en contacto con el Servicio de Atención al Cliente de Philips.

Problema	Causa	Solución
El aparato no se enciende.	Es posible que la clavija no esté conectada correctamente a la red.	Conecte correctamente la clavija a la red.
	Puede que haya un fallo en el suministro de energía.	Compruebe si la toma de corriente funciona conectando otro aparato.
	Puede que la lámpara esté defectuosa.	Póngase en contacto con el Servicio de Atención al Cliente de Philips.
	Puede que el cable de alimentación del aparato esté dañado.	Compruebe el cable de alimentación. Si está dañado, debe ser sustituido por Philips, por un centro de servicio autorizado por Philips o por personal cualificado, con el fin de evitar situaciones de peligro.

## Especificaciones

Modelo	HP3621
Voltaje nominal (V) Hong Kong/Singapur/Europa	230
Voltaje nominal (V) China/Corea	220
Voltaje nominal (V) Malasia	240
Voltaje nominal (V) Taiwán	110
Frecuencia nominal (Hz) Hong Kong/Singapur/Europa	50/60
Frecuencia nominal (Hz) China/Malasia	50
Frecuencia nominal (Hz) Corea/Taiwán	60
Potencia nominal de entrada (W)	200
Clase	II
Clasificación	no clasificado
Resistencia al agua	IPX0
Tipo de infrarrojos	IR-A/B/C
Irradiación (W/m <sup>2</sup> )	aprox. 850
Dimensiones del campo (en cm <sup>2</sup> )	30 x 20
Tipo de pila	no aplicable



**Condiciones de funcionamiento**

Temperatura	de +10°C a +35°C
-------------	------------------

Humedad relativa	de 30% a 90%
------------------	--------------

**Condiciones de almacenamiento**

Temperatura	de -20°C a +50°C
-------------	------------------

Humedad relativa	de 30% a 90% (sin condensación)
------------------	---------------------------------

Si lo desea, solicite los diagramas del circuito, las listas de componentes y demás descripciones técnicas.

Como usuario de este aparato, debería tomar las medidas necesarias para evitar interferencias electromagnéticas o de otro tipo entre este y otros aparatos.

## Johdanto

Onnittelut ostoksestasi ja tervetuloa Philips-tuotteiden käyttäjäksi! Hyödynnä Philipsin tuki ja rekisteröi tuotteesi osoitteessa [www.philips.com/welcome](http://www.philips.com/welcome).

Kotikäyttöön tarkoitettua InfraCare-laitteen miellyttävä lämpö työntyy syväälle ihoon vilkastuttaen verenkiertoa ja rentouttaen lihaksia. Laite tuottaa infrapunavaloa auringon tavoin, mutta erikoisvalmisteen suodattimen läpäisevät vain tarkoituksenmukaiset, terveyttä edistävät valonsäteet.

## Laitteen osat (Kuva 1)

- A** Infrapunahalogenilamppu
- B** Suodatin
- C** Käynnistyspainike
- D** Alusta
- E** Lampun kotelo, jossa säädettävä kulma
- F** Kantokahva

## Tärkeää

### Yleistä

- InfraCare-laitteen symbolit ja niiden merkitys:
- 1 Tämä symboli varoittaa kuumasta pinnasta (Kuva 2).
- 2 Tämä symboli osoittaa, että käyttöopas on luettava huolellisesti ennen laitteen käyttöä. Säästä käyttöopas myöhempiä käyttöä varten (Kuva 3).
- 3 Tämä symboli osoittaa, että tämä laite on kaksoiseristetty (luokka II) (Kuva 4).
- Laite on Euroopan unionin lääketieteellisiä laitteita koskevan direktiivin MDD 93/42/ETY mukainen.

### Vaara

- Vesi ja sähkölaitteet eivät sovi yhteen! Tämän takia laitetta ei saa käyttää kosteissa tiloissa, kuten suihku- tai kylpyhuoneessa tai uima-altaan lähellä.
- Älä valuta tai läikytä vettä laitteen päälle.

### Tärkeää

- Tarkista, että laitteeseen merkitty käyttöjännite vastaa paikallista verkkojännitettä, ennen kuin liität laitteen pistorasiaan.
- Jos virtajohto on vahingoittunut, se on oman turvallisuutesi vuoksi hyvä vaihdattaa Philipsin valtuuttamassa huoltoliikkeessä tai muulla ammattitaitoisella korjaajalla.
- Älä jätä laitetta ilman valvontaa, kun virta on kytkettyä.
- Laitetta ei ole tarkoitettu henkilöiden käyttöön, joiden fyysinen tai henkinen toimintakyky on rajoittunut tai joilla ei ole kokemusta tai tietoa laitteen käytöstä, muuten kuin heidän turvallisuudestaan vastaavan henkilön valvonnassa ja ohjauksessa.
- Laitetta ei ole tarkoitettu lasten käyttöön. Lasten ei saa antaa leikkiä laitteella.

### Varoitus

- Pistoke kuumenee, jos laite kytketään pistorasiaan, jonka kosketus on huono. Varmista, että kytket laitteen ehjään pistorasiaan.
- Älä altista laitetta koville iskuille.
- Irrota pistoke pistorasiasta aina käytön jälkeen tai jos virransaanti katkeaa.
- Aseta laite tasaiselle ja vakaalle alustalle. Varmista, että sen ympärillä on vähintään 15 cm tyhjää tilaa, ettei laite kuumene liikaa.
- Älä käytä laitetta alle 10 C:n tai yli 35 C:n lämpötilassa.
- Tarkista, että mikään ei tuki takapaneelissa olevia ilmanvaihtoaukkoja.
- Laitteessa on automaattinen ylikuumenemissuoja. Jos laite ei jäähydy tarpeeksi (esimerkiksi jos jäähdytysaukot on tukittu), laitteen virta katkeaa automaattisesti. Irrota pistoke pistorasiasta ja poista ylikuumenemisen aiheuttaja. Kun laite on jäähtynyt, laitteeseen voidaan kytkeä virta uudelleen kytkemällä pistoke pistorasiaan ja painamalla käynnistyskytkintä.
- Anna laitteen jäähtyä noin 15 minuuttia ennen puhdistamista ja säilytykseen asettamista.
- Jos olet juuri käynyt uimassa tai suihkussa, kuivaa ihosi ennen laitteen käyttöä.
- Älä katso suoraan lampun valoon, kun laite on käytössä. Pidä silmät suljettuna.
- Suodatin ja sen ympärillä olevat osat kuumenevat käytössä. Älä kosketa niitä.
- Älä käytä laitetta, jos suodatin on vahingoittunut, rikki tai kadonnut.
- Vältä voimakasta ihon jäähdyttämistä lämpökäsittelyn jälkeen.
- Huolehdi siitä, ettet nukahda käsittelyn aikana.
- Särkylääkkeet heikentävät ihon lämmönsietokykyä. Jos käytät särkylääkkeitä, neuvottele laitteen käytöstä ensin lääkärin kanssa.
- Jos sinulla on jokin vakava sairaus (esimerkiksi diabetes, sydänsairaus, akuutteja tulehdussairauksia, multipeliskleroosi, verisuonitukos tai veren hyytymishäiriöitä), neuvottele laitteen käytöstä ensin lääkärin kanssa.
- Yleissääntönä voi pitää, että jos et voi olla kuumassa kylvyssä, älä käytä tätä laitetta. Jos epäröit, neuvottele käytöstä lääkärin kanssa.
- Jos olet yliherkkä infrapunavalolle, laitetta kannattaa käyttää erittäin varovaisesti. Jos epäröit, neuvottele käytöstä lääkärin kanssa.
- Älä käytä laitetta, jos sinulla on turvotusta ja tulehduksia, sillä kuumuus saattaa pahentaa oireita. Jos epäröit, neuvottele käytöstä lääkärin kanssa.
- Mikäli 6–8 hoitokertaa ei auta oireisiisi, lopeta laitteen käyttö ja ota yhteys lääkäriisi.
- Älä käytä laitetta liian lähellä ihoa, jotta iho ei ylikuumene.

### Sähkömagneettiset kentät (EMF)

Tämä Philips-laite vastaa kaikkia sähkömagneettisia kenttiä (EMF) koskevia standardeja. Jos laitetta käytetään oikein ja tämän käyttöohjeen ohjeiden mukaisesti, sen käyttäminen on turvallista tämänhetkisten tieteellisten tutkimusten perusteella.

## Käyttö

### InfraCare-laitteen vaikutus

InfraCare tuottaa infrapunavaloa, joka tunkeutuu syväälle ihokudokseen ja lämmittää sitä.

Lämpö muokkaa aivojen neuronaaalisia signaaleja ja lieventää siten kipua. Lämmittäminen stimuloi verenkiertoa ja laajentaa verisuonia, mikä nopeuttaa kehon kudosten uudelleenrakentamisessa ja ravitsemisessa tarvittavien aineiden siirtymistä. Infrapunvalo nopeuttaa myös metabolista prosessia ja kuona-aineiden poistumista kehosta. Lämpö myös lisää kudosten ja nivelten joustavuutta ja vähentää jäykkyyttä.

Näiden vaikutusten takia InfraCare-hoito voi helpottaa lihas- ja nivelkipuja.

## Käyttö hoitotarkoituksiin

InfraCare-hoitolaite on tarkoitettu kehon paikalliseen lämpöhoitoon.

Käyttötarkoitukset

- tilapäisten tai kroonisten lihaskipujen, lihasjäykkyyden ja niveljäykkyyden hoito
- alaselkäkipujen (noidannuoli) hoito
- kylmänkyhmyjen hoito
- lihasten lämmittäminen muuta käsittelyä, esimerkiksi hierontaa varten
- revähdysten ja ruhjeiden hoito
- tavallisten vilustumisten hoito
- kivunlievitys esimerkiksi reumasairauksissa.

► Lisätietoja laitteen terveysvaikutuksista on osoitteessa [www.philips.com](http://www.philips.com) (hakusana InfraCare) (Kuva 5).

## Käyttöönotto

**1** Suorista virtajohto kokonaan.

**2** Aseta laite tasaiselle ja vakaalle alustalle ja varmista, että sen ympärillä on vähintään 15 cm tyhjää tilaa, ettei laite kuumene liikaa (Kuva 6). Laitetta voi käyttää monella eri tavalla. Alla on lueteltu muutamia esimerkkejä.

- Kipeytynyt olkapää, niska tai yläselkä: aseta laite pöydälle, käännä lampun koteloa taaksepäin ja istuudu tuolille tai jakkaralle laitteen eteen selkä lamppuun päin (Kuva 7).
- Alaselkäkiput: aseta laite pöydälle ja istuudu tuolille tai jakkaralle pöydän viereen selkä lamppuun päin (Kuva 8).
- Kipeä kynnärpää: aseta laite pöydälle ja istuudu tuolille pöydän viereen (Kuva 9).
- Kipeä pohje: aseta lamppu lattialle, käännä lamppua taaksepäin ja istuudu tuolille tai jakkaralle (Kuva 10).
- Vilustuminen: aseta laite pöydälle ja istuudu tuolille laitteen eteen. Käännä lamppua taaksepäin, jotta valonsäteet kohdistuvat kasvohisi (Kuva 11).

**3** Säädä lampun suuntaa kääntämällä lampun koteloa eteen- tai taaksepäin (Kuva 12).

**4** Istu tai makaa oikealla etäisyydellä laitteesta.

- Kun InfraCare-laite on 25–30 cm:n etäisyydellä vartalosta, se käsittelee noin 30 x 20 cm:n (l x k) kokoisen alueen. Kun laite on kauempana, käsiteltävä alue on suurempi, mutta infrapunavalon lämpövaikutus ei ole yhtä tehokas. Kun laite on lähempänä, käsiteltävä alue on pienempi ja infrapunavalon lämmittävä vaikutus on tehokkaampi.
- Varmista, että etäisyys vartalon ja laitteen välillä on tarpeeksi pitkä, ettei mikään kehon osa vahingossa kosketa kuumaa suodatinta.
- Valitse etäisyys, jolta lämpövaikutus tuntuu miellyttävältä.

*Huomautus: Laite saavuttaa täyden lämpötehon vasta muutaman minuutin kuluttua käynnistämisestä. Laitetta voi kuitenkin käyttää myös näiden ensimmäisten minuuttien aikana.*

## Hoidon kesto

Hoidon kesto aika riippuu hoidettavasta henkilöstä ja käyttötarkoituksesta. Suosittelemme muutamaa lyhyttä käyttökertaa päivässä, esimerkiksi 2 x 15 minuuttia muutamana peräkkäisenä päivänä.

*Huomautus: Käytännössä on todettu, että muutama lyhyt hoitokerta päivässä antaa paremmat hoitotulokset kuin yksi pitkä hoitokerta.*

Jos epäröit, neuvottele käytöstä aina ensin lääkärin kanssa.

## InfraCare-laitteen käyttäminen

**1** Työnnä pistoke pistorasiaan.

**2** Paina laitteen päällä olevaa virtapainiketta.

## Puhdistaminen

Irrota pistoke pistorasiasta ja anna laitteen jäähtyä noin 15 minuuttia ennen puhdistamista.

Älä käytä naarmuttavia tai syövyttäviä puhdistusaineita tai -välineitä laitteen puhdistamiseen (kuten bensiiniä tai asetonia).

**1** Puhdista lampun kotelo ja jalusta kostealla liinalla. Älä päästä vettä valumaan laitteen sisälle.

**2** Pyyhi suodattimen ulkopuoli pehmeällä liinalla, jossa on muutama tippa denaturoitua spriitä.

## Säilytys

Pidä huoli, ettei johto kosketa kuumaa suodatinta.

**1** Irrota pistoke pistorasiasta ja anna laitteen jäähtyä noin 15 minuuttia ennen säilytykseen asettamista.

- Nosta tai kanna laitetta aina siinä olevasta kädensijasta (Kuva 13).

**2** Säilytä InfraCare-laitetta kuivassa paikassa.

## Varaosat

### Suodatin

Suodatin suojaa haitalliselta säteilyltä.

Jos suodatin on vahingoittunut tai rikki, älä käytä laitetta, vaan ota yhteys Philipsin kuluttajapalvelukeskukseen.

*Huomautus: Jos suodatin vahingoittuu tai rikkoutuu takuun voimassaoloaikana, ota yhteys Philipsin kuluttajapalvelukeskukseen ja pyydä korvaava laite.*

### Lamppu

Lampun teho ei heikkene käytössä.

Älä yritä korjata lamppua itse, jos se ei toimi, vaan kysy neuvoa Philipsin kuluttajapalvelukeskuksesta.

*Huomautus: Älä yritä korjata lamppua itse, jos se lakkaa toimimasta takuun voimassaoloaikana, vaan ota yhteys Philipsin kuluttajapalvelukeskukseen ja pyydä korvaava lamppu.*

**Ympäristöasiaa**

- Älä hävitä vanhoja laitteita tavallisen talousjätteen mukana, vaan toimita ne valtuutettuun kierrätyspisteeseen. Näin autat vähentämään ympäristölle aiheutuvia haittavaikutuksia (Kuva 14).

**Takuu & huolto**

Jos haluat lisätietoja tai laitteen kanssa tulee ongelmia, tutustu Philipsin verkkosivustoon osoitteessa [www.philips.com](http://www.philips.com) tai kysy neuvoa Philipsin kuluttajapalvelukeskuksesta (puhelinnumero on kansainvälisessä takuulehtisessä). Jos maassasi ei ole kuluttajapalvelukeskusta, ota yhteyttä Philipsin jälleenmyyjään.

**Vianmääritys**

Jos laite ei toimi kunnolla, käy vianmääritysluettelo läpi. Jos ongelmaa ei mainita luettelossa, laitteessa on luultavasti vika. Ota siinä tapauksessa yhteyttä Philipsin kuluttajapalvelukeskukseen.

Ongelma	Syy	Ratkaisu
Laite ei käynnisty.	Laitteen pistoke ei ehkä ole kunnolla pistorasiassa.	Aseta pistoke kunnolla pistorasiaan.
	Pistorasiaan ei ehkä tule virtaa.	Tarkista pistorasian toimivuus liittämällä siihen jokin toinen laite.
	Lamppu saattaa olla viallinen.	Ota yhteyttä Philipsin kuluttajapalvelukeskukseen.
	Laitteen virtajohto saattaa olla viallinen.	Virtajohto on ehkä vahingoittunut. Jos virtajohto on vahingoittunut, vaihdata se oman turvallisuutesi vuoksi Philipsin valtuuttamassa huoltoilikkeessä tai ammattitaitoisella korjaajalla.

**Tekniset tiedot**

Malli	HP3621
Nimellisjännite (V) Hongkong/Singapore/Eurooppa	230
Nimellisjännite (V) Kiina/Korea	220
Nimellisjännite (V) Malesia	240
Nimellisjännite (V) Taiwan	110
Nimellistaajuus (Hz) Hongkong/Singapore/Eurooppa	50/60
Nimellistaajuus (Hz) Kiina/Malesia	50
Nimellistaajuus (Hz) Korea/Taiwan	60
Nimellisteho (W)	200
Suojausluokka	II
Luokitus	ei luokiteltu
Veden sisäänkäyminen	IPX0
IR-tyyppi	IR-A/B/C
Säteilyarvo (W/m <sup>2</sup> )	noin 850
Käsiteltävä alue (cm <sup>2</sup> )	30 x 20
Paristotyyppi	-

**Käyttöolosuhteet**

Lämpötila	+10°C...+35°C
Suhteellinen kosteus	30 %...90 %

**Säilytysolosuhteet**

Lämpötila	-20°C...+50°C
Suhteellinen kosteus	30 %...90% (ei tiivistymistä)

Piirikaaviot, osaluettelot ja muut tekniset tiedot voi tilata tarvittaessa.

Laitteen käyttäjän on estettävä sähkömagneettiset tai muun tyyppiset häiriöt tämän ja muiden laitteiden välillä.

## Introduction

Félicitations pour votre achat et bienvenue dans l'univers Philips ! Pour profiter pleinement de l'assistance Philips, enregistrez votre produit sur le site à l'adresse suivante : [www.philips.com/welcome](http://www.philips.com/welcome).

InfraCare vous permet de traiter vos problèmes musculaires et de soulager la douleur chez vous, en tout confort. Tout comme le soleil, l'appareil émet des rayons infrarouges et, grâce au filtre spécial, il laisse uniquement passer les rayons nécessaires à l'effet thérapeutique recherché.

## Description générale (fig. 1)

- A** Lampe halogène infrarouge
- B** Filtre
- C** Bouton marche/arrêt
- D** Socle
- E** Logement de la lampe avec angle réglable
- F** Poignée

## Important

### Général

- Les symboles sur l'InfraCare ont les significations suivantes :
- 1 Ce symbole vous met en garde contre les surfaces chaudes (fig. 2).
- 2 Ce symbole indique que vous devez lire le mode d'emploi avec attention avant d'utiliser l'appareil. Conservez ce mode d'emploi pour un usage ultérieur (fig. 3).
- 3 Ce symbole indique que cet appareil bénéficie d'une double isolation (classe II) (fig. 4).
- Cet appareil répond aux normes de la directive européenne relative aux dispositifs médicaux 93/42/CEE.

### Danger

- L'eau et l'électricité ne font pas bon ménage ! N'utilisez jamais l'appareil dans un environnement humide (dans la salle de bain ou près d'une douche ou d'une piscine par exemple).
- Veillez à ne pas faire pénétrer d'eau dans l'appareil ni à en renverser sur celui-ci.

### Avertissement

- Avant de brancher l'appareil, vérifiez que la tension indiquée sur l'appareil correspond à la tension secteur locale.
- Si le cordon d'alimentation est endommagé, il doit être remplacé par Philips, un Centre Service Agréé Philips ou un technicien qualifié afin d'éviter tout accident.
- Ne laissez jamais l'appareil branché sans surveillance.
- Cet appareil n'est pas destiné à être utilisé par des personnes ne disposant pas de toutes leurs capacités physiques, sensorielles ou mentales, ou par des personnes manquant d'expérience ou de connaissances en la matière, à moins que celles-ci ne soient sous surveillance ou qu'elles aient reçu des instructions quant à l'utilisation de l'appareil par une personne responsable de leur sécurité.
- Cet appareil n'est pas destiné à être utilisé par des enfants. Veillez à ce que les enfants ne puissent pas jouer avec l'appareil.

### Attention

- Si la prise secteur utilisée est en mauvais état, la fiche de l'appareil risque de surchauffer. Veillez à brancher l'appareil sur une prise secteur en bon état de marche.
- Ne soumettez pas l'appareil à des chocs violents.
- Débranchez toujours l'appareil après utilisation et en cas de panne de courant.
- Posez l'appareil sur une surface stable et plane en veillant à laisser un espace libre de 15 cm tout autour pour éviter les surchauffes.
- N'utilisez pas l'appareil lorsque la température de la pièce est inférieure à 10 °C ou supérieure à 35 °C.
- En cours de fonctionnement, n'obturez pas les orifices de ventilation à l'arrière de l'appareil.
- L'appareil est équipé d'un système de protection intégré contre les surchauffes. Si le refroidissement est insuffisant (en cas d'obstruction des aérations, par exemple), l'appareil s'éteint automatiquement. Débranchez l'appareil et éliminez la cause de la surchauffe. Une fois refroidi, l'appareil peut être remis sous tension. Pour ce faire, rebranchez l'appareil et appuyez sur le bouton marche/arrêt.
- Laissez l'appareil refroidir pendant 15 minutes environ avant de le nettoyer ou le ranger.
- Si vous venez de nager ou de prendre une douche, séchez-vous parfaitement avant d'utiliser l'appareil.
- Pour éviter toute affection oculaire, ne fixez pas la lampe en cours de fonctionnement. Gardez les yeux fermés.
- Le filtre et les éléments situés autour deviennent très chauds lorsque l'appareil est allumé. Ne les touchez pas.
- N'utilisez pas l'appareil si le filtre est endommagé, cassé ou absent.
- Évitez tout refroidissement excessif de la partie du corps traitée immédiatement après avoir utilisé l'appareil.
- Évitez de vous endormir en cours de traitement.
- Les analgésiques diminuent la sensibilité à la chaleur. Si vous êtes sous traitement analgésique, il est recommandé de ne pas utiliser l'appareil sans consulter votre médecin au préalable.
- Si vous êtes atteint d'une maladie grave (par exemple, diabète, maladies cardiaques, maladies inflammatoires aiguës, sclérose en plaques, thrombose, troubles de la circulation sanguine), consultez votre médecin avant d'utiliser l'appareil.
- En règle générale, si vous ne supportez pas les bains chauds, n'utilisez pas cet appareil. En cas de doute, consultez votre médecin.
- Si vous êtes hypersensible ou insensible aux rayons infrarouges, redoublez de prudence lorsque vous utilisez l'appareil. Consultez votre médecin en cas de doute.
- N'utilisez pas l'appareil si vous souffrez d'une enflure ou d'une inflammation car la chaleur pourrait aggraver les symptômes. En cas de doute, consultez votre médecin.
- Si vous n'observez aucune amélioration après 6 à 8 séances, cessez d'utiliser l'appareil et consultez votre médecin.
- Pour éviter de surchauffer la peau, évitez de la traiter à très courte distance.

### Champs électromagnétiques (CEM)

Cet appareil Philips est conforme à toutes les normes relatives aux champs électromagnétiques (CEM). Il répond aux règles de sécurité établies sur la base des connaissances scientifiques actuelles s'il est manipulé correctement et conformément aux instructions de ce mode d'emploi.

## Utilisation de l'appareil

### Effets d'InfraCare

InfraCare émet des rayons infrarouges qui pénètrent en profondeur dans la peau et réchauffent les tissus musculaires. La chaleur module les signaux envoyés au cerveau par les neurones, ce qui réduit la douleur. La chaleur stimule la circulation du sang et dilate les vaisseaux sanguins, ce qui accélère le transport des substances nécessaires pour reconstruire et nourrir les tissus musculaires. La lumière infrarouge accélère aussi le processus métabolique et l'évacuation des déchets. De plus, en assouplissant les tissus, la chaleur réduit la raideur et rend les articulations plus flexibles.

C'est pourquoi le traitement avec InfraCare peut soulager la douleur causée par des problèmes musculaires et articulaires.

### Applications thérapeutiques

InfraCare est un appareil de thermothérapie à application locale.

Applications possibles :

- Traitement des douleurs et raideurs musculaires et articulaires chroniques ou occasionnelles
- Traitement des douleurs lombaires (lumbago)
- Traitement des engelures
- Préparation en vue d'un autre traitement (massage par ex.)
- Traitement des entorses et des ecchymoses
- Traitement des rhumes
- Soulagement de la douleur (rhumatismale par ex.)

► Pour plus d'informations sur les bienfaits d'InfraCare pour la santé, rendez-vous sur le site Web [www.philips.com](http://www.philips.com) et effectuez une recherche sur « InfraCare » (fig. 5).

### Avant l'utilisation

**1** Déroulez complètement le cordon d'alimentation.

**2** Posez l'appareil sur une surface stable et plane, et assurez-vous de laisser un espace libre de 15 cm tout autour pour éviter les surchauffes (fig. 6).

L'appareil peut être utilisé de plusieurs manières. Vous trouverez quelques exemples ci-dessous.

- Pour traiter des douleurs au niveau des épaules, de la nuque ou du haut du dos, placez l'appareil sur une table, inclinez la lampe vers l'arrière et asseyez-vous sur une chaise ou un tabouret, dos à la lampe (fig. 7).
- Pour traiter des douleurs lombaires, placez l'appareil sur une table et asseyez-vous sur une chaise ou un tabouret, dos à la lampe (fig. 8).
- Pour traiter une douleur au niveau du coude, placez l'appareil sur une table et asseyez-vous à côté (fig. 9).
- Pour traiter une douleur au niveau du mollet, placez l'appareil sur le sol, inclinez la lampe vers l'arrière et asseyez-vous sur une chaise ou sur un tabouret (fig. 10).
- Pour traiter un rhume, placez l'appareil sur une table et asseyez-vous sur une chaise face à la lampe. Inclinez la lampe vers l'arrière de manière à diriger les rayons vers votre visage (fig. 11).

**3** Pour régler l'orientation des rayons infrarouges, inclinez la lampe vers l'avant ou vers l'arrière (fig. 12).

**4** Asseyez-vous ou allongez-vous à une distance correcte de l'appareil.

- À une distance de 25-30 cm du corps, InfraCare traite une zone d'environ 30 cm sur 20 cm (L x H). À une distance plus élevée, la zone traitée est plus large, mais l'intensité des rayons infrarouges et de la chaleur diminue. À une distance moindre, la zone traitée est plus petite, mais l'intensité des rayons infrarouges et de la chaleur augmente.
- Assurez-vous que la distance séparant votre corps de l'appareil est suffisamment grande pour éviter tout contact accidentel avec le filtre, qui devient très chaud.
- Placez l'appareil à une distance à laquelle la sensation de chaleur reste confortable.

*Remarque : La chaleur dégagée par la lampe atteint son intensité maximale quelques minutes après la mise en marche. L'appareil produit néanmoins ses effets dès les premières minutes de fonctionnement.*

### Durée du traitement

La durée du traitement varie en fonction de chacun et du type d'application. Il est recommandé d'effectuer plusieurs courtes séances par jour (2 séances de 15 minutes par ex.), pendant plusieurs jours, pour obtenir des résultats.

*Remarque : L'expérience de ce type d'appareil a prouvé que plusieurs courtes séances par jour garantissaient de meilleurs résultats qu'une seule longue séance.*

En cas de doute, consultez votre médecin.

### Utilisation d'InfraCare

**1** Branchez le cordon d'alimentation sur la prise secteur.

**2** Mettez l'appareil en marche en appuyant sur le bouton marche/arrêt.

### Nettoyage

Débranchez l'appareil et laissez-le refroidir pendant environ 15 minutes avant de le nettoyer.

N'utilisez jamais de tampons à récurer, de produits abrasifs ou de détergents agressifs tels que de l'essence ou de l'acétone pour nettoyer l'appareil.

**1** Nettoyez le logement de la lampe et le socle à l'aide d'un chiffon humide. Veillez à ne pas faire pénétrer d'eau dans l'appareil.

**2** Nettoyez l'extérieur du filtre à l'aide d'un chiffon doux humecté d'alcool dénaturé.

### Rangement

Évitez tout contact entre le cordon d'alimentation et le filtre lorsqu'il est chaud.

**1 Débranchez l'appareil et laissez-le refroidir pendant environ 15 minutes avant de le ranger.**

- Tenez toujours l'appareil par sa poignée pour le soulever ou le transporter (fig. 13).

**2 Rangez l'InfraCare dans un endroit sec.****Remplacement****Filtre**

Le filtre vous protège contre les rayons nocifs.

Si le filtre est endommagé ou cassé, cessez d'utiliser l'appareil. Pour plus d'informations, contactez le Service Consommateurs Philips.

*Remarque : Si le filtre est cassé ou endommagé au cours de la période de garantie, contactez le Service Consommateurs Philips pour remplacer l'appareil.*

**Lampe**

L'efficacité de la lampe ne diminue pas au fil du temps.

Si la lampe ne fonctionne plus, n'essayez pas de la remplacer. Pour plus d'informations, contactez le Service Consommateurs Philips.

*Remarque : Si la lampe ne fonctionne plus au cours de la période de garantie, n'essayez pas de la remplacer, mais contactez le Service Consommateurs Philips pour remplacer l'appareil.*

**Environnement**

- Lorsqu'il ne fonctionnera plus, ne jetez pas l'appareil avec les ordures ménagères, mais déposez-le à un endroit assigné à cet effet, où il pourra être recyclé. Vous contribuerez ainsi à la protection de l'environnement (fig. 14).

**Garantie et service**

Si vous souhaitez obtenir des informations supplémentaires ou faire réparer l'appareil, ou si vous rencontrez un problème, rendez-vous sur le site Web de Philips à l'adresse [www.philips.com](http://www.philips.com) ou contactez le Service Consommateurs Philips de votre pays (vous trouverez le numéro de téléphone correspondant sur le dépliant de garantie internationale). S'il n'existe pas de Service Consommateurs Philips dans votre pays, renseignez-vous auprès de votre revendeur Philips local.

**Dépannage**

Si l'appareil ne fonctionne pas (correctement), consultez d'abord la liste ci-dessous. Si le problème rencontré ne figure pas dans la liste, l'appareil est probablement défectueux. Dans ce cas, contactez le Service Consommateurs Philips.

Problème	Cause	Solution
Impossible de mettre l'appareil en marche.	La fiche n'a peut-être pas été correctement insérée dans la prise secteur.	Insérez correctement la fiche dans la prise secteur.
	Il y a peut-être une panne de courant.	Vérifiez si l'alimentation électrique fonctionne en branchant un autre appareil.
	La lampe est peut-être défectueuse.	Contactez le Service Consommateurs Philips.
	Le cordon d'alimentation de l'appareil est peut-être endommagé.	Vérifiez le cordon d'alimentation. Si le cordon d'alimentation est endommagé, il doit être remplacé par Philips, un Centre Service Agréé ou un technicien qualifié afin d'éviter tout accident.

**Caractéristiques**

Modèle	HP3621
Tension nominale (V) Hong Kong/Singapour/Europe	230
Tension nominale (V) Chine/Corée	220
Tension nominale (V) Malaisie	240
Tension nominale (V) Taiwan	110
Fréquence nominale (Hz) Hong Kong/Singapour/Europe	50/60
Fréquence nominale (Hz) Chine/Malaisie	50
Fréquence nominale (Hz) Corée/Taiwan	60
Puissance nominale (W)	200
Classe	II
Classification	Non classifié
Entrée d'eau	IPX0
Type IR	IR-A/B/C
Irradiation (W/m <sup>2</sup> )	environ 850
Dimensions de la zone traitée (cm <sup>2</sup> )	30 x 20
Type de batterie	sans objet

**Conditions de fonctionnement**

Température	de +10 °C à +35 °C
-------------	--------------------

Taux d'humidité relative	de 30 % à 90 %
--------------------------	----------------

**Conditions de stockage**

Température	de -20 °C à +50 °C
-------------	--------------------

Taux d'humidité relative	de 30 % à 90 % (sans condensation)
--------------------------	------------------------------------

Les schémas de circuits, les nomenclatures et autres descriptions techniques sont disponibles sur demande.

En tant qu'utilisateur de cet appareil, vous devez prendre les mesures nécessaires pour prévenir les interférences électromagnétiques ou tout autre type d'interférence entre cet appareil et les autres appareils domestiques.



## Introduzione

Congratulazioni per l'acquisto e benvenuti in Philips! Per trarre il massimo vantaggio dall'assistenza Philips, registrate il vostro prodotto su [www.philips.com/welcome](http://www.philips.com/welcome).

InfraCare consente di curare i disturbi muscolari e alleviare la sensazione di dolore ad essi associati stando comodamente a casa. Proprio come il sole, l'apparecchio emette raggi di luce infrarossa. L'esclusivo filtro lascia passare solo il tipo di luce necessaria per ottenere l'effetto terapeutico desiderato.

## Descrizione generale (fig. 1)

- A** Lampada alogena a infrarossi
- B** Filtro
- C** Pulsante on/off
- D** Base
- E** Alloggiamento lampada con angolo regolabile
- F** Impugnatura

## Importante

### Indicazioni generali

- I simboli di InfraCare hanno il seguente significato:
- 1 Questo simbolo avvisa della presenza di superfici incandescenti (fig. 2).
- 2 Questo simbolo indica che è necessario leggere il manuale utente attentamente prima di utilizzare l'apparecchio. Conservate il manuale per gli usi futuri (fig. 3).
- 3 Questo simbolo indica che l'apparecchio è dotato di doppio isolamento (Classe II) (fig. 4).
- L'apparecchio è conforme ai requisiti della direttiva europea in materia di dispositivi medici MDD93/42/CEE.

### Pericolo

- Acqua ed elettricità costituiscono una combinazione pericolosa! Non usate l'apparecchio in ambienti umidi (ad es. in bagno, vicino a docce o piscine).
- Evitate il contatto diretto dell'apparecchio con l'acqua.

### Avvertenza

- Prima di collegare l'apparecchio, verificate che la tensione riportata sulla spina corrisponda alla tensione disponibile.
- Nel caso in cui il cavo di alimentazione fosse danneggiato, dovrà essere sostituito presso i centri autorizzati Philips, i rivenditori specializzati oppure da personale debitamente qualificato, per evitare situazioni pericolose.
- Non lasciate mai l'apparecchio incustodito quando è acceso.
- L'apparecchio non è destinato a persone con capacità mentali, fisiche o sensoriali ridotte, fatti salvi i casi in cui tali persone abbiano ricevuto assistenza o formazione per l'uso dell'apparecchio da una persona responsabile della loro sicurezza.
- L'apparecchio non è destinato a bambini, fate in modo che i bambini non possano giocare con l'apparecchio.

### Attenzione

- Se la presa di corrente a cui viene collegato l'apparecchio presenta collegamenti scadenti, la spina dell'apparecchio potrebbe diventare incandescente. Assicuratevi di collegare l'apparecchio a una presa di corrente integra.
- Evitate urti violenti.
- In caso di mancanza di alimentazione, scollegate sempre l'apparecchio dopo l'uso.
- Posizionate l'apparecchio su una superficie piana e stabile e tenetelo a una distanza di almeno 15 cm da altri oggetti per evitare fenomeni di surriscaldamento.
- Non usate l'apparecchio a una temperatura ambiente inferiore a 10°C o superiore a 35°C.
- Assicuratevi che le aperture di ventilazione poste sul retro dell'apparecchio non siano ostruite durante l'uso.
- L'apparecchio è dotato di un dispositivo di protezione automatica contro il surriscaldamento. Se l'apparecchio non è correttamente raffreddato (ad esempio a causa della copertura dei fori di ventilazione), si spegne automaticamente. Scollegate l'apparecchio e rimuovete la causa del surriscaldamento. Una volta che l'apparecchio si è raffreddato, può essere riacceso. Per fare questo ricollegatelo all'alimentazione e premete l'interruttore on/off.
- Lasciate raffreddare l'apparecchio per circa 15 minuti prima di pulirlo o riporlo.
- Prima di utilizzare l'apparecchio, assicuratevi di asciugare accuratamente le mani e il corpo.
- Per evitare danni agli occhi, non fissate la luce della lampada quando è accesa. Tenete gli occhi chiusi.
- Quando l'apparecchio è acceso, il filtro e le parti intorno ad essa diventano estremamente calde. Non toccatele.
- Non utilizzate in nessun caso l'apparecchio se il filtro è danneggiato, rotto o assente.
- Evitate di raffreddare eccessivamente il corpo subito dopo il trattamento.
- Evitate di addormentarvi durante il trattamento.
- Gli antidolorifici riducono la sensibilità al calore. Utilizzate l'apparecchio sotto effetto di antidolorifici solo previo consulto medico.
- Se soffrite di patologie gravi (come diabete, malattie cardiache, patologie infiammatorie gravi, sclerosi multipla, trombosi, disturbi di coagulazione del sangue) consultate il vostro medico prima dell'uso.
- In generale, se un bagno caldo vi crea problemi, non utilizzate questo apparecchio. In caso di dubbi consultate il vostro medico.
- In caso di ipersensibilità o mancanza di sensibilità ai raggi infrarossi, prestate particolare attenzione durante l'uso dell'apparecchio. In caso di dubbi, chiedete il parere del vostro medico.
- Non utilizzate l'apparecchio in presenza di gonfiori o infiammazioni, in quanto il calore potrebbe aggravare la patologia. In caso di dubbi, chiedete il parere del vostro medico.
- Se non si riscontrano miglioramenti dopo 6-8 sedute, interrompete il trattamento e consultate il vostro medico.
- Per evitare l'eccessivo riscaldamento della pelle, sono sconsigliate distanze di trattamento troppo ravvicinate.

### Campi elettromagnetici (EMF)

Questo apparecchio Philips è conforme a tutti gli standard relativi ai campi elettromagnetici (EMF). Se utilizzato in modo appropriato seguendo le istruzioni contenute nel presente manuale utente, l'apparecchio consente un utilizzo sicuro come confermato dai risultati scientifici attualmente disponibili.

## Modalità d'uso dell'apparecchio

### Effetti di InfraCare

InfraCare produce raggi di luce infrarossa che penetrano in profondità consentendo il riscaldamento della pelle.

Il calore modula i segnali neuronali diretti al cervello riducendo il dolore. Inoltre, stimola la circolazione del sangue e dilata i vasi sanguigni accelerando il trasporto delle sostanze necessarie per ricostruire e nutrire i tessuti corporei. La luce a infrarossi, inoltre, accelera il processo metabolico e la rimozione delle sostanze di scarto dal corpo. Rendendo più duttili i tessuti, il calore riduce la rigidità muscolare e rende le articolazioni più flessibili.

Grazie a questi effetti, il trattamento con InfraCare può alleviare i dolori muscolari e alle articolazioni.

### Applicazioni terapeutiche

InfraCare è un apparecchio di terapia termica locale.

Possibili applicazioni:

- Trattamento di dolori muscolari temporanei o cronici, rigidità muscolare o articolare
- Trattamento del mal di schiena (zona lombare)
- Trattamento dei geloni
- Preparazione ad altri trattamenti, ad esempio massaggi
- Trattamento di distorsioni e contusioni
- Trattamento del comune raffreddore.
- Trattamento di disturbi, ad esempio dolori reumatici

► Per ulteriori informazioni sugli effetti benefici, visitate il sito [www.philips.com](http://www.philips.com) e inserite la parola chiave InfraCare (fig. 5).

### Predisposizione dell'apparecchio

**1** Srotolate completamente il cavo di alimentazione.

**2** Posizionate l'apparecchio su una superficie piana e stabile e tenetelo a una distanza di almeno 15 cm dagli altri oggetti per evitare fenomeni di surriscaldamento (fig. 6).

L'apparecchio si presta a numerose applicazioni. Di seguito vengono presentati alcuni esempi.

- Per curare il mal di schiena e il torcicollo o i dolori alle spalle, posizionate l'apparecchio su un tavolo, quindi inclinate l'alloggiamento della lampada all'indietro e sedetevi su una sedia o sgabello per il trattamento di polpacci doloranti (fig. 7).
- Per curare il mal di schiena nella zona lombare, posizionate l'apparecchio su un tavolo accanto a una sedia, quindi sedetevi su una sedia o sgabello con la schiena rivolta verso la lampada (fig. 8).
- Per curare i dolori a un gomito, appoggiate l'apparecchio su un tavolo, quindi sedetevi su una sedia posizionandola accanto al tavolo (fig. 9).
- Per curare i dolori a un polpaccio, posizionate l'apparecchio a terra e inclinate l'alloggiamento della lampada all'indietro, quindi sedetevi su una sedia o uno sgabello (fig. 10).
- Per curare un comune raffreddore, posizionate l'apparecchio su un tavolo e sedetevi su una sedia stando di fronte all'apparecchio. Inclinate l'alloggiamento della lampada all'indietro assicurandovi di rivolgere i raggi di luce verso la faccia (fig. 11).

**3** Per regolare la direzione dei raggi di luce inclinando l'alloggiamento della lampada in avanti o all'indietro (fig. 12).

**4** Scegliete la distanza idonea dall'apparecchio.

- A una distanza di 25-30 cm dal corpo, InfraCare consente il trattamento di una zona di 30 x 20 cm (L x A). A una distanza maggiore, la zona trattata aumenta e la luce infrarossa, e quindi il calore, diminuiscono d'intensità. A una distanza inferiore, l'area trattata è inferiore e la luce infrarossa, e quindi il calore, diventano più intensi.
- Assicuratevi che la distanza tra il corpo e l'apparecchio sia tale da evitare il contatto accidentale con il filtro incandescente.
- Scegliete una distanza alla quale la sensazione di calore risulta confortevole.

*Nota il calore dell'apparecchio raggiunge la massima intensità dopo alcuni minuti dall'accensione. Tuttavia, l'apparecchio produce i suoi effetti benefici già a partire dai primi minuti di utilizzo.*

### Durata del trattamento

La durata del trattamento varia a seconda del soggetto e del tipo di impiego. Per ottenere i primi risultati, si consigliano pochi trattamenti al giorno di breve durata, ad es. due trattamenti da 15 minuti per alcuni giorni consecutivi.

*Nota l'esperienza dimostra che pochi trattamenti al giorno di breve durata producono risultati migliori rispetto a un singolo trattamento più lungo.*

se in dubbio, consultate sempre il vostro medico!

### Uso di InfraCare

**1** Inserite la spina nella presa di corrente a muro.

**2** Premete il pulsante on/off per accendere l'apparecchio.

### Pulizia

Scollegate l'apparecchio e lasciatelo raffreddare per circa 15 minuti prima di pulirlo.

Non usate prodotti o sostanze abrasive o detersivi aggressivi, come benzina o acetone, per pulire l'apparecchio.

**1** Pulite l'alloggiamento e la base dell'apparecchio con un panno umido. Evitate il contatto diretto con l'acqua.

**2** Pulite la superficie esterna del filtro con un panno morbido inumidito di alcool metilico.

### Come riporre l'apparecchio

Evitate che il cavo venga a contatto con il filtro quando questo è caldo.

**1** Scollegate l'apparecchio e lasciatelo raffreddare per circa 15 minuti prima di pulirlo.

- Sollevate o trasportate l'apparecchio servendovi sempre dell'impugnatura (fig. 13).

**2** tenete InfraCare in un luogo asciutto.

## Sostituzione

### Filtro

Il filtro protegge dall'esposizione a raggi indesiderati.

**Non utilizzate l'apparecchio se il filtro è danneggiato o rotto. Per ulteriori informazioni, contattate il Centro Assistenza Clienti Philips.**

*Nota Se il filtro si rompe o è danneggiato durante il periodo coperto da garanzia, potete richiedere la sostituzione dell'apparecchio presso il Centro Assistenza Clienti.*

### Lampada

L'efficacia della lampada rimane inalterata nel tempo.

**Non tentate di sostituire la lampada in caso di malfunzionamento. Per ulteriori informazioni, contattate il Centro Assistenza Clienti Philips.**

*Nota Se la lampada smette di funzionare durante il periodo coperto da garanzia, non tentate di sostituirla da soli ma richiedete la sostituzione dell'apparecchio presso il Centro Assistenza Clienti.*

## Tutela dell'ambiente

- Per contribuire alla tutela dell'ambiente, non smaltite l'apparecchio insieme ai rifiuti domestici ma consegnatelo a un centro di raccolta ufficiale (fig. 14).

## Garanzia e assistenza

Per assistenza o informazioni e in caso di problemi, visitate il sito Web Philips all'indirizzo [www.philips.com](http://www.philips.com) oppure contattate il Centro Assistenza Clienti Philips del vostro paese (per conoscere il numero di telefono consultate l'opuscolo della garanzia). Se nel vostro paese non esiste un Centro Assistenza Clienti, rivolgetevi al vostro rivenditore Philips.

## Risoluzione dei guasti

Se l'apparecchio non funziona o non funziona correttamente, consultate l'elenco riportato di seguito. Se il problema non è riportato nell'elenco, è probabile che l'apparecchio sia difettoso. In tal caso, rivolgetevi a un Centro Assistenza Clienti Philips.

Problema	Causa	Soluzione
L'apparecchio non si accende.	La spina potrebbe non essere stata inserita correttamente nella presa di corrente a muro.	Inserite correttamente la spina nella presa di corrente.
	È possibile che vi sia una mancanza di alimentazione.	Verificate la presenza di corrente collegando un altro apparecchio.
	La lampada potrebbe essere difettosa.	Contattate il Centro Assistenza Clienti Philips.
	Il cavo di alimentazione dell'apparecchio potrebbe essere danneggiato.	Controllate il cavo di alimentazione. Nel caso il cavo fosse danneggiato, dovrà essere sostituito presso un Centro autorizzato Philips o da personale debitamente qualificato, per evitare situazioni a rischio.

## Specifiche

Modello	HP3621
Tensione nominale (V) Hong Kong/Singapore/Europa	230
Tensione nominale (V) Cina/Korea	220
Tensione nominale (V) Malesia	240
Tensione nominale (V) Taiwan	110
Frequenza nominale (Hz) Hong Kong/Singapore/Europa	50/60
Frequenza nominale (Hz) Cina/Malesia	50
Frequenza nominale (Hz) Korea/Taiwan	60
Alimentazione nominale (W)	200
Classe	II
Classificazione	non classificato
Ingresso di acqua	IPX0
Tipo IR	IR-A/B/C
Irradiazione (W/m <sup>2</sup> )	circa 850
Dimensioni campo (in cm <sup>2</sup> )	30 x 20 cm
Tipo batteria	non applicabile

## Condizioni operative

Temperatura	da + 10°C a + 35°C
Umidità relativa	da 30% a 90%

**Condizioni di conservazione**

Temperatura	da - 20°C a + 50°C
Umidità relativa	da 30% a 90% (senza condensa)

Gli schemi elettrici, l'elenco dei componenti e altre descrizioni tecniche sono disponibili su richiesta.  
Evitate l'insorgere di interferenze elettromagnetiche o altri tipi di interferenza tra questo apparecchio e altri dispositivi.

## Inleiding

Gefeliciteerd met uw aankoop en welkom bij Philips! Als u volledig wilt profiteren van de ondersteuning die Philips biedt, registreer uw product dan op [www.philips.com/welcome](http://www.philips.com/welcome).

Met de InfraCare kunt u op comfortabele wijze thuis spierproblemen behandelen en spierpijn verlichten. Net als de zon verspreidt het apparaat infrarood licht. Het speciale filter laat alleen het soort licht door dat nodig is voor het bereiken van het bedoelde therapeutische effect.

## Algemene beschrijving (fig. 1)

- A** Infrarood halogeenlamp
- B** Filter
- C** Aan/uitknop
- D** Voet
- E** Lampbehuizing met instelbare hoek
- F** Handgreep

## Belangrijk

### Algemeen

- De symbolen op de InfraCare hebben de volgende betekenissen:
  - 1 Dit symbool waarschuwt u voor hete oppervlakken (fig. 2).
  - 2 Dit symbool geeft aan dat u de gebruiksaanwijzing aandachtig door moet lezen voor u het apparaat gaat gebruiken. Bewaar de gebruiksaanwijzing om deze indien nodig te kunnen raadplegen (fig. 3).
  - 3 Dit symbool geeft aan dat het apparaat dubbel is geïsoleerd (Klasse II) (fig. 4).
- Dit apparaat voldoet aan de eisen van de Richtlijn Medische Hulpmiddelen MDD 93/42/EG.

### Gevaar

- Water en elektriciteit vormen een gevaarlijke combinatie! Gebruik dit apparaat daarom niet in een vochtige omgeving (bijv. in de badkamer of in de buurt van een douche of zwembad).
- Laat geen water in het apparaat lopen of op het apparaat terechtkomen.

### Waarschuwing

- Controleer of het voltage dat wordt aangegeven op het apparaat, overeenkomt met de plaatselijke netspanning voordat u het apparaat aansluit.
- Indien het netsnoer beschadigd is, moet je het laten vervangen door Philips, een door Philips geautoriseerd servicecentrum of personen met vergelijkbare kwalificaties om gevaar te voorkomen.
- Laat het apparaat niet onbeheerd achter wanneer het ingeschakeld is.
- Dit apparaat is niet bedoeld voor gebruik door personen met verminderde lichamelijke, zintuiglijke of geestelijke vermogens, of die gebrek aan ervaring of kennis hebben, tenzij iemand die verantwoordelijk is voor hun veiligheid toezicht op hen houdt of hen heeft uitgelegd hoe het apparaat dient te worden gebruikt.
- Dit apparaat is niet bedoeld voor gebruik door kinderen. Houd toezicht op kinderen om te voorkomen dat ze met het apparaat gaan spelen.

### Let op

- Als het stopcontact dat wordt gebruikt om het apparaat van stroom te voorzien, slecht is aangesloten, wordt de stekker van het apparaat heet. Zorg ervoor dat u het apparaat aansluit op een goed aangesloten stopcontact.
- Stel het apparaat niet bloot aan zware schokken.
- Haal na gebruik en bij een stroomstoring altijd de stekker uit het stopcontact.
- Plaats het apparaat op een stabiele, vlakke ondergrond. Zorg ervoor dat er minstens 15 cm vrije ruimte rondom het apparaat is om oververhitting te voorkomen.
- Gebruik het apparaat niet bij kamertemperaturen lager dan 10°C of hoger dan 35°C.
- Zorg ervoor dat de ventilatieopeningen in de achterzijde van het apparaat tijdens gebruik open blijven.
- Het apparaat is voorzien van een automatische beveiliging tegen oververhitting. Als het apparaat onvoldoende wordt gekoeld, bijvoorbeeld doordat de ventilatieopeningen afgedekt zijn, schakelt het apparaat automatisch uit. Haal de stekker uit het stopcontact en neem de oorzaak van de oververhitting weg. Als het apparaat is afgekoeld, kan het apparaat weer worden ingeschakeld. Steek de stekker weer in het stopcontact en druk op de aan/uitknop.
- Laat het apparaat ongeveer 15 minuten afkoelen voordat u het schoonmaakt of opbergt.
- Als u zojuist hebt gezwommen of een douche hebt genomen, zorg er dan voor dat u uw huid goed hebt afgedroogd voordat u dit apparaat gebruikt.
- Kijk niet in het licht van de lamp als deze aan is om schade aan uw ogen te voorkomen. Houd uw ogen gesloten.
- Het filter en de omringende onderdelen worden zeer heet als het apparaat is ingeschakeld. Raak deze niet aan.
- Gebruik het apparaat nooit als het filter beschadigd of kapot is of als het ontbreekt.
- Voorkom dat het lichaamsdeel direct na de behandeling te sterk afkoelt.
- Val niet in slaap tijdens de behandeling.
- Pijnstillers verminderen de gevoeligheid voor warmte. Gebruik dit apparaat niet als u pijnstillers slikt zonder eerst uw arts te raadplegen.
- Als u lijdt aan een ernstige ziekte (bijv. suikerziekte, hartkwalen, acute ontstekingsziekten, multiple sclerose, trombose, bloedstollingsziekten), raadpleeg dan uw arts voordat u het apparaat gebruikt.
- Over het algemeen kunt u dit apparaat beter niet gebruiken als u niet tegen een warm bad kunt. Als u twijfelt, raadpleeg dan uw arts.
- Als u overgevoelig of ongevoelig bent voor infrarood licht, wees dan extra voorzichtig bij het gebruik van dit apparaat. Als u twijfelt, raadpleeg dan uw arts.
- Gebruik het apparaat niet als u een zwelling of een ontsteking hebt, omdat de warmte de klachten zou kunnen verergeren. Als u twijfelt, raadpleeg dan uw arts.
- Als er na 6-8 behandelingen geen verbetering optreedt, stop dan met het gebruik van het apparaat en raadpleeg uw arts.
- Vermijd zeer korte behandelafstanden om oververhitting van uw huid te voorkomen.

### Elektromagnetische velden (EMV)

Dit Philips-apparaat voldoet aan alle richtlijnen met betrekking tot elektromagnetische velden (EMV). Mits het apparaat op de juiste wijze en volgens de instructies in deze gebruiksaanwijzing wordt gebruikt, is het veilig te gebruiken volgens het nu beschikbare wetenschappelijke bewijs.

## Het apparaat gebruiken

### Het effect van de InfraCare

De InfraCare produceert infrarood licht dat diep in de huid doordringt en het weefsel opwarmt.

Warmte verandert de neuronale signalen naar de hersenen en vermindert zo pijn. Opwarming van het lichaam stimuleert de bloedcirculatie en verwijdert de bloedvaten, waardoor de stoffen die nodig zijn om het lichaamsweefsel te herstellen en voeden, sneller worden getransporteerd. Infrarood licht versnelt ook de stofwisseling en de afvoer van afvalstoffen uit het lichaam. Daarnaast maakt warmte weefsels buigzamer, waardoor stijfheid vermindert en gewrichten soepeler worden.

Dankzij deze effecten kan behandeling met de InfraCare pijn die veroorzaakt wordt door spier- en gewrichtsproblemen laten afnemen.

### Therapeutische toepassingen

De InfraCare is een apparaat voor lokale warmtebehandeling.

Mogelijke toepassingen:

- Behandeling van incidentele of chronische spierpijn, stijve spieren en stijve gewrichten
  - Behandeling van pijn in de onderrug (spit)
  - Behandeling van winterhanden en -voeten
  - Voorbereiding op een andere behandeling zoals een massage
  - Behandeling van verstuikingen en kneuzingen
  - Behandeling van verkoudheid
  - Om pijn te verlichten, bijv. als gevolg van reumatische aandoeningen
- Zie [www.philips.nl](http://www.philips.nl) (zoekwoord: InfraCare) voor meer informatie over de gezondheidsvoordelen (fig. 5).

### Klaarmaken voor gebruik

- 1** Wikkel het netsnoer helemaal af.
  - 2** Plaats het apparaat op een stabiele, vlakke ondergrond en zorg ervoor dat er minstens 15 cm vrije ruimte rondom het apparaat is om oververhitting te voorkomen (fig. 6).  
Het apparaat kan op veel verschillende manieren worden gebruikt. Hieronder vindt u enkele voorbeelden.
    - Plaats het apparaat op een tafel, kantel de lampbehuizing naar achteren en ga op een stoel of kruk zitten met uw rug naar de lamp toe om een pijnlijke schouder; nek of bovenrug te behandelen (fig. 7).
    - Plaats het apparaat op een tafel naast een stoel en ga op een stoel of kruk zitten met uw rug naar de lamp toe om lage rugpijn te behandelen (fig. 8).
    - Plaats het apparaat op een tafel en ga er naast zitten om een pijnlijke elleboog te behandelen (fig. 9).
    - Plaats het apparaat op de vloer, kantel de lampbehuizing naar achteren en ga op een stoel of kruk zitten om een pijnlijke kuit te behandelen (fig. 10).
    - Als u een verkoudheid wilt behandelen, plaats dan het apparaat op een tafel en ga op een stoel voor het apparaat zitten. Kantel de lampbehuizing naar achteren zodat de lichtstraal op uw gezicht is gericht (fig. 11).
  - 3** Pas de richting van de lichtstraal aan door de lampbehuizing naar voren of naar achteren te kantelen (fig. 12).
  - 4** Ga op de juiste afstand van het apparaat zitten of liggen.
    - Op een afstand van 25-30 cm van het lichaam behandelt de InfraCare een gebied van ongeveer 30 cm bij 20 cm (b x h). Op een grotere afstand is het behandelde gebied groter en het infrarode licht en de warmte minder sterk. Op een kleinere afstand is het behandelde gebied kleiner en het infrarode licht en de warmte sterker.
    - Zorg ervoor dat de afstand tussen uw lichaam en het apparaat groot genoeg is om onbedoeld contact met het hete filter te voorkomen.
    - Kies een afstand waarop de warmte aangenaam is.
- Opmerking: De warmte van het apparaat bereikt pas enkele minuten nadat u het apparaat hebt ingeschakeld de volle sterkte. Dat wil echter niet zeggen dat het apparaat niet effectief is tijdens de eerste minuten.*

### Duur van de behandeling

De duur van de behandeling hangt af van de persoon die wordt behandeld en van het soort gebruik. Voor het behalen van resultaat raden we een paar korte behandelingen per dag aan, bijv. 2 behandelingen van 15 minuten, op een aantal opeenvolgende dagen.

*Opmerking: De praktijk heeft aangetoond dat een paar korte behandelingen per dag een beter resultaat opleveren dan één langere behandeling.*

Als u twijfelt, raadpleeg dan altijd uw arts!

### De InfraCare gebruiken

- 1** Steek de stekker in het stopcontact.
- 2** Druk op de aan/uitknop om het apparaat in te schakelen.

### Schoonmaken

Haal de stekker uit het stopcontact en laat het apparaat ongeveer 15 minuten afkoelen voordat u het gaat schoonmaken.

Gebruik nooit schuurspunten, schurende schoonmaakmiddelen of agressieve vloeistoffen zoals benzine of aceton om het apparaat schoon te maken.

- 1** Maak de lampbehuizing en de voet schoon met een vochtige doek. Voorkom dat er water in het apparaat loopt.
- 2** U kunt de buitenkant van het filter schoonmaken met een zachte doek die is besprenkeld met wat brandspiritus.

### Opbergen

Voorkom dat het snoer in aanraking komt met het hete filter.

- 1** Haal de stekker uit het stopcontact en laat het apparaat ongeveer 15 minuten afkoelen voordat u het opbergt.
  - Pak het apparaat altijd beet bij de handgreep als u het wilt dragen of optillen (fig. 13).
- 2** Berg de InfraCare op een droge plaats op.

## Vervangen

### Filter

Het filter beschermt tegen blootstelling aan ongewenst licht.

Als het filter beschadigd of kapot is, gebruik het apparaat dan niet meer. Neem contact op met het Philips Consumer Care Centre voor informatie.

*Opmerking: Als het filter kapotgaat of beschadigd raakt tijdens de garantieperiode, neem dan contact op met het Consumer Care Centre om het apparaat te laten vervangen.*

### Lamp

De effectiviteit van de lamp neemt niet af in de loop van de tijd.

Probeer de lamp niet te vervangen als deze het niet meer doet. Neem contact op met het Philips Consumer Care Centre voor informatie.

*Opmerking: Probeer de lamp niet zelf te vervangen als deze het tijdens de garantieperiode niet meer doet, maar neem contact op met het Consumer Care Centre om het apparaat te laten vervangen.*

## Milieu

- Gooi het apparaat aan het einde van zijn levensduur niet weg met het normale huisvuil, maar lever het in op een door de overheid aangewezen inzamelpunt om het te laten recyclen. Op die manier lever je een bijdrage aan een schonere leefomgeving (fig. 14).

## Garantie & service

Als u service of informatie nodig hebt of als u een probleem hebt, bezoek dan de Philips-website ([www.philips.nl](http://www.philips.nl)), of neem contact op met het Philips Consumer Care Centre in uw land (u vindt het telefoonnummer in het 'worldwide garantie'-vouwblad). Als er geen Consumer Care Centre in uw land is, ga dan naar uw Philips-dealer.

## Problemen oplossen

Als het apparaat niet goed werkt of helemaal niet werkt, raadpleeg dan eerst de onderstaande lijst. Als het probleem niet in deze lijst wordt vermeld, is het apparaat waarschijnlijk defect. In dat geval raden we u aan contact op te nemen met het Philips Consumer Care Centre.

Probleem	Oorzaak	Oplossing
Het apparaat gaat niet aan.	Mogelijk is de stekker niet goed in het stopcontact gestoken.	Steek de stekker goed in het stopcontact.
	Er is mogelijk een stroomstoring optreden.	Controleer of de stroomvoorziening naar behoren werkt door een ander apparaat aan te sluiten.
	De lamp is mogelijk kapot.	Neem contact op met het Philips Consumer Care Centre.
	Het netsnoer van het apparaat is mogelijk beschadigd.	Controleer het netsnoer. Indien het netsnoer beschadigd is, moet u het laten vervangen door Philips, een door Philips geautoriseerd servicecentrum of personen met vergelijkbare kwalificaties om gevaar te voorkomen.

## Specificaties

Model	HP3621
Nominale spanning (V) Hongkong/Singapore/Europa	230
Nominale spanning (V) China/Korea	220
Nominale spanning (V) Maleisië	240
Nominale spanning (V) Taiwan	110
Nominale frequentie (Hz) Hongkong/Singapore/Europa	50/60
Nominale frequentie (Hz) China/Maleisië	50
Nominale frequentie (Hz) Korea/Taiwan	60
Nominaal ingangsvermogen (W)	200
Klasse	II
Classificatie	niet geclassificeerd
Binnendringen van water	IPX0
IR-type	IR-A/B/C
Stralingsdichtheid (W/m <sup>2</sup> )	ongeveer 850
Veldafmetingen (in cm <sup>2</sup> )	30 x 20
Batterijtype	niet van toepassing

## Gebruiksomstandigheden

Temperatuur	van +10°C tot +35°C
Relatieve vochtigheid	van 30% tot 90%

**Opbergomstandigheden**

Temperatuur	van -20°C tot +50°C
Relatieve vochtigheid	van 30% tot 90% (geen condens)

Schakeldiagrammen, lijsten met onderdelen en andere technische omschrijvingen zijn op aanvraag beschikbaar.

Als de gebruiker van dit apparaat, dient u maatregelen te treffen om elektromagnetische storingen of andere storingen tussen dit apparaat en andere apparaten te voorkomen.



## Innledning

Gratulerer med kjøpet og velkommen til Philips! Du får best mulig nytte av støtten som Philips tilbyr, hvis du registrerer produktet ditt på [www.philips.com/welcome](http://www.philips.com/welcome).

Med InfraCare kan du på en behagelig måte behandle muskelproblemer og lindre muskelsmerter hjemme. I likhet med solen, sender apparatet ut infrarødt lys. Det spesielle filteret sender bare gjennom den typen lys som trengs for å oppnå en terapeutisk effekt.

## Generell beskrivelse (fig. 1)

- A Infrarød halogenlampe
- B Filter
- C Av/på-knapp
- D Sokkel
- E Lampekabinett med justerbar vinkel
- F Håndtak

## Viktig

### Generelt

- Symbolene på InfraCare har følgende betydning:
  - 1 Dette symbolet advarer mot varme overflater (fig. 2).
  - 2 Dette symbolet forteller at du må lese brukerhåndboken nøye før du bruker apparatet. Ta vare på brukerhåndboken for senere referanse (fig. 3).
  - 3 Dette symbolet forteller at dette apparatet er dobbeltisolert (klasse II) (fig. 4).
- Dette apparatet overholder kravene til direktivet for medisinsk utstyr (MDD-direktivet) MDD93/42/EØF.

### Fare

- Vann og elektrisitet er en farlig kombinasjon! Ikke bruk apparatet i fuktige omgivelser (f.eks. i badrom eller i nærheten av en dusj eller et svømmebasseng).
- Ikke la det komme vann inn i apparatet eller søl vann på apparatet.

### Advarsel

- Før du kobler til apparatet, må du kontrollere at spenningen som er angitt på apparatet, stemmer overens med nettspenningen.
- Hvis ledningen er ødelagt, må den alltid skiftes ut av Philips, et servicesenter som er godkjent av Philips, eller lignende kvalifisert personell, slik at man unngår farlige situasjoner.
- La aldri apparatet stå uten tilsyn mens det er slått på.
- Dette apparatet er ikke tiltenk bruk av personer som har nedsatt sanseevne eller fysisk eller psykisk funksjonsevne, eller personer som ikke har erfaring eller kunnskap, unntatt hvis de får tilsyn eller instruksjoner om bruk av apparatet av en person som er ansvarlig for sikkerheten.
- Apparatet skal ikke brukes av barn. Pass på at barn er under tilsyn, slik at de ikke leker med apparatet.

## Viktig

- Hvis stikkkontakten som brukes til apparatet, har dårlig kontakt, blir støpselet på apparatet varmt. Kontroller at du setter støpselet i en stikkontakt som er ordentlig tilkoblet.
- Ikke utsett apparatet for kraftige støt.
- Koble alltid apparatet fra når du har brukt det, og hvis strømmen har gått.
- Plasser apparatet på en stabil, jevn overflate. Kontroller at det er minst 15 cm klaring rundt det for å forhindre overoppheting.
- Apparatet må ikke brukes ved romtemperaturer under 10 °C eller over 35 °C.
- Pass på at luftehullene på baksiden av apparatet ikke blokkeres under bruk.
- Apparatet er utstyrt med automatisk beskyttelse mot overoppheting. Hvis apparatet ikke får nok kjøling (f.eks. fordi kjøleventilene er tildekket), slås apparatet av automatisk. Koble fra apparatet og fjern årsaken til overopphetingen. Når apparatet er avkjølt, kan det slås på igjen. Dette gjøres ved å koble apparatet til igjen og trykke på av/på-knappen.
- La apparatet avkjøles i ca. 15 minutter før du rengjør det eller setter det bort.
- Hvis du nettopp har svømt eller tatt en dusj, må du tørke huden ordentlig før du bruker apparatet.
- For å unngå øyeskader, bør du ikke se direkte på lampelyset når det står på. Hold øynene lukket.
- Filteret og delene rundt det blir veldig varme når apparatet er slått på. Ikke rør dem.
- Bruk aldri apparatet når filteret er skadet, ødelagt eller mangler.
- Unngå for rask avkjøling av kroppen rett etter behandlingen.
- Ikke sovne under behandlingen.
- Smertestillende midler reduserer følsomheten for varme. Ikke bruk dette apparatet når du går på smertestillende midler uten å snakke med legen din først.
- Hvis du har en alvorlig sykdom (f.eks. diabetes, hjertesykdom, akutte betennelsessykdommer; multipel sklerose, blodpropp eller koagulerings sykdommer), bør du snakke med lege før du bruker apparatet.
- En tommelfingerregel kan være at hvis du ikke klarer å ta et varmt bad, bør du heller ikke bruke dette apparatet. Snakk med legen din hvis du er i tvil.
- Hvis du er overfølsom eller ufølsom for infrarødt lys, må du være ekstra forsiktig når du bruker dette apparatet. Snakk med legen din hvis du er i tvil.
- Ikke bruk apparatet hvis du har hovne områder eller betennelse. Varme kan forverre situasjonen. Hvis du er i tvil, snakker du med legen din.
- Hvis du ikke ser noen forbedringer etter 6–8 behandlinger, må du stoppe å bruke apparatet og ta kontakt med legen din.
- Unngå veldig kort avstand til apparatet slik at du ikke overoppheter huden.

### Elektromagnetiske felt (EMF)

Dette Philips-apparatet overholder alle standarder som gjelder for elektromagnetiske felt (EMF). Hvis det håndteres riktig og i samsvar med instruksjonene i denne brukerveiledningen, er det trygt å bruke det ut fra den kunnskapen vi har per dags dato.

## Bruke apparatet

### Effekten av InfraCare

InfraCare produserer infrarødt lys, som trenger dypt inn i huden og varmer vevene.

Varme modulerer nervecellesignalene til hjernen, og på denne måten reduseres smerten. Oppvarming stimulerer blodsirkulasjonen og utvider blodårene, noe som får fartgang i transporten av stoffene som er nødvendige for å gjenoppbygge og gi næring til kroppens vev. Infrarødt lys får

også fortgang i stoffskiftet og fjerningen av slaggstoffer fra kroppen. Varmen gjør også vevet smidigere, slik at stivhet reduseres og leddene blir mer fleksible.

På grunn av disse effektene kan behandling med InfraCare lindre smerte som stammer fra muskel- og leddproblemer:

### Terapeutisk bruk

InfraCare er et apparat for lokal varmeterapi.

Mulig bruk:

- behandling av midlertidige eller kroniske muskelsmerter; stive muskler og stive ledd
- behandling av smerter i korsryggen (lumbago)
- behandling av frostskafer
- forberedelse for annen behandling, for eksempel massasje
- behandling av forstuinger og skrammer
- behandling av vanlig forkjølelse
- til å lindre smerte, f.eks. på grunn av revmatiske plager

► Du finner mer informasjon om helsefordelene på [www.philips.com](http://www.philips.com), søkeord InfraCare (fig. 5).

### Før bruk

**1** Dra ledningen helt ut.

**2** Plasser apparatet på en stabil, jevn overflate og kontroller at det er minst 15 cm klaring rundt det for å forhindre overoppheting (fig. 6).

Apparatet kan brukes på mange forskjellige måter. Nedenfor finner du noen eksempler:

- Hvis du vil behandle en vond skulder, en stiv nakke eller den øverste delen av ryggen, plasserer du apparatet på et bord og vipper lampekabinettet bakover. Sett deg ned på en stol eller krakk med ryggen mot lampen (fig. 7).
- Hvis du vil behandle smerter nederst i ryggen, plasserer du apparatet på et bord ved siden av en stol/krakk. Sett deg på stolen/krakken med ryggen mot lampen (fig. 8).
- Hvis du vil behandle en vond albue, plasserer du apparatet på et bord og setter deg ved siden av det (fig. 9).
- Hvis du vil behandle en vond legg, plasserer du apparatet på gulvet og vipper lampekabinettet bakover. Sett deg på en stol eller krakk (fig. 10).
- Hvis du vil behandle forkjølelse, plasserer du apparatet på et bord og setter deg i en stol foran apparatet. Vipp lampekabinettet bakover, slik at lysstrålen er rettet mot ansiktet ditt (fig. 11).

**3** Du justerer retningen på lysstrålen ved å vippe lampekabinettet fremover eller bakover (fig. 12).

**4** Sitt eller ligg med riktig avstand fra apparatet.

- Ved en avstand på 25–30 cm fra kroppen behandler InfraCare et område på rundt 30 × 20 cm (b × h). Med større avstand blir behandlingsområdet større, og dermed reduseres intensiteten for både det infrarøde lyset og varmen. Med kortere avstand blir behandlingsområdet mindre, og dermed økes intensiteten for både det infrarøde lyset og varmen.
- Kontroller at avstanden mellom kroppen og apparatet er stor nok til å forhindre utilsiktet kontakt med det varme filteret.
- Velg en avstand der varmen er behagelig.

*Merk: Varmen fra apparatet når ikke full intensitet før noen minutter etter at du har slått på apparatet. Dette betyr imidlertid ikke at apparatet ikke virker de første minuttene.*

### Varighet på behandlingen

Varigheten på behandlingen kommer an på personen som skal behandles og bruksområde. Vi anbefaler noen få korte behandlinger per dag, f.eks. to behandlinger på 15 minutter flere dager etter hverandre, for å oppnå resultater.

*Merk: Bruk har vist at noen få korte behandlinger per dag gir et bedre resultat enn én lengre behandling.*

Hvis du er i tvil, bør du alltid snakke med legen din.

### Bruke InfraCare

**1** Sett støpselet i stikkontakten.

**2** Trykk på av/på-knappen for å slå på apparatet.

### Rengjøring

Koble fra apparatet og la det avkjøles i cirka 15 minutter før du rengjør det.

Bruk aldri skurebørster, skuremidler eller væsker som bensin eller aceton, til å rengjøre apparatet.

**1** Rengjør lampekabinettet og foten med en fuktig klut. Ikke la vann renne inn i apparatet.

**2** Du kan rengjøre utsiden av filteret med en myk klut med litt metylsprit.

### Oppbevaring

Ledningen må ikke komme i kontakt med filteret når det er varmt.

**1** Koble fra apparatet og la det avkjøles i cirka 15 minutter før du setter det bort.

- Løft og bær alltid apparatet i håndtaket (fig. 13).

**2** Oppbevar InfraCare tørt.

### Utskifting

#### Filter

Filteret beskytter mot eksponering av uønsket lys.

Hvis filteret er skadet eller ødelagt, må du ikke bruke apparatet mer. Ta kontakt med Philips' forbrukerstøtte for å få mer informasjon.

*Merk: Hvis filteret går i stykker eller blir ødelagt i garantiperioden, kan du ta kontakt med forbrukerstøtten for å erstatte apparatet.*

## Lampe

Effektiviteten til lampen blir ikke mindre med tiden.

**Ikke prøv å bytte pæren hvis den slutter å virke. Ta kontakt med Philips' forbrukerstøtte for å få mer informasjon.**

**Merk: Hvis pæren slutter å virke i løpet av garantiperioden, må du ikke prøve å bytte den selv. Ta kontakt med forbrukerstøtten for å erstatte apparatet.**

## Miljø

- Ikke kast apparatet som restavfall når det ikke kan brukes lenger. Lever det på en gjenvinningsstasjon. Ved å gjøre dette hjelper du til med å ta vare på miljøet (fig. 14).

## Garanti og service

Hvis du trenger service eller informasjon, eller hvis du har et problem med produktet, kan du gå til nettsidene til Philips på [www.philips.com](http://www.philips.com). Du kan også ta kontakt med Philips' forbrukertjeneste der du bor (du finner telefonnummeret i garantiheftet). Hvis det ikke finnes noen forbrukertjeneste i nærheten, kan du kontakte din lokale Philips-forhandler.

## Feilsøking

Hvis apparatet ikke virker eller ikke virker som det skal, sjekker du først listen under. Hvis problemet ikke er beskrevet i denne listen, har apparatet sannsynligvis en feil. I så fall anbefaler vi at du tar kontakt med Philips' forbrukerstøtte.

Problem	Årsak	Løsning
Apparatet slås ikke på.	Støpselet er kanskje ikke satt ordentlig inn i stikkkontakten.	Sett støpselet ordentlig inn i stikkkontakten.
	Strømmen har kanskje gått.	Kontroller strømforsyningen ved å koble til et annet apparat.
	Lampen kan være defekt.	Ta kontakt med Philips' forbrukerstøtte.
	Ledningen til apparatet kan være skadet.	Kontroller ledningen. Hvis ledningen er ødelagt, må den alltid skiftes ut av Philips, et servicesenter som er godkjent av Philips, eller lignende kvalifisert personell, slik at man unngår fare.

## Spesifikasjoner

Modell	HP3621
Standardspenning (V) Hongkong/Singapore/Europa	230
Standardspenning (V) Kina/Korea	220
Standardspenning (V) Malaysia	240
Standardspenning (V) Taiwan	110
Standardfrekvens (Hz) Hongkong/Singapore/Europa	50/60
Standardfrekvens (Hz) Kina/Malaysia	50
Standardfrekvens (Hz) Korea/Taiwan	60
Standard inn (W)	200
Klasse	II
Klassifisering	ikke klassifisert
Inntrenging av vann	IPX0
IR-type	IR-A/B/C
Effektetthet (W/m <sup>2</sup> )	cirka 850
Feltmål (i cm <sup>2</sup> )	30 x 20
Batteritype	ikke gjeldende

## Driftsforhold

Temperatur	fra +10 °C til +35 °C
Relativ luftfuktighet	fra 30 % til 90 %

## Oppbevaringsforhold

Temperatur	fra -20 °C til +50 °C
Relativ luftfuktighet	fra 30 % til 90 % (ikke-kondenserende)

Kretsdiagrammer, komponentdelister og andre tekniske beskrivelser er tilgjengelige ved behov.

Når du bruker dette apparatet, må du ta forholdsregler for å forhindre elektromagnetisk forstyrrelse eller andre typer forstyrrelse mellom dette apparatet og andre apparater.

## Introdução

Parabéns pela sua compra e bem-vindo à Philips! Para tirar todo o partido da assistência fornecida pela Philips, registre o seu produto em [www.philips.com/welcome](http://www.philips.com/welcome).

Com o InfraCare pode tratar confortavelmente os problemas musculares e aliviar a dor em casa. Tal como o sol, o aparelho emite luz infravermelha. O filtro especial deixa passar apenas a luz necessária para obter o efeito terapêutico pretendido.

## Descrição geral (fig. 1)

- A** Lâmpada de halogéneo de infravermelhos
- B** Filtro
- C** Botão de ligar/desligar
- D** Base
- E** Compartimento da lâmpada com ângulo ajustável
- F** Pega

## Importante

### Geral

- Os símbolos do InfraCare têm o seguinte significado:
- 1 Este símbolo avisa-o quando as superfícies estão quentes (fig. 2).
- 2 Este símbolo indica que tem de ler cuidadosamente o manual do utilizador antes de utilizar o aparelho. Guarde o manual do utilizador para uma eventual consulta futura (fig. 3).
- 3 Este símbolo indica que este aparelho possui isolamento duplo (Classe II) (fig. 4).
- Este aparelho cumpre os requisitos da directiva MDD93/42/CEE sobre os aparelhos utilizados para fins médicos.

### Perigo

- A água e a electricidade formam uma combinação perigosa! Não utilize este aparelho em ambientes húmidos (p. ex. na casa de banho ou perto de chuveiros ou piscinas).
- Não deixe entrar água no aparelho, nem derrame água sobre o mesmo.

### Aviso

- Verifique se a voltagem indicada no aparelho corresponde à voltagem eléctrica local antes de o ligar.
- Se o fio estiver danificado, deve ser sempre substituído pela Philips, por um centro de assistência autorizado da Philips ou por pessoal devidamente qualificado para se evitarem situações de perigo.
- Não deixe o aparelho ligado sem vigilância.
- Este aparelho não deve ser utilizado por pessoas com capacidades físicas, sensoriais ou mentais reduzidas, ou com falta de experiência e conhecimento, a não ser que lhes tenha sido dada supervisão ou instruções relativas à utilização do aparelho por uma pessoa responsável pela sua segurança.
- Este aparelho não deve ser utilizado por crianças. As crianças devem ser vigiadas para assegurar que não brincam com o aparelho.

### Cuidado

- Se a tomada eléctrica utilizada para o aparelho não possuir ligações adequadas, a ficha do aparelho irá aquecer. Certifique-se de que liga o aparelho a uma tomada eléctrica adequada.
- Não sujeite o aparelho a choques violentos.
- Desligue sempre o aparelho após a utilização e caso exista uma falha de energia.
- Coloque o aparelho numa superfície estável e plana. Certifique-se de que deixa um intervalo de, pelo menos, 15 cm à volta do aparelho para evitar que sobreaqueça.
- Não utilize o aparelho em temperaturas ambiente inferiores a 10 °C ou superiores a 35 °C.
- Certifique-se de que os orifícios de ventilação na parte de trás do aparelho estão abertos durante a utilização.
- O aparelho está equipado com uma protecção automática contra sobreaquecimento. Se o aparelho não estiver a ser refrigerado de forma adequada (por exemplo, se os orifícios de ventilação estiverem tapados), o aparelho desliga-se automaticamente. Desligue o aparelho e elimine a causa de sobreaquecimento. Assim que o aparelho arrefecer, pode voltar a ser ligado. Para o fazer, introduza a ficha na tomada e prima o botão ligar/desligar.
- Deixe o aparelho arrefecer durante aproximadamente 15 minutos antes de o limpar ou guardar.
- Se esteve a nadar ou tomou um duche, certifique-se de que seca a pele de forma adequada antes de utilizar o aparelho.
- Para evitar danos na visão, não olhe directamente para a luz da lâmpada enquanto estiver ligada. Mantenha os olhos fechados.
- O filtro e as peças que se encontram directamente à sua volta ficam muito quentes quando o aparelho está ligado. Não lhes toque.
- Nunca utilize o aparelho se este não possuir filtro ou se o filtro estiver danificado ou partido.
- Evite que a parte do corpo que foi tratada arrefeça de forma brusca.
- Não adormeça durante o tratamento.
- Os analgésicos reduzem a sensibilidade ao calor. Não utilize este aparelho se estiver a tomar analgésicos sem ter consultado primeiro o seu médico.
- Se sofrer de uma doença grave (por exemplo, diabetes, problemas cardíacos, doenças inflamatórias agudas, esclerose múltipla, trombozes, distúrbios de coagulação sanguínea), consulte o seu médico antes de utilizar o aparelho.
- Por norma, se não consegue tomar um banho quente, não deve utilizar este aparelho. Em caso de dúvida, consulte o seu médico.
- Se for hipersensível ou insensível à luz infravermelha, deve ter um cuidado adicional ao utilizar este aparelho. Em caso de dúvida, consulte o seu médico.
- Não utilize o aparelho se tiver um inchaço ou uma inflamação, uma vez que pode piorar o seu estado. Em caso de dúvida, consulte o seu médico.
- Se não verificar melhorias após 6-8 tratamentos, pare de utilizar o aparelho e consulte o seu médico.
- Para evitar o sobreaquecimento da pele, evite distâncias de tratamento muito curtas.

### Campos electromagnéticos (EMF)

Este aparelho Philips cumpre com todas as normas correspondentes a campos electromagnéticos (EMF). Se manuseado correctamente e de acordo com as instruções fornecidas neste manual do utilizador, o aparelho pode ser utilizado em segurança com base em provas científicas disponíveis actualmente.

## Utilizar o aparelho

### O efeito do InfraCare

- InfraCare produz raios infravermelhos, que penetram profundamente na pele e danificam os tecidos.
- calor altera os sinais neurológicos para o cérebro, reduzindo a dor: O aquecimento estimula a circulação sanguínea e dilata os vasos sanguíneos, acelerando o transporte das substâncias necessárias para a reconstrução e nutrição dos tecidos do corpo. A luz infravermelha também acelera o processo metabólico e a remoção das substâncias rejeitadas pelo organismo. Uma vez que torna os tecidos mais elásticos, o calor reduz ainda a rigidez e aumenta a flexibilidade das articulações.
- Devido a estes efeitos, o tratamento com o InfraCare pode aliviar a dor derivada de problemas musculares ou com as articulações.

### Aplicações terapêuticas

○ InfraCare é um aparelho para terapia por aquecimento localizado.

Aplicações possíveis:

- Tratamento de dores musculares ocasionais ou crónicas, músculos e articulações rígidos
  - Tratamento de dores na região lombar (lumbago)
  - Tratamento de frieiras
  - Preparação para outro tratamento, como massagem
  - Tratamento de entorses e pisaduras
  - Tratamento de constipações
  - Para aliviar a dor, por exemplo, devido a problemas de reumatismo
- ▶ **Para obter mais informações sobre os benefícios para a saúde, consulte o site [www.philips.com](http://www.philips.com) e introduza a palavra de pesquisa "InfraCare" (fig. 5).**

### Preparar para a utilização

**1** Desenrole completamente o fio de alimentação.

**2** Coloque o aparelho numa superfície estável e plana e certifique-se de que deixa um intervalo de, pelo menos, 15 cm à volta do aparelho para evitar o sobreaquecimento (fig. 6).

○ aparelho pode ser utilizado de muitas formas diferentes. Abaixo encontra alguns exemplos de utilização.

- Para tratar dores nos ombros, pescoço ou na parte superior das costas, coloque o aparelho numa mesa e incline o alojamento da lâmpada para trás. Sente-se numa cadeira ou num banco com as costas voltadas para a lâmpada (fig. 7).
- Para tratar dores na parte inferior das costas, coloque o aparelho numa mesa ao lado de uma cadeira. Sente-se numa cadeira ou num banco com as costas voltadas para a lâmpada (fig. 8).
- Para tratar cotovelos doridos, coloque o aparelho numa mesa e sente-se ao lado da mesa (fig. 9).
- Para tratar barrigas das pernas doridas, coloque o aparelho no chão e incline o alojamento da lâmpada para trás. Sente-se numa cadeira ou num banco (fig. 10).
- Para tratar uma constipação, coloque o aparelho numa mesa e sente-se numa cadeira em frente ao aparelho. Incline o compartimento da lâmpada para trás, de forma a que o raio de luz atinja para a sua face (fig. 11).

**3** Para ajustar a direcção do raio de luz, incline o alojamento da lâmpada para a frente ou para trás (fig. 12).

**4** Sente-se ou deite-se à distância correcta do aparelho.

- A uma distância de 25-30 cm do corpo, o InfraCare trata uma área com cerca de 30 cm por 20 cm (l x a). A uma distância maior, a área tratada torna-se maior e a luz infravermelha é menos intensa. A uma distância menor, a área tratada é menor e, por isso, o aquecimento através da luz infravermelha é mais intenso.
- Certifique-se de que a distância entre o seu corpo e o aparelho é suficientemente grande para evitar o contacto acidental com o filtro quente.
- Escolha uma distância a que o calor seja confortável.

*Nota: O calor do aparelho só atinge a sua intensidade total vários minutos após o aparelho ter sido ligado. Isto não significa, contudo, que não seja eficaz nos primeiros minutos.*

### Duração do tratamento

A duração do tratamento depende da pessoa a ser tratada e do tipo de utilização. Recomenda-se alguns tratamentos diários de curta duração, por exemplo, 2 tratamentos de 15 minutos, durante alguns dias consecutivos para obter resultados.

*Nota: A prática demonstrou que os tratamentos diários de curta duração produzem um resultado melhor do que se efectuar apenas um tratamento longo.*

Em caso de dúvida, consulte sempre o seu médico!

## Utilizar o InfraCare

**1** Introduza a ficha de alimentação na tomada eléctrica.

**2** Prima o botão ligar/desligar para ligar o aparelho.

## Limpeza

Desligue o aparelho e deixe-o arrefecer durante cerca de 15 minutos antes de o limpar.

Nunca utilize esfregões, agentes de limpeza abrasivos ou líquidos agressivos, tais como petróleo ou acetona, para limpar o aparelho.

**1** Limpe o compartimento da lâmpada e a base com um pano húmido. Não deixe que entre água para o aparelho.

**2** Pode limpar o exterior do filtro com um pano macio borrifado com algumas gotas de álcool desnaturalado.

## Armazenamento

Não deixe que o fio entre em contacto com o filtro enquanto estiver quente.

**1** Desligue o aparelho e deixe-o arrefecer durante cerca de 15 minutos antes de o guardar.

- Levante e transporte o aparelho utilizando a pega (fig. 13).

**2** Guarde o InfraCare num local seco.**Substituição****Filtro**

○ filtro protege contra a exposição a luz indesejada.

Se o filtro estiver danificado ou partido, deixe de utilizar o aparelho. Para obter mais informações, contacte o Centro de Assistência ao Cliente Philips.

*Nota: Se o filtro se partir ou ficar danificado durante o período abrangido pela garantia, contacte o Centro de Assistência ao Cliente Philips para que se proceda à substituição do aparelho.*

**Lâmpada**

A eficácia da lâmpada não diminui ao longo do tempo.

Não tente substituir a lâmpada se esta deixar de funcionar. Para obter mais informações, contacte o Centro de Assistência ao Cliente Philips.

*Nota: Se a lâmpada deixar de funcionar durante o período abrangido pela garantia, não tente substituí-la; contacte o Centro de Assistência ao Cliente Philips para que se proceda à substituição do aparelho.*

**Meio ambiente**

- Não deite fora o aparelho junto com o lixo doméstico normal no final da sua vida útil; entregue-o num ponto de recolha oficial para reciclagem. Ao fazê-lo ajuda a preservar o ambiente (fig. 14).

**Garantia e assistência**

Se necessitar de reparações, informações ou se tiver problemas, visite o Web site da Philips em [www.philips.pt](http://www.philips.pt) ou contacte o Centro de Assistência ao Consumidor local (pode encontrar o número de telefone no folheto de garantia mundial). Se não existir um Centro de Assistência no seu país, visite o seu representante Philips local.

**Resolução de problemas**

Se o aparelho não funcionar ou se não funcionar correctamente, verifique primeiro a lista que se segue. Se o problema não estiver mencionado nesta lista, provavelmente o aparelho tem um defeito. Nesse caso, é aconselhável contactar o Centro de Assistência ao Cliente Philips.

Problema	Causa	Solução
○ aparelho não se liga.	A ficha pode não ter sido introduzida correctamente na tomada eléctrica.	Introduza correctamente a ficha na tomada eléctrica.
	Pode existir uma falha de energia.	Verifique se a fonte de alimentação funciona, ligando outro dispositivo.
	A lâmpada pode ter um defeito.	Contacte o Centro de Assistência ao Cliente Philips.
	○ fio de alimentação do aparelho pode estar danificado.	Verifique o fio de alimentação. Se o fio estiver danificado, deve ser substituído pela Philips, por um centro de assistência autorizado pela Philips ou por pessoal devidamente qualificado para se evitarem situações de perigo.

**Especificações**

Modelo	HP3621
Voltagem (V) Hong Kong/Singapura/Europa	230
Voltagem (V) China/Coreia	220
Voltagem (V) Malásia	240
Voltagem (V) Taiwan	110
Frequência (Hz) Hong Kong/Singapura/Europa	50/60
Frequência (Hz) China/Malásia	50
Frequência (Hz) Coreia/Taiwan	60
Potência de entrada (W)	200
Classe	II
Classificação	sem classificação
Entrada de água	IPX0
Tipo de IV	IV-A/B/C
Irradiação (W/m <sup>2</sup> )	aprox. 850
Dimensões do campo (em cm <sup>2</sup> )	30x20
Tipo de bateria	não aplicável

**Condições de funcionamento**

Temperatura	de +10°C a +35°C
Humidade relativa	de 30% a 90%

**Condições de arrumação**

Temperatura	de -20°C a +50°C
Humidade relativa	de 30% a 90% (sem condensação)

Os diagramas dos circuitos, a lista de componentes e outras descrições técnicas são disponibilizadas mediante pedido. Como utilizador deste aparelho, deve tomar as medidas necessárias para evitar a ocorrência de interferência electromagnética ou outros tipos de interferência entre este e outros aparelhos.

## Introduktion

Grattis till inköpet och välkommen till Philips! För att dra maximal nytta av den support som Philips erbjuder kan du registrera din produkt på [www.philips.com/welcome](http://www.philips.com/welcome).

Med InfraCare kan du bekvämt behandla muskelproblem och lindra muskelsmärta hemma. Precis som solen sänder apparaten ut infrarött ljus. Det speciella filtret släpper endast igenom det slags ljus som krävs för att få avsedd terapeutisk effekt.

## Allmän beskrivning (Bild 1)

- A Infraröd halogenlampa
- B Filter
- C På/av-knapp
- D Bottenplatta
- E Lamphölje med justerbar vinkel
- F Handtag

## Viktigt

### Allmänt

- Förklaring till symbolerna på InfraCare:
  - 1 Den här symbolen varnar för varma ytor (Bild 2).
  - 2 Den här symbolen anger att du måste läsa användarhandboken noggrant innan du använder apparaten. Spara användarhandboken för framtida bruk (Bild 3).
  - 3 Den här symbolen anger att apparaten är dubbelisolerad (klass II) (Bild 4).
- Den här apparaten uppfyller kraven i direktivet för medicinska enheter; MDD93/42/EEG.

### Fara

- Vatten och elektricitet är en farlig kombination! Använd inte apparaten i våta miljöer (t.ex. i badrummet eller i närheten av en dusch eller simbassäng).
- Låt inte vatten komma in i apparaten och spill inte vatten på den.

### Varning

- Kontrollera att den spänning som anges på apparaten överensstämmer med den lokala nätspänningen innan du ansluter apparaten.
- Om nätsladden är skadad måste den alltid bytas ut av Philips, ett av Philips auktoriserade serviceombud eller liknande behöriga personer för att undvika olyckor.
- Lämna inte apparaten obevakad när den är påslagen.
- Apparaten är inte avsedd att användas av personer med olika funktionshinder, eller av personer som inte har kunskap om hur apparaten används, om de inte övervakas eller får instruktioner om användning av apparaten av en person som är ansvarig för deras säkerhet.
- Apparaten är inte avsedd för användning av barn. Barn ska övervakas så att de inte kan leka med den.

### Varning!

- Om vägguttaget som försörjer apparaten med ström har dålig anslutning blir kontakten på apparaten varm. Se till att du ansluter apparaten till ett vägguttag med god anslutning.
- Se till att apparaten inte utsätts för kraftiga stötar.
- Dra alltid ut apparatens kontakt efter användning och i händelse av strömavbrott.
- Ställ apparaten på en stabil och jämn yta. Se till att det finns minst 15 cm fritt utrymme runt den för att undvika överhettning.
- Använd inte apparaten vid rumstemperaturer under 10 °C eller över 35 °C.
- Kontrollera att ventilationshålen på apparatens baksida är öppna under användning.
- Apparaten är utrustad med ett automatiskt överhettningsskydd. Om apparaten inte kyls ned ordentligt (t.ex. om ventilationshålen är övertäckta) slås apparaten av automatiskt. Koppla ur apparaten och ta bort orsaken till överhettningen. När apparaten har svalnat kan du slå på den igen. Sätt i kontakten igen och tryck på på/av-knappen.
- Låt apparaten svalna i cirka 15 minuter innan du rengör eller ställer undan den.
- Om du precis har badat eller duschat måste du torka huden ordentligt innan du använder apparaten.
- Titta inte rakt in i lampan när den är påslagen. Håll ögonen stängda så undviker du ögonskador.
- Filtret och delarna runt det blir mycket varma när apparaten är påslagen. Rör inte vid dem.
- Använd aldrig apparaten om filtret är skadat, trasigt eller saknas.
- Undvik att kyla ned kroppen direkt efter behandlingen.
- Somna inte under behandlingen.
- Smärtstillande medel gör att känsligheten för värme minskar. Använd inte apparaten om du använder smärtstillande medel utan att först ha rådfrågat läkare.
- Om du lider av någon svår sjukdom (t.ex. diabetes, hjärtsjukdomar, akuta inflammatoriska sjukdomar, multipel skleros, trombos, blodkoaguleringsjukdomar) bör du rådfråga läkare före användning.
- Som en allmän regel kan sägas att om du inte tål ett varmt bad ska du inte använda apparaten. Rådfråga läkare om du är osäker.
- Om du är överkänslig mot eller okänslig för infrarött ljus bör du vara extra försiktig när du använder apparaten. Om du är osäker bör du rådfråga läkare.
- Använd inte apparaten om du har en svullnad eller inflammation eftersom värme kan förvärra problemen. Om du är osäker bör du rådfråga läkare.
- Om ingen förbättring sker efter 6–8 behandlingar bör du sluta använda apparaten och rådfråga läkare.
- Använd inte apparaten på för kort avstånd för att undvika att huden överhettas.

### Elektromagnetiska fält (EMF)

Den här apparaten från Philips uppfyller alla standarder för elektromagnetiska fält (EMF). Om apparaten hanteras på rätt sätt och enligt instruktionerna i den här användarhandboken är den säker att använda enligt de vetenskapliga belägg som finns i dagsläget.

## Använda apparaten

### Effekten av InfraCare

InfraCare producerar infrarött ljus som tränger djupt in i huden och värmer upp vävnaderna.

Värme omvandlar nervsignalerna till hjärnan och minskar på så sätt smärtan. Värme stimulerar blodcirkulationen och utvidgar blodkärlen vilket påskyndar transporten av ämnen som är nödvändiga för att återuppbbygga och ge näring åt kroppens vävnader. Infrarött ljus påskyndar även



ämnesomsättningen och avlägsnandet av avfallssubstanser från kroppen. Eftersom värme gör vävnaden smidigare minskar den även stelhet och gör lederna flexibla.

Tack vare dessa effekter kan behandling med InfraCare minska smärta som beror på muskel- och ledproblem.

## Behandlingar

InfraCare är en apparat för lokal värmebehandling.

Möjliga användningsområden:

- Behandling av tillfällig eller kronisk muskelsmärta, stela muskler och ledproblem.
- Behandling av värk i korsryggen (ryggskott)
- Behandling av frostkölar
- Förberedelse för annan behandling, t.ex. massage
- Behandling av stukningar och blåmärken
- Behandling av förkylningar
- För att lindra smärta, t.ex. vid reumatism

► Mer information om hälsoeffekterna får du på [www.philips.com](http://www.philips.com), sökord InfraCare (Bild 5).

## Förberedelser inför användning

**1** Linda ut nätsladden helt och hållet.

**2** Ställ apparaten på en stabil, jämn yta och kontrollera att det finns minst 15 cm fritt utrymme runt den för att undvika överhettning (Bild 6).

Apparaten kan användas på många olika sätt. Nedan följer några exempel.

- Vid behandling av smärta i en axel, nacken eller delar av ryggen ställer du apparaten på ett bord och vinklar lamphöljet bakåt. Sätt dig på en stol eller pall med ryggen mot lampan (Bild 7).
- Om du vill behandla värk i korsryggen ställer du apparaten på ett bord. Sätt dig på en stol eller pall med ryggen mot lampan (Bild 8).
- Om du vill behandla en öm armbåge ställer du apparaten på ett bord och sätter dig vid det (Bild 9).
- Om du vill behandla en skadad vad ställer du apparaten på golvet, vinklar lamphöljet bakåt och sätter dig på en stol eller pall (Bild 10).
- Om du vill behandla en vanlig förkylning ställer du apparaten på ett bord och sätter dig på en stol framför apparaten. Vinkla lamphöljet bakåt så att ljusstrålen riktas mot ansiktet (Bild 11).

**3** Justera riktningen på ljusstrålen genom att vinkla lamphöljet framåt eller bakåt (Bild 12).

**4** Sitt eller ligg ned på rätt avstånd från apparaten.

- På ett avstånd av 25–30 cm till kroppen behandlar InfraCare ett område på cirka 30 x 20 cm (b x h). Vid ett längre avstånd blir området som behandlas större, och det infraröda ljuset och värmen blir därmed mindre intensiva. Vid ett kortare avstånd blir det behandlade området mindre och det infraröda ljuset och värmen därmed mer intensiva.
- Kontrollera att avståndet mellan kroppen och apparaten är tillräckligt stort så att du inte av misstag kommer i kontakt med det varma filtret.
- Välj ett avstånd där värmen känns behaglig.

*Obs! Apparats värme uppnår inte sin fulla intensitet förrän några minuter efter att apparaten slagits på. Det betyder dock inte att apparaten inte är effektiv under de första minuterna.*

## Behandlingens varaktighet

Behandlingens varaktighet beror på personen som behandlas och behandlingstypen. Vi rekommenderar ett par korta behandlingar per dag, t.ex. två behandlingar på 15 minuter några dagar i rad för att uppnå resultat.

*Obs! Tester har visat att några korta behandlingar per dag ger bättre resultat än en enda lång behandling.*

Om du är osäker bör du rådfråga läkare.

## Så här använder du InfraCare

**1** Sätt in stickkontakten i vägguttaget.

**2** Slå på apparaten genom att trycka på på/av-knappen.

## Rengöring

Dra ut kontakten och låt apparaten svalna i cirka 15 minuter innan du rengör den.

Använd aldrig skursvampar, slipande rengöringsmedel eller vätskor som bensin eller aceton till att rengöra enheten.

**1** Rengör lamphöljet och stativet med en fuktig trasa. Låt inte vatten komma in i apparaten.

**2** Du kan rengöra filtrets utsida med en mjuk trasa som baddats i lite träsprit.

## Förvaring

Låt inte nätsladden komma i kontakt med filtret när det är varmt.

**1** Dra ut kontakten och låt apparaten svalna i cirka 15 minuter innan du ställer undan den.

- Lyft och bär alltid apparaten i handtaget (Bild 13).

**2** Förvara InfraCare på en torr plats.

## Byten

### Filter

Filtret skyddar mot exponering av oönskat ljus.

Om filtret är skadat eller trasigt ska du inte använda apparaten. Kontakta Philips kundtjänst om du vill ha mer information.

*Obs! Om filtret går sönder eller skadas under garantiperioden kontaktar du kundtjänst för att få en ny apparat.*

**Lampa**

Lampans effekt minskar inte med tiden.

Försök inte byta ut lampan om den slutar fungera. Kontakta Philips kundtjänst om du vill ha mer information.

*Obs! Om lampan slutar fungera under garantiperioden ska du inte försöka byta ut den själv. Kontakta kundtjänst för att få en ny apparat.*

**Miljön**

- Kasta inte apparaten i hushållssoporna när den är förbrukad. Lämna in den för återvinning vid en officiell återvinningsstation, så hjälper du till att skydda miljön (Bild 14).

**Garanti och service**

Om du behöver service eller information eller har problem med apparaten kan du besöka Philips webbplats på [www.philips.com](http://www.philips.com) eller kontakta Philips kundtjänst i ditt land (du hittar telefonnumret i garantibroschyren). Om det inte finns någon kundtjänst i ditt land vänder du dig till din lokala Philips-återförsäljare.

**Felsökning**

Om apparaten inte fungerar ordentligt kan du först titta i listan nedan. Om problemet inte nämns i listan har apparaten troligtvis någon defekt. I så fall rekommenderar vi att du kontaktar Philips kundtjänst.

Problem	Orsak	Lösning
Apparaten startar inte.	Kontakten har inte satts i ordentligt i vägguttaget.	Sätt in kontakten ordentligt i vägguttaget.
	Det kan vara strömavbrott.	Kontrollera att strömförsörjningen fungerar genom att ansluta en annan apparat.
	Lampan kan vara trasig.	Kontakta Philips kundtjänst.
	Apparatens nätsladd kan vara skadad.	Apparatens nätsladd är kanske skadad. Om nätsladden är skadad måste den bytas ut av Philips, ett av Philips auktoriserade serviceombud eller en kvalificerad person för att fara ska kunna undvikas.

**Specificationer**

Modell	HP3621
Märkspänning (V) Hongkong/Singapore/Europa	230
Märkspänning (V) Kina/Korea	220
Märkspänning (V) Malaysia	240
Märkspänning (V) Taiwan	110
Märkfrekvens (Hz) Hongkong/Singapore/Europa	50/60
Märkfrekvens (Hz) Kina/Malaysia	50
Märkfrekvens (Hz) Korea/Taiwan	60
Nominell ineffekt (W)	200
Klass	II
Klassificering	inte klassificerad
Vattenintrång	IPX0
IR-typ	IR-A/B/C
Irradians (W/m <sup>2</sup> )	ca 850
Behandlingsområde (i cm <sup>2</sup> )	30 x 20
Batterityp	ej tillämpligt

**Driftförhållanden**

Temperatur	mellan +10 °C och +35 °C
Relativ luftfuktighet	mellan 30 % och 90 %

**Förvaringsförhållanden**

Temperatur	mellan -20 °C och +50 °C
Relativ luftfuktighet	mellan 30 % och 90 % (ingen kondensering)

Kretsdiagram, lista över komponenter och andra tekniska beskrivningar kan fås på begäran.

Som användare av apparaten bör du vidta åtgärder för att förhindra elektromagnetiska störningar eller andra typer av störningar mellan apparaten och andra apparater.

## บทนำ

ขอแสดงความยินดีที่คุณสั่งซื้อและยินดีต้อนรับผลิตภัณฑ์ของ Philips! เพื่อให้คุณได้รับประโยชน์อย่างเต็มที่จากบริการที่ Philips มอบให้ โปรดลงทะเบียนผลิตภัณฑ์ของคุณที่ [www.philips.com/welcome](http://www.philips.com/welcome) เครื่อง InfraCare ช่วยให้คุณสามารถรักษากล้ามเนื้อส่วนที่มีปัญหาและบรรเทาอาการเจ็บปวดกล้ามเนื้อได้ด้วยตัวคุณเองภายในบ้าน โดยคุณสามารถบำบัดส่วนต่างๆ ของร่างกายได้ในคราวเดียวกัน ซึ่งมีความร้อนเฉพาะที่เท่ากับแสงแดด โดยเครื่อง InfraCare จะส่งคลื่นฟราวดอกมา นอกจากนี้ฟิลเตอร์พิเศษจะปล่อยแสงเฉพาะชนิดที่ใช้ในการรักษาออกมาเท่านั้น

## ส่วนประกอบ (รูปที่ 1)

- A หลอดไฟอินฟราเรดฮาโลเจน
- B ฟิลเตอร์
- C ปุ่มเปิด/ปิด
- D ฐาน
- E ตัวโคมไฟปรับเอียงได้
- F ตัวยึด

## ข้อควรจำ

## ทั่วไป

- เครื่องหมอบน InfraCare มีความหมายดังต่อไปนี้:
- 1 สัญลักษณ์นี้เตือนให้ทราบว่าพื้นผิวมีความร้อน (รูปที่ 2)
- 2 สัญลักษณ์นี้หมายความว่าต้องอ่านคู่มืออย่างละเอียดก่อนใช้งาน โปรดเก็บคู่มือไว้เพื่อใช้อ้างอิงในครั้งต่อไป (รูปที่ 3)
- 3 สัญลักษณ์นี้หมายความว่าอุปกรณ์นี้ได้รับการหุ้มฉนวนสองชั้น (Class II) (รูปที่ 4)
- เครื่องนี้มีคุณสมบัติตรงตามข้อกำหนดอุปกรณ์ทางการแพทย์ MDD93/42/EEC

## อันตราย

- ห้ามใช้งานผลิตภัณฑ์นี้ในที่เปียกชื้นเป็นอันตราย (เช่น ในห้องน้ำ หรือใกล้ฝักบัวอาบน้ำ หรือสระว่ายน้ำ)
- ห้ามให้น้ำเข้าเครื่องหรือทำน้ำหกใส่เครื่อง

## คำเตือน

- ก่อนใช้งานโปรดตรวจสอบแรงดันไฟฟ้าที่ระบุบนผลิตภัณฑ์ว่าตรงกับแรงดันไฟฟ้าที่ใช้ภายในบ้านหรือไม่
- หากสายไฟชำรุด ควรนำไปเปลี่ยนที่บริษัทฟิลิปส์ หรือศูนย์บริการที่ได้รับอนุญาตจากฟิลิปส์ หรือบุคคลที่ผ่านการอบรมจากฟิลิปส์ดำเนินการเปลี่ยนให้ เพื่อหลีกเลี่ยงอันตรายที่อาจเกิดขึ้นได้
- ห้ามเปิดเครื่องทิ้งไว้ตามลำพังโดยปราศจากคนดูแล
- ไม่ควรให้บุคคลที่มีสภาพร่างกายไม่แข็งแรงหรือสภาพจิตใจไม่ปกติ หรือขาดประสบการณ์และความรู้ความเข้าใจใช้งานเครื่องนี้ เว้นแต่จะอยู่ในการควบคุมดูแลหรือได้รับคำแนะนำในการใช้งานโดยผู้ที่มีความรู้ความเข้าใจในความปลอดภัย
- ไม่ควรให้เด็กเล็กใช้งานเครื่องนี้ เด็กเล็กควรได้รับการดูแลเพื่อป้องกันไม่ให้มีอุปกรณ์นี้ไปเล่น

## ข้อควรระวัง

- หากตัวรับที่ใช้กับเครื่องเกิดความเสียหาย ไม่แนบ ปลั๊กไฟจะเกิดความร้อน ให้ตรวจสอบว่าได้มีการเสียบปลั๊กของเครื่องเข้ากับตัวรับที่ต่อไว้อย่างถูกต้องเรียบร้อยแล้ว
- ห้ามทำเครื่องตกหรือกระแทกอย่างรุนแรง
- ถอดปลั๊กไฟออกทุกครั้งหลังใช้งานเสร็จเรียบร้อยแล้ว หรือในกรณีที่มีฟ้าผ่า
- วางเครื่องลงบนพื้นที่ยืดหยุ่นและมั่นคง ตรวจสอบว่าจะต้องมีพื้นที่ว่างประมาณ 15 ซม. รอบๆ เครื่องเพื่อป้องกันไม่ให้เครื่องร้อนเกินไป
- ห้ามใช้งานเครื่องในห้องที่มีอุณหภูมิต่ำกว่า 10°C หรือสูงกว่า 35°C
- ควรเปิดช่องระบายอากาศด้านหลังของเครื่องค้างไว้ขณะใช้งาน
- เครื่องนี้ได้รับการติดตั้งระบบป้องกันโดยอัตโนมัติ ในกรณีที่เครื่องมีความร้อนมากเกินไป หากเครื่องมีการระบายอากาศไม่เพียงพอ (เช่น เนื่องจากช่องระบายอากาศถูกปิด) เครื่องจะปิดโดยอัตโนมัติ ให้ออกปลั๊กไฟออกและนำสิ่งกีดขวางช่องระบายอากาศออกไป เมื่อเครื่องเย็นลงแล้ว คุณสามารถเปิดเครื่องได้ใหม่อีกครั้ง โดยเสียบปลั๊กไฟแล้วกดปุ่มเปิด/ปิด
- ปล่อยให้เครื่องเย็นลงประมาณ 15 นาที ก่อนที่คุณจะเริ่มทำความสะอาดหรือทำการจัดเก็บ
- หากลดพลังหรือจากการรบกวนหรืออบน้ำหนักมากเกินไป ตรวจสอบให้แน่ใจว่าขีดตัวจนแห้งแล้วก่อนใช้งาน
- เพื่อป้องกันไม่ให้หัตถ์สัมผัสได้รับอันตราย ห้ามมองที่แสงของหลอดไฟโดยตรง ควรหันหน้าไปด้านหลังตัวเครื่อง
- ขณะใช้งาน ฟิลเตอร์และชิ้นส่วนต่างๆ จะมีความร้อนมาก ห้ามสัมผัสโดนเป็นอันตราย
- ห้ามใช้งาน หากฟิลเตอร์เกิดชำรุดเสียหาย แดกหัก หรือสูญหาย
- หลังใช้งานเสร็จเรียบร้อยแล้ว ไม่ควรทำร่างกายให้เย็นลงทันที
- ห้ามนอนหลับขณะทำการบำบัด
- ยกเว้นแต่จะลดความรู้สึกร่างกายที่มีต่อความร้อนลง ห้ามใช้งานเครื่องนี้หากคุณมีอาการปวดโดยไม่ได้รับการรักษาทางการแพทย์ของคุณเสียก่อน
- ในกรณีที่ผู้ป่วยด้วยโรคภัยแรง (เช่น โรคเบาหวาน, โรคหัวใจ, โรคที่มีอาการอักเสบเฉียบพลัน, โรคหลอดเลือดเสื่อมแข็ง, ภาวะหลอดเลือดมีลิ้นเลือด, ความผิดปกติในการแข็งตัวของเลือด) ควรปรึกษาแพทย์ก่อนใช้งาน
- ตามกฎทั่วไป หากคุณไม่สามารถทนต่อการอบน้ำหนักร้อนได้ อย่าใช้เครื่องนี้ หากมีข้อสงสัย ให้ปรึกษาแพทย์ของคุณ
- หากคุณเป็นผู้ที่ไวต่อแสงอินฟราเรดมากจนเกินไป หรือที่ไม่ตอบสนองต่อแสงอินฟราเรด คุณควรใช้เครื่องนี้ด้วยความระมัดระวัง หากมีข้อสงสัย ให้ปรึกษาแพทย์ของคุณ
- ห้ามใช้งานหากคุณมีอาการบวมหรืออักเสบ เนื่องจากความร้อนอาจทำให้อาการรุนแรงยิ่งขึ้น หากมีข้อสงสัย ให้ปรึกษาแพทย์ของคุณ
- หลังจากใช้งานไปประมาณ 6-8 ครั้งแล้วอาการยังไม่ดีขึ้น ควรพบแพทย์ของคุณเพื่อขอรับคำปรึกษา
- โปรดอย่าใช้งานเครื่องในระยะใกล้เกินไป เพื่อป้องกันไม่ให้ผิวหนังได้รับความร้อนมากเกินไป

## Electromagnetic fields (EMF)

ผลิตภัณฑ์ของฟิลิปส์ได้มาตรฐานด้านคลื่นแม่เหล็กไฟฟ้า (EMF) หากมีการใช้งานอย่างเหมาะสมและสอดคล้องกับคำแนะนำในคู่มือนี้ คุณสามารถใช้ผลิตภัณฑ์ได้อย่างปลอดภัยตามข้อพิสูจน์ทางวิทยาศาสตร์ในปัจจุบัน

## การใช้งาน

## คุณสมบัติของเครื่อง InfraCare

เครื่อง InfraCare จะฉายแสงอินฟราเรดออกมา โดยแสงจะทะลุผ่านลงไปใต้ผิวหนังและทำให้เนื้อเยื่อของร่างกายอุ่นขึ้น

ความร้อนทำให้กล้ามเนื้อคลายตัวไปซึ่งส่งผลลด และด้วยเหตุนี้จึงบรรเทาความเจ็บปวดได้ การทำให้อุ่นเป็นการกระตุ้นการไหลเวียนของโลหิตและช่วยขยายหลอดเลือดซึ่งจะเร่งการนำพาสารต่างๆ ที่จำเป็นต่อการเสริมสร้างและบำรุงเนื้อเยื่อของร่างกาย นอกจากนี้ แสงอินฟราเรดยังเร่งกระบวนการเผาผลาญอาหารและกำจัดของเสียออกจากร่างกาย เนื่องจากความร้อนทำให้เนื้อเยื่อต่างๆ มีความยืดหยุ่นมากขึ้น และยังช่วยลดความเมื่อยล้า รวมทั้งทำให้ข้อต่อต่างๆ

มีความยืดหยุ่นมากยิ่งขึ้น

เนื่องจากก่อให้เกิดผลต่างๆ เหล่านี้ การบำบัดด้วยเครื่อง InfraCare สามารถบรรเทาความเจ็บปวดอันเนื่องมาจากปัญหากล้ามเนื้อและข้อต่อ

## การใช้เครื่องบำบัดรักษาโรค

เครื่อง InfraCare เป็นเครื่องบำบัดด้วยความร้อนแบบเฉพาะที่

แนวทางการใช้:

- บำบัดอาการปวดกล้ามเนื้อเป็นบางครั้งหรือแบบเรื้อรัง กล้ามเนื้อเกร็งหรือข้อขัด
- บำบัดอาการปวดหลังส่วนล่าง (อาการปวดเอว)
- บำบัดอาการอักเสบระคายเคือง
- การบำบัดชนิดอื่น เช่น การนวด
- บำบัดอาการเคล็ดขัดยอกและฟกช้ำ
- บำบัดอาการใช้หัด

# 44 ภาษาไทย

- บรรเทาอาการปวด เช่น เนื่องจากโรครุมตึก
- ▶ หากต้องการรายละเอียดเพิ่มเติมเกี่ยวกับผลิตภัณฑ์ดูแลสุขภาพสามารถติดตามได้ที่ [www.philips.com](http://www.philips.com) โดยใช้คำสืบค้น InfraCare โดยใช้อีเมล (รูปที่ 5)

## การเตรียมตัวก่อนใช้งาน

### 1 คลายสายไฟหลักของเครื่องออก

### 2 วางเครื่องบนพื้นเรียบและมั่นคง โดยปราศจากสิ่งของวางเกาะรอบๆ ตัวเครื่องมีระยะห่างประมาณ 15 ซม. ทั้งนี้เพื่อป้องกันไม่ให้เครื่องมีความร้อนมากเกินไป (รูปที่ 6)

คุณสามารถใช้งานเครื่องนี้ได้หลายวิธี ดังตัวอย่างต่อไปนี้

- ในการบำบัดอาการปวดไหล่หรือปวดคอหรือบริเวณส่วนบนของหลัง ให้วางเครื่องบนโต๊ะ ปรับโหมดไปนอนไปข้างหลัง แล้วนั่งบนเก้าอี้หรือเก้าอี้ไม่มีพนัก โดยหันหลังให้หลอดไฟ (รูปที่ 7)
- ในการบำบัดอาการปวดหลังส่วนล่าง ให้วางเครื่องบนโต๊ะข้างเก้าอี้ จากนั้นนั่งบนเก้าอี้หรือเก้าอี้ไม่มีพนัก โดยหันหลังให้หลอดไฟ (รูปที่ 8)
- ในการบำบัดอาการปวดข้อศอก ให้วางเครื่องบนโต๊ะ จากนั้นนั่งใกล้เครื่อง (รูปที่ 9)
- ในการบำบัดอาการปวดต่อน่อง ให้วางเครื่องบนพื้น และปรับโหมดไปนอนไปข้างหลัง แล้วนั่งบนเก้าอี้หรือเก้าอี้ไม่มีพนัก (รูปที่ 10)
- ในการบำบัดอาการใช้หัด ให้วางเครื่องบนโต๊ะ จากนั้นนั่งบนเก้าอี้ด้านหน้าเครื่อง แล้วปรับโหมดไปนอนไปข้างหลัง เพื่อให้แสงส่องตรงไปที่ใบหน้าของคุณ (รูปที่ 11)

### 3 ในการปรับทิศทางของลำแสง ให้เอียงโคมไฟไปทางด้านหน้าหรือด้านหลัง (รูปที่ 12)

### 4 นั่งหรือนอนในระยะห่างจากเครื่องที่เหมาะสม

- ระยะห่างจากร่างกาย 25-30 ซม. เครื่อง InfraCare จะบำบัดได้ในพื้นที่ประมาณ 30 ซม. x 20 ซม. (กว้าง x สูง) เมื่อระยะห่างเพิ่มขึ้น พื้นที่บำบัดและพื้นที่ฉายแสงอินฟราเรดจะกว้างขึ้น ดังนั้นความร้อนของแสงจะลดลง และเมื่อระยะห่างลดลง พื้นที่บำบัดและพื้นที่ฉายแสงอินฟราเรดจะเล็กลง ดังนั้นความร้อนของแสงจะเพิ่มขึ้น
- ตรวจสอบว่าระยะห่างระหว่างร่างกายของคุณกับตัวเครื่องมีมากเพียงพอที่จะป้องกันไม่ให้สัมผัสกับฟิลเตอร์ที่ร้อนจัดโดยบังเอิญ
- เลือกระยะห่างที่รู้สึกว่าคุณร้อนอยู่ในระดับที่สบาย

หมายเหตุ: หลีกเลี่ยงเปิดเครื่อง อีกลักษณะที่ก่อระดับความร้อนของตัวเครื่องจะสูงจุดสูงสุด ซึ่งไม่ได้หมายความว่า เครื่องไม่มีประสิทธิภาพในการใช้งานช่วงแรกๆ ของการเปิดเครื่อง

## ระยะเวลาการบำบัด

ระยะเวลาการบำบัดขึ้นอยู่กับผู้ได้รับการบำบัดและประเภทการใช้งาน แนะนำให้ทำการบำบัดช่วงสั้นๆ 2-3 ครั้งต่อวัน เช่น บำบัด 2 ครั้งๆ ละ 15 นาที ต่อเนื่องกันหลายวันเพื่อให้การบำบัดได้ผล

หมายเหตุ: จากการใช้งานจะพบว่า การบำบัดช่วงสั้นๆ 2-3 ครั้งต่อวันมีผลดีกว่าการบำบัดช่วงเวลานานๆ ครั้งเดียว

หากมีข้อสงสัย ให้ปรึกษาแพทย์ของคุณทุกครั้ง!

## การใช้งานเครื่อง InfraCare

### 1 เสียบปลั๊กไฟเข้ากับเต้ารับบนผนัง

### 2 กดปุ่มเปิดปิด เพื่อเปิดเครื่อง

## การทำความสะอาด

ถอดปลั๊กไฟออกแล้วปล่อยให้เครื่องเย็นลงประมาณ 15 นาทีก่อนทำความสะอาดเครื่อง

ห้ามใช้ผ้าเปียก อุปกรณ์ที่มีคมหรือของเหลวที่มีฤทธิ์รุนแรง เช่น น้ำมัน หรืออะซิโตนในการทำความสะอาดเครื่องเป็นอันตราย

### 1 ทำความสะอาดโคมไฟและฐานเครื่องด้วยผ้าชุบน้ำบิดพอหมาด ห้ามปล่อยให้ผ้าซึมเข้าสู่ตัวเครื่อง

### 2 คุณสามารถทำความสะอาดภายนอกของฟิลเตอร์ด้วยผ้านุ่มที่ชุบเมทิลแอลกอฮอล์ได้

## การจัดเก็บ

ห้ามให้สายไฟสัมผัสกับฟิลเตอร์ขณะที่ร้อนจัด

### 1 ถอดปลั๊กไฟออกแล้วปล่อยให้เครื่องเย็นลงประมาณ 15 นาทีก่อนจัดเก็บเครื่อง

- ยกหรือหิ้วเครื่องด้วยด้ามจับของเครื่องเสมอ (รูปที่ 13)

### 2 จัดเก็บเครื่อง InfraCare ในที่แห้ง

## การเปลี่ยนอะไหล่

### ฟิลเตอร์

ฟิลเตอร์จะป้องกันไม่ให้ร่างกายได้รับแสงที่ไม่พึงประสงค์

หากฟิลเตอร์เสียหายหรือแตกหัก หยุดใช้งานทันที ควรติดต่อสอบถามข้อมูลจากศูนย์บริการลูกค้า Philips

หมายเหตุ: หากฟิลเตอร์แตกหักหรือเสียหาย ในระหว่างที่อยู่ในระยะเวลาการรับประกัน ให้ติดต่อศูนย์บริการผู้บริโภคฟิลิปส์เพื่อเปลี่ยนเครื่องใหม่

### หลอดไฟ

ประสิทธิภาพของหลอดไฟไม่ได้ลดลงตามเวลาการใช้งาน

ในกรณีที่หลอดไฟไม่ทำงาน ควรติดต่อศูนย์บริการผู้บริโภคฟิลิปส์เพื่อดำเนินการแก้ไขให้ ไม่ควรเปลี่ยนหลอดไฟด้วยตัวเอง

หมายเหตุ: หากหลอดไฟไม่ทำงานในระหว่างที่อยู่ในระยะเวลาการรับประกัน ไม่ควรเปลี่ยนหลอดไฟด้วยตัวเอง ให้ติดต่อศูนย์บริการลูกค้าของฟิลิปส์เพื่อเปลี่ยนเครื่องใหม่

## สภาพแวดล้อม

- ห้ามทิ้งเครื่องรวมกับขยะในครัวเรือนทั่วไป เมื่อเครื่องหมดอายุการใช้งานแล้ว ควรทิ้งลงในถังขยะสำหรับนำกลับ ไปใช้ใหม่ได้ (รีไซเคิล) เพื่อช่วยรักษาภาวะสิ่งแวดล้อมที่ดี (รูปที่ 14)

## การรับประกันและการบริการ

หากคุณต้องการขอรับบริการหรือต้องการทราบข้อมูล โปรดเข้าชมเว็บไซต์ของ Philips ได้ที่ [www.philips.com](http://www.philips.com) หรือติดต่อศูนย์บริการลูกค้าของบริษัท Philips ในประเทศของคุณ (หมายเลขโทรศัพท์ของศูนย์บริการฯ อยู่ในเอกสารแผ่นพับเกี่ยวกับบริการประกันทั่วโลก) หากในประเทศของคุณไม่มีศูนย์บริการ โปรดติดต่อตัวแทนจำหน่ายผลิตภัณฑ์ของบริษัท Philips ในประเทศ

## การแก้ปัญหา

หากเครื่องไม่ทำงานหรือทำงานผิดปกติ ให้ตรวจสอบตามรายละเอียดด้านล่างเสียก่อน หากปัญหาของเครื่องที่คุณประสบไม่ได้กล่าวไว้ในรายละเอียดนี้ เครื่องอาจมีข้อบกพร่อง ในกรณีดังกล่าว ขอแนะนำให้ติดต่อศูนย์บริการลูกค้า Philips

ปัญหา	สาเหตุ	การแก้ปัญหา
เครื่องไม่ทำงาน	อาจไม่ได้เสียบปลั๊กไฟเข้ากับเต้ารับอย่างถูกต้อง	เสียบปลั๊กไฟเข้ากับเต้ารับให้ถูกต้อง
กระแสไฟฟ้าอาจดับ		ตรวจสอบว่ากระแสไฟฟ้าใช้งานได้หรือไม่ โดยนำเครื่องใช้ไฟฟ้าชนิดอื่นเสียบเข้ากับเต้ารับนั้น

ปัญหา	สาเหตุ	การแก้ปัญหา
	หลอดไฟอาจชำรุด	ติดต่อศูนย์บริการลูกค้า Philips
	สายไฟหลักอาจชำรุดเสียหาย	ตรวจสอบสายไฟ ในกรณีที่สายไฟเกิดชำรุดเสียหาย ให้ดำเนินการเปลี่ยนสายไฟดังกล่าวที่บริษัทฟิลิปส์ หรือศูนย์ที่ได้รับการแต่งตั้ง หรือบุคคลที่ได้รับการแต่งตั้งโดยบริษัทเพื่อป้องกันการเกิดอันตราย

## ข้อมูลจำเพาะ

รุ่น	HP3621
แรงดันไฟฟ้า (โวลต์) ออังกง/สิงคโปร์/ยุโรป	230
แรงดันไฟฟ้า (โวลต์) จีน/เกาหลี	220
แรงดันไฟฟ้า (โวลต์) มาเลเซีย	240
แรงดันไฟฟ้า (โวลต์) ไต้หวัน	110
คลื่นความถี่ (เฮิรตซ์) ออังกง/สิงคโปร์/ยุโรป	50/60
คลื่นความถี่ (Hz) จีน/มาเลเซีย	50
คลื่นความถี่ (เฮิรตซ์) เกาหลี/ไต้หวัน	60
กระแสไฟเข้า (W)	200
Class	II
การจัดประเภท	<sup>1</sup> ไม่มีการจัดประเภท
มาตรฐานกันน้ำ	IPX0
ชนิด IR	IR-A/B/C
การอาบรังสี (W/m <sup>2</sup> )	ประมาณ 850
ขนาด (หน่วย เซนติเมตร)	30x20
ชนิดแบตเตอรี่	<sup>1</sup> ไม่ใช่
สภาพแวดล้อมการทำงาน	
อุณหภูมิ	ตั้งแต่ +10°C ถึง +35°C
ความชื้นสัมพัทธ์	ตั้งแต่ 30% ถึง 90%
สภาพแวดล้อมการจัดเก็บ	
อุณหภูมิ	ตั้งแต่ -20°C ถึง +50°C
ความชื้นสัมพัทธ์	ตั้งแต่ 30% ถึง 90% (โดยไม่กลั่นตัวเป็นหยดน้ำ)

คุณสามารถขอทราบผังวงจร, รายการชิ้นส่วนและข้อมูลทางเทคนิคอื่นๆ ได้

ในฐานะเป็นผู้ใช้งาน คุณควรมีมาตรการในการป้องกันการรบกวนของสนามแม่เหล็กไฟฟ้า หรือการรบกวนชนิดอื่นๆ ที่เกิดขึ้นระหว่างเครื่องนี้กับอุปกรณ์อื่นๆ

**Giriş**

Ürünümüzü satın aldığınız için teşekkür ederiz; Philips'e hoş geldiniz! Philips'in sunduğu destekten tam faydalanmak için lütfen ürününüzü şu adresten kaydedin: [www.philips.com/welcome](http://www.philips.com/welcome).

InfraCare ile evinizde rahat bir şekilde kas sorunlarını tedavi edebilir ve kas ağrıları giderebilirsiniz. Cihaz, güneş gibi kızılötesi ışın yayar. Özel filtre, sadece istenilen iyileştirici etkiyi elde etmek için gerekli ışık türünün geçmesine izin verir.

**Genel açıklamalar (Şek. 1)**

- A Kızılötesi halojen lamba
- B Filtre
- C Açma/kapama düğmesi
- D Tabanlık
- E Açısı ayarlanabilir lamba yuvası
- F Sap

**Önemli****Genel**

- InfraCare üzerindeki simgeler, aşağıdaki anlama gelir:
  - 1 Bu simge, sizi sıcak yüzeylere karşı uyarır (Şek. 2).
  - 2 Bu simge, cihazı kullanmadan önce kullanıcı kılavuzunu dikkatlice okumanız gerektiğini gösterir. Kullanıcı kılavuzunu gelecekte başvurmak üzere saklayın (Şek. 3).
  - 3 Bu simge, bu cihazın çift yalıtımlı olduğunu gösterir (Sınıf II) (Şek. 4).
- Bu cihaz, MDD93/42/EEC Tıbbi Cihaz Yönergesinin gereksinimlerine uygundur.

**Tehlike**

- Su ve elektrik tehlikeli bir birleşimdir. Dolayısı ile cihazı kesinlikle ıslak mekanlarda (banyoda, duş veya havuz kenarında gibi) kullanmayın.
- Cihazın içine su girmesine veya üzerine su damlamasına engel olun.

**Uyarı**

- Cihazı prize takmadan önce, üstünde yazılı olan gerilimin, evinizdeki şebeke gerilimiyle aynı olup olmadığını kontrol edin.
- Cihazın elektrik kablosu hasarlıysa, bir tehlike oluşturmasını önlemek için mutlaka Philips'in yetki verdiği bir servis merkezi veya benzer şekilde yetkilendirilmiş kişiler tarafından değiştirilmesini sağlayın.
- Cihaz açık konumda iken kesinlikle yalnız başına bırakmayın.
- Bu cihaz, güvenliklerinden sorumlu kişilerin nezareti veya talimatları dışında, fiziksel, motor ya da zihinsel becerileri gelişmemiş veya bilgi ve tecrübe açısından eksik kişiler tarafından (çocuklar da dahil) kullanılmamalıdır.
- Bu cihaz, çocuklar tarafından kullanılmak üzere tasarlanmamıştır. Çocukların cihazla oynamaları engellenmelidir.

**Dikkat**

- Cihaza güç vermek için kullanılan prizden bağlantıları sorunluysa, cihazın fişi ısınır. Cihazı bağlantılarında sorun olmayan bir prize taktığınızdan emin olun.
- Cihazın şiddetli darbelere maruz kalmasını engelleyin.
- Cihazı kullandıktan sonra ve elektrik kesintisi durumunda, cihazın fişini çekin.
- Cihazı sabit, düz bir yüzeye yerleştirin. Aşırı ısınmasını engellemek için, etrafında en az 15 cm boş alan bulunduğundan emin olun.
- Cihazı kesinlikle 10°C'nin altındaki veya 35°C'nin üstündeki oda sıcaklıklarında kullanmayın.
- Kullanım esnasında, cihazın arkasında bulunan havalandırma deliklerinin açık kaldığından emin olun.
- Cihaz aşırı ısınmaya karşı otomatik bir korumayla donatılmıştır. Cihazın yeterince soğutulmaması durumunda (örn; havalandırma delikleri kapatıldığı için) cihaz otomatik olarak kapanır. Cihazın fişini prizden çıkarın ve aşırı ısınma nedenini ortadan kaldırın. Cihaz soğuduktan sonra tekrar açılabilir. Bunun için cihazın fişini prize tekrar takın ve açma/kapama düğmesine basın.
- Cihazı temizlemeden veya kaldırmadan önce yaklaşık 15 dakika soğumasını bekleyin.
- Yüzdükten veya duş aldıktan hemen sonra, cihazı kullanmadan önce cildinizi iyice kurulduğunuzdan emin olun.
- Gözünüze zarar gelmesini önlemek için, açıkken lambanın ışığına bakmayın. Gözlerinizi kapalı tutun.
- Cihaz açıldığında filtre ve hemen etrafında bulunan parçalar çok ısınır. Bu parçalara dokunmayın.
- Filtresi hasar görmüşse, kırksa veya yoksa, cihazı kullanmayın.
- Vücudunuzun bakımdan hemen sonra aşırı soğuğa maruz kalmasından kaçının.
- Bakım sırasında uyumayın.
- Ağrı kesiciler ısıya hassasiyetini azaltır. Ağrı kesici kullanıyorsanız, bu cihazı önce doktorunuza danışmadan kullanmayın.
- Ciddi bir hastalığınız varsa (örn; şeker hastalığı, kalp hastalığı, akut ateşli hastalıklar, multipl skleroz, kan pıhtılaşması, kan pıhtılaşması bozuklukları), kullanmadan önce doktorunuza danışın.
- Genel bir kural olarak, sıcak banyo yapamıyorsanız, bu cihazı kullanmayın. Bu konuda emin değilseniz, doktorunuza danışın.
- Kızılötesi ışığa aşırı duyarlı veya duyarsızsanız, bu cihazı kullanırken çok daha dikkatli olun. Bu konuda emin değilseniz, doktorunuza danışın.
- Vücudunuzda bir şişlik veya yanma varsa, ısı bu şikayetlerinizi arttıracığı için cihazı kullanmayın. Bu konuda emin değilseniz, doktorunuza danışın.
- 6-8 tedaviden sonra, cihazı kullanmayı kesin ve doktorunuza danışın.
- Cildin aşırı ısınmasını önlemek için, kısa tedavi mesafelerinden kaçının.

**Elektromanyetik alanlar (EMF)**

Bu Philips cihazı elektromanyetik alanlarla (EMF) ilgili tüm standartlara uygundur. Bu cihaz, gereği gibi il bu kılavuzdaki talimatlara uygun şekilde kullanıldığında, bugünün bilimsel verilerine göre kullanımı güvenlidir.

**Cihazın kullanımı****InfraCare'in etkisi**

InfraCare, cilde derinlemesine nüfuz ederek dokuları ısıtan kızılötesi ışın üretir.

Isı beyne giden sinirsel sinyalleri hafifletir ve bu yolla acıyı azaltır. Isınan kan dolaşımını artırır ve kan damarlarını genişletir; bu da vücut dokularını yeniden yapılandırmak ve beslemek için gerekli olan maddelerin taşınmasını hızlandırır. Kızılötesi ışık ayrıca, metabolik sistemi ve atık maddelerin vücuttan atılmasını hızlandırır. Isı ayrıca, dokuları daha esnek hale getirdiğinden sertliği azaltır ve eklemlerin daha esnek olmasını sağlar.

Bu etkiler nedeniyle, InfraCare ile yapılan tedavi kas ve eklem sorunlarına bağlı ağrıları dindirebilir.

## Tedavi uygulamaları

InfraCare bir lokal ısı terapi cihazıdır.

Olası uygulamalar:

- Arada bir meydana gelen veya kronik kas ağrıların, sertleşmiş kas ve mafsalların tedavisi
- Bel ağrısı tedavisi (Lumbago)
- Mayasıl tedavisi
- Masaj gibi bir başka tedaviye hazırlık
- Burkulma ve çürüklerin tedavisi
- Sık karşılaşılan soğuk algınlıklarının tedavisi
- Ağrıların giderilmesi (örneğin, romatizma sorunlarının meydana getirdiği ağrılar)

► **Tıbbi yararları hakkında daha fazla bilgi için [www.philips.com.tr](http://www.philips.com.tr) adresini ziyaret edin ve InfraCare kelimesini aratın (Şek. 5).**

## Cihazın kullanıma hazırlanması

**1** Elektrik kordonunu tamamen açın.

**2** Cihazı sabit, düz bir zemine yerleştirin ve aşırı ısınmasını engellemek için etrafında en az 15 cm boş alan bulunduğu emin olun (Şek. 6).

Cihaz çok çeşitli şekillerde kullanılabilir. Aşağıda, bazı örnekler verilmiştir:

- Ağrıyan omzunuzu, boynunuzu veya sırtınızın üst kısmındaki bir bölgeyi tedavi etmek için cihazı masaya koyup lamba muhafazasını geriye yatırın. Sırtınız lambaya dönük olarak bir sandalyeye veya bir tabureye oturun (Şek. 7).
- Bel ağrıların tedavi etmek için cihazı bir sandalyenin yanındaki masaya koyun. Sırtınız lambaya dönük olarak sandalyeye veya bir tabureye oturun (Şek. 8).
- Ağrıyan dirseğinizi tedavi etmek için cihazı masaya koyun ve yanına oturun (Şek. 9).
- Ağrıyan baldırınızı tedavi etmek için cihazı yere koyun ve lamba muhafazasını geriye yatırın. Bir sandalyeye veya tabureye oturun (Şek. 10).
- Sıkça karşılaşılan soğuk algınlıklarının tedavi etmek için, cihazı masaya koyun ve cihazın önüne koyacağınız bir sandalyeye oturun. Işının doğrudan yüzünüze doğru gelmesi için lamba muhafazasını geri yatırın (Şek. 11).

**3** Işının yönünü ayarlamak için lamba muhafazasını ileriye veya geriye yatırın (Şek. 12).

**4** Cihaza uygun uzaklıkta oturun veya uzanın.

- Vücuttan 25 - 30 cm mesafede, InfraCare yaklaşık 30 cm x 20 cm (e x b) boyutunda bir alanı tedavi eder. Daha fazla mesafede, tedavi edilen alan büyür ve kızılötesi ışığın, dolayısıyla da ısının yoğunluğu azalır. Daha az mesafede, tedavi edilen alan küçülür ve kızılötesi ışığın, dolayısıyla da ısının yoğunluğu artar.
- Vücutunuz ve cihaz arasında, sıcak filtreye yanlışlıkla temas etmenizi engelleyecek kadar mesafenin bulunduğu emin olun.
- Uygun ısıyı elde etmek için mesafeyi seçin.

**Dikkat:** Cihaz tam ısı yoğunluğuna, açıldıktan sonra birkaç dakika içinde ulaşır. Ancak bu, cihazın ilk birkaç dakika boyunca etkili olmadığı anlamına gelmez.

## Tedavi süresi

Tedavi süresi, tedavi edilecek kişiye ve kullanım türüne bağlıdır. Sonuç elde edebilmek için, birkaç gün üst üste olmak üzere günde birkaç kısa tedavi (örneğin, 15 dakikalık 2 tedavi) önermekteyiz.

**Dikkat:** Günde birkaç kısa tedavinin, bir uzun tedaviden daha iyi sonuç verdiği tecrübeyle kanıtlanmıştır.

**Bu konuda emin değilseniz, mutlaka doktorunuza danışın!**

## InfraCare'in kullanımı

**1** Elektrik fişini prize takın.

**2** Cihazı çalıştırmak için açma/kapama düğmesine basın.

## Temizleme

Temizlemeden önce cihazın fişini çekin ve 15 dakika kadar soğumaya bırakın.

Cihazı temizlemek için ovalama bezleri, benzin veya asetona gibi aşındırıcı temizlik ürünleri veya zarar verici sıvılar kullanmayın.

**1** Lamba muhafazasını ve kaidesini nemli bezle silin. Suyun cihaza girmesini engelleyin.

**2** Filtrenin dış kısmını metil alkollü yumuşak bir bezle silebilirsiniz.

## Saklama

Elektrik kablosunun sıcakken filtre ile temas etmesine izin vermeyin.

**1** Saklamadan önce cihazın fişini çekin ve 15 dakika kadar soğumaya bırakın.

- Cihazı tutacağından tutarak kaldırmaya veya taşımayın (Şek. 13).

**2** InfraCare cihazını kuru bir konumda muhafaza edin.

## Değiştirme

### Filtre

Filtre, istenilmeyen ışığa maruz kalınmasını engeller.

Filtre hasarlı veya bozuksa, cihazı daha fazla kullanmayın. Bilgi için Philips Müşteri Hizmet Merkezi ile iletişim kurun.

**Dikkat:** Filtre garanti süresi içinde bozulur veya hasar görürse, cihazın değiştirilmesi için Müşteri Hizmet Merkezi ile iletişim kurun.

**Lamba**

Lambanın etkisi zamanla azalmaz.

**Lamba bozulursa değiştirmeye kalkışmayın. Bilgi için Philips Müşteri Hizmet Merkezi ile iletişim kurun.**

**Dikkat: Lamba garanti süresi içinde bozulursa, lambayı kendiniz değiştirmeye kalkışmayın, bunun yerine cihazın değiştirilmesi için Müşteri Hizmet Merkezi ile iletişim kurun.**

**Çevre**

- Kullanım ömrü sonunda, cihazı normal ev atıklarınızla birlikte atmayın; bunun yerine, geri dönüşüm için resmi toplama noktalara teslim edin. Böylece, çevrenin korunmasına yardımcı olursunuz (Şek. 14).

**Garanti ve Servis**

Servise ya da daha fazla bilgiye ihtiyaç duyarsanız veya bir sorunla karşılaşırsanız, [www.philips.com.tr](http://www.philips.com.tr) adresindeki Philips İnternet sitesini ziyaret edin veya ülkenizdeki Philips Müşteri Hizmet Merkezi ile iletişim kurun (telefon numarasını dünya çapında geçerli garanti belgesinde bulabilirsiniz). Ülkenizde Müşteri Hizmet Merkezi yoksa, yerel Philips bayisine başvurun.

**Sorun giderme**

Cihaz çalışmıyorsa veya doğru şekilde çalışmıyorsa, öncelikle aşağıdaki listeye göz atın. Karşılaştığınız sorun bu listede yoksa, cihaz muhtemelen arızalıdır. Bu durumda, Philips Müşteri Hizmet Merkezi ile iletişim kurmanızı tavsiye ederiz.

Sorun	Neden	Çözüm
Cihaz çalışmıyor.	Fiş prize düzgün olarak takılmamış olabilir.	Fişi düzgün bir şekilde prize takın.
	Elektrik kesik olabilir.	Başka bir cihaz takarak güç kaynağının çalıştığını kontrol edin.
	Lamba arızalı olabilir.	Philips Müşteri Hizmet Merkezi ile iletişim kurun.
	Cihazın elektrik kablosu arızalı olabilir.	Elektrik kablosunu kontrol edin. Hasarlı ise, tehlikeyi önlemek için kablunun Philips, Philips yetkili servisleri veya benzer seviyede kalifiye kişiler tarafından değiştirilmesini sağlayın.

**Veriler**

Model	HP3621
Anma gerilimi (V) Hong Kong/Singapur/Avrupa	230
Anma gerilimi (V) Çin/Kore	220
Anma gerilimi (V) Malezya	240
Anma gerilimi (V) Tayvan	110
Anma frekansı (Hz) Hong Kong/Singapur/Avrupa	50/60
Anma frekansı (Hz) Çin/Malezya	50
Anma frekansı (Hz) Kore/Tayvan	60
Anma girişi (W)	200
Sınıf	II
Sınıflandırma	sınıflandırılmamış
Su girişi	IPX0
IR tipi	IR-A/B/C
Parlaklık (W/m <sup>2</sup> )	yaklaşık 850
Alan boyutları (cm <sup>2</sup> )	30x20
Pil tipi	yok

**Çalışma koşulları**

Sıcaklık	+10°C ile +35°C arasında
Bağıl nem	%30 ile %90 arasında

**Depolama koşulları**

Sıcaklık	-20°C ile +50°C arasında
Bağıl nem	%30 ile %90 arasında (yoğuşmasız)

Devre şemaları, parça listeleri ve diğer teknik açıklamalar istek üzerine sunulabilir.

Bu cihazın kullanıcısı olarak, bu cihaz ve diğer cihazlar arasında elektromanyetik parazitlerin veya başka türde diğer parazitlerin oluşumunu engellemek için önlem almanız gerekmektedir.





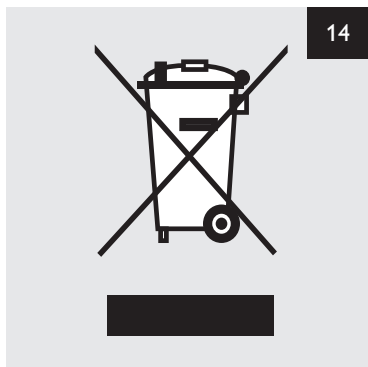
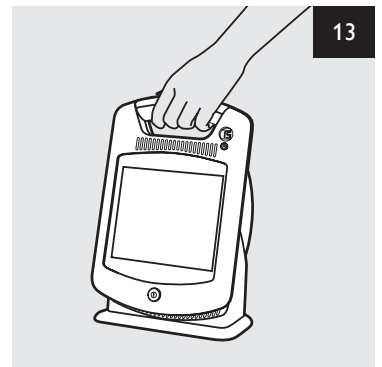
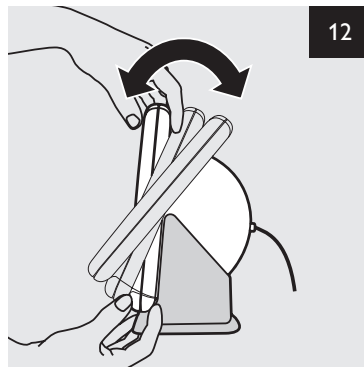
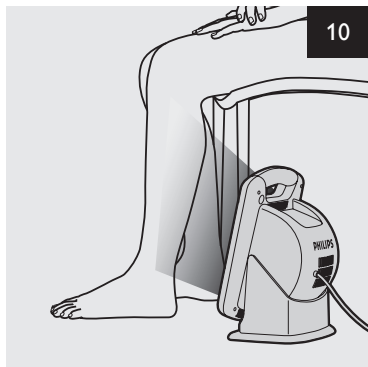
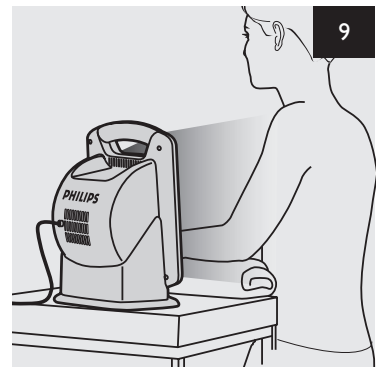
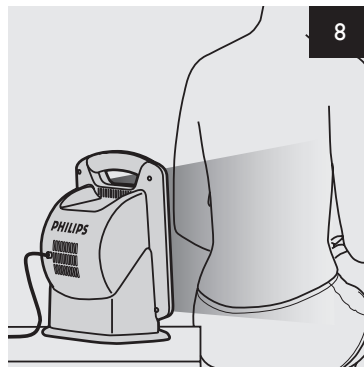
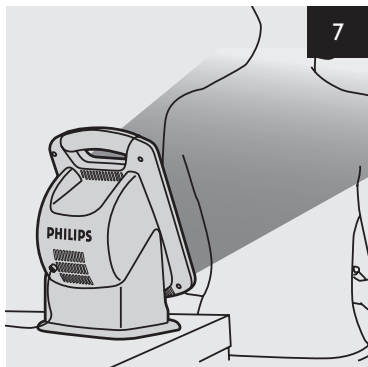
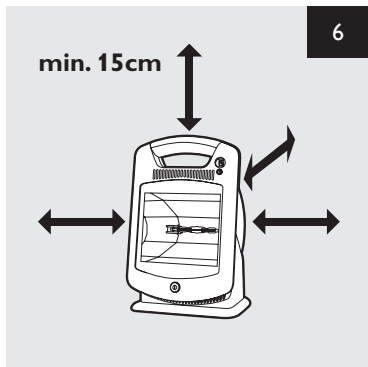
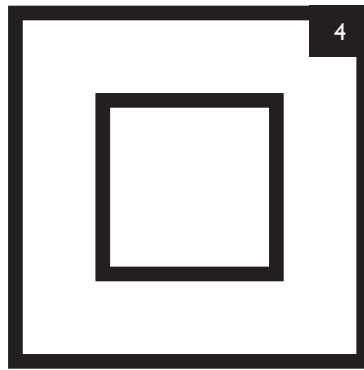



**Philips Consumer Lifestyle B.V.**  
Drachten (NL)  
Fax: +31 (0) 512 594316



[www.philips.com](http://www.philips.com)

 100% recycled paper  
100% papier recyclé

4222.002.6170.4