

LivingColors

Generation2

Led Lamp

69166**/3**



PHILIPS



Content

EN.....17	ES.....43	HU.....73	SL.....103
FR.....20	PT.....47	LV.....76	MK.....106
DE.....23	IT.....50	LT.....80	BG.....111
NL.....27	EL.....54	ET.....84	HR.....115
NO.....30	TR.....58	RU.....87	SR.....119
DA.....34	PL.....62	UK.....91	AR.....122
SV.....37	CS.....66	KK.....95	
FI.....40	SK.....69	RO.....99	

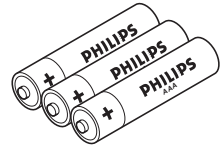
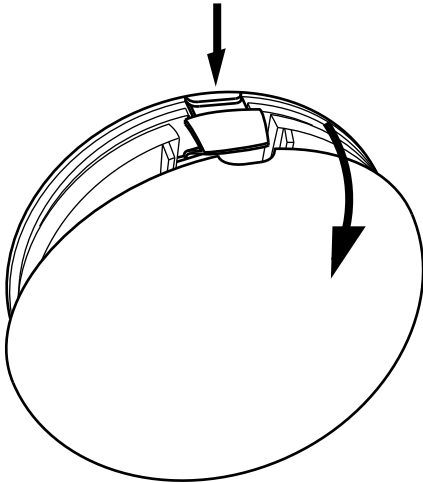
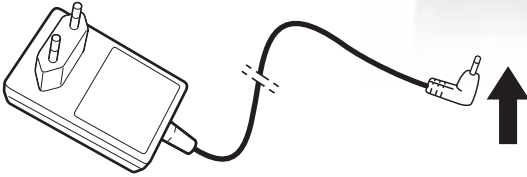
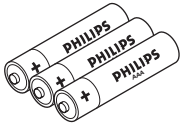

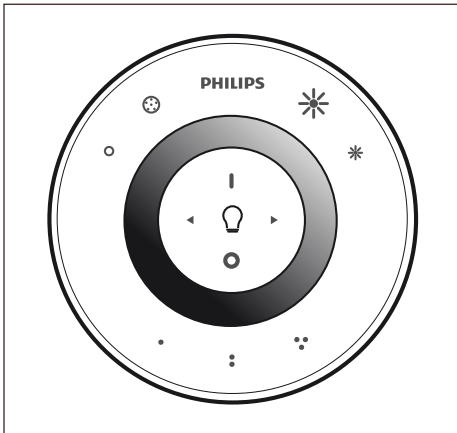
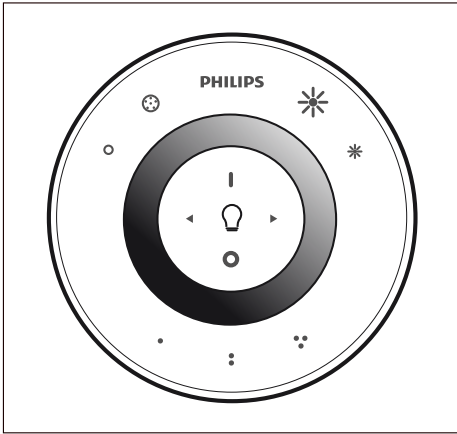
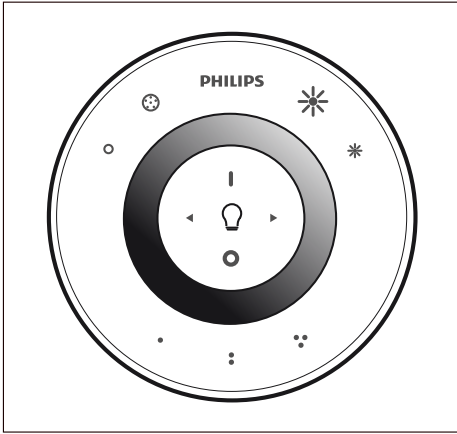

EN

Remote Control

	Light Selection
	Off/On
	Colour selection
	Saturation Up Saturation Down
	Dim Up Dim Down
	Scene Buttons

FR

Télécommande

	Sélection lampe
	Off/On
	Sélection couleur
	Saturation + / Saturation -
	Luminosité + Luminosité - (gradation)
	Boutons d'ambiance

DE

Fernbedienung

	Lichtauswahl
	Ein / Aus
	Farbauswahl
	Sättigung erhöhen Sättigung verringern
	Hochdimmen Herunterdimmen
	Moditasten

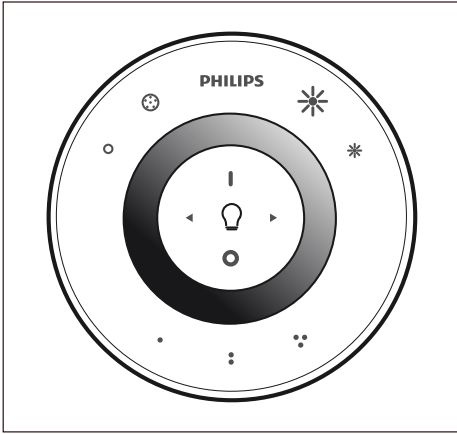

NL

Afstandsbediening

	Lichtselectie
	Uit / Aan
	Kleurselectie
	Minder wit Meer wit
	Hogere lichtintensiteit Lagere lichtintensiteit
	Scènekoppen

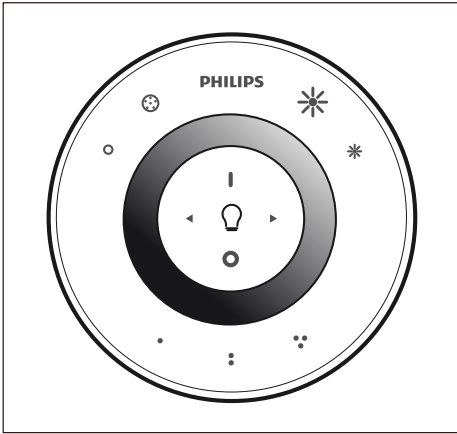

NO

Fjernkontroll

	Valg av lys
	Av/på
	Valg av farge
	Mer metning Min- dre metning
	Sterkere dimming Svakere dimming
	Sceneknapper

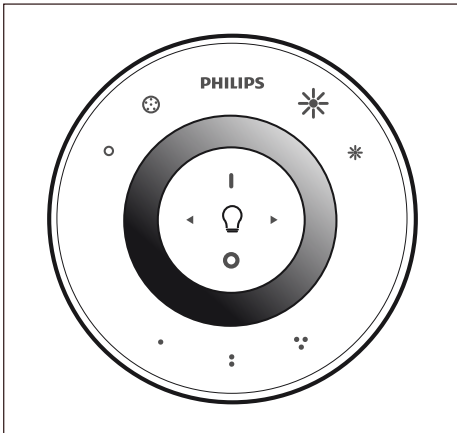

DA

Fjernbetjening

	Valg af pære
	Fra/Til
	Farvevalg
	Mætning op Mætning ned
	Blænd op Blænd ned
	Sceneknapper

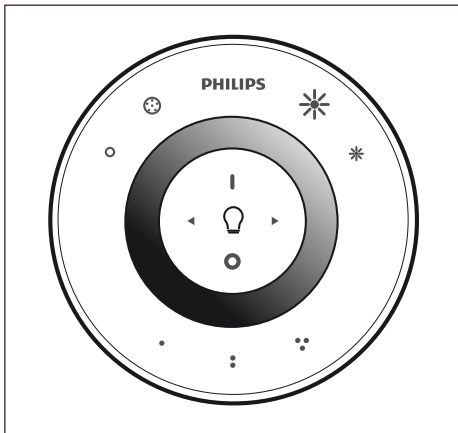
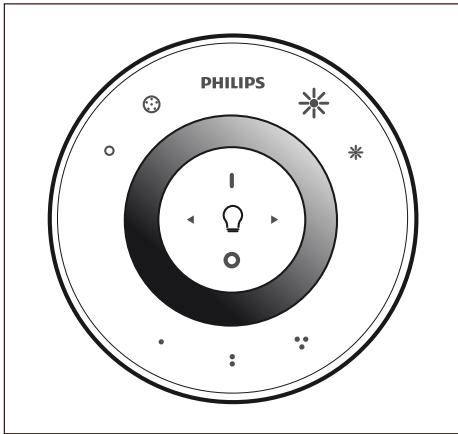
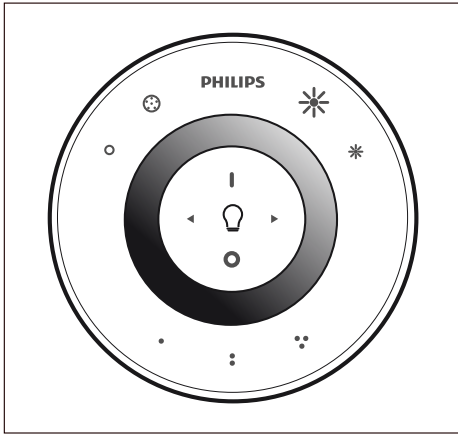

SV

Fjärrkontroll	
	Belysningsalternativ
	Av / På
	Färgalternativ
	Mer färgmättad Mindre färgmättad
	Dimma upp Dimma ned
	Knappar för belysningseffekt

FI

Kaukosäädin	
	Valon valinta
	Pois/Käytössä
	Värin valinta
	Lisää/vähemmän värikylläisyyttä
	Lisää/vähemmän voimakkuutta
	Valaistuspainikkeet

ES

Mando a distancia	
	Selección de luz
	Encendido / apagado
	Selección de color
	Aumento de saturación Disminución de saturación
	Aumento de intensidad Disminución de intensidad
	Botones para crear ambiente

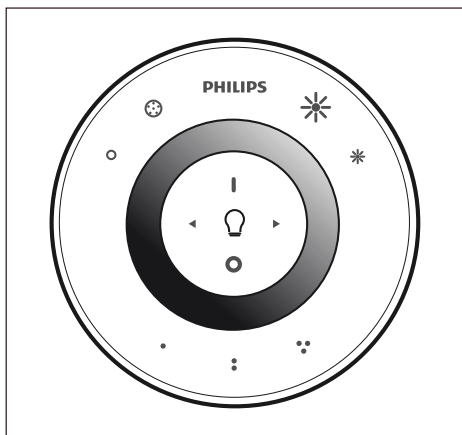

PT

Telecomando	
	Seleção de luz
	Desligar/ Ligar
	Seleção de cor
	Aumentar a saturação Diminuir a saturação
	Aumentar a intensidade da luz Diminuir a intensidade da luz
	Botões de efeitos de luz

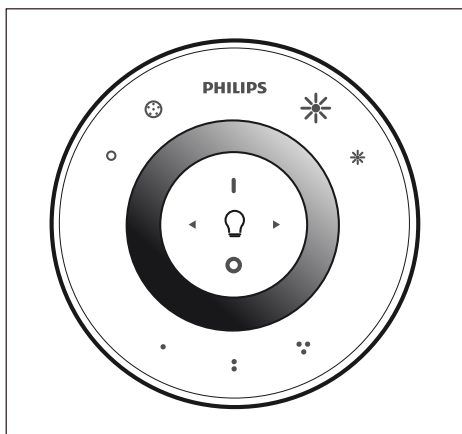

IT

Telecomando	
	Seleziona luce
	Off/On
	Seleziona colore
	Aumento/ diminuzione saturazione
	Aumento/ diminuzione intensità luminosa
	Pulsanti combinazioni luminose

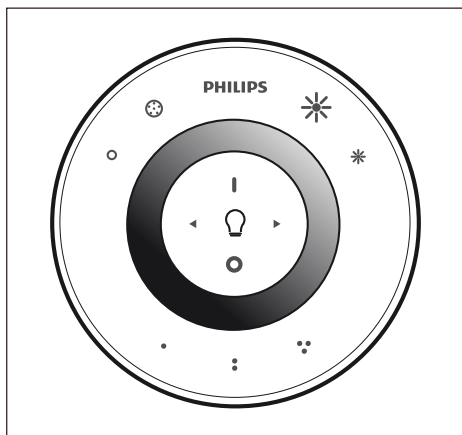

EL

Τηλεχειριστήριο	
	Επιλογή φωτός
	Off / On
	Επιλογή χρώματος
	Αύξηση / μείωση κορεσμού
	Αύξηση / μείωση έντασης φωτός
	Κουμπιά σκηνής

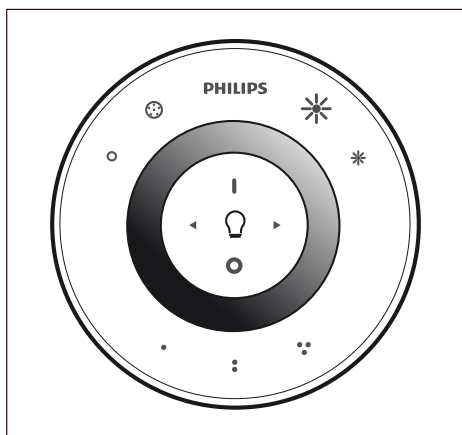
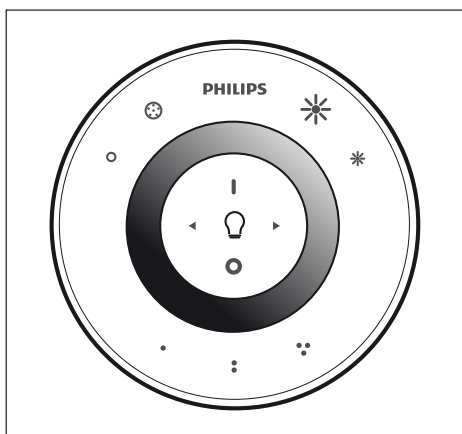
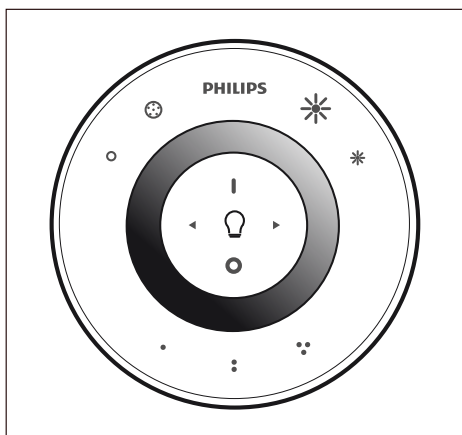

TR

Uzaktan kumanda	
	Işık seçimi
	Kapalı / Açık
	Renk seçimi
	Doygunluk artırma Doygunluk azaltma
	Işık açma Işık kısma
	Sahne düğmeleri

PL

Pilot zdalnego sterowania	
	Wybór światła
	Wyt. / Wł.
	Wybór koloru
	Zwiększenie nasycenia Zmniejszenie nasycenia
	Jaśniejsze światło Ciemniejsze światło
	Przyciski efektów

CS

Dálkový ovladač	
	Výběr světla
	Off / On
	Výběr barvy
	Zvýšení sytosti Snížení sytosti
	Větší ztlumení Menší ztlumení
	Tlačítka scény

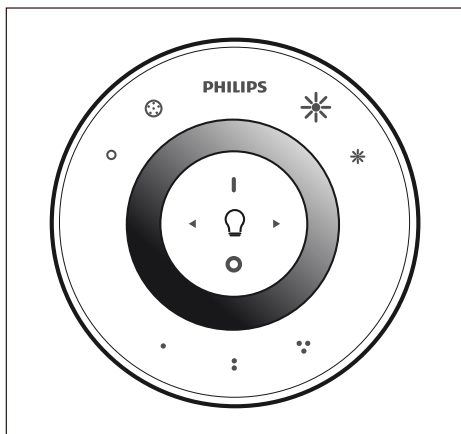
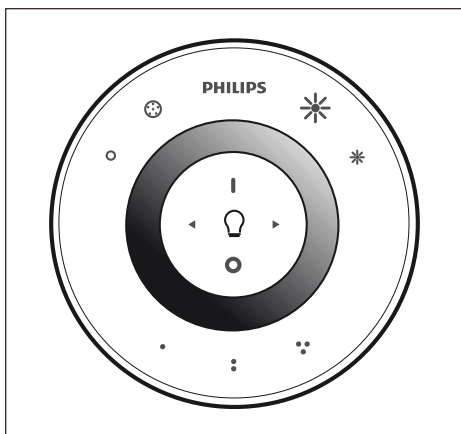
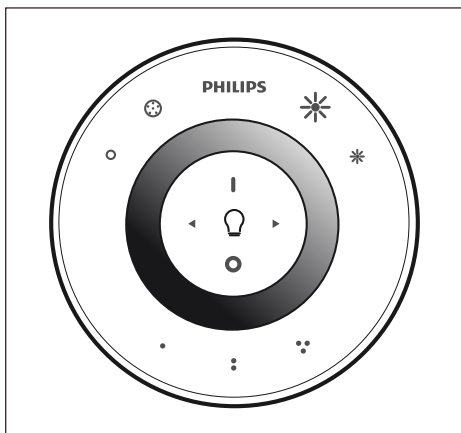

SK

Diaľkové ovládanie	
	Výber svetla
	Vyp./Zap.
	Výber farby
	Zvýšenie sýtosti/ Zníženie sýtosti
	Zosilnenie Stlmenie
	Tlačidlá scény

HU

Távezerlő	
	Fényválasztó
	Off / On (ki/be)
	Színválasztó
	Telítettség növelése Telítettség csökkentése
	Fényintenzitás növelése Fényintenzitás csökkentése
	Fénybeállítás-választó gombok

LV

Tālvaldības pults	
	Gaismas atlasīšana
	Ieslēgt/Izslēgt
	Krāsas atlasīšana
	Palielināt piesātinājumu Samazināt iesātinājumu
	Gaišāka/tumšāka
	Ainas pogas

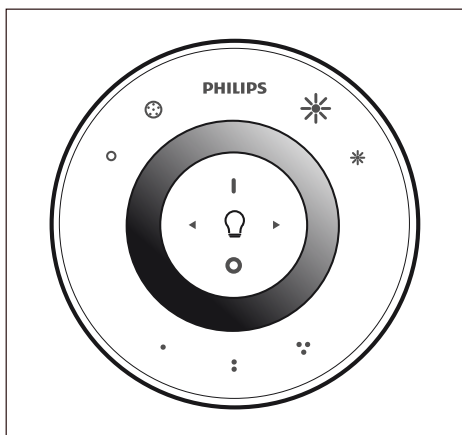

LT

Nuotolinis valdymas

	Šviesos pasirinkimas
	Išjungti / Įjungti
	Spalvų pasirinkimas
	Soties padidinimas / sumažinimas
	Pritemdyti / pašviesinti
	Scenų mygtukai

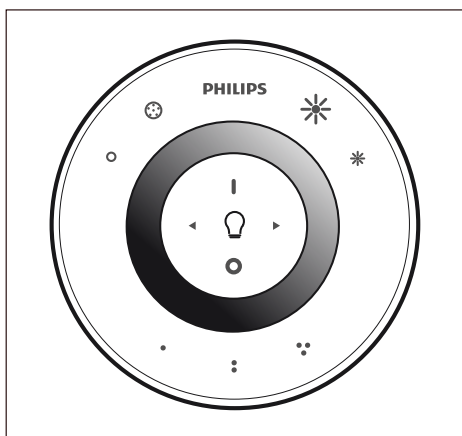

ET

Kaugiuntimispušt

	Valguse valik
	Väljas / sees
	Värvi valik
	Küllastatust juurde / Küllastatust vähemaks
	Hämarust juurde / Hämarust vähemaks
	Stseeninupud

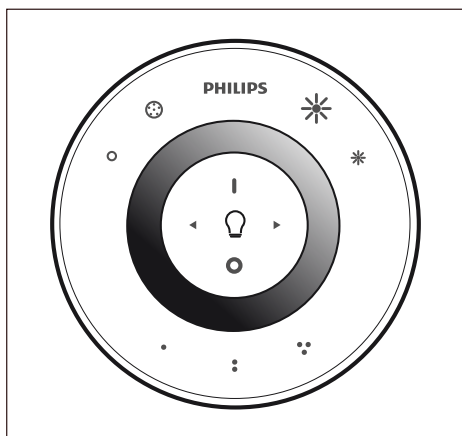

RU

Пульт ДУ

	Выбор лампы
	Вык / Вкл
	Выбор цвета
	Насыщенность вкл./ насыщенность выкл.
	Затемнение вкл. / затемнение выкл.
	Кнопки переключения режима

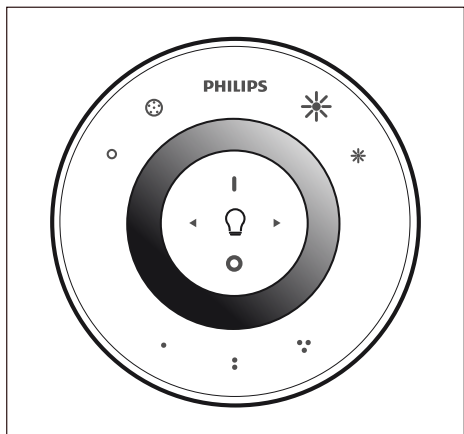
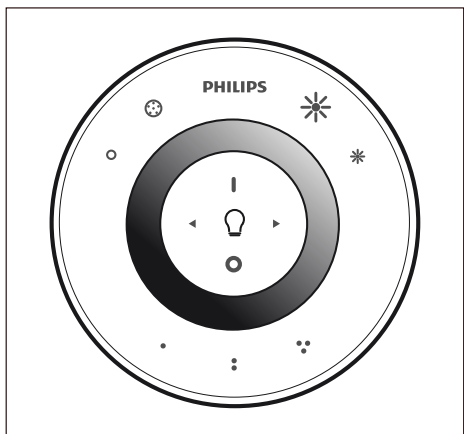
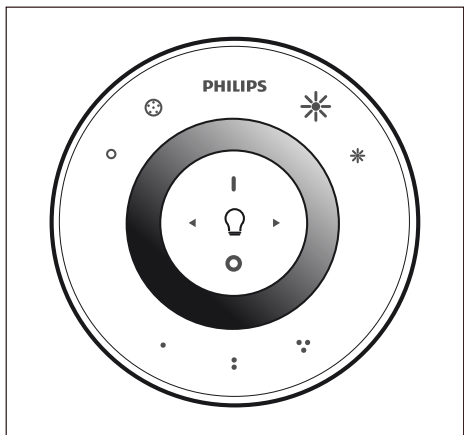

UK

Пульт дистанційного керування	
	Вибір світла
	Увімк./вимк.
	Вибір кольору
	Збільшення/ зменшення насичення
	Збільшення/ зменшення яскравості
	Кнопки ефекту освітлення

KK

Қашықтан басқару құралы	
	Жарықты таңдау
	Өшіру / қосу
	Түсті таңдау
	Түс қанықтығын арттыру / түс қанықтығын азайту
	Жарықтығын арттыру / жарықтығын азайту
	Реңк түймелері

RO

Telecomandă	
	Selectare lumină
	Oprit / Pornit
	Selectare culoare
	Creșterea/reducere saturație
	Creșterea/reducere intensitate luminii
	Butoane pentru scenă

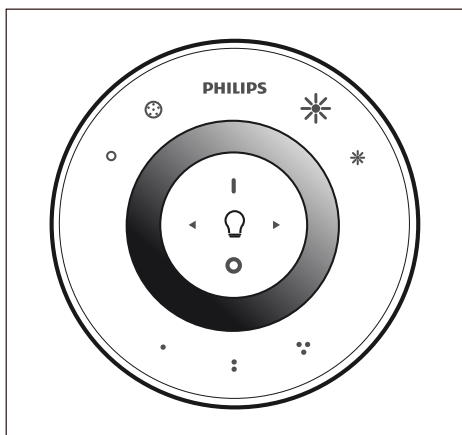

SL

Daljinski upravljalnik	
	Izbira svetlobe
	Vklop/izklop
	Izbira barve
	Več nasičenosti /manj nasičenosti
	Bolj zatemnjeno /manj zatemnjeno
	Gumbi za prizore

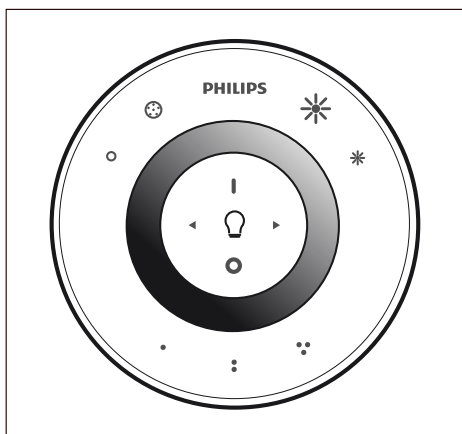

MK

Далечински управувач	
	Избор на светилка
	Исклучување / Вклучување
	Избор на боја
	Зголемување / намалување на заситеност
	Зголемување / намалување на придушување
	Копчиња за сцена

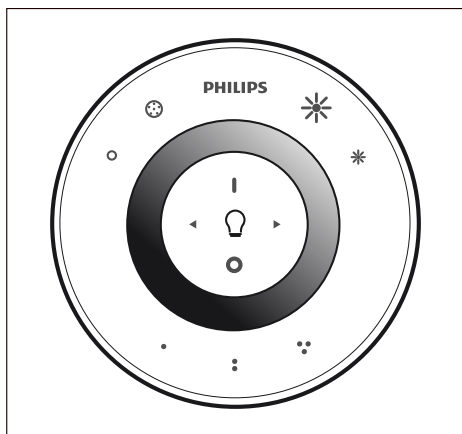

BG

Дистанционно управление	
	Избор на светлина
	Изкл. / Вкл.
	Избор на цвят
	Увеличаване на наситеността / Намаляване на наситеността
	Увеличаване на затъмняването / Намаляване на затъмняването
	Бутони за сцени

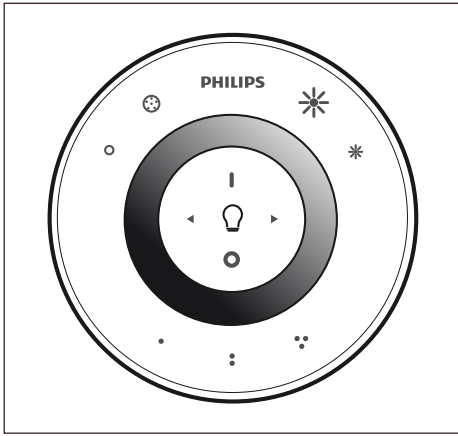

HR

Daljinski upravljač	
	Odabir svjetla
	Isključeno / Uključeno
	Odabir boje
	Povećanje / smanjenje zasićenosti
	Povećanje / smanjenje prigušenja
	Gumbi za odabir scene

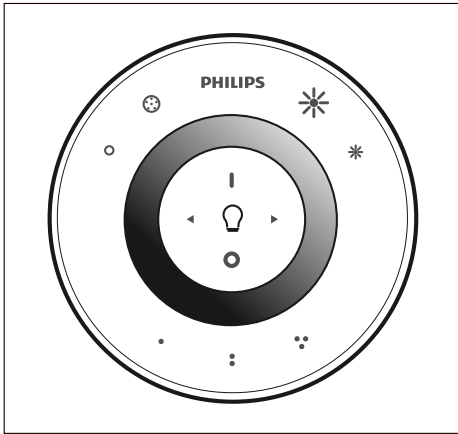

SR

Daljinski upravljač	
	Izbor svetla
	Isključeno/uključeno
	Izbor boje
	Povećavanje/ smanjivanje zasićenosti
	Povećavanje/ smanjivanje zatomnjenosti
	Dugmad za izbor scene

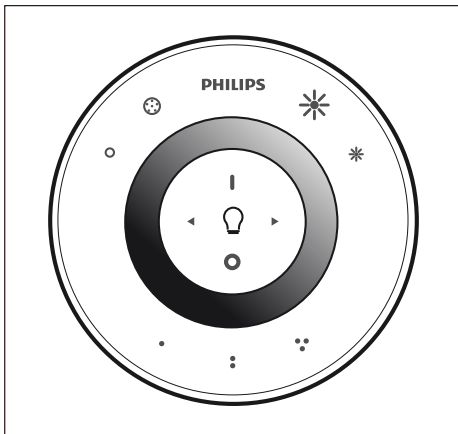

AR

جهاز التحكم عن بعد	
	تحديد الضوء
	تشغيل إيقاف التشغيل
	تحديد اللون
	زيادة التشبع تخفيف التشبع
	زيادة التخفيف تخفيف التخفيف
	أزرار المشهد

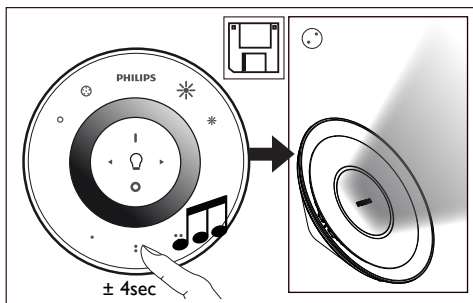
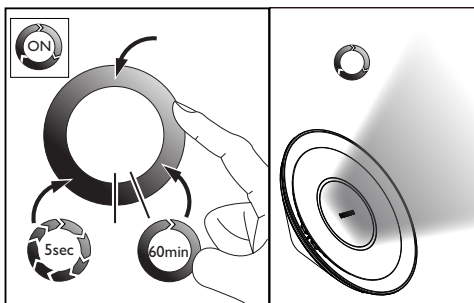
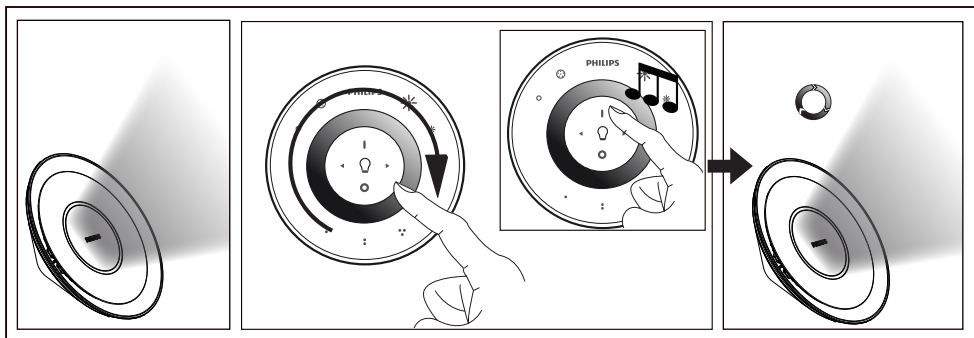
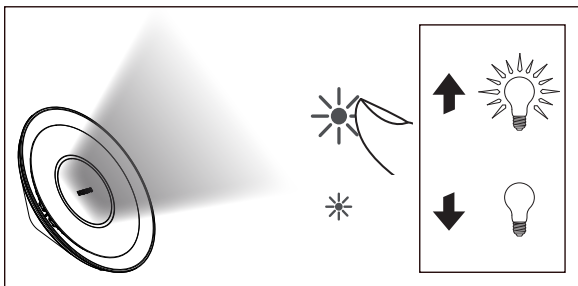
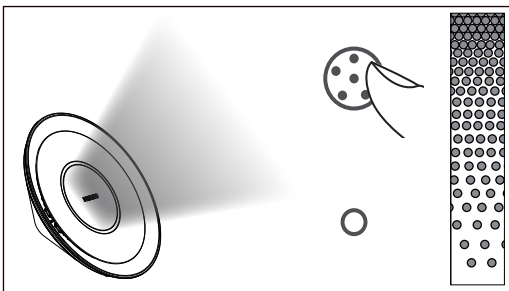
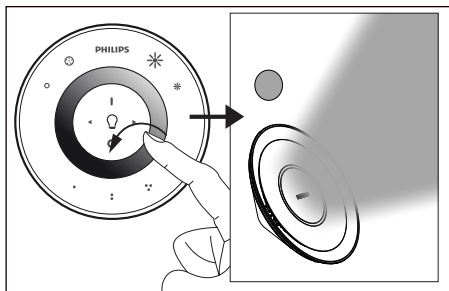

3.1

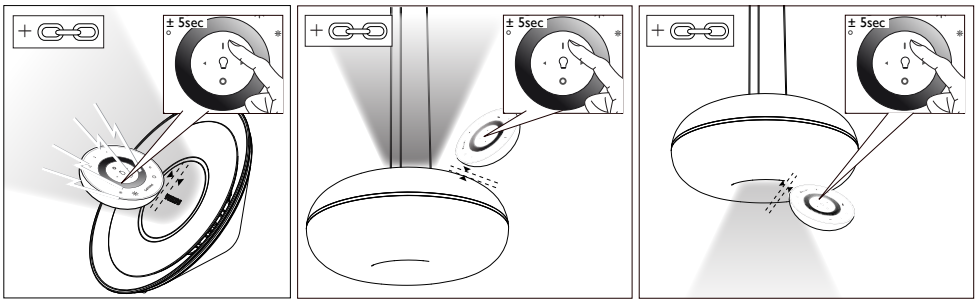

3.3

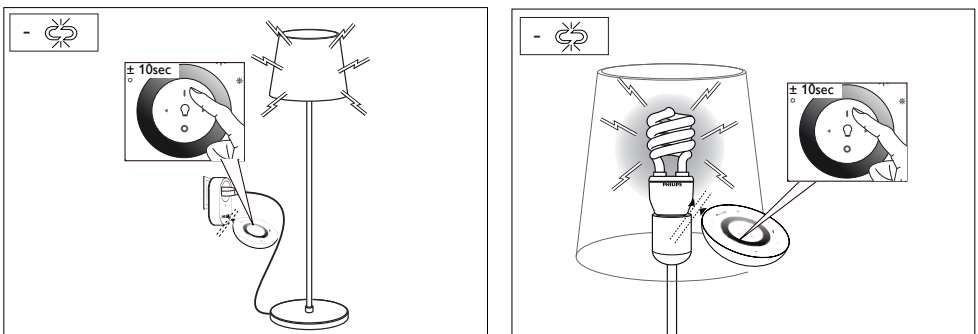
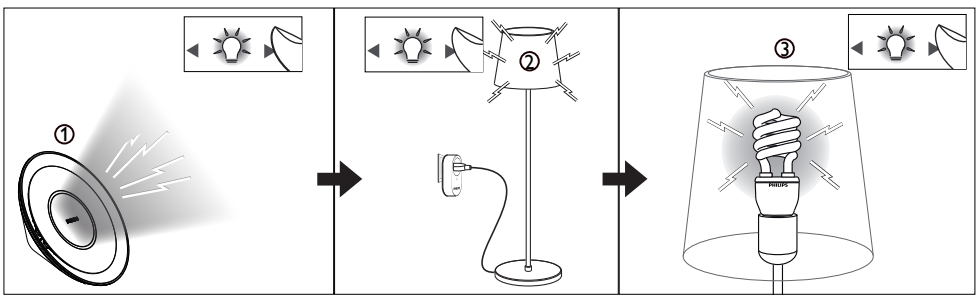
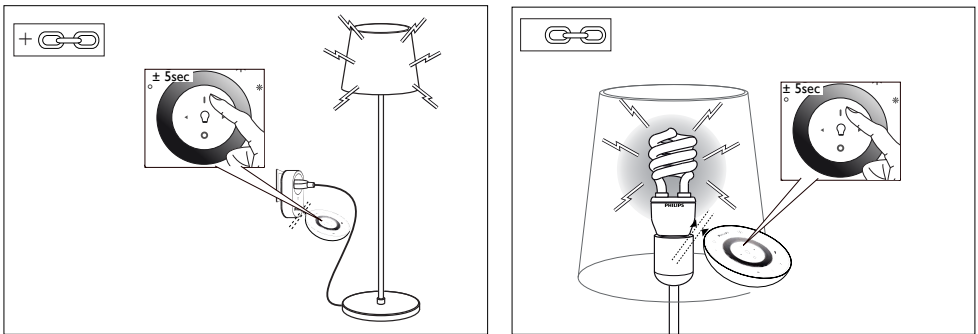

3.3

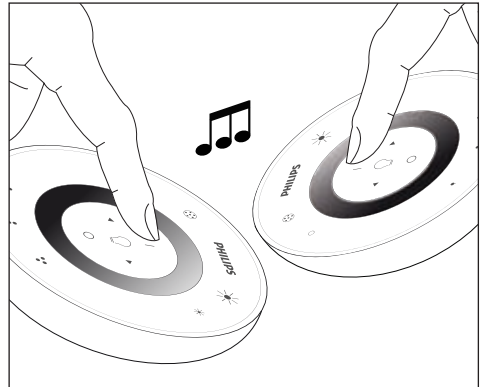
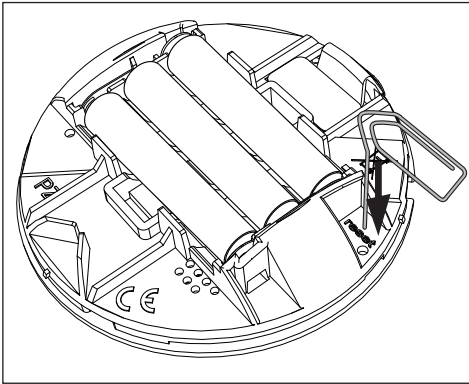

3.4

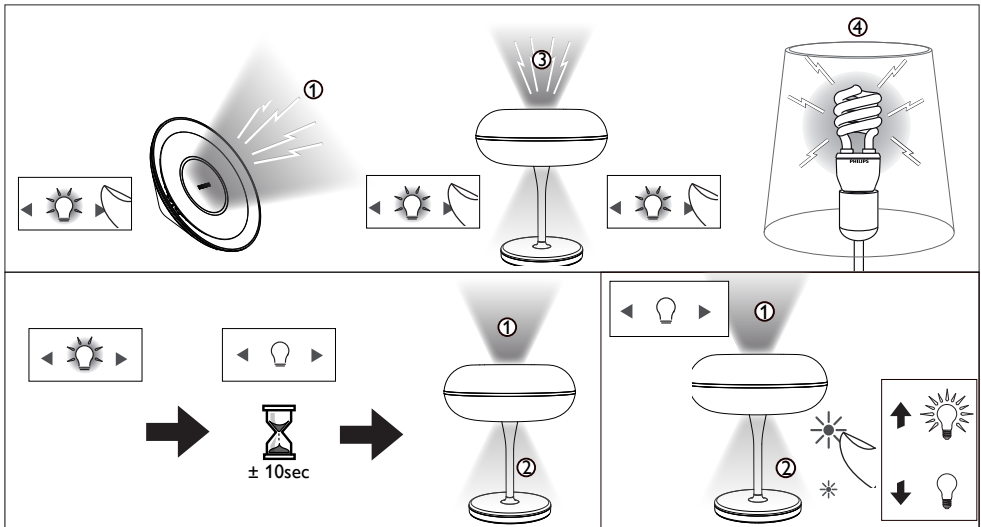

LivingColors Instructions for Use

Thank you for buying Philips LivingColors!

LivingColors has been especially designed to create your own ambience at home through coloured light.

When using LivingColors for the first time, please read these instructions carefully and save them for future reference. By following our guidelines, you will enjoy the full functionality of Philips LivingColors.

Important:

- Carefully remove the parts from the packaging.
- Check that all parts are available.

This manual will help you to...

1. Get started
2. Create your own ambience with LivingColors
3. Connect LivingColors to other Philips LivingAmbiance products
4. Answer frequently asked questions
5. Get additional support

1. Getting started:

- Open the battery compartment of the remote control by sliding the button at the back. Insert 3 AAA batteries (+ and – as indicated).
- Place LivingColors in a selected location on a flat and stable surface.
- Direct LivingColors towards the wall (the optimal distance is 50 cm), insert the connection plug into the lamp and then plug it into the wall socket.

2. Create your own ambience by:

- Touching the desired colour on the colour wheel. You can move your finger over the colour wheel to refine the colour.
- Changing the colour saturation (adding more white to the current colour). Press the saturation up button for a deep colour or the saturation down button for a more pastel colour. If you keep pressing the saturation down button, you will ultimately reach white.
- Dimming. Increase or decrease the light intensity via the dimming buttons.
- Letting colours change automatically. Sweep your finger around the colour wheel (one full circle) and briefly press "I" ("On"); LivingColors

will switch to the automatic colour-changing mode and the lamp will start changing colours automatically.

You can adjust the speed at which colours change. Speed can be adjusted clockwise, from fast (dark blue colour on the colour wheel) to slow (purple). You can tap anywhere on the colour wheel. While in the automatic colour-changing mode, you can also adjust the saturation and brightness of the colours.

To switch back to static colour mode, sweep around the colour wheel again and then press "0". Alternatively, you can switch LivingColors off ("0") and on ("I") again.

- If you like a particular light setting (for example, red slightly dimmed), you can store this scene for easy recall: press and hold one of the Scene buttons until the remote control makes a beeping sound. Your scene is now stored under the Scene button you have pressed. You can also store a certain speed of automatic colour-changing mode in this way.

You can continue adjusting the lights as you wish. Whenever you want to go back to your stored scene, just press the Scene button you pressed when storing it. That Scene button will light up briefly to show that the scene is selected, and the LivingColors will go to your stored settings.

You can store up to 3 scenes (one for each Scene button).

Switch off LivingColors by pressing the "0" (off) button briefly. LivingColors will remember your last setting for the next time you use it. To switch it on again, press "I" (on).

3. Connect LivingColors to other Philips LivingAmbiance products

You can connect different products from the Philips LivingAmbiance range to the remote control of your LivingColors. This way, you will be able to adjust all the connected products together or each of them individually – all with the same remote control.

1. You can connect other Philips LivingColors lamps to your remote control. Most Philips LivingColors will work with this remote: just check if there is a SmartLink logo on the LivingColors you would like to link. All products with a SmartLink logo can be connected to your remote control.

To add a Philips LivingColors lamp to the remote control, bring the remote close to the lamp, then press and hold the "I" button. The lamp will flash 3 times. Hold the "I" button until you hear a beep from the remote; the lamp will shortly flash in green. It is now connected to the remote control and will turn to its last "on" setting.

For a LivingColors coloured and white light lamp, please make sure that you also connect the white light. You can do this in the same way as LivingWhites products described in point 2.

If you would like to disconnect a LivingColors lamp from the remote, bring the remote close to the lamp, then press and hold the "0" button. The lamp will flash 3 times. Hold the "0" button until you hear a beep from the remote. The lamp will now slowly fade to off.

2. You can also connect Philips LivingWhites products (plugs, energy savers and luminaires) to your remote control. To add a Philips LivingWhites product, bring the remote close to it, then press and hold the "I" button. The lamp will flash 3 times. Hold the "I" button until you hear a beep from the remote; the lamp will rapidly flash twice. It is now connected to the remote control and will turn to its last "on" setting.

If you would like to disconnect a LivingWhites product from the remote, bring the remote close to the product, then press and hold the "0" button. The lamp will flash 3 times. Hold the "0" button until you hear a beep from the remote. The lamp will now slowly fade to off.

3. You can also connect your remote control to another remote control from the Philips LivingAmbiance range. Any LivingColors or LivingWhites remote with a SmartLink logo on it can be connected to your remote control. Connecting another remote control will allow you to control the same lamps with two different remotes. You could, for example, create 6 different lighting scenes—3 on one remote and 3 on the other—with the same lamps. To add an extra LivingColors or LivingWhites remote control, do the following:
 - a. Reset the remote control you would like to add: open its battery compartment and press the RESET button for a few seconds (e.g. with a paper clip). Make sure that the batteries are in. The remote will play a sound to show it has been reset.
 - b. Hold the remote you have reset close to your current remote. Press the "I" button on both

remotes until the remotes play a sound. The remotes are now connected – this means that you can now connect the same lamps to the new remote control and control all lamps with either of the remotes.

- c. If the remote you are adding is round, you can now also copy it: you can immediately have it connected to the same lamps your original remote is connected to. In order to copy the remote, repeat the procedure described in point b.

Once you have connected one or more lamps to your Philips LivingColors remote control, you can control all of these lamps together or each one individually.

To control a single lamp, you need to select it (please note that for LivingColors coloured and white light, coloured and white light need to be selected separately). You can do this using one of the light selection buttons. When you press and hold one of the light selection buttons, the selected lamp will start blinking. If this is not the lamp you would like to adjust, release the button and press it again; another lamp will start blinking. When a lamp is selected, the light selection indicator on the remote control (light bulb) will light up. This means you can now adjust the selected lamp only.

When no light is selected (light selection indicator is off), all your adjustments will apply to all lights connected to the remote control (for example, you can dim all lights in the room).

If you like a particular combination of light settings of different luminaires, you can also store it as a scene in the same way as described in section 2 of this manual.

4. **Frequently asked questions**

What to do if...

- The LivingColors is not providing light
 - o Check the connections of the cord to the lamp. Check that the plug is correctly placed in the wall socket.
 - o Remove the power cord and put it back. If the LivingColors changes several colours and then goes off, use the remote control to switch it back on.
- The LivingColors is not responding to the remote control
 - o Check the batteries in the remote control. The batteries should be correctly inserted (+ and -) and should be charged. If the remote control is

- still not working, try replacing the batteries.
- Link the remote to the LivingColors by following the procedure described in section 3.1 of this manual.
- Buttons are flashing after I have used the remote control
- This means that the batteries in the remote control are (almost) empty and need to be replaced.
- I cannot start the automatic colour-changing mode
- It could be that the remote control did not understand your "sweep" movement. Please try again, making sure that your finger is on the colour wheel during the full circle movement
- I would like to connect the LivingColors to a timer. Is this possible?
- Yes. You can use Philips LivingColors with a timer (not included). When switched on with a timer, the LivingColors will show your last setting (static colour or automatic colour-changing mode). Please make sure that your last setting is not "off".
- I cannot connect additional lamps to the LivingColors remote control
- Please make sure that the product you are trying to connect has a SmartLink logo on it. Only products with a SmartLink logo can be connected to this remote control.
- Try repeating the procedure described in section 3 of this manual. Make sure you do hear the sounds and see the flashes as described there.
- My question is not listed here
- Please contact Philips for assistance (see section 5 "Additional support").

5. **Additional support**

For information and in the event of any problem, please visit the Philips website at www.philips.com or contact the Philips Lighting Contact Centre free of charge in the: 00800-PHILIPSL or 00800-74454775

Warranty:

The Philips two-year warranty is valid if the product is used in accordance with the instructions and for its intended purpose. Claims will only be accepted on submission of the original proof of purchase (invoice, sales slip or receipt) stating the purchase date, the name of the dealer and a description of the product.

The Philips warranty lapses if:

- Anything has been changed, crossed out, deleted or rendered illegible on the purchase docket or product description.

- The failure is caused by damage, faulty connections or abuse.
- A defect is caused by extreme circumstances not inherent to the LivingColors, for example, lightning, flooding, fire, incorrect use or negligence.
- The LivingColors has been opened or disassembled.

Cleaning and maintenance:

Remove the plug from the wall socket.

To avoid scratching, the LivingColors lamp, remote control and adapter should only be cleaned with a soft dry cloth.

Do not use cleaning agents.

Safety instructions:

Keep the plug and LivingColors away from liquids and humidity.

- LivingColors is for indoor use only. Do not use in wet locations, e.g. bathrooms or outdoors
- LivingColors is not a toy designed to be played with by children.
- Do not place on hot surfaces
- For safety reasons and under the terms of the warranty, the LivingColors and plug must not be opened.
- Only use the adapter supplied: using a different adapter can damage your LivingColors.

Environment:

If you discard the appliance in due course, dispose of it in accordance with the instructions of the local authority. Remove the batteries when you discard the remote control. Do not throw the batteries away with normal household waste. They must be handed in at an official collection point or at a Philips Dealer, both of which will dispose of the batteries in an environmentally friendly way.

Plug specification:

AC adapter

Model: EADP-10EB C (EU type)
EADP-10EB D (UK type + Singapore)
EADP-10EB E (Australia type)

Input: 110-240V ~ 0.3 A 50 Hz

Output: 18.5V $\overline{\text{---}}$ 0.83 A

Power consumption of the luminaire: up to 15.4 W

Remote Control:

Batteries: 3 x Philips Powerlife Alkaline AAA LR03, 1.5 V.

Wireless specification:

Wireless RF mode frequency band:

2405-2475 MHz

Wireless communications protocol: IEEE 802.15.4)

Operating channels: channel 11, 15, 20 or 25

Temperature (operation): 0–40°C

Temperature (Storage): -25–60°C

Relative humidity: 5–95% non-condensing

Environmental specification:

FR Instructions d'utilisation de LivingColors

Instructions d'utilisation de LivingColors

Merci d'avoir acheté le LivingColors Philips.

LivingColors a été spécialement conçu pour vous permettre de créer, chez vous, une ambiance de lumière colorée.

Avant la première utilisation de LivingColors, veuillez lire ces instructions attentivement et les conserver pour une consultation ultérieure. Suivez les instructions pour profiter au maximum des fonctionnalités de Philips LivingColors.

Important :

- Retirez avec précaution les éléments de leur emballage.
- Assurez-vous que tous les éléments sont bien présents.

Ce manuel vous aidera à...

1. Mettre en route votre produit Philips
2. Créer votre propre ambiance avec LivingColors
3. Connecter LivingColors à d'autres produits Philips LivingAmbiance
4. Consulter la foire aux questions.
5. Bénéficier d'une assistance supplémentaire

1. Mise en route :

- Ouvrez le compartiment à piles de la télécommande en faisant glisser le bouton situé à l'arrière. Insérez 3 piles AAA (en respectant la polarité + et - comme indiqué).
- Placez LivingColors sur une surface plane et stable.
- Orientez LivingColors vers le mur (distance optimale : 50 cm), insérez le connecteur dans la lampe, puis branchez LivingColors sur la prise secteur.

2. Créez votre propre ambiance de la manière suivante :

- Sélectionnez la couleur souhaitée d'un simple contact avec la roue des couleurs. Déplacez votre doigt sur la roue pour affiner la couleur.

- Modifiez la saturation des couleurs (ajoutez plus de blanc à la couleur actuelle). Appuyez sur le bouton saturation + pour obtenir des couleurs intenses ou sur le bouton saturation - pour des couleurs pastel. Si vous continuez à appuyer sur le bouton saturation -, vous finirez par atteindre la couleur blanche.

- Créez des gradations. Augmentez ou diminuez l'intensité de la lumière à l'aide du bouton de gradation.

- Changez automatiquement de couleurs. Déplacez votre doigt autour de la roue des couleurs (effectuez un tour complet) et appuyez brièvement sur « 1 » (marche). LivingColors passe alors en mode de changement de couleur automatique : la lampe se met à changer de couleur automatiquement.

Vous pouvez régler la vitesse de changement des couleurs. Vous pouvez régler la vitesse dans le sens des aiguilles d'une montre, de la plus rapide (bleu foncé sur la roue des couleurs) à la plus lente (violet). Vous pouvez appuyer n'importe où sur la roue des couleurs. En mode de changement de couleur automatique, vous pouvez également régler la saturation et la luminosité des couleurs.

Pour revenir au mode de couleur statique, sélectionnez à nouveau une couleur sur la roue, puis appuyez sur « 0 ». Vous pouvez également éteindre « 0 » et rallumer « 1 » LivingColors.

- Si vous appréciez un réglage particulier de lumière (par exemple rouge légèrement tamisé), vous pouvez mémoriser cette ambiance pour y accéder facilement : maintenez enfoncé l'un des boutons d'ambiance, jusqu'à ce que la télécommande émette un bip sonore. Votre ambiance est maintenant mémorisée et associée au bouton d'ambiance que vous venez de choisir. Cette méthode vous permet aussi de mémoriser un certain mode de changement automatique de couleur.

Vous pouvez continuer à régler l'éclairage à votre gré. Lorsque vous souhaitez revenir à votre ambiance mémorisée, il vous suffit d'appuyer sur le bouton d'ambiance qui y est associé. Ce bouton d'ambiance s'allume brièvement

pour indiquer que l'ambiance est sélectionnée ; LivingColors applique alors vos réglages d'éclairage.

Vous pouvez mémoriser jusqu'à 3 ambiances (une par bouton d'ambiance).

Appuyez brièvement sur « 0 » (arrêt) pour éteindre LivingColors. LivingColors gardera en mémoire le dernier réglage sélectionné pour la prochaine utilisation. Pour rallumer LivingColors, appuyez sur « 1 » (marche).

3. Connecter LivingColors à d'autres produits Philips LivingAmbiance

Vous pouvez connecter différents produits de la gamme LivingAmbiance de Philips à la télécommande de votre LivingColors. Ainsi, vous pourrez régler tous les produits connectés, ensemble ou séparément, avec la même télécommande.

1. Vous pouvez connecter d'autres lampes LivingColors de Philips à votre télécommande. La plupart des lampes LivingColors de Philips fonctionne avec cette télécommande : il vous suffit de vérifier que le logo « SmartLink » figure bien sur la lampe LivingColors que vous souhaitez connecter. Tous les produits sur lesquels figure le logo « SmartLink » peuvent être connectés à votre télécommande.

Pour ajouter une lampe LivingColors Philips à une télécommande, approchez la télécommande de la lampe ; puis maintenez enfoncé le bouton « 1 ». La lampe clignote 3 fois. Maintenez le bouton « 1 » enfoncé jusqu'à ce que vous entendiez le bip sonore émis par la télécommande ; la lampe clignote alors rapidement en vert. Elle est à présent connectée à la télécommande et applique le dernier réglage « on » (marche) sélectionné.

Pour une lampe LivingColors double éclairage blanc/couleurs, veillez à également connecter la lampe blanche. Vous pouvez la connecter de la même façon que les produits LivingWhites décrits dans le point 2.

Si vous souhaitez déconnecter une lampe LivingColors de la télécommande, approchez la télécommande de la lampe, puis maintenez enfoncé le bouton « 0 ». La lampe clignote trois fois. Maintenez le bouton « 0 » enfoncé jusqu'à ce que la télécommande émette un bip sonore. La lampe s'éteindra alors progressivement.

2. Vous pouvez également connecter des produits LivingWhites de Philips (prises,

lampes à économie d'énergie et luminaires) à votre télécommande. Pour ajouter un produit LivingWhites de Philips, rapprochez la télécommande de l'appareil, puis maintenez enfoncé le bouton « 1 ». La lampe clignote 3 fois. Maintenez le bouton « 1 » enfoncé jusqu'à ce que la télécommande émette un bip sonore; la lampe clignote alors 2 fois rapidement. Elle est à présent connectée à la télécommande et applique le dernier réglage « on » (marche) sélectionné.

Si vous souhaitez déconnecter un produit LivingWhites de la télécommande, approchez la télécommande du produit, puis maintenez enfoncé le bouton « 0 ». La lampe clignote trois fois. Maintenez le bouton « 0 » enfoncé jusqu'à ce que la télécommande émette un bip sonore. La lampe s'éteindra alors progressivement.

3. Vous pouvez également connecter votre télécommande à une autre télécommande de la gamme LivingAmbiance de Philips. Vous pouvez connecter à votre télécommande toutes les télécommandes LivingColors ou LivingWhites sur lesquelles figure le logo « SmartLink ». Si vous connectez une autre télécommande, vous pourrez ainsi contrôler les mêmes lampes avec deux télécommandes différentes. Vous pourrez, par exemple, créer 6 ambiances d'éclairage différentes, 3 sur une télécommande et 3 sur l'autre, avec les mêmes lampes. Pour ajouter une télécommande LivingColors ou LivingWhites supplémentaire, procédez comme suit :
 - a. Réinitialisez la télécommande que vous souhaitez ajouter : ouvrez son compartiment à piles et appuyez sur le bouton RESET pendant quelques secondes (par exemple, à l'aide d'un trombone). Vérifiez que les piles sont bien en place. La télécommande émet alors un son pour indiquer qu'elle a été réinitialisée.
 - b. Approchez la télécommande que vous venez de réinitialiser de votre télécommande actuelle. Appuyez sur le bouton « 1 » des deux télécommandes jusqu'à ce qu'elles émettent un son. Les télécommandes sont à présent connectées. Vous pouvez donc connecter les mêmes lampes à la nouvelle télécommande et contrôler toutes les lampes avec l'une ou l'autre des télécommandes.
 - c. Si la télécommande que vous essayez d'ajouter est ronde, vous pouvez également la copier : vous pouvez immédiatement la connecter aux mêmes lampes que celles connectées à votre télécommande d'origine. Pour copier la télécommande, répétez la procédure décrite dans le point b.

Une fois que vous avez connecté une ou plusieurs lampes à votre LivingColors de Philips, vous pouvez contrôler toutes les lampes ensemble ou séparément.

Pour contrôler une seule lampe, vous devez la sélectionner (notez que pour les LivingColors double éclairage blanc/couleurs, les couleurs et le blanc doivent être sélectionnés séparément). Pour ce faire, vous pouvez utiliser les boutons de sélection de lampe. Lorsque vous maintenez l'un des boutons de sélection de lampe enfoncé, la lampe sélectionnée commence à clignoter. Si ce n'est pas la lampe que vous souhaitez régler, relâcher le bouton et appuyez à nouveau dessus. Une autre lampe se met alors à clignoter. Lorsqu'une lampe est sélectionnée, le témoin de sélection de lampe de la télécommande (ampoule) s'allume. Vous pouvez alors régler la lampe sélectionnée uniquement.

Si vous ne sélectionnez aucune lampe (témoin de sélection de lampe éteint), tous vos réglages s'appliquent à l'ensemble des lampes connectées à la télécommande (par exemple, vous pouvez diminuer la luminosité des lampes de la pièce).

Si vous désirez une combinaison particulière de réglages de lumière des différents luminaires, vous pouvez également les mémoriser comme ambiance, tel que décrit dans la section 2 de ce manuel.

4. **Questions/Réponses**

Que faire si...

- Ma lampe LivingColors ne s'allume pas.
- Vérifiez les connexions du cordon d'alimentation avec la lampe. Vérifiez que le cordon d'alimentation est correctement inséré dans la prise secteur.
- Débranchez le cordon d'alimentation et rebranchez-le. Si LivingColors change plusieurs fois de couleur avant de s'éteindre, utilisez la télécommande pour le rallumer.
- Mon LivingColors ne répond pas à la télécommande
- Vérifiez les piles de la télécommande. Les piles doivent être positionnées en respectant la polarité (+ et -) et doivent être chargées. Si la télécommande ne fonctionne toujours pas, remplacez les piles.
- Connectez la télécommande à LivingColors en suivant la procédure décrite à la section 3.1 du présent manuel.

- Les boutons clignotent alors que je n'utilise plus la télécommande.
- Cela signifie que les piles de la télécommande sont (presque) épuisées et qu'elles doivent être remplacées.
- Je n'arrive pas à lancer le mode de changement de couleur automatique.
- Il est possible que la télécommande n'ait pas reconnu le mouvement que vous avez effectué sur la roue des couleurs. Recommencez l'opération, en veillant à ce que votre doigt reste bien en contact avec la roue des couleurs lorsque vous effectuez le tour complet.
- J'aimerais connecter LivingColors à une minuterie. Est-ce possible ?
- Oui. Vous pouvez utiliser LivingColors Philips avec une minuterie (non fournie). Dans ce cas, LivingColors applique le dernier réglage sélectionné (couleur statique ou mode de changement de couleur automatique). Assurez-vous que le dernier réglage sélectionné n'est pas « arrêé ».
- Je ne parviens pas à connecter des lampes supplémentaires à la télécommande LivingColors
- Assurez-vous que le produit que vous essayez de connecter porte le logo « SmartLink ». Seuls les produits sur lesquels figure le logo « SmartLink » peuvent être connectés à cette télécommande
- Essayez de reproduire la procédure décrite à la section 3 du présent manuel. Assurez-vous de bien entendre les sons et de voir les clignotements qui y sont décrits.

- Ma question n'est pas répertoriée ici.
- Veuillez contacter Philips pour obtenir de l'aide (voir section 5 « Assistance supplémentaire »).

5. **Assistance supplémentaire**

Pour plus d'informations ou en cas de problème, veuillez consulter le site Web Philips à l'adresse : www.philips.com ou contactez le service clientèle de Philips Lighting au numéro : 00800-PHILIPSL ou au numéro 00800-74454775 (numéros gratuits).

Garantie :

La garantie Philips de deux ans est valable si le produit est utilisé conformément aux instructions et uniquement dans le but pour lequel il a été créé. Les réclamations sont acceptées sur présentation de la preuve d'achat d'origine (facture, ticket de caisse ou reçu) indiquant la date de l'achat, le nom du revendeur et une description du produit.

La garantie Philips n'est pas valable si :

- des informations de la preuve d'achat ou de la

description du produit ont été modifiées, rayées, effacées ou rendues illisibles ;

- l'appareil a été endommagé, n'a pas été correctement connecté ou a été utilisé de manière abusive ;
- un défaut non inhérent à LivingColors a été causé dans des circonstances extrêmes (éclairage, inondation, incendie, utilisation inappropriée ou négligence, par exemple) ;
- LivingColors a été ouvert ou désassemblé.

Nettoyage et entretien :

Retirez l'adaptateur de la prise murale. Pour éviter de rayer la lampe LivingColors, la télécommande et l'adaptateur, nettoyez-les exclusivement à l'aide d'un chiffon doux et sec. N'utilisez pas de produits de nettoyage.

Instructions de sécurité :

Conservez le cordon d'alimentation et LivingColors à l'abri de l'humidité et de tout liquide.

- LivingColors est conçu pour un usage domestique uniquement. Évitez d'utiliser LivingColors dans des pièces humides telles que la salle de bain ou à l'extérieur.
- LivingColors n'est pas un jouet et doit être conservé hors de portée des enfants.
- Évitez tout contact avec des surfaces chaudes.
- Pour des raisons de sécurité et conformément aux termes de la garantie, LivingColors et le cordon d'alimentation ne doivent pas être ouverts.
- Utilisez uniquement l'adaptateur fourni : l'utilisation d'un autre adaptateur risque d'endommager votre LivingColors.

Environnement :

Si vous souhaitez mettre au rebut l'appareil usagé, respectez la réglementation locale. Retirez les piles lorsque vous mettez la télécommande au rebut. Ne jetez pas les piles avec les déchets ménagers normaux. Déposez-les dans un point de collecte officiel ou auprès de votre revendeur Philips. Les piles seront alors mises au rebut dans le respect de l'environnement.

Caractéristiques de la prise :

Adaptateur CA

Modèle : EADP-10EB C (type UE)
EADP-10EB D (type Royaume-Uni + Singapour)
EADP-10EB E (type Australie)

Entrée : 110 - 240 V ~ 0,3 A 50 Hz

Sortie : 18,5 V $\overline{\text{---}}$ 0,83 A

Consommation d'énergie du luminaire : jusqu'à 15,4 W

Télécommande :

Piles : 3 piles alcalines AAA Philips Powerlife LR03 ; 1,5 V.

Caractéristiques sans fil :

Bande de fréquence RF sans fil : 2 405~2 475 MHz
Protocole de communication sans fil : IEEE 802.15.4
Canaux disponibles : canaux 11, 15, 20 ou 25

Caractéristiques de l'environnement :

Température de fonctionnement : 0...40 °C
Température de stockage : -25...60 °C
Humidité relative : 5...95 % non-condensée

DE Bedienungsanleitung

LivingColors – Bedienungsanleitung

Vielen Dank, dass Sie sich für den Kauf von Philips LivingColors entschieden haben!

LivingColors wurde speziell entwickelt, damit Sie sich durch farbiges Licht zu Hause Ihr eigenes Ambiente schaffen können.

Lesen Sie diese Anleitung sehr sorgfältig, bevor Sie LivingColors das erste Mal verwenden, und bewahren Sie sie auf. Wenn Sie unseren Leitfaden befolgen, werden Sie Philips LivingColors in seiner ganzen Funktionsfähigkeit genießen können.

Wichtig:

- Nehmen Sie die einzelnen Teile vorsichtig aus der Verpackung.
- Prüfen Sie, ob alle Teile vorhanden sind.

In dieser Anleitung finden Sie folgende Hinweise:

1. Erste Schritte
2. Erzeugen Sie Ihr eigenes Ambiente mit LivingColors.
3. Schließen Sie LivingColors an weitere Philips LivingAmbiance Produkte an.
4. Antworten auf FAQs
5. Weitere Unterstützung

I. Erste Schritte:

- Öffnen Sie die Batterieabdeckung der Fernbedienung, indem Sie die Abdeckung auf der Rückseite zurückschieben. Legen Sie 3 AAA-Batterien ein (+ und - wie angezeigt).

- Stellen Sie LivingColors auf eine gerade und stabile Fläche.
- Richten Sie LivingColors zur Wand aus (optimale Entfernung beträgt 50 cm), und stecken Sie den Anschlussstecker in die Leuchte und den Netzstecker in die Wandsteckdose.

2. Erzeugen Sie Ihr eigenes Ambiente:

- Berühren Sie die gewünschte Farbe auf dem Farbrad, und bewegen Sie Ihren Finger über das Farbrad, um die Farbe genau einzustellen.
- Ändern Sie die Farbsättigung (der aktuellen Farbe wird mehr Weiß hinzugefügt). Drücken Sie die Taste Sättigung erhöhen für einen intensiven Farbton oder die Taste Sättigung verringern für einen dezenteren pastellfarbenen Ton. Wenn Sie die Taste Sättigung verringern gedrückt halten, erreichen Sie letztendlich einen weißen Farbton.
- Dimmen. Erhöhen oder verringern Sie die Lichtintensität über die Dimmertasten.

Nutzen Sie den automatischen Farbänderungsmodus. Bewegen Sie einmal den Finger ganz über das Farbrad (ein vollständiger Kreis), und drücken Sie kurz auf "I" (Ein). Dadurch wechselt die LivingColors in den automatischen Farbänderungsmodus: Die Leuchte ändert automatisch die Farbe.

Sie können festlegen, in welcher Geschwindigkeit die Farbe geändert werden soll. Die Geschwindigkeit kann im Uhrzeigersinn angepasst werden, von schnell (dunkelblau auf dem Farbrad) bis langsam (lila). Sie können das Farbrad an einer beliebigen Stelle berühren. Im automatischen Farbänderungsmodus können Sie auch die Sättigung und Helligkeit der Farben anpassen.

Um zurück zum statischen Farbmodus zu wechseln, bewegen Sie Ihren Finger erneut über das Farbrad, und drücken Sie anschließend die Taste "0". Sie können stattdessen die LivingColors auch aus- ("0") und wieder einschalten ("I").

- Wenn Sie eine bestimmte Lichteinstellung wünschen (z. B. leicht gedimmtes, rotes Licht), können Sie diesen Modus speichern, um ihn auf einfache Weise erneut aufrufen zu können: Halten Sie eine der Modustasten gedrückt, bis die Fernbedienung ein akustisches Signal ausgibt. Der Modus ist nun unter der von Ihnen gedrückten Modustaste gespeichert. Auf diese Weise können Sie auch eine

bestimmte Geschwindigkeit des automatischen Farbwechsels speichern.

Sie können mit der Einstellung der Lichtquellen wie gewünscht fortfahren. Wenn Sie zum gespeicherten Modus zurückkehren möchten, drücken Sie einfach die Modustaste, die Sie beim Speichern des Modus verwendet haben. Die entsprechende Modustaste leuchtet kurz auf, um anzuzeigen, dass der Modus ausgewählt wurde, und die LivingColors ändert sich gemäß der von Ihnen gespeicherten Einstellung.

Sie können bis zu 3 Modi speichern (einen pro Modustaste).

Schalten Sie die LivingColors aus, indem Sie kurz auf "0" (Aus) drücken. Die LivingColors speichert die letzte Einstellung für die nächste Verwendung. Um die LivingColors wieder einzuschalten, drücken Sie auf "I" (Ein).

3. Schließen Sie LivingColors an weitere Philips LivingAmbiance Produkte an.

Sie können verschiedene Philips LivingAmbiance Produkte an die Fernbedienung der LivingColors anschließen. So haben Sie die Möglichkeit, alle Produkte zusammen oder einzeln einzustellen – alles mit derselben Fernbedienung.

- I. Sie können an die Fernbedienung auch weitere Philips LivingColors Leuchten anschließen. Die meisten Philips LivingColors Leuchten funktionieren mit dieser Fernbedienung. Sehen Sie nach, ob die LivingColors Leuchte, die Sie anschließen möchten, über ein SmartLink-Logo verfügt. Alle Produkte mit einem SmartLink-Logo lassen sich über die Fernbedienung einstellen.

So fügen Sie Philips LivingColors Leuchten zur Fernbedienung hinzu: Halten Sie die Fernbedienung dicht an die Leuchte. Drücken Sie auf "I", und halten Sie die Taste so lange gedrückt, bis die Leuchte dreimal aufleuchtet. Halten Sie die Taste "I" so lange gedrückt, bis die Fernbedienung einen Signalton ausgibt und die Leuchte kurz grün aufleuchtet. Die Leuchte ist jetzt mit der Fernbedienung verbunden und kehrt zur letzten "Ein"-Einstellung zurück.

Bei einer LivingColors Leuchte mit farbigem und weißem Licht müssen Sie auch die weiße Lichtquelle verbinden. Gehen Sie dazu wie bei LivingWhites Produkten in Punkt 2 beschrieben vor.

Wenn Sie eine LivingColors Leuchte von der Fernbedienung trennen möchten, halten

Sie die Fernbedienung dicht an die Leuchte, drücken Sie auf "0", und halten Sie die Taste gedrückt. Die Leuchte leuchtet dreimal auf. Halten Sie die "0"-Taste so lange gedrückt, bis die Fernbedienung einen Signalton ausgibt. Die Leuchte wird langsam heruntergedimmt.

2. Sie können der Fernbedienung auch Philips LivingWhites Produkte hinzufügen (Stecker, Energiesparlampen und Leuchten). Um ein Philips LivingWhites Produkt zur Fernbedienung hinzuzufügen, halten Sie diese dicht an die Leuchte. Drücken Sie auf "I", und halten Sie die Taste so lange gedrückt, bis sie dreimal aufleuchtet. Halten Sie die "I"-Taste so lange gedrückt, bis die Fernbedienung einen Signalton ausgibt und die Leuchte zweimal schnell aufleuchtet. Die Leuchte ist jetzt mit der Fernbedienung verbunden und kehrt zur letzten "Ein"-Einstellung zurück.

Wenn Sie ein LivingWhites Produkt von der Fernbedienung trennen möchten, halten Sie die Fernbedienung dicht an das Produkt. Drücken Sie auf "0", und halten Sie die Taste so lange gedrückt, bis sie dreimal aufleuchtet. Halten Sie die "0"-Taste so lange gedrückt, bis die Fernbedienung einen Signalton ausgibt. Die Leuchte wird langsam heruntergedimmt.

3. Sie können Ihre Fernbedienung auch mit einer weiteren Fernbedienung aus der Philips LivingAmbiance Reihe verbinden. Jede Fernbedienung für LivingColors oder LivingWhites Produkte, das mit dem SmartLink-Logo gekennzeichnet ist, kann mit Ihrer Fernbedienung verbunden werden. Das Verbinden einer weiteren Fernbedienung ermöglicht die Steuerung von Leuchten mit zwei verschiedenen Fernbedienungen. Sie könnten beispielsweise 6 verschiedene Beleuchtungsmodi für ein und dieselbe Leuchte erstellen – 3 auf der einen und 3 auf der anderen Fernbedienung. So fügen Sie eine zusätzliche LivingColors oder LivingWhites Fernbedienung hinzu:
 - a. Setzen Sie die Fernbedienung zurück, die Sie hinzufügen möchten. Öffnen Sie dazu die Batterieabdeckung, und drücken Sie die Rückstelltaste (RESET) ein paar Sekunden lang (z. B. mit einer Büroklammer). Achten Sie darauf, dass Batterien eingesetzt sind. Die Fernbedienung gibt ein akustisches Signal aus, wenn sie zurückgesetzt wurde.
 - b. Halten Sie die zurückgesetzte Fernbedienung nahe an die aktuelle Fernbedienung. Drücken Sie auf beiden Fernbedienungen die Taste "I", bis eine der beiden Fernbedienungen einen Ton ausgibt. Die Fernbedienungen sind jetzt verbunden.

Sie können die Leuchten jetzt also auch mit der neuen Fernbedienung verbinden und alle Leuchten mit beiden Fernbedienungen steuern.

- c. Wenn Sie eine runde Fernbedienung verbinden, können Sie auch Funktionen kopieren. Sie können sie direkt mit den Leuchten verbinden, mit denen Ihre ursprüngliche Fernbedienung verbunden war. Wiederholen Sie zum Kopieren der Fernbedienungsfunktionen die Schritte aus Punkt b.

Wenn Sie eine oder mehrere Leuchten mit der Philips LivingColors Fernbedienung verbunden haben, können Sie alle diese Leuchten zusammen oder einzeln steuern.

Um eine einzelne Leuchte zu steuern, müssen Sie sie auswählen (achten Sie darauf, dass Sie bei LivingColors Leuchten mit farbigem und weißem Licht, das farbige und weiße Licht gesondert auswählen müssen). Das können Sie über die Tasten der Lichtauswahl tun. Wenn Sie eine der Tasten der Lichtauswahl gedrückt halten, beginnt die ausgewählte Leuchte zu blinken. Wenn das nicht die Leuchte ist, die Sie einstellen möchten, lassen Sie die Taste los, und drücken Sie die Taste erneut. Daraufhin beginnt eine andere Leuchte zu blinken. Bei einer ausgewählten Leuchte leuchtet die Anzeige für die Lichtauswahl auf der Fernbedienung (Lampe) auf. Das bedeutet, dass Sie jetzt nur die ausgewählte Leuchte einstellen können.

Sind keine Lichtquellen ausgewählt (die Anzeige für die Lichtauswahl ist ausgeschaltet), werden Ihre Einstellungen auf alle Lichtquellen angewendet, die mit der Fernbedienung verbunden sind (so können Sie beispielsweise alle Lichtquellen im Zimmer gleichzeitig dimmen).

Wenn Sie eine bestimmte Kombination von Lichteinstellungen verschiedener Leuchten wünschen, können Sie diese Kombination als Modus speichern. Gehen Sie dazu wie in Abschnitt 2 dieser Bedienungsanleitung vor.

4. Häufig gestellte Fragen (FAQ)

Wie gehe ich bei den folgenden Störungen vor?

- Die LivingColors spendet kein Licht.
- o Überprüfen Sie die Kabelverbindung der Leuchte. Überprüfen Sie, ob der Stecker richtig in die Steckdose eingesteckt ist.
- o Ziehen Sie das Netzkabel aus der Steckdose, und stecken Sie es wieder in die Steckdose. Wenn die LivingColors verschiedene Farben durchläuft und sich dann ausschaltet, schalten Sie sie mit der Fernbedienung wieder ein.

Die LivingColors reagiert nicht auf die Fernbedienung.

- o Überprüfen Sie die Batterien in der Fernbedienung. Sie sollten richtig eingelegt ("+" und "-") und geladen sein. Wenn die Fernbedienung noch immer nicht funktioniert, ersetzen Sie die Batterien.
- o Verbinden Sie die Fernbedienung mit der LivingColors, indem Sie die in dieser Anleitung im Abschnitt 3.1 beschriebenen Schritte ausführen.

- Die Tasten blinken, nachdem ich die Fernbedienung betätigt habe.
- o Das bedeutet, dass die Batterien der Fernbedienung (fast) leer sind und ersetzt werden müssen.

- Ich kann den automatischen Farbänderungsmodus nicht starten.
- o Es könnte sein, dass die Fernbedienung Ihre Bewegung nicht richtig erfasst hat. Bitte versuchen Sie es erneut, und stellen Sie sicher, dass sich Ihr Finger während der gesamten Kreisbewegung auf dem Farbrad befindet.

- Ich möchte die LivingColors mit einer Zeitschaltuhr verbinden. Ist das möglich?
- o Ja. Sie können die Philips LivingColors mit einer Zeitschaltuhr (nicht im Lieferumfang enthalten) verwenden. Wenn die LivingColors zusammen mit einer Zeitschaltuhr eingeschaltet wird, wird Ihre letzte Einstellung wiedergegeben (statischer Farbmodus oder automatischer Farbänderungsmodus). Stellen Sie sicher, dass die letzte Einstellung nicht auf "Aus" gesetzt ist.

- Ich kann keine weiteren Leuchten zur LivingColors Fernbedienung hinzufügen.
- o Achten Sie darauf, dass das Produkt, das Sie verbinden möchten, mit einem SmartLink-Logo gekennzeichnet ist. Nur Produkte mit dem SmartLink-Logo können an diese Fernbedienung angeschlossen werden.
- o Wiederholen Sie die Schritte aus Abschnitt 3 dieser Bedienungsanleitung. Achten Sie darauf, dass Sie die dort beschriebenen Signaltöne hören und das Aufleuchten sehen.

- Meine Frage ist hier nicht aufgelistet.
- o Um weitere Unterstützung zu erhalten, wenden Sie sich an Philips (siehe Abschnitt 5 "Weitere Unterstützung").

5. Weitere Unterstützung

Für weitere Informationen und falls Probleme auftreten, besuchen Sie die Philips Website unter www.philips.com oder wenden Sie sich unter der gebührenfreien Hotline 00800-PHILIPSL oder

00800-74454775 an das Philips Lighting Contact Center.

Garantie:

Die von Philips gewährleistete zweijährige Garantie ist nur gültig, wenn das Produkt vorschriftsmäßig und für den vorgesehenen Zweck verwendet wird. Garantieansprüche können nur unter Vorlage des Original-Kaufbelegs (Rechnung, Kassenbeleg), der das Kaufdatum, den Namen des Händlers und eine Produktbeschreibung aufweist, geltend gemacht werden.

Die Philips Garantie erlischt, wenn:

- Teile des Kaufbelegs oder der Produktbeschreibung verändert, durchgestrichen oder unkenntlich gemacht wurden.
- Schäden durch falsche Anschlüsse oder Missbrauch verursacht wurden.
- bei Schäden durch extreme Einflüsse, die nicht in die Garantie von LivingColors eingeschlossen sind, z. B. Blitzschlag, Flut, Feuer, unsachgemäße Handhabung oder Fahrlässigkeit.
- LivingColors geöffnet oder zerlegt wurde.

Pflege und Wartung:

Ziehen Sie den Stecker aus der Steckdose.

Um Kratzer zu vermeiden, sollten die LivingColors und der zugehörige Stecker mit einem trockenen Tuch gereinigt werden.

Verwenden Sie keine Reinigungsmittel.

Sicherheitshinweise:

Schützen Sie den Stecker und LivingColors vor Flüssigkeiten und Feuchtigkeit.

- LivingColors ist nur für die Verwendung in Räumen geeignet. Verwenden Sie es nicht an feuchten Orten, wie z. B. im Badezimmer, oder im Freien.
- LivingColors ist kein Spielzeug und daher nicht für Kinder geeignet.
- Stellen Sie LivingColors Mini nicht auf heiße Flächen.
- Aus Sicherheits- und Garantiegründen dürfen LivingColors und der zugehörige Stecker nicht geöffnet werden.
- Es darf nur das mitgelieferte Netzteil verwendet werden. Die Nutzung eines anderen Netzteils kann zu Schäden an der LivingColors führen.

Umwelt:

Wenn Sie das Gerät am Ende seiner Lebensdauer entsorgen, achten Sie auf die Vorschriften Ihrer lokalen Behörde. Entfernen Sie die Batterien vor der Entsorgung der Fernbedienung. Werfen Sie die Batterien nicht in den normalen Hausmüll. Geben Sie sie bei einer offiziellen Sammelstelle oder beim Philips Händler ab, wo die Batterien auf umweltfreundliche Weise entsorgt werden.

Stecker – Technische Daten:

Netzteilm

Modell: EADP-10EB C (Europäischer Typ)
EADP-10EB D (UK-Typ + Singapur)
EADP-10EB E (Australischer Typ)

Eingangspanning: 110 - 240 V ~ 0,3 A 50 Hz

Ausgangspanning: 18,5 V $\overline{\text{---}}$ 0,83 A

Stroomverbruik der Leuchte: bis zu 15,4 W

Fernbediening:

Batterien: 3 Philips Powerlife Alkaline AAA LR03, 1,5 V.

Wireless-Spezifikation:

Frequenzband des drahtlosen RF-Modus:

2405 ~ 2475 MHz

Wireless-Kommunikationsprotokoll:

IEEE 802.15.4

Betriebskanäle: Kanäle 11, 15, 20 oder 25

Umgebungsbedingungen:

Temperatuur (Betrieb): 0 - 40 °C

Temperatuur (Lagering): -25 - 60 °C

Relative Luftfeuchtigkeit: 5 - 95 %, nicht kondensierend

NL Gebruiksaanwijzing LivingColors

Gebruiksaanwijzing LivingColors

Bedankt voor uw aanschaf van Philips LivingColors.

LivingColors is speciaal ontworpen om met gekleurd licht een persoonlijke sfeer in uw huis te creëren.

Lees de instructies aandachtig door als u LivingColors voor de eerste keer gebruikt en bewaar de instructies zodat u deze later nog eens kunt nalezen. U zult dan optimaal kunnen genieten van Philips LivingColors.

Belangrijk:

- Haal de onderdelen voorzichtig uit de verpakking.
- Controleer of u alle onderdelen hebt.

In deze handleiding vindt u de volgende onderwerpen...

1. Aan de slag
2. Uw eigen sfeer creëren met LivingColors
3. De LivingColors op andere Philips LivingAmbiance-producten aansluiten
4. Veelgestelde vragen
5. Aanvullende ondersteuning

1. Aan de slag:

- Open het batterijkvakje van de afstandsbediening door de knop op de achterzijde los te schuiven. Plaats drie AAA-batterijen (+ en - zoals aangegeven).
- Plaats de LivingColors op een stabiel en vlak oppervlak.
- Richt de LivingColors naar de muur (de optimale afstand is 50 cm), sluit het snoer aan op de lamp en steek de stekker in het stopcontact.

2. Creëer uw eigen sfeer door:

- De gewenste kleur op de kleurenring aan te

raken. Beweeg uw vinger over de kleurenring om de kleur nauwkeuriger in te stellen.

- De kleurbalans te wijzigen (meer wit toe te voegen aan de huidige kleur). Druk op de knop voor minder wit voor een diepere kleur of op de knop voor meer wit voor een lichtere kleur. Als u de knop voor meer wit lang genoeg ingedrukt houdt, wordt de kleur uiteindelijk wit.
- Te dimmen. Verhoog of verlaag de lichtintensiteit met behulp van de dimknoppen.
- Kleuren automatisch te laten veranderen. Beweeg uw vinger rond over de kleurenring (één hele cirkel) en druk kort op "I" (aan). LivingColors schakelt over op de automatische kleurenloop: de kleuren van de lamp veranderen automatisch.

Het tempo van het kleurverloop aan te passen. De snelheid kan met de klok mee worden gewijzigd van snel (donkerblauwe kleur op de kleurenring) naar langzaam (paars). U kunt overal op de kleurenring tikken. U kunt ook de kleurbalans en helderheid van de kleuren aanpassen in de automatische kleurenloop.

Om terug te keren naar de modus voor statische kleur, beweegt u uw vinger nogmaals langs de kleurenring en drukt u op "0". U kunt de LivingColors ook uitschakelen en weer inschakelen (door op "0" en vervolgens op "I" te drukken).

- Als een bepaalde instelling uw voorkeur heeft (bijvoorbeeld enigszins gedimd rood licht), kunt u deze instelling opslaan als een scène die u op een later tijdstip eenvoudig kunt oproepen: houd een van de scèneknoppen ingedrukt totdat de afstandsbediening een piep laat horen. De scène is nu opgeslagen onder de scèneknop die u hebt ingedrukt. Op dezelfde wijze kunt u ook

een specifieke snelheid voor de automatische kleurenloop instellen.

U kunt vervolgens doorgaan met het naar eigen wens aanpassen van de verlichting. Als u wilt terugkeren naar een opgeslagen scène, hoeft u alleen maar op de scènknop te drukken waaronder de desbetreffende instelling is opgeslagen. De scènknop licht kort op om aan te geven dat de scène is geselecteerd, waarna de opgeslagen instelling wordt geactiveerd op de LivingColors.

U kunt maximaal drie scènes opslaan (één onder elke scènknop).

Schakel de LivingColors uit door op de knop "0" (uit) te drukken. De LivingColors onthoudt de laatst gekozen instelling. Druk op "1" (aan) om de LivingColors weer in te schakelen.

3. De LivingColors op andere Philips LivingAmbiance-producten aansluiten

U kunt diverse producten uit de serie Philips LivingAmbiance aansluiten op de afstandsbediening van uw LivingColors. Zo kunt u alle aangesloten producten zowel gezamenlijk als afzonderlijk aanpassen, en dat alles met een en dezelfde afstandsbediening.

1. U kunt ook andere Philips LivingColors-lampen aan uw afstandsbediening koppelen. De meeste Philips LivingColors zijn geschikt voor deze afstandsbediening; de enige voorwaarde is dat er een SmartLink-logo staat op de LivingColors die u wilt toevoegen. Alle producten met een SmartLink-logo kunnen aan uw afstandsbediening worden gekoppeld.

Om een Philips LivingColors-lamp aan de afstandsbediening toe te voegen, houdt u de afstandsbediening met de knop "1" ingedrukt in de buurt van de desbetreffende lamp. De lamp knippert drie keer. Houd "1" ingedrukt totdat de afstandsbediening een piep laat horen. De lamp knippert kort groen om aan te geven dat deze aan de afstandsbediening is gekoppeld en schakelt vervolgens over naar de laatstgekozen instelling in ingeschakelde toestand.

Zorg er bij een LivingColors Colored & White voor dat u ook de witte lamp koppelt. Dit doet u op dezelfde manier als beschreven voor LivingWhites-producten bij punt 2.

Als u de koppeling van een LivingColors-lamp met de afstandsbediening ongedaan wilt maken, houdt u de afstandsbediening dicht bij de lamp

en houdt u de knop "0" ingedrukt. De lamp knippert drie keer. Houd de knop "0" ingedrukt totdat de afstandsbediening een piep laat horen. De lamp wordt langzaam gedimd totdat deze is uitgeschakeld.

2. U kunt ook Philips LivingWhites-producten (stekkers, spaarlampen en armaturen) aan uw afstandsbediening koppelen. Om een Philips LivingWhites-product te koppelen, houdt u de afstandsbediening in de buurt van het desbetreffende product. Houd vervolgens de knop "1" ingedrukt. De lamp knippert drie keer. Houd "1" ingedrukt totdat de afstandsbediening een piep laat horen. De lamp knippert twee keer kort om aan te geven dat deze aan de afstandsbediening is gekoppeld en schakelt vervolgens over naar de laatstgekozen instelling in ingeschakelde toestand.

Als u de koppeling van een LivingWhites-product met de afstandsbediening ongedaan wilt maken, houdt u de afstandsbediening dicht bij het product en houdt u de knop "0" ingedrukt. De lamp knippert drie keer. Houd de knop "0" ingedrukt totdat de afstandsbediening een piep laat horen. De lamp wordt langzaam gedimd totdat deze is uitgeschakeld.

3. U kunt uw afstandsbediening ook aan een andere afstandsbediening uit de Philips LivingAmbiance-collectie koppelen. Alle LivingColors- of LivingWhites-afstandsbedieningen met een SmartLink-logo kunnen aan uw afstandsbediening worden gekoppeld. Door het toevoegen van een afstandsbediening kunt u dezelfde lampen met twee verschillende afstandsbedieningen bedienen. U zou voor dezelfde reeks lampen bijvoorbeeld zes verschillende lichtscènes kunnen opslaan: drie op de ene afstandsbediening en drie op de andere. Om een extra LivingColors- of LivingWhites-afstandsbediening toe te voegen, gaat u als volgt te werk:
 - a. Reset de afstandsbediening die u wilt toevoegen: open het batterijvak en houd de resetknop een paar seconden ingedrukt (bijv. met een paperclip). De batterijen dienen in het batterijvak te zitten. De afstandsbediening laat een geluid horen wanneer deze is gereset.
 - b. Houd de geresette afstandsbediening dicht bij de afstandsbediening die u momenteel gebruikt. Druk op de knop "1" op beide afstandsbedieningen totdat ze een geluid laten horen. De afstandsbedieningen zijn nu gekoppeld. Dit houdt in dat u nu met beide afstandsbedieningen dezelfde lampen kunt bedienen.
 - c. Als de extra afstandsbediening eenmaal is

toegevoegd, kunt u de instellingen van de oorspronkelijke afstandsbediening kopiëren en met de extra afstandsbediening direct dezelfde lampen bedienen. Om een afstandsbediening te kopiëren, herhaalt u de stappen bij punt b.

Zodra u een of meerdere lampen aan uw Philips LivingColors-afstandsbediening hebt gekoppeld, kunt u deze lampen zowel gezamenlijk als afzonderlijk bedienen.

Om een lamp afzonderlijk te bedienen, moet u deze eerst selecteren (houd er rekening mee dat bij LivingColors Colored & White de gekleurde en witte lamp afzonderlijk moeten worden geselecteerd). Dit doet u met een van de lichtselectieknoppen. Als u een van de lichtselectieknoppen ingedrukt houdt, gaat de geselecteerde lamp knipperen. Als dit niet de gewenste lamp is, laat u de knop los en drukt u deze opnieuw in, waarop een andere lamp gaat knipperen. Als een lamp is geselecteerd, gaat de lichtselectie-indicator (het lampje in de vorm van een peertje) op de afstandsbediening branden. Dit houdt in dat u nu alleen de geselecteerde lamp kunt aanpassen.

Als er geen lamp is geselecteerd (de lichtselectie-indicator brandt niet), worden uw aanpassingen toegepast op alle lampen die aan de afstandsbediening zijn gekoppeld (zo kunt u bijvoorbeeld alle lampen in de kamer tegelijkertijd dimmen).

Als een bepaalde combinatie van lichtinstellingen op meerdere armaturen u bevalt, kunt u deze combinatie ook opslaan als een scène. Volg hiervoor de stappen in sectie 2 van deze handleiding.

4. **Veelgestelde vragen**

Wat doe ik in de volgende gevallen?

- De LivingColors geeft geen licht
- Controleer of het snoer juist op de lamp is aangesloten en of de stekker goed in het stopcontact zit.
- Haal het snoer los en sluit dit weer aan. Als de LivingColors een aantal keer van kleur verandert en vervolgens uitgaat, gebruikt u de afstandsbediening om deze weer in te schakelen.
- De LivingColors reageert niet op de afstandsbediening
- Controleer de batterijen van de afstandsbediening. De batterijen dienen op de juiste manier te zijn geplaatst (+ en -) en mogen niet leeg zijn. Vervang de batterijen als de

afstandsbediening nog steeds niet werkt.

- Koppel de afstandsbediening aan de LivingColors volgens de stappen in sectie 3.1 van deze handleiding.
- De knoppen knipperen als ik de afstandsbediening heb gebruikt
- Dit wil zeggen dat de batterijen in de afstandsbediening (bijna) leeg zijn en moeten worden vervangen.
- Ik kan de automatische kleurenloop niet inschakelen
- Mogelijk heeft de afstandsbediening uw inschakelbeweging niet juist geïnterpreteerd. Probeer het opnieuw en zorg ervoor dat uw vinger de kleurenring gedurende de volledige cirkelbeweging aanraakt.
- Ik wil de LivingColors op een timer aansluiten. Kan dit?
- Ja. U kunt de Philips LivingColors gebruiken in combinatie met een timer (niet meegeleverd). Als de LivingColors wordt ingeschakeld via een timer, wordt de laatstgekozen instelling toegepast (statische kleur of automatisch kleurenloop). Zorg ervoor dat deze instelling niet "uit" is.
- Ik kan geen extra lampen aan de LivingColors-afstandsbediening koppelen
- Controleer of het product dat u wilt koppelen een SmartLink-logo heeft. Alleen producten met een SmartLink-logo kunnen aan deze afstandsbediening worden gekoppeld.
- Herhaal de stappen in sectie 3 van deze handleiding. Controleer of u de geluiden hoort en het knipperen ziet zoals in deze sectie wordt beschreven.
- Mijn vraag staat niet in deze lijst
- Neem contact op met Philips voor ondersteuning (zie sectie 5: "Aanvullende ondersteuning").

5. **Aanvullende ondersteuning**

Bezoek voor meer informatie of bij problemen de website van Philips op www.philips.com of neem gratis contact op met het Philips Lighting Contact Centre via: 00800-PHILIPSL of 00800-74454775

Garantie:

De garantie van Philips is twee jaar geldig als u het product volgens de instructies en met het beoogde doel gebruikt. Vergoedingsaanvragen worden alleen geaccepteerd na ontvangst van het originele aankoopbewijs (factuur of kassabon) met daarop

de aankoopdatum, de naam van de dealer en een beschrijving van het product.

De Philips-garantie komt te vervallen indien:

- er iets gewijzigd, doorgehaald, verwijderd of onleesbaar gemaakt is op het aankoopbewijs;
- het apparaat niet functioneert als gevolg van schade, onjuiste aansluiting of misbruik;
- een defect is ontstaan als gevolg van extreme omstandigheden waarvoor LivingColors niet bedoeld is, zoals onweer, overstroming, brand, onjuist gebruik of nalatigheid;
- LivingColors is geopend of gedemonteerd.

Reiniging en onderhoud:

Haal de stekker uit het stopcontact.

Voorkom krassen en reinig de LivingColors-lamp, de afstandsbediening en de adapter alleen met een zachte, droge doek.

Gebruik geen schoonmaakmiddelen.

Veiligheidsinstructies:

Houd de stekker en LivingColors vrij van vocht.

- LivingColors is alleen bestemd voor gebruik binnenshuis en in een droge omgeving (dus niet in de badkamer of buitenshuis).
- LivingColors is geen speelgoed.
- Plaats de lamp niet op hete oppervlakken.
- Voor uw eigen veiligheid en het behoud van de garantie dient u de LivingColors en de stekker niet te openen.
- Gebruik alleen de meegeleverde adapter. Als u een andere adapter gebruikt, kan uw LivingColors beschadigd raken.

Milieu:

Als u het apparaat aan het einde van de levensduur weggooit, dient u dit te doen in overeenstemming met de lokale regelgeving. Verwijder de batterijen als u de afstandsbediening weggooit. Gooi de batterijen niet weg met het normaal huishoudelijk afval, maar lever ze in op een officieel verzamelpunt of bij een Philips-dealer. Daar worden ze op een verantwoorde manier vernietigd.

Specificaties stekker:

AC-adapter

Model: EADP-10EB C (EU)
EADP-10EB D (VK + Singapore)
EADP-10EB E (Australië)

Invoer: 110 - 240V ~ 0,3 A 50 Hz

Uitvoer: 18,5V  0,83 A

Stroomverbruik van de armatuur: max. 15,4W

Afstandsbediening:

Batterijen: 3 x Philips Powerlife Alkaline AAA LR03, 1,5V.

Draadloze specificatie:

Draadloze RF-frequentieband: 2405~2475 MHz

Draadloos communicatieprotocol: IEEE 802.15.4)

Bedieningskanalen: kanaal 11, 15, 20 of 25

Omgevingsvereisten:

Temperatuur (bedrijf): 0...40 °C

Temperatuur (opslag): -25...60 °C

Relatieve vochtigheid: 5...95% niet-condenserend

NO LivingColors Brukerveiledning

LivingColors Brukerveiledning

Takk for at du kjøpte Philips LivingColors.

LivingColors er utformet spesielt med tanke på å skape stemning med farget lys i hjemmet.

Før du bruker LivingColors for første gang, må du lese disse instruksjonene nøye og ta vare på dem for fremtidig referanse. Hvis du følger retningslinjene våre, vil du få fullt utbytte av funksjonaliteten til Philips LivingColors.

Viktig:

- Ta forsiktig alle delene ut av emballasjen.
- Kontroller at alle delene følger med.

Denne håndboken vil hjelpe deg å ...

1. Komme i gang
2. Lag din egen stemning med LivingColors
3. Koble LivingColors til andre Philips LivingAmbiance-produkter
4. Få svar på vanlige spørsmål
5. Få ytterligere brukerstøtte

1. Komme i gang:

- Åpne batterirommet på fjernkontrollen ved å skyve på knappen på baksiden. Sett inn 3 AAA-batterier (+ og – som vist).
- Plasser LivingColors-enheten på et valgt sted på et flatt og stabilt underlag.
- Rett LivingColors-enheten mot veggen (den optimale avstanden er 50 cm), koble støpselet til lampen, og sett det deretter i vegguttaket.

2. Skap din egen stemning ved å gjøre følgende:

- Berøre ønsket farge på fargehjulet. Du kan bevege fingeren over fargehjulet for å finjustere fargen.
- Endre fargemetningen (legge mer hvitt til den gjeldende fargen). Trykk på knappen for mer metning hvis du vil ha en dypere farge, eller på knappen for mindre metning hvis du vil ha en lysere fargetone. Hvis du holder nede knappen for mindre metning, får du til slutt hvitt lys.
- Dimme. Øk eller reduser lysintensiteten ved hjelp av dimmeknappene.
- La fargene endres automatisk. Dra fingeren rundt på fargehjulet, (én fullstendig sirkel), og trykk kort på I (på). LivingColors går da inn i modus for automatisk fargeendring, og lampen begynner å endre fargene automatisk.

Du kan justere hastigheten for fargeendringene. Hastigheten kan justeres med klokken, fra raskt (mørk blå farge på fargehjulet) til langsomt (lilla). Du kan trykke hvor som helst på fargehjulet. I modus for automatisk fargeendring kan du også justere fargenes metning og lysstyrke.

Du bytter tilbake til statisk fargemodus ved å dra fingeren rundt på fargehjulet nok en gang og deretter trykke på 0. Eller du kan slå LivingColors av (0) og på (I) igjen.

- Hvis du liker en bestemt lysinnstilling (for eksempel rødt som er litt dimmet), kan du lagre denne scenen slik at du enkelt kan hente den frem igjen: trykk på og hold nede én av sceneknappene, til fjernkontrollen piper. Scenen er nå lagret under den sceneknappen du trykket på. På denne måten kan du også lagre en bestemt hastighet for modusen for automatisk fargeendring.

Du kan fortsette å justere lysene slik du ønsker. Når du vil gå tilbake til den lagrede scenen, trykker du bare på den sceneknappen du trykket på da du lagret den. Den aktuelle sceneknappen lyser et kort øyeblikk for å vise at scenen er valgt, og LivingColors vil gå til de lagrede innstillingene.

Du kan lagre opptil tre scener (én for hver sceneknapp).

Slå av LivingColors ved å trykke kort på 0-knappen (av). LivingColors husker den siste innstillingen din til neste gang du skal bruke den. Du slår den på igjen ved å trykke på I (på).

3. Koble LivingColors til andre Philips LivingAmbiance-produkter

Du kan koble forskjellige produkter fra Philips LivingAmbiance-serien til fjernkontrollen til LivingColors. Dermed kan du justere alle tilkoblede produkter sammen eller hver for seg – alt med en og samme fjernkontroll.

1. Du kan koble andre Philips LivingColors-lamper til fjernkontrollen. De fleste Philips LivingColors-enheter fungerer med denne fjernkontrollen: bare kontroller om det er en SmartLink-logo på LivingColor-enheten som du vil koble til. Alle produkter med en SmartLink-logo kan kobles til fjernkontrollen.

Hvis du vil legge en Philips LivingColors-lampe til fjernkontrollen, må du holde fjernkontrollen tett inntil lampen, deretter trykker du på og holder nede I-knappen. Lampen blinker tre ganger. Hold nede I-knappen til du hører en pipelyd fra fjernkontrollen – lampen blinker kort grønt. Den er nå koblet til fjernkontrollen og går til den siste på-innstillingen.

For lamper med LivingColors farget og hvitt lys må du sørge for at du også kobler til det hvite lyset – du gjør det på samme måte som for LivingWhites-produkter beskrevet i punkt 2.

Hvis du vil koble en LivingColors-lampe fra fjernkontrollen, må du holde fjernkontrollen tett inntil lampen. Trykk deretter på og hold nede 0-knappen. Lampen blinker tre ganger. Hold nede 0-knappen til du hører en pipelyd fra fjernkontrollen. Lampen slås nå sakte av.

2. Du kan også koble Philips LivingWhites-produkter (støpsler, sparepærer og belysning) til fjernkontrollen. Hvis du vil legge til et LivingWhites-produkt, må du holde fjernkontrollen tett inntil det og deretter trykke på og holde nede I-knappen. Lampen blinker tre ganger. Hold nede I-knappen til du hører en pipelyd fra fjernkontrollen – lampen blinker raskt to ganger. Den er nå koblet til fjernkontrollen og går til den siste på-innstillingen.

Hvis du vil koble et LivingWhites-produkt fra fjernkontrollen, må du hold fjernkontrollen tett inntil produktet og deretter trykke på og holde nede 0-knappen. Lampen blinker tre ganger. Hold nede 0-knappen til du hører en pipelyd fra fjernkontrollen. Lampen slås nå sakte av.

3. Du kan også koble fjernkontrollen til en annen fjernkontroll fra Philips LivingAmbiance-serien. Alle LivingColors- eller LivingWhites-fjernkontroller med en SmartLink-logo kan kobles til fjernkontrollen. Når du kobler til en annen fjernkontroll, kan du kontrollere de samme lampene med to forskjellige fjernkontroller. Du kan for eksempel lage seks forskjellige lysscener – tre på den ene fjernkontrollen og tre på den andre – med de samme lampene. Hvis du vil legge til en ekstra LivingColors- eller LivingWhites-fjernkontroll, må du gjøre følgende:
- a. Tilbakestill den fjernkontrollen du vil legge til: Åpne batterirommet og hold RESET-knappen inne noen få sekunder (f.eks. med en binders). Påse at batteriene er satt i. Fjernkontrollen gir fra seg en lyd som indikerer at den er blitt tilbakestilt.
- b. Hold fjernkontrollen du har tilbakestilt, tett inntil den gjeldende fjernkontrollen. Trykk på I-knappen på begge fjernkontrollene til fjernkontrollene gir fra seg en lyd. Fjernkontrollene er nå koblet sammen – det betyr at du nå kan koble de samme lampene til den nye fjernkontrollen og kontrollere alle lampene med den ene eller den andre fjernkontrollen.
- c. Hvis det er en rund fjernkontroll som du skal legge til, kan du nå også kopiere den – du kan umiddelbart koble den til de samme lampene som den originale fjernkontrollen er koblet til. Følg fremgangsmåten beskrevet i punkt b for å kopiere fjernkontrollen.

Når du har koblet til én eller flere lamper til Philips LivingColors-fjernkontrollen, kan du kontrollere alle disse lampene sammen eller hver for seg.

Hvis du vil kontrollere én enkelt lampe, må du velge den (vær oppmerksom på at for LivingColors farget eller hvit lys, må du velge farget og hvitt lys hver for seg). Du kan gjøre det ved å bruke en av knappene for valg av lys. Når du trykker på og holder nede en av knappene for valg av lys, begynner den valgte lampen å blinke. Hvis dette ikke er den lampen du vil

justere, slipper du knappen og trykker på den igjen – en annen lampe begynner å blinke. Når en lampe er valgt, lyser lysvelgerindikatoren \\l på fjernkontrollen (lyspære). Dette betyr at du nå kan justere kun den valgte lampen.

Når ingen av lyspærene er valgt (lysvelgerindikatoren er slått av), vil alle justeringer du foretar gjelde alle lamper som er koblet til fjernkontrollen (du kan for eksempel dimme alle lysene i rommet).

Hvis du liker en bestemt kombinasjon av lysinnstillinger for forskjellig belysningsenheter, kan du også lagre dem som en scene – på samme måte som beskrevet i avsnitt 2 i denne håndboken.

4. Vanlige spørsmål

Hva skal jeg gjøre hvis ...

- LivingColors ikke lyser
 - o Kontroller koblingene for ledningen til lampen. Kontroller om støpselet er satt inn i kontakten på riktig måte.
 - o Trekk ut støpselet og sett det inn på nytt. Hvis LivingColors endrer farge flere ganger før den slukkes, kan du bruke fjernkontrollen til å slå den på igjen.
- LivingColors ikke reagerer på fjernkontrollen
 - o Kontroller batteriene i fjernkontrollen. Batteriene skal være plassert på riktig måte (+ og -), og de skal være ladet opp. Hvis fjernkontrollen fremdeles ikke fungerer, kan du prøve å bytte ut batteriene.
 - o Koble fjernkontrollen til LivingColors ved å følge fremgangsmåten i avsnitt 3.1 i denne håndboken.
- Det er knapper som blinker etter at jeg har brukt fjernkontrollen
 - o Dette betyr at batteriene i fjernkontrollen er (nesten) oppbrukte og må byttes ut.
- Jeg får ikke startet modus for automatisk fargeendring
 - o Det er mulig at fjernkontrollen ikke oppfattet dra-bevegelsen din. Prøv igjen, og pass på at du har fingeren på fargehjulet hele veien rundt
- Jeg vil gjerne koble LivingColors til en timer. Lar det seg gjøre?
 - o Ja. Du kan bruke en timer sammen med Philips LivingColors (ikke inkludert). Når LivingColors

er slått på med en timer, viser enheten deg den sist brukte innstillingen (modus for statisk farge eller automatisk fargeendring). Påse at den sist brukte innstillingen ikke er "av".

- Jeg kan ikke koble til flere lamper på LivingColors-fjernkontrollen
- Kontroller at produktet du prøver å koble til, har en SmartLink-logo. Kun produkter med en SmartLink-logo kan kobles til denne fjernkontrollen.
- Prøv å gjenta fremgangsmåten beskrevet i avsnitt 3 i denne brukerhåndboken. Kontroller at du hører lydene og ser at det blinker som det blir beskrevet.
- Jeg har et spørsmål som ikke står her
- Kontakt Philips for å få hjelp (se avsnitt 5 Ytterligere brukerstøtte).

5. Ytterligere brukerstøtte

Hvis du vil vite mer eller hvis du har problemer, kan du gå til Philips' webområde på www.philips.com, eller ta kontakt med servicesenteret for Philips-belysning på gratisnummeret 00800-PHILIPSL eller 00800-74454775

Garanti:

Philips' to års garanti er gyldig såfremt produktet brukes i henhold til instruksjonene og til beregnet formål. Krav aksepteres kun mot fremlegg av opprinnelig kjøpsbevis (faktura, salgsnota eller kvittering) hvor kjøpsdatoen, navnet på forhandleren og en produktbeskrivelse klart fremgår.

Philips-garantien blir ugyldig hvis:

- Noe har blitt endret, overstrøket, fjernet eller skrevet med uleselig skrift på kjøpsbeviset eller i produktbeskrivelsen.
- Feil som skyldes skadeverk, feilkoblinger eller ureglementert bruk.
- En defekt er forårsaket av ekstreme forhold som ikke skyldes LivingColors-enheten, for eksempel lynnedslag, flom, brann, feil bruk eller uaktsomhet.
- LivingColors-enheten har blitt åpnet eller skrudd fra hverandre.

Rengjøring og vedlikehold:

Ta ut støpselet fra vegguttaket.

For å unngå riping bør LivingColors-lampen, fjernkontrollen og adapteren bare rengjøres med en

myk tørr klut.

Ikke bruk rengjøringsmidler.

Sikkerhetsinstruksjoner:

Ikke utsett LivingColors-enheten eller -støpselet for væske eller fuktighet.

- LivingColors er bare beregnet til innendørs bruk. Ikke bruk den på våte steder, f.eks. på badet eller utendørs.
- LivingColors er ikke et leketøy for barn.
- Ikke plasser enheten på varme underlag.
- Av sikkerhetsgrunner og i henhold til betingelsene i garantien må ikke LivingColors-enheten eller -støpselet åpnes.
- Bruk bare den adapteren som følger med: bruk av en annen adapter kan skade LivingColors-enheten.

Miljø:

Hvis du avhender apparatet etter hvert, må du avhende det i samsvar med instruksjonene fra lokale myndigheter. Fjern batteriene når du avhender fjernkontrollen. Ikke kast batteriene i restavfallet. De må leveres inn på et offentlig innsamlingssted eller hos en Philips-forhandler. Der vil batteriene bli avhendet på en miljøvennlig måte.

Støpselsesifikasjon:

Vekselstrømsadapter

Modell: EADP-10EB C (EU-type)
EADP-10EB D (britisk type + Singapore)
EADP-10EB E (australsk type)

Inngang: 110–240 V ~ 0,3 A 50 Hz
Utgang: 18,5 V  0,83 A

Strømforbruk for belysningen: opptil 15,4 W

Fjernkontroll:

Batterier: 3 x Philips Powerlife alkaliske AAA-batterier LR03, 1,5 V.

Trådløs spesifikasjon:

Frekvensbånd for trådløs RF-modus:
2405–2475 MHz

Trådløs kommunikasjonsprotokoll: IEEE 802.15.4)
Driftskanaler: kanaler 11, 15, 20 eller 25

Miljøspesifikasjon:

Temperatur (drift): 0...40 °C

Temperatur (lagring): -25...60 °C

Relativ fuktighet: 5...95 % ikke-kondenserende

LivingColors Brugsvejledning

Tak, fordi du har købt Philips LivingColors!

LivingColors er designet, så du kan skabe din helt egen særlige atmosfære derhjemme med farvet lys.

Når du bruger LivingColors første gang, bør du læse denne vejledning omhyggeligt og gemme den til senere brug. Ved at følge disse retningslinjer får du det fulde udbytte af Philips LivingColors.

Vigtigt:

- Fjern forsigtigt delene fra æsken.
- Kontrollér, om alle delene er der.

Denne vejledning indeholder følgende emner:

1. Komme godt i gang
2. Skab din egen atmosfære med LivingColors
3. Tilslut LivingColors til andre Philips LivingAmbiance-produkter
4. Få svar på ofte stillede spørgsmål
5. Få yderligere support

1. Kom i gang:

- Åbn batterirummet på fjernbetjeningen ved at skubbe på knappen bagpå. Indsæt 3 AAA-batterier (+ og – skal være som vist).
- Placer LivingColors på et udvalgt sted på en plan, stabil overflade.
- Vend LivingColors mod væggen (den optimale afstand er 50 cm), sæt ledningsstikket i lampen, og tilslut derefter lampen til en stikkontakt.

2. Sådan skaber du din helt egen særlige atmosfære:

- Tryk på den ønskede farve på farvehjulet. Du kan bevæge din finger henover farvehjulet for at finjustere farven.
- Juster farvemætningen (tilføj mere hvidt til den aktuelle farve). Tryk på knappen Mætning op for at få en dybere farve eller på knappen Mætning ned for at få en mere afdæmpet farve. Hvis du bliver ved med at trykke på knappen Mætning ned, ender farven med at være hvid.
- Dæmpning. Øg eller reducer lysintensiteten vha. dæmpningsknapperne.
- Lad farverne skifte automatisk. Stryk med fingeren rundt om farvehjulet (en hel omgang),

og tryk kortvarigt på "I" ("tændt"). LivingColors skifter derefter til automatisk farveskift: Lampen begynder at skifte farve automatisk.

Du kan justere den hastighed, som farverne skifter med. Hastigheden kan justeres i urets retning, fra hurtig (den mørkeblå farve på farvehjulet) til langsom (lilla). Du kan trykke overalt på farvehjulet. I tilstanden automatisk farveskift kan du også justere mætningen og lysstyrken for farverne.

Hvis du vil skifte tilbage til statisk farvetilstand, skal du stryge med fingeren rundt om farvehjulet igen og derefter trykke på "0". Du kan også slukke for LivingColors på "0" og tænde igen på "I".

- Hvis du foretrækker en bestemt lysindstilling (f.eks. rødt lettere dæmpet), kan du gemme denne scene, så den er nem at finde: Hold en af sceneknapperne nede, indtil der høres en biplyd fra fjernbetjeningen. Din scene bliver nu lagret på den sceneknap, du har trykket på. Du kan også lagre en bestemt tilstand for farveskift på denne måde.

Du kan fortsætte med at justere pærerne, som det passer dig. Når du vil vende tilbage til den lagrede scene, skal du bare trykke på den sceneknap, du trykkede på, da du lagrede den. Sceneknappen lyser kortvarigt for at vise, at scenen er blevet valgt. Herefter skifter LivingColors til den lagrede indstilling.

Du kan lagre op til 3 scener (en for hver sceneknap).

Sluk LivingColors ved at trykke på knappen "0" (fra). LivingColors husker din sidste indstilling til næste brug. Tryk på "I" (til) for at tænde igen.

3. Tilslut LivingColors til andre Philips LivingAmbiance-produkter

Du kan tilslutte forskellige produkter fra Philips LivingAmbiance-serien til LivingColors-fjernbetjeningen. Derved kan du justere alle tilsluttede produkter samtidig eller hver for sig - alt sammen med den samme fjernbetjening.

1. Du kan tilslutte andre Philips LivingColors-lamper til fjernbetjeningen. De fleste Philips LivingColors fungerer med denne fjernbetjeningen: Du skal blot kontrollere SmartLink-logoet på den LivingColors-lampe,

du ønsker at tilslutte. Alle produkter med et SmartLink-logo kan tilsluttes til fjernbetjeningen.

Hvis du vil tilføje en Philips LivingColors-lampe til en fjernbetjening, skal du holde den tæt på lampen og derefter holde knappen "I" nede. Lampen blinker tre gange. Hold "I"-knappen nede, indtil du hører et bip fra fjernbetjeningen. Lampen blinker derefter kortvarigt grønt. Den er nu tilsluttet til fjernbetjeningen og vender tilbage til den seneste "til"-indstilling.

For en LivingColors-lampe med farvet og hvidt lys skal du sørge for også at tilslutte den hvide pære - du kan gøre dette på samme måde som for LivingWhites-produkter, der er beskrevet i punkt 2.

Hvis du gerne vil frakoble en LivingColors-lampe fra fjernbetjeningen, skal du holde den tæt på lampen og derefter holde knappen "O" nede. Lampen blinker 3 gange. Hold "I"-knappen nede, indtil du hører et bip fra fjernbetjeningen. Lampen slukkes langsomt.

2. Du kan også tilslutte Philips LivingWhites-produkter (lamper, stik, energispareenheder) til din fjernbetjening. Hvis du vil tilføje et Philips LivingWhites-produkt, skal du holde fjernbetjeningen tæt på produktet, og derefter holde knappen "I" nede. Lampen blinker tre gange. Hold "I"-knappen nede, indtil du hører et bip fra fjernbetjeningen. Lampen blinker hurtigt to gange. Den er nu tilsluttet til fjernbetjeningen og vender tilbage til den seneste "til"-indstilling.

Hvis du gerne vil frakoble en LivingWhites-lampe fra fjernbetjeningen, skal du holde den tæt på produktet og derefter holde knappen "O" nede. Lampen blinker 3 gange. Hold "I"-knappen nede, indtil du hører et bip fra fjernbetjeningen. Lampen slukkes langsomt.

3. Du kan tilslutte fjernbetjeningen til en anden fjernbetjening fra Philips LivingAmbiance-serien. Alle LivingColors- eller LivingWhites-fjernbetjeningen med et SmartLink-logo kan tilsluttes til fjernbetjeningen. Hvis du tilslutter en anden fjernbetjening, kan du styre de samme lamper med to forskellige fjernbetjeningen. Du kunne f.eks. oprette 6 forskellige lysindstillinger - 3 på den ene fjernbetjening og 3 på den anden, med de samme lamper. Du kan tilføje en ekstra fjernbetjening til LivingColors eller LivingWhites på følgende måder:
 - a. Nulstil den fjernbetjening, du gerne vil tilføje: Åbn batterirummet, og tryk på RESET-knappen i et par sekunder (f.eks. med en papirclip). Sørg for,

at batterierne er i. Fjernbetjeningen afspiller en lyd for at vise, at den er blevet nulstillet.

- b. Hold den nulstillede fjernbetjening tæt på den nuværende fjernbetjening. Tryk på knappen "I" på begge fjernbetjeningen, indtil en af dem afspiller en lyd. Fjernbetjeningerne er nu tilsluttet - dette betyder, at du nu kan tilslutte de samme lamper til den nye fjernbetjening og styre alle lamperne med begge fjernbetjeningerne.
- c. Hvis den fjernbetjening, du tilføjer, er rund, kan du nu også kopiere den: kan du med det samme tilslutte den til de samme lamper som den oprindelige fjernbetjening, er tilsluttet til. Hvis du vil kopiere fjernbetjeningen, skal du gentage den fremgangsmåde, der er beskrevet i punkt b.

Når du har tilsluttet en eller flere lamper til Philips LivingColors-fjernbetjeningen, kan du styre alle disse lamper samtidig eller hver for sig.

For at styre en enkelt lampe skal du vælge den (bemærk, at for LivingColors skal farvet og hvidt lys vælges separat). Det kan du gøre med knapperne til valg af pære. Når du holder en af knapperne til valg af pære nede, begynder den valgte lampe at blinke. Hvis det ikke er den lampe, du ønsker at justere, skal du slippe knappen og trykke på den igen - en anden lampe begynder at blinke. Når en lampe er valgt, lyser indikatoren for valg af pære på fjernbetjeningen (lyspæren) op. Dette betyder, at du nu udelukkende kan justere den valgte lampe.

Når der ikke er valgt en pære (indikatoren for valg af pære er slukket), gælder alle justeringer for alle de lamper, der er sluttet til fjernbetjeningen (du kan f.eks. dæmpe alt lys i rummet).

Hvis du foretrækker en bestemt kombination af lysindstillinger for forskellige lamper, kan du også gemme den som en scene - på samme måde som beskrevet i afsnit 2 i denne vejledning.

4. Ofte stillede spørgsmål

Løsninger...

- LivingColors lyser ikke
 - o Kontroller forbindelsen mellem lampen og ledningen. Kontroller, om stikket sidder korrekt i stikkontakten.
 - o Fjern netledningen, og sæt den i igen. Hvis LivingColors skifter farve flere gange og slukker, skal du bruge fjernbetjeningen til at tænde den igen.
- LivingColors reagerer ikke på fjernbetjeningen
 - o Kontroller batterierne i fjernbetjeningen.

- Batterierne skal placeres korrekt (+ og -) og være opladede. Hvis fjernbetjeningen stadig ikke virker, skal du prøve at udskifte batterierne.
- Tilslut fjernbetjeningen til LivingColors-enheden ved at følge proceduren, der er beskrevet i afsnit 3.1 i denne vejledning.
- Knapperne blinker, efter at jeg har brugt fjernbetjeningen
- Dette betyder, at batterierne i fjernbetjeningen (næsten) er tomme og skal udskiftes.
- Jeg kan ikke starte det automatiske farveskift
- Det kan være, at fjernbetjeningen ikke opfattede din bevægelse. Prøv igen, og sørg for, at din finger berører farvehjulet, når du laver cirkelbevægelsen
- Jeg vil gerne tilslutte LivingColors til en timer. Er det muligt?
- Ja. Du kan bruge Philips LivingColors med farvet og hvidt lys med en timer (medfølger ikke). Når LivingColors-enheden tændes med en tilkoblet timer, bruges den seneste indstilling (statisk farve eller automatisk farveskift). Sørg for, at din sidste indstilling ikke er "slukket".
- Jeg kan ikke tilslutte yderligere lamper til LivingColors-fjernbetjeningen
- Sørg for, at det produkt, du forsøger at tilslutte, er udstyret med et SmartLink-logo. Kun produkter med et SmartLink-logo kan tilsluttes til denne fjernbetjening.
- Prøv at gentage den fremgangsmåde, der er beskrevet i afsnit 3 i denne vejledning. Sørg for, at du hører de lyde og ser de blink, der er beskrevet i afsnittet.
- Mit spørgsmål fremgår ikke her
- Kontakt Philips for at få hjælp (se afsnit 5 "Yderligere support").

5. Yderligere support

For yderligere oplysninger og ved eventuelle problemer kan du gå ind på Philips' hjemmeside på www.philips.com eller kontakte Philips Lighting Contact Centre gratis på 00800-PHILIPSL eller 00800-74454775

Garanti:

Philips' 2-års-garanti er gyldig, hvis produktet anvendes i henhold til vejledningerne og til det beregnede formål. Krav bliver kun accepteret ved forevisning af det originale købsbevis (faktura, salgsbevis eller kvittering), der angiver købsdato, navn på forhandler og beskrivelse af produktet.

Philips' garanti ophører, hvis:

- Noget er ændret, overskrevet, slettet eller ulæseligt på købsbeviset eller produktbeskrivelsen.
- Der er fejl som følge af beskadigelse, forkert tilslutning eller mishandling.
- Der er en fejl, der skyldes ekstreme omstændigheder, som ikke er naturligt forbundet med LivingColors, for eksempel lynnedslag, oversvømmelse, ildebrand, forkert anvendelse eller uagtsomhed.
- LivingColors er blevet åbnet eller skilt ad.

Rengøring og vedligeholdelse:

Tag stikket ud af stikkontakten.

For at undgå at ridse LivingColors, fjernbetjeningen og adapteren bør de kun rengøres med en blød, tør klud. Undlad at benytte rengøringsmidler.

Sikkerhedsinstruktioner:

Undgå, at stikket og LivingColors kommer i kontakt med væsker og fugt.

- LivingColors er kun til indendørs brug og må ikke anvendes i våde omgivelser, f.eks. på badeværelser eller udendørs.
- LivingColors er ikke legetøj og dermed ikke beregnet til, at børn leger med den.
- LivingColors Mini må ikke placeres på varme overflader.
- Af sikkerhedsårsager og af hensyn til garantien må LivingColors og stikket ikke åbnes.
- Brug kun den medfølgende adapter: Brug af en anden adapter kan beskadige din LivingColors.

Miljø:

Når du endelig vil kassere apparatet, skal du bortskaffe det i overensstemmelse med instruktionerne fra de lokale myndigheder. Fjern batterierne, før du kasserer fjernbetjeningen. Smid ikke batterierne ud sammen med almindeligt husholdningsaffald. De skal afleveres på et officielt indsamlingssted eller hos en Philips-forhandler, som vil kassere batterierne på en miljøvenlig måde.

Stik-specifikationer:

AC-adapter

Model: EADP-10EB C (EU)
EADP-10EB D (Storbritannien
+ Singapore)
EADP-10EB E (Australien)

Input: 110 - 240 V ~ 0,3 A 50 Hz

Output: 18,5 V $\overline{\text{---}}$ 0,83 A

Enhedens strømforbrug: op til 15,4 W

Fjernbetjening:
Batterier: 3 x Philips Powerlife Alkaline AAA LR03,
1,5V.

Trådlös specifikation:
Trådlös RF-frekvensband: 2405~2475 MHz
Trådlös kommunikationsprotokol: IEEE 802.15.4)

Betjeningskanaler: kanal 11, 15, 20 eller 25

Miljømessige spesifikationer:
Temperatur (betjening): 0...40 °C
Temperatur (opbevaring): -25...60 °C
Relativ luftfugtighed: 5...95 %, ingen kondensering

SV LivingColors – Användarinstruktioner

LivingColors – Användarinstruktioner

Tack för att du har köpt Philips LivingColors!

LivingColors har utformats särskilt för att du ska kunna skapa en egen stämning i hemmet, med färgat ljus.

Läs instruktionerna noga innan du använder LivingColors för första gången och spara dem för framtida behov. Genom att följa våra anvisningar kommer du att kunna dra nytta av samtliga funktioner hos Philips LivingColors.

Viktigt:

- Ta försiktigt ut delarna ur förpackningen.
- Kontrollera att alla delar finns med.

I den här handboken hittar du information om hur du kan ...

1. Komma igång
2. Skapa din egen stämning med LivingColors
3. Anslut LivingColors till andra LivingAmbiance-produkter från Philips
4. Få svar på vanliga frågor
5. Få mer hjälp

1. Komma igång:

- Öppna batterifacket på fjärrkontrollen genom att skjuta på knappen på baksidan. Sätt i tre AAA-batterier (+ och – enligt anvisningarna).
- Placera LivingColors på önskad plats på en plan och stabil yta.
- Rikta LivingColors mot väggen (optimalt avstånd är 50 cm), sätt i kontakten i lampan och anslut den sedan till vägguttaget.

2. Skapa en egen stämning genom att:

- Peka på önskad färg på färgratten. Du kan justera färgen genom att röra fingret långs färgratten.
- färgmättnaden (lägg till mer vitt i den befintliga färgen). Tryck på knappen för mer mättnad

för att få en djupare färg eller på knappen för mindre mättnad om du vill ha en pastellton. Om du fortsätter trycka in knappen för mindre mättnad blir färgen till slut vit.

- Dimmer. Öka eller minska ljusstyrkan med hjälp av dimmerknapparna.
- Låta färger ändras automatiskt. Dra med fingret runt färghjulet (en hel cirkel) och tryck kort på "I" (på). LivingColors ändras då till det automatiska färgändringsläget. Lampan börjar ändra färg automatiskt.

Du kan justera hastigheten för hur snabbt färgerna ska ändras. Hastigheten kan justeras medurs, från snabb (mörkblått på färghjulet) till långsam (lila). Du kan trycka var som helst på färghjulet. I det automatiska färgändringsläget kan du även justera färgernas mättnad och styrka.

När du vill växla tillbaka till statiskt färgläge drar du runt färghjulet igen och trycker sedan på "0". Du kan även slå av "0" och på "I" LivingColors igen.

- Om du vill ha en särskild ljusinställning (t.ex. något dämpat rött ljus) kan du lagra den här belysningseffekten så att du lätt kommer åt den senare: håll en av effektknapparna intryckt tills det hörs ett pip från fjärrkontrollen. Effektknappens inställning har nu lagrats på den effektknapp som du tryckte in. På det här sättet kan du även lagra ett särskilt automatiskt färgändringsläge.

Du kan fortsätta anpassa ljusinställningarna efter önskemål. När som helst kan du återgå till den lagrade belysningseffekten genom att helt enkelt trycka på respektive effektknapp. Den valda effektknappen tänds en kort stund för att visa att effekten har valts, och LivingColors ändras till dina lagrade inställningar.

Du kan lagra upp till 3 belysnings effekter (en för varje effektknapp).

Slå av LivingColors genom att trycka kort på knappen "0" (av). LivingColors kommer ihåg din senaste inställning inför nästa användning. Om du vill tända dem igen trycker du på "1" (på).

3. Anslut LivingColors till andra LivingAmbiance-produkter från Philips

Du kan ansluta olika produkter från Philips LivingAmbiance-sortiment till fjärrkontrollen för LivingColors. På så sätt kan du justera alla anslutna produkter samtidigt eller var och en för sig, allt med en och samma fjärrkontroll.

1. Du kan ansluta andra Philips LivingColors-lampor till fjärrkontrollen. De flesta Philips LivingColors fungerar med den här fjärrkontrollen: kontrollera bara om det finns en SmartLink-logotyp på de LivingColors som du vill koppla. Alla produkter med en SmartLink-logotyp kan anslutas till fjärrkontrollen.

Om du vill lägga till en LivingColors-lampa till fjärrkontrollen håller du den nära lampan och håller sedan knappen "1" intryckt. Lampan blinkar 3 gånger. Håll sedan knappen "1" intryckt tills ett pip hörs från fjärrkontrollen. Lampan börjar då snart blinka grönt. Den är nu ansluten till fjärrkontrollen och övergår till den senaste "på"-inställningen.

Se till att du även ansluter den vita lampan om du har en LivingColors-lampa med både färgat och vitt ljus. Det gör du på samma sätt som med LivingWhites-produkter i punkt 2.

Om du vill koppla från en LivingColors-lampa från fjärrkontrollen håller du fjärrkontrollen nära lampan och trycker på knappen "0". Lampan blinkar 3 gånger. Håll knappen "0" intryckt tills ett pip hörs från fjärrkontrollen. Lampan släcks nu långsamt.

2. Du kan även ansluta Philips LivingWhites-produkter (kontakter, lågenerglampor och armaturer) till fjärrkontroller. Om du vill lägga till en LivingWhites-produkt håller du fjärrkontrollen nära den och håller sedan knappen "1" intryckt. Lampan blinkar 3 gånger. Håll sedan knappen "1" intryckt tills ett pip hörs från fjärrkontrollen och lampan blinkar snabbt två gånger. Den har nu anslutits till fjärrkontrollen och övergår till den senaste "på"-inställningen.

Om du vill koppla från en LivingWhites-produkt från fjärrkontrollen håller du fjärrkontrollen nära produkten och trycker på knappen "0". Lampan

blinkar 3 gånger. Håll knappen "0" intryckt tills ett pip hörs från fjärrkontrollen. Lampan släcks nu långsamt.

3. Du kan även ansluta fjärrkontrollen till en annan fjärrkontroll från Philips LivingAmbiance-sortimentet. Alla LivingColors- eller LivingWhites-fjärrkontroller med en SmartLink-logotyp kan anslutas till fjärrkontrollen. Genom att ansluta en annan fjärrkontroll kan du kontrollera samma lampor med två olika fjärrkontroller. Du kan till exempel skapa 6 olika belysnings effekter – 3 på en fjärrkontroll och 3 på den andra, med samma lampor. Om du vill lägga till en extra LivingColors- eller LivingWhites-fjärrkontroll gör du följande:

- a. Återställ fjärrkontrollen som du vill lägga till genom att öppna batterifacket och hålla RESET-knappen intryckt några sekunder (t.ex. med hjälp av ett gem). Kontrollera att batterierna sitter i. Ett ljud hörs från fjärrkontrollen som indikerar att den har återställts.
- b. Håll fjärrkontrollen som du har återställt nära den aktuella fjärrkontrollen. Tryck på knappen "1" på båda fjärrkontrollerna tills ett ljud hörs från dem. Fjärrkontrollerna är nu anslutna, vilket innebär att du kan ansluta samma lampor till den nya fjärrkontrollen och kontrollera alla lampor med någon av dem.
- c. Om den fjärrkontroll du lägger till är rund kan du även kopiera den: du kan direktansluta dem till samma lampor som den ursprungliga fjärrkontrollen är ansluten till. Om du vill kopiera fjärrkontrollen upprepar du proceduren som beskrivs i punkt b.

När du har anslutit en eller flera lampor till din Philips LivingColors-fjärrkontroll kan du kontrollera alla dessa lampor samtidigt eller var och en för sig.

Om du vill kunna kontrollera en enda lampa måste du välja den (observera att du måste välja färgat och vitt ljus separat för LivingColors-lampor med färgat och vitt ljus). Det kan du göra genom att använda en av knapparna för belysningsalternativ. När du håller en av knapparna för belysningsalternativ intryckt börjar den valda lampan att blinka. Om det inte är den lampan som du vill justera släpper du knappen och trycker ned igen – en annan lampa börjar blinka. När du har valt en lampa tänds indikatorn för belysningsalternativ på fjärrkontrollen (lampa). Det innebär att du nu kan justera endast den valda lampan.

Om ingen lampa har valts (indikatorn för belysningsalternativ är av) kommer dina

inställningar att tillämpas på alla lampor som är anslutna till fjärrkontrollen. Du kan till exempel dimma alla lampor i rummet.

Om du vill ha en särskild kombination av ljusinställningar för olika armaturer kan du även lagra den som en effekt på samma sätt som beskrivs i avsnitt 2 i den här handboken.

4. Vanliga frågor

Vad gör jag om ...

- LivingColors-lampan inte lyser
- Kontrollera att sladden är ordentligt ansluten till lampan och till vägguttaget.
- Koppla från nätsladden och anslut den igen. Om LivingColors-lampan ändrar flera färger och sedan släcks kan du slå på den igen med fjärrkontrollen.
- LivingColors-lampan inte svarar på fjärrkontrollens kommandon
- Kontrollera batterierna i fjärrkontrollen. Batterierna ska vara laddade och placerade åt rätt håll (+ och -). Prova att byta ut batterierna om fjärrkontrollen fortfarande inte fungerar.
- Koppla fjärrkontrollen till LivingColors-lampan genom att följa anvisningarna i avsnitt 3.1 i den här handboken.
- Knapparna blinkar efter att jag har använt fjärrkontrollen
- Detta innebär att batterierna i fjärrkontrollen (nästan) är förbrukade och behöver bytas ut.
- Det inte går att starta det automatiska färgändringsläget
- Det kan hända att fjärrkontrollen inte registrerade din "svepande" rörelse. Försök igen och se till att hålla fingret på färgratten genom hela cirkeln.
- Jag vill ansluta min LivingColors till en timer. Är det möjligt?
- Ja. Du kan använda Philips LivingColors-lampan med en timer (medföljer inte). När den tänds med en timer visar LivingColors din senaste inställning (statisk färg eller automatiskt färgändringsläge). Kontrollera att denna inställning inte är "av".
- Jag kan inte ansluta ytterligare lampor till LivingColors-fjärrkontrollen
- Kontrollera att den produkt du försöker ansluta har en SmartLink-logotyp. Endast produkter med en SmartLink-logotyp kan anslutas till den här fjärrkontrollen.
- Försök göra om proceduren som beskrivs

i avsnitt 3 i den här handboken. Kontrollera att du hör ljuden och ser blinkningarna enligt beskrivningen.

- Jag inte hittar min fråga här
- Kontakta Philips om du vill ha mer hjälp (se avsnitt 5 "Mer hjälp").

5. Mer hjälp

Om du vill ha information eller om du har något problem kan du besöka Philips webbplats på www.philips.com eller kontakta Philips Lighting-kontaktcentret avgiftsfritt: 00800-PHILIPSL eller 00800-74454775

Garanti:

Philips tvåårsgaranti gäller om produkten används i enlighet med gällande anvisningar och för avsett ändamål. Anspråk accepteras endast vid uppvisning av det ursprungliga inköpsbeviset (faktura eller försäljningskvitto) där inköpsdatum, återförsäljarnamn och produktbeskrivning anges.

Philips garanti gäller inte i följande fall:

- Något har ändrats, kryssats över, tagits bort eller gjorts oläsligt på inköpsbeviset eller i produktbeskrivningen.
- Fel som orsakats av skada, felaktiga anslutningar eller missbruk.
- En skada har orsakats av extrema förhållanden som inte härrör från LivingColors egna egenskaper, till exempel blixtnedslag, översvämning, brand, felaktig användning eller vårdslöshet.
- LivingColors har öppnats eller demonterats.

Rengöring och underhåll:

Dra ut kontakten ur vägguttaget.

LivingColors-lampan, fjärrkontrollen och adaptern ska endast rengöras med en mjuk, torr duk så att du undviker repor.

Använd inte rengöringsmedel.

Säkerhetsföreskrifter:

Se till att kontakten och LivingColors aldrig kommer i kontakt med vätskor och fukt.

- LivingColors är endast avsedd att användas inomhus. Använd den inte i våtutrymmen, t.ex. i badrum, eller utomhus.
- LivingColors är ingen leksak och är inte avsedd att hanteras av barn.
- Placera inte produkten på varma ytor.
- Av säkerhetsskäl och enligt garantivillkoren ska LivingColors och kontakten inte öppnas.
- Använd endast den medföljande adaptern. Om du använder en annan adapter kan LivingColors skadas.

Miljö:

Om du någon gång kasserar produkten ska det ske i enlighet med kommunens anvisningar. Ta ur batterierna när du kasserar fjärrkontrollen. Kasta inte batterierna med det vanliga hushållsavfallet. Du måste lämna in dem vid en officiell återvinningsstation eller hos en Philips-återförsäljare. Båda kan kassera batterierna på ett miljövänligt sätt.

Specifikation för kontakt:

Nätadapter

Modell: EADP-10EB C (EU)
EADP-10EB D (Storbritannien
+ Singapore)
EADP-10EB E (Australien)

Ingång: 110 - 240V ~ 0,3 A 50 Hz
Utgång: 18,5V $\overline{\overline{\overline{\quad}}}$ 0,83 A

Armaturens strömförbrukning: upp till 15,4 W

Fjärrkontroll:

Batterier: 3 alkaliska Philips Powerlife AAA-batterier LR03, 1,5V.

Specifikationer för trådlöst:

Frekvensband i trådlöst RF-läge: 2 405~2 475 MHz

Trådlöst kommunikationsprotokoll: IEEE 802.15.4)

Driftkanaler: 1, 15, 20 eller 25

Miljöspecifikationer:

Temperatur (drift): 0...40 °C

Temperatur (förvaring): -25...60 °C

Relativ luftfuktighet: 5...95 % icke-kondenserande

FI LivingColors Käyttöohjeet

LivingColors Käyttöohjeet

Kiitos, että ostit Philips LivingColors -tuotteen!

LivingColors on suunniteltu erityisesti luomaan kotiisi persoonallista tunnelmaa värillisellä valolla.

Kun käytät LivingColorsia ensimmäistä kertaa, lue nämä ohjeet huolellisesti ja säästä ne tulevaa käyttöä varten. Noudattamalla ohjeita saat käyttöösi kaikki Philips LivingColorsin toiminnot.

Tärkeää:

- Poista osat pakkauksesta varovasti.
- Tarkista, että pakkaus sisältää kaikki tarvittavat osat.

Tämän oppaan avulla

1. aloitat valaisimen käytön
2. luot oman tunnelmasi LivingColorsilla
3. liität LivingColorsin muihin Philips LivingAmbiance -tuotteisiin
4. saat vastauksia usein esitettyihin kysymyksiin
5. saat lisätukea.

1. Aloittaminen:

- Avaa kaukosäätimen paristolokero liu'uttamalla säätimen taustapuolella olevaa painiketta. Aseta paikalleen kolme AAA-paristoa (plus- ja miinusnavat kuvan mukaisesti).
- Aseta LivingColors haluamaasi paikkaan tasaiselle, tukevalle alustalle.

- Suuntaa LivingColors kohti seinää (optimaalinen etäisyys on 50 cm), liitä johdon liitin lamppuun ja liitä virtapistoke pistorasiaan.

2. Luo tunnelmaa:

- Kosketa haluamaasi väriä värirenkaassa. Säästä sävyä liikuttamalla sormeasi värirenkaan päällä.
- Muuta värikylläisyyttä (lisää valkoista nykyiseen väriin). Paina värikylläisyyden lisäämispainiketta, jos haluat voimakkaamman värin, tai värikylläisyyden vähentämispainiketta, jos haluat enemmän pastellissävyä. Värikylläisyyden vähentämispainikkeen jatkuva painaminen muuttaa värin lopulta valkoiseksi.
- Himmennä valoa. Lisää tai vähennä valon voimakkuutta himmennyspainikkeilla.
- Anna värien vaihtua automaattisesti. Siirrä sormea värirenkaan ympäri (yksi täysi kierros) ja paina virtapainikkeen I-osaa lyhyesti. LivingColors siirtyy automaattiseen värinvaihtotilaan: valon väri alkaa vaihtua automaattisesti.

Värien vaihtumisnopeutta voi säätää. Nopeutta voi säätää myötäpäivään nopeasta (värirenkaan tummansininen väri) hitaaseen (purppura). Kosketa mitä tahansa värirenkaan kohtaa. Automaattisessa värinvaihtotilassa voit säätää myös värikylläisyyttä ja värien kirkkkautta.

Voit palata staattiseen väritilaan siirtämällä sormea värirenkaan ympäri uudelleen ja painamalla virtapainikkeen 0-osaa. Vaihtoehtoisesti voit sammuttaa LivingColorsin (0) ja käynnistää sen uudelleen (I).

- Jos pidät tietystä valoasetuksesta (esimerkiksi hieman himmennetystä punaisesta), voit tallentaa tämän valaistuksen: Paina jotain valaistuspainiketta, kunnes kaukosäätimestä kuuluu äänimerkki. Valaistus tallennetaan painamaasi valaistuspainikkeeseen. Näin voit tallentaa myös haluamasi automaattisen värienvaihdon nopeuden.

Voit jatkaa valojen säätämistä haluamalla tavalla. Voit palata tallennettuun valaistukseen painamalla sitä valaistuspainiketta, johon valaistus on tallennettu. Painetun valaistuspainikkeen merkkivalo syttyy hetkeksi valitun valaistuksen merkiksi, ja LivingColors alkaa palaa toivotulla tavalla.

Voit tallentaa enintään 3 valaistusta (yhden kuhunkin valaistuspainikkeeseen).

Sammuta LivingColors painamalla virtapainikkeen 0-osaa lyhyesti. LivingColors muistaa viimeksi käytetyn asetuksen. Sytytä valaisin painamalla virtapainikkeen 1-osaa.

3. Liitä LivingColors muihin Philips LivingAmbiance -tuotteisiin

Voit yhdistää Philips LivingAmbiance -valikoiman tuotteita LivingColorsin kaukosäätimeen. Niin voit ohjata kaikkia yhdistettyjä tuotteita yhdessä tai erikseen – samalla kaukosäätimellä.

1. Voit yhdistää muita Philips LivingColors -valaisimia kaukosäätimeen. Useimpia Philips LivingColorseja voi ohjata tällä kaukosäätimellä. Tarkista vain, että yhdistettävissä LivingColorsissa on SmartLink-logo. Kaikki tuotteet, joissa on SmartLink-logo, voidaan yhdistää tähän kaukosäätimeen.

Yhdistä Philips LivingColors -valaisin kaukosäätimeen viemällä kaukosäädin valaisimen lähelle ja pitämällä alhaalla I-painiketta. Valo välähtää 3 kertaa. Paina I-painiketta, kunnes kaukosäätimestä kuuluu äänimerkki. Valo välähtää vihreänä. Se on nyt yhdistetty kaukosäätimeen ja palaa viimeisimpään asetukseensa.

Muista yhdistää myös värillisen ja valkoisen valon LivingColors-valaisimen valkoinen valo. Se yhdistetään samalla tavalla kuin kohdassa 2 kuvatut LivingWhites-tuotteet.

Jos haluat poistaa LivingColors-valaisimen kaukosäätimestä, vie kaukosäädin valaisimen lähelle ja paina 0-painiketta. Valo välähtää 3 kertaa. Paina 0-painiketta, kunnes kuulet

kaukosäätimestä äänimerkin. Valo himmenee hitaasti.

2. Voit yhdistää kaukosäätimeen myös Philips LivingWhites -tuotteita (pistokkeita, energiansäästölamppuja ja valaisimia). Yhdistä Philips LivingWhites tuote viemällä kaukosäädin tuotteen lähelle ja pitämällä alhaalla I-painiketta. Valo välähtää 3 kertaa. Paina I-painiketta, kunnes kaukosäätimestä kuuluu äänimerkki ja valo välähtää nopeasti kaksi kertaa. Se on nyt yhdistetty kaukosäätimeen ja palaa viimeisimpään asetukseensa.

Jos haluat poistaa LivingWhites-valaisimen kaukosäätimestä, vie kaukosäädin tuotteen lähelle ja paina 0-painiketta. Valo välähtää 3 kertaa. Paina 0-painiketta, kunnes kuulet kaukosäätimestä äänimerkin. Valo himmenee hitaasti.

3. Voit yhdistää kaukosäätimen myös toiseen Philips LivingAmbiance -valikoiman kaukosäätimeen. Kaikki LivingColors- tai LivingWhites-kaukosäätimet, joissa on SmartLink-logo, voidaan yhdistää tähän kaukosäätimeen. Yhdistämällä toisen kaukosäätimen voit ohjata samoja valoja kahdella eri kaukosäätimellä. Voit luoda esimerkiksi 6 erilaista valaistusta – 3 yhdellä kaukosäätimellä ja 3 toisella - samoilla lamppuilla. Lisää toinen LivingColors- tai LivingWhites-kaukosäädin seuraavasti:

- a. Nollaa yhdistettävä kaukosäädin: Avaa paristolokero ja paina RESET-painiketta muutaman sekunnin ajan esimerkiksi paperiliittimellä. Varmista, että säätimessä on paristot. Kaukosäätimestä kuuluu äänimerkki nollauksen merkiksi.
- b. Pidä nollattua kaukosäädintä nykyisen kaukosäätimen lähellä. Paina kummankin kaukosäätimen I-painiketta, kunnes kaukosäätimistä kuuluu äänimerkki. Kaukosäätimet on yhdistetty. Voit nyt yhdistää samat valot uuteen kaukosäätimeen ja ohjata valoja kummallakin kaukosäätimellä.
- c. Jos lisäamäsi kaukosäädin on pyöreä, voit myös kopioida sen: Voit yhdistää sen välittömästi samoihin valoihin, joihin alkuperäinen kaukosäädin on yhdistetty. Kopioi kaukosäädin toistamalla vaiheessa b kuvatut toimet.

Kun olet yhdistänyt ainakin yhden valon Philips LivingColors -kaukosäätimeen, voit ohjata kaikkia valoja yhdessä tai kutakin erikseen.

Jotta voit ohjata yhtä valoa, se on valittava (huomaa, että värillisen ja valkoisen valon LivingColors-valaisimen värillinen ja valkoinen valo on valittava erikseen). Valitse valo

valonvalintapainikkeilla. Kun pidät alhaalla jotain valonvalintapainiketta, valittu valo alkaa vilkkua. Jos et halua säätää tätä valoa, vapauta painike ja paina sitä uudelleen – toinen valo alkaa vilkkua. Kun valo on valittu, kaukosäätimen valon valinnan merkivalo syttyy. Tämä merkitsee, että nyt voit säätää pelkästään tätä valoa.

Jos valoa ei ole valittu (valon valinnan merkivalo ei pala), kaikki valinnat vaikuttavat kaikkiin kaukosäätimen yhdistettyihin valoihin (voit esimerkiksi himmentää kaikki huoneen valot).

Jos pidät tietyistä eri valaisimien valoasetusten yhdistelmästä, voit tallentaa sen valaistuksena tämän oppaan osassa 2 kuvatulla tavalla.

4. Usein esitetyt kysymykset

Mitä seuraavissa tilanteissa pitää tehdä

- LivingColorsin valo ei pala
 - o Tarkista valaisimen virtaliitäntä. Varmista, että pistoke on kunnolla pistorasiassa.
 - o Irrota virtajohto ja liitä se uudelleen. Jos LivingColors vaihtaa useita värejä ja sammuu, sytytä se kaukosäätimellä.
- LivingColors ei reagoi kaukosäätimen
 - o Tarkista kaukosäätimen paristot. Niiden pitää olla oikein paikallaan (+ ja -) ja täynnä. Jos kaukosäädin ei vieläkään toimi, vaihda paristot.
 - o Yhdistä kaukosäädin LivingColors-valaisimeen tämän oppaan osan 3.1 mukaan.
- Painikkeet vilkkuvat kaukosäätimen käytön jälkeen
 - o Kaukosäätimen paristojen virta on melkein lopussa, ja paristot on vaihdettava.
- Automaattinen värinvaihto ei käynnisty
 - o Voi olla, ettei kaukosäädin ymmärtänyt sormen liikettä. Yritä uudelleen niin, että sormesi on varmasti värirenkaalla koko liikkeen ajan
- Onko mahdollista liittää LivingColors ajastimeen?
 - o Kyllä. Voit käyttää Philips LivingColors -valaisinta ajastimen kanssa (lisävaruste). Ajastimella sytytetty LivingColors siirtyy viimeisimpään asetukseen (staattiset värit tai automaattinen värinvaihto). Varmista, ettei valo ole sammutettu viimeisimmässä asetuksessa.
- En pysty yhdistämään lisälamppuja LivingColors-kaukosäätimeen
 - o Varmista, että yhdistettävässä tuotteessa on SmartLink-logo. Tähän kaukosäätimeen voi yhdistää vain tuotteita, joissa on SmartLink-logo.

- o Yritä toistaa tämän oppaan osassa 3 kuvattu toimi. Varmista, että äänimerkit kuuluvat ja välähdykset näkyvät kuvatulla tavalla.
- Kysymystäni ei ole tässä luettelossa
- o Ota yhteyttä Philipsiin (katso osa 5 Lisätuki).

5. Lisätuki

Ongelmatapauksissa saat tietoja Philipsin sivustosta osoitteessa www.philips.com tai soittamalla maksuttomaan Philips Lightingin asiakaspalvelunumeroon: 00800-PHILIPSL tai 00800-74454775

Takuu:

Philipsin kahden vuoden takuu on voimassa, jos tuotetta käytetään ohjeiden mukaisesti ja alkuperäiseen tarkoitukseen. Vaateet huomioidaan vain, jos niiden mukana toimitetaan alkuperäinen ostodokumentti (lasku tai ostokuitti), josta ilmenee ostopäivämäärä, myyjän nimi ja tuotteen kuvaus.

Philips-takuu ei ole voimassa seuraavissa tapauksissa:

- Ostodokumentista tai tuotekuvausta on muutettu, siitä on pyyhitty tai poistettu jotain tai sitä ei voi lukea.
- Viat aiheutuvat vahingoista, viallisista liitäntöistä tai tuotteen väärinkäytöstä.
- LivingColorsin vian ovat aiheuttaneet laitteelle epäominaiset äärimmäiset olosuhteet, esimerkiksi salamanisku, tulva, tuli, virheellinen käyttö tai laiminlyönti.
- LivingColors on avattu tai purettu.

Puhdistaminen ja huolto:

Irrota virtapistoke pistorasiasta.

Käytä LivingColors-lampun, kaukosäätimen ja sovittimen puhdistamisessa vain pehmeää, kuivaa liinaa, jotta laitteet eivät naarmutu.

Älä käytä puhdistusaineita.

Turvallisuusohjeet:

Suojaa pistoketta ja LivingColorsia nesteiltä ja kosteudelta.

- LivingColors on tarkoitettu vain sisäkäyttöön. Älä käytä sitä kosteissa tiloissa, kuten kylpyhuoneessa tai ulkona.
- LivingColors ei ole lasten käyttöön tarkoitettu lelu.
- Älä aseta sitä kuumille pinnoille
- LivingColorsia ja pistoketta ei saa avata turvallisuus- ja takuusyistä.
- Käytä vain laitteen mukana toimitettua sovittinta: vääränlaisen sovittimen käyttäminen voi vahingoittaa LivingColorsia.

Ympäristö:

Hävitä laite paikallisten viranomaisten ohjeiden mukaisesti. Poista paristot ennen laitteen hävittämistä. Älä hävitä tyhjiä paristoja talousjätteen mukana, vaan toimita ne valtuutettuun kierrätyspisteeseen.

Pistokkeen tiedot:

Verkkolaite

Malli: EADP-10EB C (EU)
EADP-10EB D (Iso-Britannia ja Singapore)
EADP-10EB E (Australia)

Tulo: 110–240 V ~ 0,3 A 50 Hz

Lähtö: 18,5V  0,83 A

Valaisimen virrankulutus: enintään 15,4 W

Kaukosäädin:

Paristot: 3 x Philips Powerlife Alkaline AAA LR03, 1,5 V.

Langattoman yhteyden tiedot:

Langattoman RF-tilan taajuuksa: 2405–2475 MHz

Langattoman yhteyden protokolla: IEEE 802.15.4)

Käyttökanavat: kanava 11, 15, 20 tai 25

Ympäristötiedot:

Lämpötila (käyttö): 0...40 °C

Lämpötila (säilytys): -25...60 °C

Suhteellinen kosteus: 5...95 %, ei tiivistymistä

ES LivingColors Instrucciones de uso

LivingColors Instrucciones de uso

Gracias por comprar LivingColors de Philips

LivingColors ha sido diseñada especialmente para que cree un ambiente personal en casa a través de las luces de colores.

Si está usando LivingColors por primera vez, lea estas instrucciones detenidamente y consérvelas para consultarlas en el futuro. Si sigue estas orientaciones, podrá disfrutar de todas las funciones de la lámpara LivingColors de Philips.

Importante:

- Saque cuidadosamente el contenido del paquete.
- Compruebe que contiene todas las piezas.

Este manual le ayudará a...

1. Empezar a usar el sistema
2. Crear su propio ambiente con LivingColors
3. Conectar LivingColors a otros productos de LivingAmbiance de Philips
4. Encontrar respuestas a las preguntas más frecuentes
5. Obtener asistencia adicional

1. Introducción:

- Abra el compartimento de las pilas del mando a distancia deslizando el botón de la parte posterior. Inserte 3 pilas AAA tal y como se indica con las marcas + y -.
- Coloque la lámpara LivingColors en la ubicación que desee, en una superficie estable y plana.

- Oriente la lámpara LivingColors hacia la pared (la distancia óptima es de 50 cm), introduzca la toma de conexión en la lámpara y, a continuación, conecte la lámpara a la toma de pared.

2. Cree su propio ambiente:

- Toque el color que desee en el aro de colores. Puede deslizar el dedo sobre el aro de colores para definir el color de forma más precisa.
 - Cambie la saturación del color (añadiendo más blanco al color actual). Pulse el botón de *aumento de saturación* para un color profundo o el botón de *disminución de saturación* para un tono más pastel. Si continúa pulsando el botón de *disminución de saturación*, llegará al color blanco.
 - Intensidad. Aumente o disminuya la intensidad luminosa mediante los *botones de intensidad*.
 - Cambie los colores automáticamente. Deslice el dedo por el aro de colores (haga un círculo completo) y pulse "I" (encendido). A continuación, LivingColors cambiará al modo de cambio de color automático y la lámpara comenzará a cambiar de color automáticamente.
- Puede ajustar la velocidad con la que cambian los colores. La velocidad puede ajustarse en el sentido de las agujas del reloj, desde rápida (color azul oscuro en el aro de colores) a lenta (violeta). Puede tocar en cualquier parte del aro de colores. Mientras se encuentra en el modo de cambio de color automático, también puede ajustar la saturación y el brillo de los colores.

Para volver al modo de color estático, deslice el dedo por el aro de colores una vez más y, a continuación, pulse "0". También puede apagar LivingColors "0" y volver a encenderlo "1".

- Si le gusta algún ajuste de luminosidad en concreto (por ejemplo, rojo ligeramente intenso), puede almacenar este ambiente para recuperarlo fácilmente: mantenga pulsado uno de los botones *para crear ambiente* hasta que el mando a distancia emita un pitido. El ambiente está ahora guardado en el *botón para crear ambiente* que ha pulsado. De este modo, también podrá guardar el modo de cambio de color automático con velocidad.

Puede continuar ajustando las luces de la forma que desee. Cuando desee volver a su ambiente guardado, simplemente pulse el *botón para crear ambiente* que pulsó cuando lo guardó. El *botón para crear ambiente* se iluminará para mostrar que el ambiente se ha seleccionado y que LivingColors cambiará a los ajustes guardados.

Puede guardar hasta 3 ambientes (uno por cada *botón para crear ambiente*).

Apague la lámpara LivingColors pulsando brevemente el botón "0" (apagado). LivingColors recordará el último ajuste seleccionado cuando la vuelva a utilizar. Para volver a encender la lámpara, pulse "1" (encendido).

3. Conectar LivingColors a otros productos de LivingAmbiance de Philips

Puede conectar diferentes productos de la gama LivingAmbiance de Philips al mando a distancia de LivingColors. De esta forma, podrá ajustar todos los productos conectados en conjunto o bien, cada uno de ellos de forma individual, y todo desde el mando a distancia.

1. Puede conectar otras lámparas LivingColors de Philips al mando a distancia. La mayoría de lámparas LivingColors de Philips funcionarán con este mando a distancia: simplemente compruebe si hay un logotipo de SmartLink en la lámpara LivingColors que le gustaría conectar. Todos los productos con un logotipo de SmartLink se pueden conectar al mando a distancia.

Para añadir una lámpara LivingColors de Philips al mando a distancia, acerque el mando a

lámpara y, a continuación, mantenga pulsado el botón "1". La lámpara parpadeará 3 veces. Mantenga pulsado el botón "1" hasta que escuche un pitido del mando a distancia; la lámpara parpadeará brevemente en color verde. Ahora está conectada con el mando a distancia y volverá al último ajuste que tuviese antes de apagarse.

Para una lámpara LivingColors con luz blanca y de color, asegúrese de que también conecta la luz blanca: puede hacerlo de la misma forma descrita en el punto 2 para los productos LivingWhites.

Si desea desconectar una lámpara LivingColors del mando a distancia, acerque el mando a distancia a la lámpara y, a continuación, mantenga pulsado el botón "0". La lámpara parpadeará 3 veces. Mantenga pulsado el botón "0" hasta que escuche un pitido del mando a distancia. La lámpara se apagará poco a poco.

2. Además, puede conectar otros productos LivingWhites de Philips (enchufes, bombillas de bajo consumo y luminarias) al mando a distancia. Para añadir un producto LivingWhites de Philips, acerque el mando a distancia al producto y, a continuación, mantenga pulsado el botón "1". La lámpara parpadeará 3 veces. Mantenga pulsado el botón "1" hasta que escuche un pitido del mando a distancia y vea que la lámpara parpadea dos veces rápidamente. Ahora está conectada con el mando a distancia y volverá al último ajuste que tuviese antes de apagarse.

Si desea desconectar un producto LivingWhites del mando a distancia, acerque el mando a distancia al producto y, a continuación, mantenga pulsado el botón "0". La lámpara parpadeará 3 veces. Mantenga pulsado el botón "0" hasta que escuche un pitido del mando a distancia. La lámpara se apagará poco a poco.

3. También puede conectar su mando a distancia a otro mando a distancia de la gama LivingAmbiance de Philips. Cualquier mando a distancia LivingColors o LivingWhites que tenga un logotipo de SmartLink se puede conectar a su mando a distancia. Al conectar otro mando a distancia podrá controlar las mismas lámparas con dos mandos a distancia diferentes. Por ejemplo, podría crear 6 ambientes de iluminación diferentes (3 en un mando a distancia y 3 en el otro) con las mismas lámparas. Para añadir un

mando a distancia LivingColors o LivingWhites adicional, realice lo siguiente:

- a. Restablezca el mando a distancia que desea añadir: abra el compartimento de las pilas y pulse el botón RESET durante unos segundos (por ejemplo, con un clip). Asegúrese de que las pilas están dentro. El mando reproducirá un sonido para indicar que se ha restablecido.
- b. Acerque el mando a distancia que ha restablecido al mando a distancia actual. Pulse el botón "I" en ambos mandos a distancia hasta que estos reproduzcan un sonido. Los mandos a distancia están ahora conectados, lo que significa que ahora podrá conectar las mismas lámparas al mando a distancia nuevo y controlar todas con cualquiera de los mandos a distancia.
- c. Si el mando a distancia que está añadiendo es redondo, ahora también podrá copiarlo: puede tenerlo conectado inmediatamente a las mismas lámparas a las que está conectado el mando a distancia original. Para copiar el mando a distancia, repita el procedimiento descrito en el punto b.

Cuando hay conectado una o más lámparas al mando a distancia LivingColors de Philips, podrá controlar todas estas lámparas en conjunto o bien cada una de ellas de forma individual.

Para controlar una sola lámpara, necesita seleccionarla (tenga en cuenta que para las lámparas LivingColors con luz de color y blanca, éstas necesitan seleccionarse por separado). Puede hacerlo mediante uno de los *botones de selección de luz*. Cuando mantenga pulsado uno de los *botones de selección de luz*, la lámpara seleccionada empezará a parpadear. Si esta no es la lámpara que desea ajustar, suelte el botón y vuelva a pulsarlo; de esta forma, empezará a parpadear otra lámpara. Cuando se selecciona una lámpara, el *indicador de selección de luz* del mando a distancia (bombilla) se iluminará. Esto significa que ya puede ajustar la luz seleccionada individualmente.

Cuando no hay ninguna luz seleccionada (el *indicador de selección de luz* está apagado), todos los ajustes se aplicarán a todas las luces conectadas al mando a distancia (por ejemplo, puede regular todas las luces de la habitación).

Si le gusta una combinación de ajuste de luz de diferentes luminarias en concreto, también puede almacenarla como ambiente; se puede hacer de

la misma forma descrita en la sección 2 de este manual.

4. Preguntas más frecuentes

Qué hacer si...

- LivingColors no produce luz
 - o Compruebe las conexiones del cable a la lámpara. Compruebe que la clavija esté enchufada correctamente en la toma de pared.
 - o Desconecte el cable de alimentación y vuelva a enchufarlo. Si la lámpara LivingColors cambia a varios colores y se apaga, utilice el mando a distancia para volver a encenderla.
- LivingColors no responde al mando a distancia
 - o Compruebe las pilas del mando a distancia. Las pilas deben estar colocadas correctamente (según las indicaciones + y -) y deben tener energía. Si el mando a distancia sigue sin funcionar, sustituya las pilas.
 - o Vincule el mando a distancia a la lámpara LivingColors siguiendo el procedimiento que se explica en la sección 3.1 de este manual.
- Los botones parpadean después de utilizar el mando a distancia
 - o Esto significa que las pilas del mando a distancia están (casi) agotadas y necesitan reemplazarse.
- No puedo activar el modo de cambio de color automático
 - o Puede que el mando a distancia no haya captado el deslizamiento. Inténtelo de nuevo y asegúrese de que su dedo está en el aro de colores durante todo el movimiento circular
- Me gustaría conectar la lámpara LivingColors a un temporizador. ¿Es posible?
 - o Sí. Puede utilizar la lámpara LivingColors de Philips con un temporizador (no incluido). Cuando se enciende con un temporizador, LivingColors mostrará el último ajuste (color estático o modo de cambio de color automático). Asegúrese de que el último ajuste no es "apagado".
- No puedo conectar lámparas adicionales al mando a distancia LivingColors
 - o Asegúrese de que el producto que está intentando conectar tiene el logotipo de SmartLink. Solo los productos con un logotipo de SmartLink se pueden conectar a este mando a distancia.

- o Vuelva a realizar el proceso descrito en la sección 3 de este manual. Asegúrese de que oye los sonidos y ve las luces parpadeantes tal como se describe en esta sección.
- Mi pregunta no aparece aquí
- o Póngase en contacto con Philips para obtener asistencia (consulte la sección 5 “Asistencia adicional”).

5. Asistencia adicional

Para obtener información y en caso de que se produzca algún problema, visite el sitio Web de Philips en www.philips.com o bien, póngase en contacto con el centro de atención al cliente de iluminación de Philips llamando al número gratuito: 00800-PHILIPSL o 00800-74454775

Garantía:

La garantía de dos años de Philips será válida siempre y cuando el producto se utilice según las instrucciones y con la finalidad para la que fue creado. Se aceptarán únicamente aquellas reclamaciones previa presentación de la prueba de compra original (factura, recibo o comprobante de compra) donde aparezca la fecha de compra, el nombre del distribuidor y la descripción del producto.

La garantía de Philips quedará anulada si:

- Algún dato de la etiqueta de compra o la descripción del producto se ha cambiado, tachado, borrado, o si ha quedado ilegible.
- Se producen fallos por daños, conexiones defectuosas o mal uso.
- Se ha producido un defecto debido a circunstancias extremas no inherentes a la lámpara LivingColors, por ejemplo, tormenta eléctrica, inundaciones, fuego, uso incorrecto o negligencia.
- Se ha abierto o desmontado la lámpara LivingColors.

Limpieza y mantenimiento:

Desconecte el enchufe de la toma de alimentación. Para evitar arañazos, la lámpara LivingColors, el mando a distancia y el adaptador se deben limpiar únicamente con un paño suave y seco. No utilice productos de limpieza.

Instrucciones de seguridad:

Mantenga el enchufe y la lámpara LivingColors alejados de los líquidos y la humedad.

- La lámpara LivingColors es solo para uso en interiores, no la utilice en lugares con humedad,

como el cuarto de baño o en exteriores.

- La lámpara LivingColors no es un juguete para niños.
- No la coloque en superficies calientes.
- Por razones de seguridad, y para conservar la garantía, no se pueden abrir ni la lámpara LivingColors ni el enchufe.
- Utilice únicamente el adaptador proporcionado: si utiliza un adaptador distinto puede provocar daños en la lámpara LivingColors.

Protección del medio ambiente:

Si decide desechar el aparato en un determinado momento, hágalo de acuerdo con la normativa local. Quite las pilas cuando deseche el mando a distancia. No deseche las pilas con la basura normal del hogar. Deben depositarse en un punto de recogida oficial o en un distribuidor de Philips, los cuales desecharán las pilas de una forma respetuosa con el medio ambiente.

Especificaciones del enchufe:

Adaptador de CA

Modelo: EADP-10EB C (tipo UE)
 EADP-10EB D (tipo Reino Unido
 + Singapur)
 EADP-10EB E (tipo Australia)

Entrada: 110 - 240 V ~ 0,3 A 50 Hz

Salida: 18,5 V  0,83 A

Consumo de energía de la luminaria: hasta 15,4 W

Mando a distancia:

Pilas: 3 pilas alcalinas Powerlife de Philips AAA LR03, 1,5 V.

Especificaciones de la tecnología inalámbrica:

Banda de frecuencia de modo de radiofrecuencia inalámbrica: 2405~2475 MHz

Protocolo de comunicaciones inalámbricas: IEEE 802.15.4)

Canales de funcionamiento: canales 11, 15, 20 o 25

Especificaciones medioambientales:

Temperatura (funcionamiento): De 0 a 40 °C

Temperatura (almacenamiento): de -25 a 60 °C

Humedad relativa: entre 5 y 95 % sin condensación

LivingColors - Instruções de utilização

Obrigado por ter adquirido um candeeiro Philips LivingColors!

O LivingColors foi especialmente concebido para criar uma atmosfera pessoal em sua casa através de luz colorida.

Leia atentamente estas instruções aquando da primeira utilização e guarde-as para referência futura. Se respeitar as nossas orientações, pode desfrutar ao máximo do Philips LivingColors.

Importante:

- Retire todos os componentes da embalagem, com cuidado.
- Verifique se estão incluídas todas as peças.

Este manual ajudá-lo-á a...

1. Começar
2. Crie o seu próprio ambiente com LivingColors
3. Ligue o LivingColors a outros produtos Philips LivingAmbiance
4. Responder a perguntas mais frequentes
5. Obter assistência adicional

1. Como iniciar:

- Deslize o botão na parte posterior do telecomando para abrir o compartimento das pilhas. Introduza 3 pilhas de tipo AAA (polaridades + e – como indicado)
- Coloque o LivingColors numa superfície plana e estável.
- Aponte o LivingColors em direcção à parede (a distância ideal é de 50 cm), introduza a ficha de ligação no candeeiro e ligue a outra ficha na tomada eléctrica.

2. Crie o seu próprio ambiente:

- Tocando na cor pretendida no anel de cores. Pode deslocar o dedo pelo anel de cores para ajustar a cor.
- Alterando a saturação da cor (adicionando branco à cor actual). Prima o botão para *umentar a saturação* para uma cor profunda ou o botão para *diminuir da saturação* para um tom

mais pastel. Se continuar a premir o botão para *diminuir a saturação*, obtém a cor branca.

- Regulando a intensidade da luz. Aumentar ou diminuir a intensidade da luz através dos *botões de regulação da intensidade da luz*.
- Permitindo que as cores mudem automaticamente. Passe o dedo a toda a volta do anel de cores (um círculo completo) e prima o botão "I" (ligar) por breves momentos; o LivingColors activa o modo de mudança automática de cor: o candeeiro começa a mudar de cor automaticamente.

Pode ajustar a velocidade da mudança de cores. A velocidade pode ser ajustada para a direita, de rápida (cor azul escura no anel de cores) para lenta (roxo). Pode tocar em qualquer ponto do anel de cores. Enquanto o modo de mudança automática de cores estiver activado, também pode ajustar a saturação e o brilho das cores.

Para voltar ao modo de cor estática, passe novamente o dedo pelo anel de cores e prima "0". Também pode simplesmente desligar "0" e voltar a ligar "I" o LivingColors.

- Se gostar de uma definição de luz em particular (por exemplo, vermelho com luz ligeiramente reduzida), pode guardar este efeito para uma reactivação simples: mantenha um dos *botões de efeitos de luz* premido até este emitir um sinal sonoro. O seu efeito de luz encontra-se agora guardado no *botão de efeitos de luz* que premiu. Desta forma também pode guardar uma determinada velocidade do modo de mudança automática de cores.

Pode continuar a ajustar as luzes como preferir. Quando quiser regressar ao efeito de luz guardado, basta premir o *botão de efeitos de luz* que premiu quando o guardou. Esse *botão de efeitos de luz* acende por alguns momentos para indicar que o efeito de luz está seleccionado e o LivingColors muda para as suas definições guardadas.

Pode guardar até 3 efeitos de luz (um para cada *botão de efeitos de luz*).

Para desligar o LivingColors, prima o botão "0" (desligar) por breves instantes. O LivingColors

memoriza a última configuração e utiliza-a quando voltar a ser ligado. Para voltar a ligar, prima “I” (ligar).

3. Ligue o LivingColors a outros produtos Philips LivingAmbiance

Pode ligar vários produtos da gama Philips LivingAmbiance ao telecomando do seu LivingColors. Desta forma, pode ajustar todos os produtos ligados em conjunto ou individualmente – tudo com o mesmo telecomando.

1. Pode ligar outros candeeiros Philips LivingColors ao seu telecomando. A maioria dos Philips LivingColors funciona com este telecomando: verifique se o LivingColors que pretende interligar tem um logótipo SmartLink. Todos os produtos com um logótipo SmartLink podem ser ligados ao seu telecomando.

Para adicionar um candeeiro Philips LivingColors a um telecomando, aproxime o telecomando do candeeiro; em seguida, mantenha o botão “I” premido. O candeeiro apresenta 3 intermitências. Mantenha o botão “I” pressionado até ouvir um sinal sonoro do telecomando; o candeeiro apresenta algumas intermitências, por breves momentos, na cor verde. Este encontra-se agora ligado ao telecomando e regressa à última definição quando estava ligado.

No caso de um candeeiro LivingColors de luz colorida e branca, certifique-se de que também liga a luz branca – pode fazê-lo da mesma forma que nos produtos LivingWhites, conforme descrito no ponto 2.

Se pretender desligar um candeeiro LivingColors do telecomando, aproxime o telecomando do candeeiro e, em seguida, mantenha o botão “0” premido. O candeeiro emite 3 intermitências. Mantenha o botão “0” premido até ouvir um sinal sonoro do telecomando. O candeeiro diminui gradualmente a intensidade até desligar.

2. Também pode ligar produtos Philips LivingWhites (fichas, lâmpadas economizadoras e candeeiros) ao seu telecomando. Para adicionar um produto Philips LivingWhites, aproxime o comando; em seguida, mantenha o botão “I” premido. O candeeiro apresenta 3 intermitências. Mantenha o botão “I” premido até ouvir um sinal sonoro do telecomando; o candeeiro apresenta duas intermitências rápidas. Ele encontra-se

agora ligado ao telecomando e regressa à última definição quando estava ligado.

Se pretender desligar um produto LivingWhites do telecomando, aproxime o telecomando do produto e, em seguida, mantenha o botão “0” premido. O candeeiro emite 3 intermitências. Mantenha o botão “0” premido até ouvir um sinal sonoro do telecomando. O candeeiro diminui gradualmente a intensidade até desligar.

- I. Também pode ligar o seu telecomando a outro telecomando da gama Philips LivingAmbiance. Qualquer telecomando LivingColors ou LivingWhites com um logótipo SmartLink pode ser ligado ao seu telecomando. A ligação de outro telecomando permite-lhe controlar os mesmos candeeiros com dois telecomandos diferentes. Pode, por exemplo, criar 6 efeitos de luz diferentes – 3 num telecomando e 3 no outro, com os mesmos candeeiros. Para adicionar um telecomando LivingColors ou LivingWhites extra, proceda da seguinte forma:
 - a. Reponha o telecomando que pretende adicionar: abra o compartimento das pilhas e prima o botão RESET durante alguns segundos (p.ex. com um clipe). Certifique-se de que as pilhas estão colocadas. O telecomando reproduz um som para indicar que foi reposto.
 - b. Segure o telecomando reposto próximo do seu telecomando actual. Prima o botão “I” nos dois telecomandos até eles emitirem um sinal sonoro. Os telecomandos encontram-se ligados – isto significa que agora pode ligar os mesmos candeeiros ao novo telecomando e controlar todos os candeeiros com qualquer um dos telecomandos.
 - c. Se o telecomando que está a adicionar for redondo, agora também pode copiá-lo: pode ligá-lo de imediato aos mesmo candeeiros que o seu telecomando original. Para poder copiar o telecomando, repita o procedimento descrito no ponto b.

Depois de ligar um ou vários candeeiros ao seu telecomando Philips LivingColors, pode controlar todos estes candeeiros em conjunto ou individualmente.

Para controlar um único candeeiro, tem de o seleccionar (tenha em atenção que para o candeeiro LivingColors de luz colorida e branca, é necessário seleccionar a luz colorida e a luz branca separadamente). Poderá fazê-lo

através de um dos *botões de selecção de luz*. Quando mantém um dos *botões de selecção da luz* premido, o candeeiro seleccionado fica intermitente. Se não for este o candeeiro que pretende regular, solte o botão e prima-o novamente – fica intermitente outro candeeiro. Quando é seleccionado um candeeiro, o *indicador de selecção da luz* no telecomando (lâmpada) acende. Isto significa que agora pode regular apenas o candeeiro seleccionado.

Quando não é seleccionada nenhuma luz (*indicador de selecção da luz* está desligado), todos os ajustes serão aplicados a todas as luzes ligadas ao telecomando (por exemplo, pode reduzir a intensidade de todas as luzes na divisão).

Se gostar de uma combinação em particular de definições de luz de diferentes candeeiros, também pode guardá-lo como um efeito de luz – com o procedimento descrito na secção 2 deste manual.

4. **Perguntas frequentes**

O que fazer se...

- O LivingColors não estiver a fornecer luz
- o Verifique as ligações do cabo até ao candeeiro. Verifique se a ficha está correctamente colocada na tomada.
- o Desligue o cabo de alimentação e volte a ligá-lo. Se o LivingColors alternar entre várias cores e desligar, utilize o telecomando para o ligar novamente.
- O LivingColors não responde ao telecomando
- o Verifique as pilhas do telecomando. As pilhas devem estar colocadas correctamente (+ e -) e devem estar carregadas. Se o telecomando continuar a não funcionar, substitua as pilhas.
- o Ligue o telecomando ao LivingColors através do procedimento descrito no ponto 3.1 deste manual.
- Os botões estão intermitentes depois de eu usar o telecomando
- o Isto significa que as pilhas no telecomando estão (quase) vazias e precisam de ser substituídas.
- Não consigo activar o modo de mudança automática de cores
- o O telecomando poderá não ter compreendido o movimento do seu dedo. Tente novamente, certificando-se de que o seu dedo se encontra

no anel de cores durante o movimento completo da volta

- Eu gostaria de ligar o LivingColors a um temporizador. É possível?
- o Sim. Pode utilizar o Philips LivingColors com um temporizador (não incluído). Quando ligado com um temporizador, o LivingColors apresenta a sua última definição (cor estática ou mudança automática de cor). Certifique-se que a sua última definição não é “desligado”.
- Não consigo ligar candeeiros adicionais ao telecomando LivingColors
- o Certifique-se que o produto que está a tentar ligar tem um logótipo SmartLink. Só é possível ligar produtos com um logótipo SmartLink a este telecomando.
- o Tente repetir o procedimento descrito na secção 3 deste manual. Certifique-se de que ouve os sons e vê as intermitências descritas aqui.
- A minha questão não está listada aqui
- o Entre em contacto com a Philips para obter assistência (consulte o ponto 5 “Assistência adicional”).

5. **Assistência adicional**

Para obter mais informações e em caso de dificuldades, visite o Web site da Philips em www.philips.com ou contacte o Centro de Assistência da Philips Lighting através das linhas gratuitas: 00800 PHILIPSL ou 00800 74454775

Garantia:

A garantia de dois anos da Philips é válida se o produto for utilizado de acordo com as instruções e para o fim a que se destina. Serão aceites reclamações após envio do comprovativo de compra original (factura, talão ou recibo) com indicação da data de compra, nome do fornecedor e descrição do produto.

A garantia da Philips é invalidada se:

- Os dados do documento tiverem sido alterados, riscados, apagados ou tornados ilegíveis.
- As falhas forem provocadas por danos, avarias nas ligações ou utilização indevida.
- A causa do defeito se dever a circunstâncias extremas extrínsecas ao aparelho — por exemplo, trovoadas, inundações, incêndios, uso incorrecto ou negligência.
- O LivingColors tiver sido aberto ou

desmontado.

Limpeza e manutenção:

Retire a ficha da tomada.

Para evitar riscos, o candeeiro LivingColors, o telecomando e o adaptador devem ser limpos com um pano suave e seco.

Não utilize agentes de limpeza.

Instruções de segurança:

Mantenha a ficha e o LivingColors afastados de líquidos e humidade.

- O LivingColors destina-se apenas a utilização no interior. Não o ligue em locais húmidos como casas de banho ou no exterior.
- O LivingColors não é um brinquedo e não deve ser manuseado por crianças.
- Não o coloque sobre superfícies quentes.
- Por razões de segurança e nos termos da garantia, o LivingColors e a ficha não podem ser abertos.
- Utilize apenas o adaptador fornecido: a utilização de um adaptador diferente pode danificar o seu LivingColors.

Ambiente:

Caso elimine este aparelho, faça-o respeitando as instruções das autoridades locais. Retire as pilhas antes de eliminar o telecomando. Não elimine as pilhas com os resíduos domésticos. Deverá entregá-las num ponto de recolha oficial ou num representante da Philips para que a sua eliminação seja feita de modo

a proteger o ambiente.

Especificações da ficha:

Adaptador de CA

Modelo: EADP-10EB C (UE)

EADP-10EB D (Reino Unido e Singapura)

EADP-10EB E (Austrália)

Entrada: 110 - 240 V ~ 0,3 A 50 Hz

Saída: 18,5 V $\overline{\text{---}}$ 0,83 A

Consumo de energia do candeeiro: até 15,4 W

Telecomando:

Pilhas: 3 x Philips Powerlife Alkaline AAA LR03, 1,5V.

Especificações da ligação sem fios:

Banda de frequência das comunicações sem fios:

2405–2475 MHz

Protocolo de comunicações sem fios: IEEE 802,15.4)

Canais de funcionamento: canais 11, 15, 20 ou 25

Especificações de ambiente de funcionamento:

Temperatura (funcionamento): 0...40 °C

Temperatura (armazenamento): -25...60 °C

Humidade relativa: 5...95% sem condensação

IT LivingColors: istruzioni per l'uso

LivingColors: istruzioni per l'uso

Grazie per avere acquistato Philips LivingColors!

LivingColors è stata appositamente progettata per creare un'atmosfera speciale in casa grazie ad effetti di luce colorata.

Se si usa LivingColors per la prima volta, leggere attentamente le seguenti istruzioni e conservarle per riferimento futuro. Seguendo le nostre indicazioni, sarà possibile godere appieno di tutte le funzionalità di Philips LivingColors.

Importante

- Estrarre con cautela i componenti dalla confezione.
- Verificate che la confezione contenga tutti i componenti necessari.

Il manuale tratta i seguenti argomenti:

1. Operazioni preliminari
2. Crea la tua atmosfera con LivingColors
3. Collega LivingColors ad altri prodotti Philips LivingAmbiance
4. Risposta alle domande frequenti
5. Assistenza aggiuntiva

I. Informazioni preliminari

- Aprire il vano batterie del telecomando facendo scorrere il pulsante sul retro. Inserire 3 batterie AAA (+ e - come indicato).
- Collocare LivingColors nella posizione prescelta, su una superficie piana e stabile.
- Puntare LivingColors verso la parete (la distanza

ottimale è di 50 cm), inserire l'alimentatore nella lampada, quindi collegarlo alla presa a muro.

2. **Crea la tua atmosfera**

- Toccando il colore prescelto sulla ghiera dei colori. È possibile muovere il dito sull'anello colorato per ottenere la tonalità desiderata.
- Modificando la saturazione del colore (aggiungendo più bianco al colore attuale). Premere il pulsante di *aumento della saturazione* per un colore intenso o quello di *diminuzione della saturazione* per un colore pastello. Se si continua a premere il pulsante di *aumento della saturazione*, alla fine si otterrà il colore bianco.
- Riducendo l'intensità luminosa. Aumentare o diminuire l'intensità luminosa tramite i *pulsanti di attenuazione*.
- Impostando la modalità cambiacolore automatica. Passare il dito sulla ghiera dei colori (con un movimento circolare completo) e premere brevemente "I" ("On"); LivingColors passerà alla modalità cambiacolore automatica: la lampada modificherà automaticamente i colori.

È possibile regolare la velocità con la quale cambia il colore. La velocità può essere modificata in senso orario, dall'impostazione veloce (colore blu scuro sulla ghiera dei colori) a quella lenta (viola). È possibile toccare qualsiasi punto della ghiera dei colori. Mentre è attiva la modalità cambiacolore automatica, è anche possibile regolare la saturazione e la luminosità dei colori.

Per tornare alla modalità cromatica statica, passare il dito nuovamente sulla ghiera dei colori, quindi premere "0". In alternativa, è possibile spegnere LivingColors ("0") e riaccenderla ("I").

- Se si desidera riutilizzare una determinata impostazione luminosa (ad esempio con il colore rosso leggermente attenuato), è possibile salvare questa combinazione per richiamarla in un secondo momento: tenere premuto uno dei *pulsanti delle combinazioni luminose* fino a quando il telecomando non emette un segnale acustico. La combinazione luminosa viene quindi salvata in corrispondenza di uno dei *pulsanti delle combinazioni luminose* premuti. In questo modo è anche possibile impostare una determinata velocità della modalità cambiacolore automatica.

È possibile continuare a regolare le luci a proprio piacimento. Quando si desidera tornare alla combinazione luminosa salvata, basta premere il *pulsante della combinazione luminosa* premuto al momento del salvataggio. Tale *pulsante* si accenderà brevemente per mostrare che è stata selezionata la relativa combinazione e LivingColors seguirà lo schema salvato.

È possibile salvare fino a 3 combinazioni luminose (una per ciascun *pulsante*).

Spegnere LivingColors premendo brevemente il pulsante "0" (off). LivingColors ricorderà l'ultima impostazione al momento dell'utilizzo successivo. Per riaccenderla, premere il pulsante "I" (on).

3. **Collega LivingColors ad altri prodotti Philips LivingAmbiance**

È possibile collegare prodotti diversi della linea Philips LivingAmbiance al telecomando LivingColors. In questo modo sarà possibile regolare tutti i prodotti collegati contemporaneamente o individualmente con un unico telecomando.

- I. È possibile collegare altre lampade Philips LivingColors al telecomando. La maggior parte dei prodotti Philips LivingColors è compatibile con questo telecomando. Per eseguire una verifica, controllare che sul prodotto LivingColors che si desidera collegare sia presente il logo SmartLink. Tutti i prodotti con il logo SmartLink possono essere collegati al telecomando.

Per aggiungere una lampada Philips LivingColors al telecomando, avvicinare quest'ultimo alla lampada stessa quindi tenere premuto il pulsante "I". La lampada lampeggerà 3 volte. Tenere premuto il pulsante "I" fino a che il telecomando non emette un segnale acustico; la lampada lampeggerà brevemente con una luce di colore verde. Quest'ultima risulta quindi collegata al telecomando e tornerà all'ultima impostazione attiva al momento dell'accensione.

Nel caso delle lampade LivingColors colored & white light assicurarsi di collegare anche la luce bianca: per eseguire questa operazione, procedere nello stesso modo descritto per i prodotti LivingWhites al punto 2.

Se si desidera scollegare una lampada

LivingColors dal telecomando, avvicinare quest'ultimo alla lampada stessa, quindi tenere premuto il pulsante "0". La lampada lampeggerà 3 volte. Tenere premuto il pulsante "0" fino a che il telecomando non emette un segnale acustico. La lampada si spegnerà lentamente.

2. È possibile collegare al telecomando anche prodotti Philips LivingWhites (prese, lampadine a risparmio energetico e sistemi di illuminazione). Per aggiungere un prodotto Philips LivingWhites, avvicinarlo al telecomando quindi tenere premuto il pulsante "I". La lampada lampeggerà 3 volte. Tenere premuto il pulsante "I" fino a che il telecomando non emette un segnale acustico; la lampada lampeggerà rapidamente due volte. Quest'ultima risulta quindi collegata al telecomando e tornerà all'ultima impostazione attiva al momento dell'accensione.

Se si desidera scollegare un prodotto LivingColors dal telecomando, avvicinare quest'ultimo al prodotto stesso, quindi tenere premuto il pulsante "0". La lampada lampeggerà 3 volte. Tenere premuto il pulsante "0" fino a che il telecomando non emette un segnale acustico. La lampada si spegnerà lentamente.

3. È inoltre possibile collegare il telecomando a un altro telecomando della linea Philips LivingAmbiance. Un qualsiasi telecomando LivingColors o LivingWhites dotato di logo SmartLink può essere collegato al telecomando in uso. Collegando un altro telecomando è possibile controllare le stesse lampade con due telecomandi diversi. Sarà quindi possibile creare 6 combinazioni di luce diverse: 3 su un telecomando e 3 sull'altro per ciascuna lampada. Per aggiungere un ulteriore telecomando LivingColors o LivingWhites, procedere come segue:

- a. Ripristinare il telecomando che si desidera aggiungere: aprire il vano batterie e premere il pulsante RESET per alcuni secondi (ad esempio, con una graffetta). Assicurarsi che le batterie siano presenti nel vano. Il telecomando emetterà un segnale acustico ad indicare che è stato effettuato il ripristino.
- b. Tenere il telecomando ripristinato in prossimità del telecomando in uso. Premere il pulsante "I" su entrambi i telecomandi fino a che non emettono un segnale acustico. I telecomandi risultano ora collegati, le lampade sono abbinatae al nuovo telecomando ed è possibile controllarle

tutte con entrambi i telecomandi.

- c. Se il telecomando che viene collegato è rotondo, è possibile eseguire su di esso la copia immediata delle funzioni: è possibile infatti collegarlo subito alle stesse lampade collegate al telecomando originale. Per eseguire la copia del telecomando, ripetere la procedura descritta al punto b.

Una volta collegate una o più lampade al telecomando Philips LivingColors, possono essere controllate tutte contemporaneamente o singolarmente.

Per controllare un'unica lampada, è necessario **selezionarla** (per la linea LivingColors colored and white light, la luce colorata e quella bianca devono essere controllate separatamente). Per fare questo, utilizzare uno dei *pulsanti di scelta della luce*. Quando viene tenuto premuto uno di questi *pulsanti*, la lampada selezionata inizierà a lampeggiare. Se la lampada che lampeggia non è quella desiderata, rilasciare il pulsante e premerlo nuovamente: inizierà a lampeggiare un'altra lampada. Quando viene selezionata una lampada, *la spia di selezione della luce* sul telecomando (lampadina) si accende. Questo indica che è possibile regolare solo la lampada selezionata.

Quando non viene selezionata alcuna luce (*la spia di selezione della luce* è spenta), tutte le impostazioni si applicano a tutte le luci collegate al telecomando (ad esempio, è possibile attenuare tutte le luci della stanza).

- Se si desidera utilizzare una combinazione luminosa specifica su sistemi di illuminazione diversi, è possibile salvarla come descritto nella sezione 2 di questo manuale.

4. **Domande frequenti**

Cosa fare se...

- La lampada LivingColors non emette luce
- o Verificare che il cavo sia collegato alla lampada. Verificare che la spina sia collegata correttamente alla presa a muro.
- o Rimuovere il cavo di alimentazione e ricollegarlo. Se LivingColors cambia colore più volte e poi si spegne, utilizzare il telecomando per riaccenderla.
- LivingColors non risponde al telecomando
- o Controllare le batterie del telecomando. Le

batterie devono essere cariche e inserite secondo la polarità corretta (+ e -). Se il telecomando continua a non funzionare, provare a sostituire le batterie.

- Collegare il telecomando a LivingColors seguendo la procedura descritta nella sezione 3.1 del manuale.

- I pulsanti lampeggiano dopo l'utilizzo del telecomando
- Questo significa che le batterie nel telecomando sono quasi scariche e devono essere sostituite.

- Non è possibile avviare la modalità cambiacolore automatica
- Il telecomando potrebbe non aver interpretato correttamente il movimento di selezione effettuato con le dita. Riprovare assicurandosi di posizionare il dito sulla ghiera dei colori e di effettuare un movimento circolare completo

- È possibile collegare LivingColors a un timer?
- Sì. Philips LivingColors può essere utilizzata con un timer (non incluso). Quando viene accesa con un timer, LivingColors mostra l'ultima impostazione selezionata (modalità colore statico o cambiacolore automatica). Assicurarsi che l'ultima impostazione non sia quella di spegnimento.

- Non è possibile collegare altre lampade al telecomando LivingColors
- Assicurarsi che il prodotto che si sta collegando sia dotato del logo SmartLink. Solo i prodotti dotati di questo logo possono essere collegati al telecomando.
- Rieseguire la procedura descritta nella sezione 3 di questo manuale. Accertarsi di udire i segnali acustici e attendere che le lampade lampeggino come descritto nella sezione stessa.

- La mia domanda non rientra in quelle elencate
- Contattare Philips per assistenza (consultare la sezione 5 "Assistenza aggiuntiva").

5. Assistenza aggiuntiva

Per informazioni e in caso di problemi, visitare il sito Web Philips all'indirizzo www.philips.com o chiamare il centro Philips Lighting Contact al numero gratuito: 00800-PHILIPSL o 00800-74454775

Garanzia

La garanzia di due anni sui prodotti Philips è valida a

condizione che il prodotto venga utilizzato secondo le istruzioni e per lo scopo previsto. Eventuali richieste di rimborso verranno prese in considerazione solo dietro presentazione della prova di acquisto originale (fattura, scontrino o ricevuta) sulla quale deve essere riportata la data di acquisto, il nome del rivenditore e una descrizione del prodotto.

La garanzia Philips non è valida se:

- La ricevuta di acquisto o la descrizione del prodotto è stata modificata, alterata, cancellata o resa illeggibile.
- I guasti sono causati da danni, collegamenti errati o uso improprio.
- Il difetto è causato da circostanze non imputabili al prodotto LivingColors, ad esempio fulmini, allagamenti, incendi, uso errato o negligenza.
- LivingColors è stata aperta o smontata.

Pulizia e manutenzione

Disinserite la spina dalla presa a muro.

Per evitare graffi, si consiglia di pulire LivingColors, il telecomando e l'adattatore solo con un panno morbido e asciutto.

Non utilizzate detersivi.

Istruzioni di sicurezza

Tenere la spina e LivingColors lontano da sostanze liquide e al riparo dall'umidità.

- LivingColors è progettata esclusivamente per l'uso in interni: non utilizzatela in ambienti umidi, ad esempio in bagno o all'aperto.
- LivingColors non è un giocattolo destinato ai bambini.
- Non collocatela su superfici calde.
- Per motivi di sicurezza e nel rispetto dei termini di garanzia, è vietato aprire la lampada LivingColors e la spina.
- Utilizzare solo l'adattatore in dotazione per evitare possibili danni a LivingColors.

Ambiente

Se è necessario procedere allo smaltimento dell'apparecchio al termine della sua vita utile, effettuare tale operazione nel rispetto delle normative locali. Quando si esegue lo smaltimento del telecomando, rimuovere le batterie. Non gettare le batterie insieme ai normali rifiuti domestici, ma consegnarle presso un punto di raccolta ufficiale o presso un rivenditore Philips; questi ultimi provvederanno a smaltire le batterie nel rispetto dell'ambiente.

Caratteristiche spina

Adattatore CA

Modello: EADP-10EB C (modello per l'Unione Europea)

EADP-10EB D (modello per il Regno Unito e Singapore)

EADP-10EB E (modello per l'Australia)

Ingresso: 110-240V ~ 0,3 A 50 Hz

Uscita: 18,5V $\overline{\text{---}}$ 0,83 A

Consumo energetico della lampada: 15,4 W max.

Powerlife da 1,5 V.

Specifiche wireless

Banda di frequenza wireless RF: 2405~2475 MHz

Protocollo di comunicazione wireless: IEEE 802.15.4)

Canali operativi: canali 11, 15, 20 o 25

Specifiche ambientali

Temperatura (funzionamento): 0...40°C

Temperatura (spenta): -25...60°C

Umidità relativa: 5...95 % senza condensa

Telecomando:

Batterie: 3 batterie alcaline AAA LR03 Philips

EL LivingColors Οδηγίες χρήσης

LivingColors Οδηγίες χρήσης

Σας ευχαριστούμε που αγοράσατε το LivingColors της Philips!

Το LivingColors είναι ειδικά σχεδιασμένο για να μπορείτε να δημιουργήσετε τη δική σας ατμόσφαιρα στο σπίτι, με χρώμα και φως.

Πριν χρησιμοποιήσετε το LivingColors για πρώτη φορά, διαβάστε τις οδηγίες και φυλάξτε τις ως οδηγό αναφοράς. Εάν ακολουθήσετε τις οδηγίες μας, θα απολαύσετε τις πλήρεις λειτουργικές δυνατότητες του LivingColors της Philips.

Σημαντικό:

- Αφαιρέστε προσεκτικά τα εξαρτήματα από τη συσκευασία.
- Ελέγξτε εάν περιλαμβάνονται όλα τα εξαρτήματα στη συσκευασία.

Το εγχειρίδιο αυτό περιλαμβάνει τις εξής ενότητες:

1. Ξεκινώντας
2. Δημιουργήστε τη δική σας ατμόσφαιρα με το LivingColors
3. Συνδέστε το LivingColors με άλλα προϊόντα LivingAmbiance της Philips
4. Απαντήστε σε συχνές ερωτήσεις
5. Λάβετε επιπλέον υποστήριξη

1. **Ξεκινώντας:**

- Για να ανοίξετε τη θήκη μπαταριών του τηλεχειριστηρίου, σύρετε το κουμπί που βρίσκεται στην πίσω επιφάνεια.

Τοποθετήστε 3 μπαταρίες AAA (όπως υποδεικνύεται από τα σύμβολα + και -).

- Τοποθετήστε το LivingColors στη θέση που επιθυμείτε σε επίπεδη, σταθερή επιφάνεια.
- Στρέψτε το LivingColors προς τον τοίχο (η βέλτιστη απόσταση είναι 50 εκ.), τοποθετήστε το βύσμα σύνδεσης στη λάμπα και έπειτα συνδέστε το στην πρίζα.

2. **Δημιουργήστε τη δική σας ατμόσφαιρα ως εξής:**

- Αγγίζοντας το επιθυμητό χρώμα στο δακτύλιο χρωμάτων. Μπορείτε να μετακινήσετε το δάκτυλό σας πάνω στο δακτύλιο χρωμάτων για να προσαρμόσετε το χρώμα στην απόχρωση που θέλετε .
- Αλλάζοντας τον κορεσμό χρωμάτων (προσθήκη περισσότερου λευκού στο τρέχον χρώμα). Πατήστε το κουμπί αύξησης κορεσμού για βαθύ χρώμα ή το κουμπί μείωσης κορεσμού για πιο παστέλ απόχρωση. Εάν πατήσετε παρατεταμένα το κουμπί μείωσης κορεσμού, στο τέλος θα φτάσετε στο λευκό φως.
- Αύξηση/μείωση έντασης φωτός. Αυξήστε ή μειώστε την ένταση του χρωματιστού φωτός μέσω των κουμπιών αύξησης/μείωσης έντασης φωτός.
- Αυτόματη αλλαγή χρωμάτων. Μετακινήστε το δάκτυλό σας πάνω στο χρωματιστό

δακτύλιο (μία πλήρη περιστροφή) και πατήστε στιγμιαία το "I" ("Ενεργοποίηση"). Το LivingColors θα μεταβεί σε λειτουργία αυτόματης αλλαγής χρώματος: Η λάμπα θα αρχίζει να αλλάζει χρώματα αυτόματα.

Μπορείτε να ρυθμίσετε την ταχύτητα αλλαγής των χρωμάτων. Η ταχύτητα μπορεί να ρυθμιστεί δεξιόστροφα, από γρήγορη (σκούρο μπλε χρώμα στο δακτύλιο χρωμάτων) σε αργή (μοβ). Μπορείτε να πατήσετε σε οποιοδήποτε σημείο του δακτυλίου χρωμάτων. Ενώ βρίσκεται στη λειτουργία αυτόματης αλλαγής χρώματος, μπορείτε να ρυθμίσετε, επίσης, τον κορεσμό και τη φωτεινότητα των χρωμάτων.

Για να επιστρέψετε στη λειτουργία στατικού χρώματος, μετακινήστε ξανά το δάκτυλο σας γύρω από το δακτύλιο χρωμάτων (μία πλήρη περιστροφή) και πατήστε "0". Εναλλακτικά, μπορείτε να απενεργοποιήσετε το LivingColors "0" και να το ενεργοποιήσετε "I" ξανά.

- Εάν σας αρέσει μια συγκεκριμένη ρύθμιση φωτός (για παράδειγμα, ελαφρώς μειωμένης έντασης κόκκινο), μπορείτε να αποθηκεύσετε αυτή τη σκηνή για εύκολη ανάκτησή της: Πατήστε παρατεταμένα ένα από τα *κουμπιά Σκηνής*, μέχρι να ακουστεί ένα μπιπ από το τηλεχειριστήριο. Η σκηνή σας έχει αποθηκευτεί στο *κουμπί Σκηνής* που πατήσατε. Με τον τρόπο αυτό μπορείτε, επίσης, να αποθηκεύσετε μια συγκεκριμένη ταχύτητα λειτουργίας αυτόματης αλλαγής χρώματος.

Μπορείτε να συνεχίζετε να ρυθμίζετε τα φωτά όπως επιθυμείτε. Όποτε θέλετε να επιστρέψετε στην αποθηκευμένη σας σκηνή, απλά πατήστε το *Κουμπί Σκηνής* που πατήσατε κατά την αποθήκευσή της. Αυτό το *Κουμπί Σκηνής* θα ανάψει για σύντομο χρονικό διάστημα ώστε να υποδείξει ότι έχει επιλεγεί η σκηνή και το LivingColors θα μεταβεί στις αποθηκευμένες σας ρυθμίσεις.

Μπορείτε να αποθηκεύσετε έως και 3 σκηνές (μία για κάθε *κουμπί Σκηνής*).

Απενεργοποιήστε το LivingColors πατώντας το κουμπί "0" (απενεργοποίηση) για σύντομο χρονικό διάστημα. Το LivingColors θα θυμάται την τελευταία σας ρύθμιση την

επόμενη φορά που θα το χρησιμοποιήσετε. Για να το ενεργοποιήσετε ξανά, πατήστε το "I" (ενεργοποίηση).

3. Συνδέστε το LivingColors με άλλα προϊόντα LivingAmbiance της Philips

Μπορείτε να συνδέετε διαφορετικά προϊόντα από τη σειρά Philips LivingAmbiance στο τηλεχειριστήριο του LivingColors. Με τον τρόπο αυτό, θα μπορείτε να ρυθμίζετε όλα τα συνδεδεμένα προϊόντα μαζί ή καθένα από αυτά ξεχωριστά – όλα με το ίδιο τηλεχειριστήριο.

1. Μπορείτε να συνδέσετε άλλους λαμπτήρες Philips LivingColors στο τηλεχειριστήριό σας. Οι περισσότερες συσκευές Philips LivingColors λειτουργούν με αυτό το τηλεχειριστήριο: Απλά ελέγξτε εάν υπάρχει το λογότυπο SmartLink στη συσκευή LivingColors που θέλετε να συνδέσετε. Όλα τα προϊόντα με το λογότυπο SmartLink μπορούν να συνδεθούν στο τηλεχειριστήριό σας.

Για να προσθέσετε ένα φωτιστικό Philips LivingColors στο τηλεχειριστήριο, πλησιάστε το τηλεχειριστήριο στο φωτιστικό. Κατόπιν, πατήστε παρατεταμένα το κουμπί "I". Ο λαμπτήρας θα αναβοσβήσει 3 φορές. Κρατήστε πατημένο το κουμπί "I" μέχρι να ακούσετε ένα μπιπ από το τηλεχειριστήριο. Ο λαμπτήρας θα αναβοσβήσει για σύντομο χρονικό διάστημα με πράσινο χρώμα. Τώρα είναι συνδεδεμένος στο τηλεχειριστήριο και θα μεταβεί στην τελευταία ρύθμιση "ενεργοποίησης".

Για το φωτιστικό χρωματιστού και λευκού φωτός LivingColors, βεβαιωθείτε ότι έχετε συνδέσει και το λευκό φως – μπορείτε να το κάνετε με τον ίδιο τρόπο όπως και με τα προϊόντα LivingWhites που περιγράφονται στο σημείο 2.

Εάν θέλετε να αποσυνδέσετε ένα φωτιστικό LivingColors από το τηλεχειριστήριο, πλησιάστε το τηλεχειριστήριο στο φωτιστικό και πατήστε παρατεταμένα το κουμπί "0" μέχρι να ακούσετε ένα μπιπ. Ο λαμπτήρας θα αναβοσβήσει 3 φορές. Κρατήστε το κουμπί "0" πατημένο μέχρι να ακούσετε ένα χαρακτηριστικό ήχο "μπιπ" από το τηλεχειριστήριο. Η ένταση του λαμπτήρα τώρα θα μειώνεται αργά μέχρι να σβήσει.

2. Μπορείτε επίσης να συνδέσετε προϊόντα Philips LivingWhites (σποτ, λάμπες εξοικονόμησης ενέργειας και φωτιστικά σώματα) στο τηλεχειριστήριό σας. Για να προσθέσετε ένα προϊόν Philips LivingWhites, πλησιάστε το τηλεχειριστήριο σε αυτό και πατήστε παρατεταμένα το κουμπί "I". Ο λαμπτήρας θα αναβοσβήσει 3 φορές. Κρατήστε το κουμπί "I" πατημένο μέχρι να ακούσετε ένα χαρακτηριστικό ήχο "μπιπ" από το τηλεχειριστήριο. Ο λαμπτήρας θα αναβοσβήνει γρήγορα δύο φορές. Τώρα είναι συνδεδεμένος στο τηλεχειριστήριο και θα μεταβεί στην τελευταία ρύθμιση "ενεργοποίησης".

Εάν θέλετε να αποσυνδέσετε ένα προϊόν LivingWhites από το τηλεχειριστήριο, πλησιάστε το τηλεχειριστήριο στο προϊόν και πατήστε παρατεταμένα το κουμπί "0". Ο λαμπτήρας θα αναβοσβήσει 3 φορές. Κρατήστε το κουμπί "0" πατημένο μέχρι να ακούσετε ένα χαρακτηριστικό ήχο "μπιπ" από το τηλεχειριστήριο. Η ένταση του λαμπτήρα τώρα θα μειώνεται αργά μέχρι να σβήσει.

3. Μπορείτε επίσης να συνδέσετε το τηλεχειριστήριο σε κάποιο άλλο τηλεχειριστήριο από τη σειρά Philips LivingAmbiance. Κάθε τηλεχειριστήριο του LivingColors ή του LivingWhites με το λογότυπο SmartLink σε αυτό μπορεί να συνδεθεί στο τηλεχειριστήριό σας. Εάν συνδέσετε και κάποιο άλλο τηλεχειριστήριο, θα μπορείτε να ελέγχετε τους ίδιους λαμπτήρες με δύο διαφορετικά τηλεχειριστήρια. Θα μπορούσατε, για παράδειγμα, να δημιουργήσετε 6 διαφορετικές σκηνές φωτισμού – 3 στο ένα τηλεχειριστήριο και 3 στο άλλο, με τους ίδιους λαμπτήρες. Για να προσθέσετε ένα επιπλέον τηλεχειριστήριο LivingColors ή LivingWhites, ακολουθήστε την εξής διαδικασία:

- a. Πραγματοποιήστε επαναφορά του τηλεχειριστηρίου που θέλετε να προσθέσετε: Ανοίξτε τη θήκη μπαταριών και πιάστε το RESET κουμπί για λίγα δευτερόλεπτα (π.χ. με ένα συνδετήρα). Βεβαιωθείτε ότι οι μπαταρίες βρίσκονται στο εσωτερικό. Το τηλεχειριστήριο θα εκπέμψει έναν ήχο ώστε να επισημάνει την ολοκλήρωση της επαναφοράς.

- b. Κρατήστε το τηλεχειριστήριο όπου πραγματοποιήθηκε επαναφορά κοντά στο υπάρχον τηλεχειριστήριο. Πατήστε το κουμπί "I" και στα δύο τηλεχειριστήρια μέχρι ένα από αυτά να αναπαράγει έναν ήχο. Τα τηλεχειριστήρια είναι τώρα συνδεδεμένα – αυτό σημαίνει ότι μπορείτε να συνδέσετε τους ίδιους λαμπτήρες στο νέο τηλεχειριστήριο και να ελέγχετε όλους τους λαμπτήρες και με τα δύο τηλεχειριστήρια.
- c. Εάν το τηλεχειριστήριο που προσθέτετε είναι στρογγυλό, μπορείτε επίσης να το αντιγράψετε: Μπορείτε να το συνδέσετε άμεσα στους ίδιους λαμπτήρες που είναι συνδεδεμένο το τηλεχειριστήριό σας. Για να αντιγράψετε το τηλεχειριστήριο, επαναλάβετε τη διαδικασία που περιγράφεται στο σημείο β.

Μόλις συνδέσετε έναν ή περισσότερους λαμπτήρες στο τηλεχειριστήριο Philips LivingColors, μπορείτε να ελέγχετε αυτούς τους λαμπτήρες μαζί ή τον καθένα ξεχωριστά.

Για να ελέγχετε ένα μεμονωμένο λαμπτήρα, πρέπει να τον επιλέξετε (να θυμάστε ότι για το LivingColors χρωματιστού και λευκού φωτός, το χρωματιστό και το λευκό φως πρέπει να επιλεγούν ξεχωριστά). Αυτό μπορείτε να το κάνετε με ένα από τα *κουμπιά επιλογής φωτισμού*. Όταν πατάτε παρατεταμένα ένα από τα *κουμπιά επιλογής φωτισμού*, ο επιλεγμένος λαμπτήρας θα ξεκινήσει να αναβοσβήνει. Εάν αυτός δεν είναι ο λαμπτήρας που έχετε να ρυθμίσετε, αφήστε το κουμπί και πατήστε το ξανά – ένας άλλος λαμπτήρας θα ξεκινήσει να αναβοσβήνει. Όταν ένας λαμπτήρας είναι επιλεγμένος, *η ένδειξη επιλογής φωτός* στο τηλεχειριστήριο (luxνία) θα ανάψει. Αυτό σημαίνει ότι μπορείτε να ρυθμίσετε ξεχωριστά το επιλεγμένο φως.

Όταν δεν έχει επιλεγεί κανένα φως (*η ένδειξη επιλογής φωτός* είναι απενεργοποιημένη), όλες οι ρυθμίσεις σας θα εφαρμοστούν σε όλα τα φώτα που είναι συνδεδεμένα με το τηλεχειριστήριο (για παράδειγμα, μπορείτε να αυξήσετε/μειώσετε ταυτόχρονα την ένταση όλων των λαμπτήρων στο δωμάτιο).

Εάν σας αρέσει ένας συγκεκριμένος συνδυασμός ρυθμίσεων φωτός διαφορετικών φωτιστικών σωμάτων,

μπορείτε επίσης να τον αποθηκεύσετε ως σκηνή – με τον ίδιο τρόπο που περιγράφεται στην ενότητα 2 αυτού του εγχειριδίου.

4. Συχνές ερωτήσεις

Τι πρέπει να κάνω εάν...

- Η συσκευή LivingColors δεν παράγει φως
- ο Ελέγξτε τις συνδέσεις του καλωδίου στο φωτιστικό. Ελέγξτε εάν το βύσμα έχει τοποθετηθεί σωστά στην πρίζα.
- ο Βγάλτε το καλώδιο ρεύματος και τοποθετήστε το ξανά στην πρίζα. Εάν η συσκευή LivingColors αλλάξει αρκετά χρώματα και, έπειτα, σβήσει, χρησιμοποιήστε το τηλεχειριστήριο για να την ενεργοποιήσετε ξανά.
- Η συσκευή LivingColors δεν ανταποκρίνεται στο τηλεχειριστήριο
- ο Ελέγξτε τις μπαταρίες στο τηλεχειριστήριο. Οι μπαταρίες πρέπει να είναι σωστά τοποθετημένες (+ και -) και πρέπει να είναι φορτισμένες. Εάν το τηλεχειριστήριο συνεχίζει να μην λειτουργεί, δοκιμάστε να αντικαταστήσετε τις μπαταρίες.
- ο Συνδέστε το τηλεχειριστήριο στη συσκευή LivingColors ακολουθώντας τη διαδικασία που περιγράφεται στην ενότητα 3.1 σε αυτό το εγχειρίδιο.
- Τα κουμπιά αναβοσβήνουν αφού χρησιμοποιήσω το τηλεχειριστήριο
- ο Αυτό σημαίνει ότι οι μπαταρίες στο τηλεχειριστήριο είναι (σχεδόν) άδειες και πρέπει να αντικατασταθούν.
- Δεν είναι δυνατή η έναρξη της λειτουργίας αυτόματης αλλαγής χρώματος
- ο Θα μπορούσε να οφείλεται στο γεγονός ότι το τηλεχειριστήριο δεν μπόρεσε να ερμηνεύσει την κίνησή σας. Δοκιμάστε ξανά, αφού σιγουρευτείτε ότι το δάχτυλό σας βρίσκεται επάνω στο δακτύλιο χρωμάτων κατά τη διάρκεια της κίνησης πλήρους περιστροφής
- Θέλω να συνδέσω τη συσκευή LivingColors σε ένα χρονοδιακόπτη. Γίνεται;
- ο Ναι. Μπορείτε να χρησιμοποιήσετε το φωτιστικό Philips LivingColors με ένα χρονοδιακόπτη (δεν περιλαμβάνεται). Κατά την ενεργοποίηση με χρονοδιακόπτη, η συσκευή LivingColors θα εμφανίσει την

τελευταία σας ρύθμιση (λειτουργία στατικού χρώματος ή λειτουργία αυτόματης αλλαγής χρώματος). Βεβαιωθείτε ότι η τελευταία σας ρύθμιση δεν ήταν "απενεργοποιημένο".

- Δεν μπορώ να συνδέσω πρόσθετους λαμπτήρες στο τηλεχειριστήριο LivingColors
- ο Βεβαιωθείτε ότι το προϊόν που προσπαθείτε να συνδέσετε διαθέτει το λογότυπο SmartLink. Μόνο τα προϊόντα με το λογότυπο SmartLink μπορούν να συνδεθούν στο συγκεκριμένο τηλεχειριστήριο.
- ο Δοκιμάστε να επαναλάβετε τη διαδικασία που περιγράφεται στην ενότητα 3 αυτού του εγχειριδίου. Βεβαιωθείτε ότι όντως ακούτε τους ήχους και ότι βλέπετε τα φώτα που αναβοσβήνουν όπως περιγράφεται στο παρόν.
- Η ερώτησή μου δεν αναγράφεται εδώ
- ο Επικοινωνήστε με την Philips και ζητήστε βοήθεια (βλ. ενότητα 5 "Επιπλέον υποστήριξη").

5. Επιπλέον υποστήριξη

Για περισσότερες πληροφορίες και σε περίπτωση που αντιμετωπίσετε κάποιο πρόβλημα, επισκεφθείτε την τοποθεσία web της Philips στη διεύθυνση www.philips.com ή επικοινωνήστε χωρίς χρέωση με το Κέντρο επικοινωνίας Philips Lighting στον αριθμό: 00800-PHILIPSL ή 00800-74454775

Εγγύηση:

Η εγγύηση δύο ετών της Philips ισχύει εφόσον το προϊόν χρησιμοποιείται σύμφωνα με τις οδηγίες και για το σκοπό για τον οποίο προορίζεται. Η έγερση αξιώσεων γίνεται αποδεκτή μόνο με την υποβολή αυθεντικής απόδειξης αγοράς (τιμολογίου, δελτίου πώλησης ή απόδειξης), όπου θα αναγράφεται η ημερομηνία αγοράς, το όνομα του αντιπροσώπου και η περιγραφή του προϊόντος.

Η εγγύηση της Philips τερματίζεται εάν:

- στην απόδειξη αγοράς ή την περιγραφή του προϊόντος παρατηρηθεί οποιαδήποτε μεταβολή, διαγραφή ή απαλοιφή στοιχείων ή εάν τα στοιχεία έχουν καταστεί δυσανάγνωστα.
- το προϊόν καθίσταται ανεπαρκές λόγω ζημίας, ελαττωματικών συνδέσεων ή κακής χρήσης.

- έχει προκληθεί δυσλειτουργία που οφείλεται σε ακραίες συνθήκες που δεν είναι εγγενείς με τη λειτουργία του LivingColors, για παράδειγμα, κεραυνός, πλημμύρα, πυρκαγιά, λανθασμένη χρήση ή αμέλεια.
- το LivingColors ανοιχτεί ή αποσυναρμολογηθεί.

Καθαρισμός και συντήρηση:

Αποσυνδέστε το βύσμα από την πρίζα. Για να αποφύγετε τις γρατσουνιές, καθαρίζετε το LivingColors, το τηλεχειριστήριο και το τροφοδοτικό μόνο με μαλακό, στεγνό πανί. Μην χρησιμοποιείτε καθαριστικά.

Οδηγίες ασφαλείας:

Διατηρείτε το βύσμα και το LivingColors μακριά από υγρά και υγρασία.

- Το LivingColors συνιστάται μόνο για χρήση σε εσωτερικούς χώρους. Μην το χρησιμοποιείτε σε μέρη με υγρασία, π.χ. στο μπάνιο ή σε εξωτερικούς χώρους.
- Το LivingColors δεν σχεδιάστηκε για να χρησιμοποιείται ως παιχνίδι από παιδιά.
- Μην τοποθετείτε τη συσκευή πάνω σε θερμές επιφάνειες
- Για λόγους ασφαλείας και με βάση τους όρους της εγγύησης, το LivingColors και το βύσμα δεν πρέπει να ανοίγονται.
- Χρησιμοποιείτε μόνο τον παρεχόμενο προσαρμογέα: εάν χρησιμοποιήσετε διαφορετικό προσαρμογέα ενδέχεται να προκληθεί βλάβη στο LivingColors.

Περιβάλλον:

Εάν κάποια στιγμή χρειαστεί να απορρίψετε τη συσκευή, ακολουθήστε τις οδηγίες των τοπικών αρχών. Πριν απορρίψετε το τηλεχειριστήριο, αφαιρέστε τις μπαταρίες. Μην απορρίπτετε τις μπαταρίες μαζί με τα οικιακά απορρίμματα. Πρέπει να παραδοθούν σε επίσημο σημείο

συλλογής ή σε αντιπρόσωπο της Philips, ώστε να απορριφθούν κατά τρόπο φιλικό προς το περιβάλλον.

Προδιαγραφές βύσματος:

Μετασχηματιστής AC

Μοντέλο: EADP-10EB C (για ΕΕ)

EADP-10EB D (για Ηνωμένο Βασίλειο

+ Σιγκαπούρη)

EADP-10EB E (για Αυστραλία)

Είσοδος: 110 - 240V ~ 0,3A 50 Hz

Έξοδος: 18,5V $\overline{\overline{\overline{\quad}}}$ 0,83 A

Κατανάλωση ενέργειας λάμπας: έως 15,4 W

Τηλεχειριστήριο:

Μπαταρίες:

3 x αλκαλικές μπαταρίες AAA Philips Powerlife LR03, 1,5 V.

Προδιαγραφές ασύρματου δικτύου:

Ζώνη συχνότητας ασύρματης λειτουργίας RF:

2405~2475 MHz

Πρωτόκολλο ασύρματης επικοινωνίας:

IEEE 802.15.4)

Κανάλια λειτουργίας:

κανάλια 11, 15, 20 ή 25

Περιβαλλοντικές προδιαγραφές:

Θερμοκρασία (λειτουργία): 0...40 °C

Θερμοκρασία (αποθήκευση): -25...60 °C

Σχετική υγρασία: 5...95 % χωρίς υγροποίηση

TR

LivingColors Kullanma Talimatları

LivingColors Kullanma Talimatları

Philips LivingColors ürününü satın aldığınız için teşekkür ederiz!

LivingColors, renkli ışık yoluyla evinizde kendi ortamınızı yaratmanızı sağlamak üzere tasarlanmıştır.

LivingColors ürününü ilk kez kullanmadan önce lütfen bu talimatları dikkatlice okuyun ve ileride

başvurmak üzere saklayın. Bu talimatlara uyararak, Philips LivingColors ürününün tüm fonksiyonlarından yararlanabilirsiniz.

Önemli:

- Parçaları ambalajdan dikkatlice çıkarın.
- Tüm parçaların bulunduğundan emin olun.

Bu kılavuzda ele alınan konular...

1. Başlarken
2. LivingColors ile kendi ortamınızı yaratın
3. LivingColors'ı diğer Philips LivingAmbiance ürünlerine bağlayın
4. Sıkça sorulan sorular
5. Ek destek alma

1. **Başlangıç:**

- Arkadaki düğmeyi kaydırarak uzaktan kumandanın pil bölmesini açın. 3 adet AAA pil takın (+ ve - işaretlerine uyun).
- LivingColors'ı düz ve sabit bir yüzeye yerleştirin.
- LivingColors'ı duvara doğrultun (optimum uzaklık 50 cm), bağlantı fişini lambaya takın ve ardından prize takın.

2. **Kendi ortamınızı oluşturun:**

- Renk düğmesindeki istediğiniz **renge** dokunun. Parmağınızı renk düğmesinde hareket ettirerek renk ayarını tamamlayın.
- Renk doygunluğunun değiştirilmesi (geçerli renge daha fazla beyaz eklemek). Daha koyu bir renk için doygunluk artırma düğmesine veya daha pastel bir renk için doygunluk azaltma düğmesine basın. Doygunluk azaltma düğmesine sürekli basarsanız, en sonunda beyaz renge ulaşırsınız.
- Işık ayarı. Işık ayarı düğmelerini kullanarak renkli ışık yoğunluğunu artırabilir veya azaltabilirsiniz.
- Renkleri otomatik olarak değiştirerek. Parmağınızı renk düğmesi çevresinde hareket ettirin (tam bir tur) ve "I" ("Açık") düğmesine kısaca basın; LivingColors otomatik renk değiştirme moduna geçer: lamba renkleri otomatik olarak değiştirmeye başlar.

Renk değiştirme hızını ayarlayabilirsiniz. Saat yönünde yüksek (renk düğmesindeki lacivert) ve düşük (mor) arasında hızı ayarlayabilirsiniz. Renk düğmesinin herhangi bir noktasına basın. Otomatik renk değiştirme modundayken, renklerin doygunluğunu ve parlaklığını da ayarlayabilirsiniz.

Sabit renk moduna geri dönmek için, parmağınızı tekrar renk düğmesi çevresinde hareket ettirin

ve "0" düğmesine basın. İsterseniz, LivingColors ürünü "0" ile kapatabilir ve "I" ile tekrar açabilirsiniz.

- Belirli bir ışık ayarını (örneğin kırmızının hafif kısık olduğu bir ayar) sevdyseniz, bu sahneyi daha sonra kolayca tekrar kullanabilmek için saklayabilirsiniz: Sahne düğmelerinden birine basın ve uzaktan kumandadan bir uyarı sesi duyulana kadar basılı tutun. Artık, ayarladığınız sahne, bastığınız Sahne düğmesinin altına kaydedilir. Bu yolla otomatik renk değiştirme modları için belirli bir hızı da hafızaya alabilirsiniz.

Işıkları istediğiniz şekilde ayarlayabilirsiniz. Hafızadaki ortama geri dönmek istediğinizde, hafızaya aldığınız Sahne düğmesine basmanız yeterli olacaktır. Bastığınız Sahne düğmesi, sahnenin seçildiğini göstermek için kısa süreli yanacak ve LivingColors, hafızadaki ayarları alacaktır.

Bu yolla 3 adete kadar sahne hafızaya alabilirsiniz (her bir Sahne düğmesi için bir tane).

LivingColors'ı kapatmak için "0" (kapalı) düğmesine kısaca basın. LivingColors bir sonraki kullanımda son ayarları hatırlayacaktır. Tekrar açmak için "I" (açık) düğmesine basın.

3. **LivingColors'ı diğer Philips LivingAmbiance ürünlerine bağlayın**

İsterseniz, Philips LivingAmbiance serisindeki farklı ürünleri LivingColors uzaktan kumandasına bağlayabilirsiniz. Bu yolla bağlı ürünlerin hepsini birlikte ya da ayrı ayrı, aynı uzaktan kumandadan ayarlayabilirsiniz.

1. Uzaktan kumandanıza başka Philips LivingColors lambalar da bağlayabilirsiniz. Philips LivingColors ürünlerinin birçoğu bu uzaktan kumandayla çalışır: bağlamak istediğiniz LivingColors ürününde SmartLink logosu olması yeterli. SmartLink logosu bulunan tüm ürünleri uzaktan kumandanıza bağlayabilirsiniz.

Bir uzaktan kumandaya Philips LivingColors lamba eklemek için uzaktan kumandayı lambaya yaklaştırın ve "I" düğmesi basılı tutun. Lamba 3 kez yanıp sönecektir. Uzaktan kumandadan bir uyarı sesi duyana kadar "I" düğmesinin basılı tutun; lamba yeşil renkte kısaca yanıp sönecektir. Artık lambanız uzaktan kumandaya bağlanmıştır ve en son "açık" ayarına dönecektir.

Bir LivingColors renkli ve beyaz ışıklı lamba için beyaz ışığı da bağladığınızdan emin olun: bunu, 2. maddede LivingWhites ürünleri için açıklananla aynı şekilde yapabilirsiniz.

Bir LivingColors lambanın uzaktan kumandayla bağlantısını kesmek istiyorsanız, uzaktan kumandayı lambaya yaklaştırın, "0" düğmesini basılı tutun. Lamba 3 kez yanıp sönecektir. Ardından, uzaktan kumandadan bir uyarı sesi duyana kadar "0" düğmesini basılı tutun. Lamba yavaşça kapanacaktır.

2. İsterseniz, uzaktan kumandanıza Philips LivingWhites ürünleri (armatürler, fişler, enerji tasarrufu ürünleri) de ekleyebilirsiniz. Bir Philips LivingWhites ürünü eklemek için uzaktan kumandayı ürüne yaklaştırın ve "1" düğmesi basılı tutun. Lamba 3 kez yanıp sönecektir. Uzaktan kumandadan bir uyarı sesi duyana kadar "1" düğmesini basılı tutun; lamba iki kez hızla yanıp sönecektir. Artık ürününüz uzaktan kumandaya bağlanmıştır ve en son "açık" ayarına dönecektir.

Bir LivingWhites ürününün uzaktan kumandayla bağlantısını kesmek istiyorsanız, uzaktan kumandayı ürüne yaklaştırın, "0" düğmesini basılı tutun. Lamba 3 kez yanıp sönecektir. Ardından, uzaktan kumandadan bir uyarı sesi duyana kadar "0" düğmesini basılı tutun. Lamba yavaşça kapanacaktır.

3. İsterseniz, uzaktan kumandanızı Philips LivingAmbiance serisindeki başka bir uzaktan kumandaya bağlayabilirsiniz. SmartLink logosu bulunan tüm LivingColors veya LivingWhites uzaktan kumandası, uzaktan kumandanıza bağlanabilir. Başka bir uzaktan kumanda bağladığınızda, aynı lambaları iki farklı uzaktan kumandayla kontrol edebilirsiniz. Örneğin, aynı lambaları kullanarak 3'ü bir uzaktan kumanda ve 3'ü diğerinde olmak üzere 6 farklı aydınlatma ortamı oluşturabilirsiniz. Fazladan bir LivingColors veya LivingWhites uzaktan kumanda eklemek için aşağıdaki yolu izleyin:

- a. Eklemek istediğiniz uzaktan kumandayı sıfırlayın: pil bölmesini açın ve RESET (SIFIRLA) düğmesine birkaç saniye (örneğin bir ataş kullanarak) basın. Pillerin içeride olduğundan emin olun. Uzaktan kumanda sıfırlandığında bir uyarı sesi duyulur.
- b. Sıfırladığınız uzaktan kumandayı, kullandığınız uzaktan kumandaya yaklaştırın. Uzaktan kumandalar bir uyarı sesi verene kadar her iki

kumanda üzerinde "1" düğmesini basılı tutun. Uzaktan kumandalar artık bağlanmıştır. Bu sayede aynı lambaları yeni uzaktan kumandaya bağlayabilir ve tüm lambaları istediğiniz uzaktan kumandayla kontrol edebilirsiniz.

c. Eklediğiniz uzaktan kumanda yuvarlaksa, bunu kopyalamanız da mümkündür: orijinal uzaktan kumandanızın bağlı olduğu aynı lambalara anında bağlayabilirsiniz. Uzaktan kumandayı kopyalamak için b paragrafında açıklanan yolu izleyin.

Bir veya daha fazla lambayı Philips LivingColors uzaktan kumandanıza bağladıktan sonra tüm lambaları ayrı ayrı veya birlikte kontrol edebilirsiniz.

Bir lambayı kontrol etmek için önce lambayı seçmeniz gerekir (LivingColors renkli ve beyaz ışıklı lambalarda renkli ve beyaz ışığın ayrı ayrı seçilmesi gerektiğini lütfen unutmayın). Bunun için ışık seçme düğmelerinden birini kullanabilirsiniz. Işık seçme düğmelerinden birini basılı tuttuğunuzda, seçilen lamba yanıp sönmeye başlar. Ayarlamak istediğiniz lamba bu değilse, düğmeyi bırakın ve tekrar basın; başka bir lamba yanıp sönmeye başlayacaktır. Bir lamba seçildikten sonra, uzaktan kumanda üzerindeki ışık seçim göstergesi (ampul) yanacaktır. Bu, sadece seçilen lambayı ayarlayabileceğiniz anlamına gelir.

Bir ışık seçilmezse (ışık seçme göstergesi kapalıyken), yaptığınız tüm ayarlar uzaktan kumandaya bağlı tüm ışıklar için geçerli olur (örneğin bir odadaki tüm ışıkları aynı anda kısip açabilirsiniz).

Farklı armatürlerdeki ışık ayarlarının belirli bir kombinasyonunu kullanmak isterseniz, bunu kılavuzun 2. bölümünde açıklanan yolla bir sahne olarak kaydedin.

4. **Sıkça sorulan sorular**

Sorunlar...

- LivingColors ışık vermiyor
- Lamba ile kablo arasındaki tüm bağlantıları kontrol edin. Fişin prize doğru şekilde takılıp takılmadığını kontrol edin.
- Güç kablosunu çıkarıp takın. LivingColors birkaç kez renk değiştirip kapanırsa, tekrar açmak için uzaktan kumandayı kullanın.
- LivingColors uzaktan kumandaya yanıt vermiyor
- Uzaktan kumandanın pillerini kontrol edin. Piller

dolu ve doğru yerleştirilmiş (+ ve -) olmalıdır. Uzaktan kumanda hala çalışmıyorsa, pilleri değiştirmeyi deneyin.

- o Bu kılavuzda madde 3.1 altında açıklanan prosedürü izleyerek uzaktan kumanda ile LivingColors arasında bağlantı kurun.
- Uzaktan kumandayı kullandıktan sonra düğmelerin ışıkları yanıp söniyor
- o Bu, uzaktan kumandadaki pillerin bitmek üzere olduğunu ve değiştirilmeleri gerektiğini gösterir.
- Otomatik renk değiştirme modunu başlatamıyorum
- o Uzaktan kumanda “kaydırma” hareketinizi algılamamış olabilir. Lütfen tekrar deneyin ve bu kez parmağınızın tam turluk kaydırma hareketi süresince renk düğmesinde kalmasına dikkat edin.
- LivingColors’ı bir zamanlayıcıya bağlamak istiyorum. Bu mümkün mü?
- o Evet. Philips LivingColors’ı bir zamanlayıcı ile birlikte kullanabilirsiniz (zamanlayıcı birlikte verilmez). LivingColors bir zamanlayıcıyla açıldığında, en son ayarınızı (sabit renk veya otomatik renk değiştirme modu) gösterecektir. Son ayarınız “kapalı” olmamalıdır.
- LivingColors uzaktan kumandaya başka lamba bağlayamıyorum
- o Bağlamaya çalıştığınız üründe SmartLink logosu olduğundan emin olun. Bu uzaktan kumandaya sadece SmartLink logosu bulunan ürünler bağlanabilir.
- o Bu kılavuzun 3. bölümünde açıklanan prosedürü tekrarlamayı deneyin. Bu bölümde açıklanan uyarı seslerini duyduğunuzdan ve ışıkların yanıp söndüğünden emin olun.
- Sorum buradaki listede yok
- o Lütfen yardım için Philips ile iletişime geçin (bkz. Bölüm 5 “Ek destek”).

5. **Ek destek**

Daha ayrıntılı bilgi için ve bir sorun meydana gelmesi durumunda, www.philips.com adresinde bulunan Philips web sitesini ziyaret edin ya da 00800-PHILIPSL veya 00800-74454775 numaralı ücretsiz telefondan Philips Aydınlatma Müşteri Hizmetlerini arayın.

Garanti:

Ürünün burada verilen talimatlara uygun ve kullanım amacına göre kullanılması halinde, Philips iki yıllık

garanti sunmaktadır. Satın alma tarihini, bayi adını ve ürün açıklamasını içeren satın alma belgesinin (fatura, satış fişi veya makbuz) orijinali olmadan bulunulan garanti talepleri kabul edilmeyecektir.

Aşağıdaki durumlarda Philips garantisi geçersiz olur:

- Satın alma belgesi veya ürün açıklamasında yer alan bilgilerin değiştirilmesi, silinmesi veya okunamaz hale getirilmesi.
- Hasar, hatalı bağlantılar veya kötü kullanımdan kaynaklanan arızalar.
- Yıldırım, sel, yangın, hatalı kullanım veya ihmâl gibi LivingColors’ın neden olmadığı olağandışı durumlardan kaynaklanan kusurlar.
- LivingColors’ın açılmış veya demonte edilmiş olması.

Temizlik ve bakım:

Fişi prizden çıkarın.

LivingColors’ı, uzaktan kumandayı ve adaptörü, çizilmelerini önlemek için yumuşak ve kuru bir bezle temizleyin.

Temizlik maddeleri kullanmayın.

Güvenlik talimatları:

Fişi ve LivingColors’ı sıvı ve nemden uzak tutun.

- LivingColors sadece iç mekanlarda kullanılabilir. Banyo gibi ıslak mekanlarda ve dış mekanlarda kullanmayın.
- LivingColors, çocukların oynayacağı bir oyuncak değildir.
- Cihazı sıcak yüzeylere koymayın.
- Güvenlik nedeniyle ve garanti koşulları uyarınca, LivingColors ve fişi kesinlikle açılmamalıdır.
- Sadece birlikte verilen adaptörü kullanın; farklı bir adaptör kullanılması LivingColors ürününe zarar verebilir.

Çevre:

Cihazı atacağınız zaman yerel yetkili mercilerin talimatlarına uygun hareket edin. Uzaktan kumandayı atacağınız zaman pilleri çıkarın. Pilleri normal ev atıklarınızla birlikte atmayın. Bunun yerine, resmi toplama noktalarına ya da Philips servis merkezine verin. Burada pillerin atık işlemleri çevreye zarar vermeyecek şekilde gerçekleştirilecektir.

Fiş teknik özellikleri:

AC adaptör

Model: EADP-10EB C (AB tipi)

EADP-10EB D (İngiltere tipi + Singapur)

EADP-10EB E (Avustralya tipi)

Giriş: 110 - 240V ~ 0,3A 50 Hz
Çıkış: 18,5V  0,83 A

Çevresel özellikleri:
Sıcaklık (çalışma): 0...40 °C
Sıcaklık (Saklama): -25...60 °C
Bağıl nem: % 5...95 yoğuşmaz

Armatürün güç tüketimi: 15,4 W' a kadar

Uzaktan Kumanda:

Piller: 3 x Philips Powerlife Alkalın AAA LR03, 1,5 V.

Kablosuz özellikleri:

Kablosuz RF modu frekans bandı: 2405~2475 MHz

Kablosuz iletişim protokolü: IEEE 802,15.4)

Çalışma kanalları: 11, 15, 20 veya 25 numaralı kanallar

PL LivingColors — instrukcja obsługi

Lampka LivingColors — instrukcja obsługi

Dziękujemy za zakup lampki Philips LivingColors!

Lampa LivingColors umożliwia wykreowanie własnej i niepowtarzalnej atmosfery w domu, przy użyciu kolorowego światła.

Przed pierwszym użyciem urządzenia dokładnie zapoznaj się z jego instrukcją obsługi i zachowaj ją na przyszłość. Zapoznanie się z naszymi wskazówkami pomoże Ci cieszyć się w pełni wszystkimi funkcjami lampki Philips LivingColors.

Ważne:

- Ostrożnie wyjmij części z opakowania.
- Upewnij się, że masz wszystkie części.

Niniejsza instrukcja będzie przydatna przy następujących czynnościach...

1. Zanim zaczniesz
2. Wykreuj wyjątkową atmosferę z lampką LivingColors
3. Połącz lampkę LivingColors z innymi produktami z gamy Philips LivingAmbiance
4. Odpowiedz na często zadawane pytania
5. Dodatkowa pomoc techniczna

1. Czynności wstępne:

- Otwórz komorę baterii pilota zdalnego sterowania, przesuwając przycisk w tylnej części urządzenia. Włóż 3 baterie AAA (zgodnie z oznaczeniami + i -).
- Umieść lampkę LivingColors w wybranym miejscu na równej i stabilnej powierzchni.

- Skieruj lampkę w stronę ściany (odległość optymalna wynosi 50 cm), włóż wtyczkę połączeniową do lampki, a następnie podłącz ją do gniazdka elektrycznego.

2. Wykreuj wyjątkową atmosferę:

- Dotknięcie wybranego koloru na pierścieniu sterującym kolorami. Przesuwaj palcem po pierścieniu, aby dokładnie ustawić kolor.
 - Zmiana nasycenia koloru (dodanie bieli do aktualnie wybranego koloru). Naciśnij przycisk zwiększenia nasycenia w celu uzyskania głębszego koloru lub przycisk zmniejszenia nasycenia w celu uzyskania bardziej pastelowego koloru. Przytrzymanie naciśniętego przycisku zmniejszenia nasycenia pozwoli ostatecznie uzyskać biały kolor.
 - Ściemnianie. Zwiększanie lub zmniejszanie intensywności światła przy pomocy przycisków ściemniania.
 - Automatyczna zmiana kolorów. Przesuń palcem po pierścieniu kolorów (jeden raz dookoła) i naciśnij krótko przycisk „I” („wł.”), co spowoduje włączenie w lampce LivingColors trybu automatycznej zmiany kolorów.
- Szybkość zmiany kolorów można zmieniać. Szybkość można regulować w prawo, od największej (kolor granatowy na pierścieniu sterującym kolorami) do najmniejszej (kolor fioletowy). Wystarczy dotknąć pierścienia sterującego kolorami w dowolnym miejscu. W trybie automatycznej zmiany kolorów można także dostosować nasycenie i jasność kolorów.

Aby przełączyć urządzenie z powrotem w tryb zatrzymania barwy, przesuwaj ponownie palcem po pierścieniu sterującym kolorami i naciśnij przycisk „0”. Można także wyłączyć i włączyć lampkę LivingColors, ponownie naciskając kolejno przyciski „0” i „I”.

- Ulubione ustawienie światła (np. lekko przyciemnione czerwone światło) można zachować w celu łatwego przywołania: naciśnij i przytrzymaj jeden z przycisków efektów, aż pilot zdalnego sterowania wyemituje sygnał dźwiękowy. Efekt zostanie zapisany pod naciśniętym przyciskiem efektów. W ten sposób można także zapisać określoną prędkość trybu automatycznej zmiany kolorów.

Jeśli istnieje taka potrzeba, można kontynuować regulację światła. Aby przywołać zapisany efekt, wystarczy nacisnąć przycisk efektu użyty do jego zapisania. Odpowiedni przycisk efektu zaświeci krótko, sygnalizując wybranie efektu, a światła LivingColors zmieniają się zgodnie z zapisanymi ustawieniami.

Można zapisać maks. 3 efekty (po jednym na każdy przycisk efektu).

Wyłącz lampkę LivingColors, naciskając krótko przycisk „0” (wył.). Ostatnie ustawienie zostanie zapamiętane w urządzeniu. Aby ponownie ją włączyć, naciśnij przycisk „I” („wł.”).

3. Połącz lampkę LivingColors z innymi produktami z gamy Philips LivingAmbiance

Z pilotem LivingColors można powiązać różne produkty z rodziny Philips LivingAmbiance. Dzięki temu można dostosowywać wszystkie powiązane produkty razem lub osobno – a wszystko za pomocą jednego pilota zdalnego sterowania.

1. Można powiązać inne lampy Philips LivingColors z pilotem zdalnego sterowania. Większość lamp Philips LivingColors będzie współpracowała z tym pilotem zdalnego sterowania: wystarczy sprawdzić, czy na danej lampie LivingColors, którą chcesz powiązać, znajduje się logo SmartLink. Wszystkie produkty z logo SmartLink można powiązać z pilotem zdalnego sterowania.

Aby dodać lampkę Philips LivingColors do pilota zdalnego sterowania, zbliż pilota do lampy, a następnie naciśnij i przytrzymaj przycisk „I”.

Lampa błysnie trzykrotnie. Trzymaj naciśnięty przycisk „I”, aż pilot zdalnego sterowania wyemituje sygnał dźwiękowy; lampa błysnie na zielono. Od tego momentu lampa jest powiązana z pilotem zdalnego sterowania i włączy się z zachowaniem ostatniego ustawienia zastosowanego, gdy była włączona.

W przypadku lampy LivingColors emitującej kolorowe i białe światło należy pamiętać także o powiązaniu światła białego – można to zrobić, wykonując te same czynności, co w przypadku produktów LivingWhites opisanych w punkcie 2.

Aby usunąć powiązanie lampy LivingColors z pilotem zdalnego sterowania, zbliż pilota do lampy, a następnie naciśnij i przytrzymaj przycisk „0”. Lampa błysnie trzykrotnie. Trzymaj naciśnięty przycisk „0”, aż pilot zdalnego sterowania wyemituje sygnał dźwiękowy. Lampa będzie gasła powoli.

2. Z pilotem zdalnego sterowania lampy można także powiązać produkty Philips LivingWhites (wtyczki, lampy energooszczędne, oprawy). Aby dodać produkt Philips LivingWhites, zbliż pilota do produktu, a następnie naciśnij i przytrzymaj przycisk „I”. Lampa błysnie trzykrotnie. Trzymaj naciśnięty przycisk „I”, aż pilot zdalnego sterowania wyemituje sygnał dźwiękowy; lampa szybko błysnie dwukrotnie. Od tej chwili produkt jest powiązany z pilotem zdalnego sterowania i włączy się z zachowaniem ostatniego ustawienia zastosowanego, gdy był włączony.

Aby usunąć powiązanie produktu LivingWhites z pilotem zdalnego sterowania, zbliż pilota do produktu, a następnie naciśnij i przytrzymaj przycisk „0”. Lampa błysnie trzykrotnie. Trzymaj naciśnięty przycisk „0”, aż pilot zdalnego sterowania wyemituje sygnał dźwiękowy. Lampa będzie gasła powoli.

3. Pilot zdalnego sterowania można także podłączyć do innego pilota zdalnego sterowania z rodziny LivingAmbiance firmy Philips. Z pilotem zdalnego sterowania można powiązać każdego pilota zdalnego sterowania LivingColors lub LivingWhites oznaczonego logo SmartLink. Powiązanie z innym pilotem zdalnego sterowania umożliwia sterowanie tymi samymi lampami za pomocą dwóch pilotów. Można na przykład stworzyć 6 różnych efektów świetlnych – 3 na jednym pilocie i 3 na drugim, wszystkie

powiązane z tymi samymi lampami. Aby dodać dodatkowy pilot zdalnego sterowania LivingColors lub LivingWhites, należy wykonać następujące czynności:

- a. Zresetuj pilota zdalnego sterowania, który ma zostać powiązany: otwórz jego komorę baterii, a następnie naciśnij na kilka sekund przycisk resetowania (np. przy pomocy spinacza). Upewnij się, że w pilocie są baterie. Na potwierdzenie zresetowania pilot wyemituje sygnał dźwiękowy.
- b. Zbliź zresetowany pilot zdalnego sterowania do aktualnie używanego pilota. Naciśnij przycisk „I” na obu pilotach, aż piloty wyemitują sygnał dźwiękowy. Od tej chwili piloty są połączone – oznacza to, że można powiązać te same lampy z nowym pilotem zdalnego sterowania i sterować wszystkimi lampami za pomocą każdego z dwóch pilotów zdalnego sterowania.
- c. Jeśli dodawany jest okrągły pilot zdalnego sterowania, można teraz także go skopiować: można natychmiastowo powiązać go z tymi samymi lampami, z jakimi powiązany jest oryginalny pilot zdalnego sterowania. Aby skopiować ustawienia pilota, należy powtórzyć procedurę opisaną w punkcie b.

Po powiązaniu z pilotem zdalnego sterowania Philips LivingColors jednej lub więcej lamp można sterować wszystkimi powiązаныmi lampami razem lub z osobna.

Aby sterować pojedynczą lampą, należy ją wybrać (należy pamiętać, że w przypadku lamp LivingColors emitujących światło białe i kolorowe, światło białe i kolorowe należy wybrać osobno). Można to zrobić, korzystając z jednego z przycisków wyboru światła. Naciśnięcie i przytrzymanie jednego z przycisków wyboru światła spowoduje, że wybrana lampa zacznie migać. Jeśli nie jest to lampa, którą chcesz dostosować, zwolnij przycisk i naciśnij go ponownie – zacznie migać inna lampa. Po wybraniu lampy zaświeci się wskaźnik wyboru światła (żarówka) na pilocie zdalnego sterowania. Oznacza to, że od tej chwili można dostosowywać wyłącznie wybraną lampę.

Jeśli nie zostało wybrane żadne światło (wskaźnik wyboru światła nie świeci), regulacje będą dotyczyły wszystkich światel powiązanych z pilotem zdalnego sterowania (na przykład można jednocześnie ściemnić wszystkie światła w pomieszczeniu).

Ulubione połączenie ustawień światła różnych opraw można także zapisać jako efekt, wykonując czynności opisane w części 2 niniejszej instrukcji.

4. Często zadawane pytania

Co zrobić, jeśli...

- Lampa LivingColors nie świeci
 - o Sprawdź połączenia przewodów lampy. Upewnij się, że wtyczka jest prawidłowo włożona do gniazda sieciowego.
 - o Odłącz i ponownie podłącz przewód zasilający. Jeśli lampa LivingColors kilkakrotnie zmieni kolor, a następnie wyłączy się, włącz ją ponownie za pomocą pilota zdalnego sterowania.
- Lampa LivingColors nie reaguje na polecenia pilota zdalnego sterowania
 - o Sprawdź baterie w pilocie. Baterie powinny być umieszczone prawidłowo (+ i -) oraz naładowane. Jeśli pilot nadal nie działa, wymień baterie.
 - o Powiąż pilota zdalnego sterowania z lampą LivingColors zgodnie z procedurą opisaną w części 3.1 niniejszej instrukcji.
- Przyciski migają po użyciu pilota zdalnego sterowania
 - o Oznacza to, że baterie w pilocie zdalnego sterowania są (prawie) rozładowane i wymagają wymiany.
- Nie można uruchomić trybu automatycznej zmiany kolorów
 - o Być może pilot zdalnego sterowania nie rozpoznał ruchu „przeciągnięcia”. Spróbuj ponownie, przeciągając palcem po całym pierścieniu sterującym kolorami (pełen obrót).
- Chcę podłączyć lampę LivingColors do wyłącznika czasowego. Czy jest to możliwe?
 - o Tak. Lampy LivingColors mogą być używane razem z wyłącznikiem czasowym (nieodłączony do zestawu). Po włączeniu lampy LivingColors za pomocą wyłącznika czasowego zostanie użyte ostatnie ustawienie (tryb zatrzymania barwy lub automatycznej zmiany kolorów). Upewnij się, że ostatnim ustawieniem nie było „wyłączenie”.

- Nie mogę powiązać dodatkowych lamp z pilotem zdalnego sterowania LivingColors
- Upewnij się, czy na produkcie, który chcesz powiązać z pilotem, znajduje się logo SmartLink. Do tego pilota zdalnego sterowania można podłączyć tylko produkty oznaczone logo SmartLink.
- Spróbuj ponownie przeprowadzić procedurę opisaną w części 3 niniejszej instrukcji. Upewnij się, że słyhać opisane sygnały dźwiękowe oraz że lampka błyska w sposób opisany w instrukcji.
- Mojego pytania nie ma na tej liście
- Skontaktuj się z firmą Philips, aby uzyskać pomoc (patrz część 5 „Dodatkowa pomoc techniczna”).

5. Dodatkowa pomoc techniczna

W przypadku problemów i w celu uzyskania szczegółowych informacji odwiedź stronę internetową firmy Philips dostępną pod adresem www.philips.com lub skontaktuj się z Centrum kontaktów Philips Lighting pod bezpłatnym numerem telefonu: 00800-PHILIPSL lub 00800-74454775.

Gwarancja:

Dwuletnia gwarancja firmy Philips jest ważna pod warunkiem, że produkt jest używany zgodnie z instrukcją i jego przeznaczeniem. Reklamacje będą przyjmowane wyłącznie po przedstawieniu oryginalnego dowodu zakupu (faktury lub paragonu) zawierającego datę zakupu, nazwę (lub imię i nazwisko) sprzedawcy oraz opis produktu.

- Gwarancja firmy Philips traci ważność, jeśli: cokolwiek zostało zmienione, skreślone, usunięte lub jest nieczytelne na dowodzie zakupu lub w opisie produktu;
- dojdzie do usterki spowodowanej uszkodzeniem lub nieprawidłowym podłączeniem urządzenia;
- uszkodzenie powstało na skutek okoliczności niezwiązanych z lampką LivingColors, na przykład z powodu wyładowań atmosferycznych, powodzi, pożaru, nieprawidłowego użytkowania lub zaniedbania;
- lampka LivingColors została otwarta lub rozłożona na części.

Czyszczenie i konserwacja:

Wymij wtyczkę z gniazdka elektrycznego. W celu uniknięcia ryzyka porysowania lampkę LivingColors, pilota i zasilacz czyść miękką, suchą ściereczką.

Nie używaj środków czyszczących.

Wskazówki dotyczące bezpieczeństwa:

Lampkę LivingColors i wtyczkę przechowuj z dala od płynów i wilgoci.

- Lampka LivingColors jest przeznaczona wyłącznie do użytku w pomieszczeniach. Nie używaj jej w wilgotnych miejscach, np. w łazience lub na zewnątrz.
- Lampka LivingColors nie jest zabawką. Nie pozwalaj bawić się urządzeniem dzieciom.
- Nie umieszczaj urządzenia na gorących powierzchniach.
- Z racji bezpieczeństwa i zgodnie z warunkami gwarancji nie należy otwierać lampki Living Colors lub wtyczki.
- Należy korzystać wyłącznie z dołączonego zasilacza: w przeciwnym wypadku może dojść do uszkodzenia lampki LivingColors.

Ochrona środowiska:

Pozbywając się urządzenia, postępuj zgodnie z lokalnymi przepisami. Przed wyrzuceniem urządzenia wyjmij baterie. Nie wyrzucaj baterii wraz ze zwykłymi odpadami gospodarstwa domowego. Oddaj je do oficjalnego punktu zbiórki surowców wtórnych lub sprzedawcy firmy Philips. W obu przypadkach utylizacja baterii zostanie dokonana w sposób przyjazny dla środowiska.

Dane techniczne wtyczki:

Zasilacz sieciowy

Model: EADP-10EB C (EU)
EADP-10EB D (Wielka Brytania
+ Singapur)
EADP-10EB E (Australia)

Moc wejściowa: 110–240 V ~ 0,3 A 50 Hz

Moc wyjściowa: 18,5 V $\overline{\text{---}}$ 0,83 A

Zużycie energii przez oprawę: maks. 15,4 W

Pilot zdalnego sterowania:

Baterie: 3 x Philips Powerlife Alkaline AAA LR03, 1,5 V.

Specyfikacja bezprzewodowa:

Pasma częstotliwości dla trybu bezprzewodowego: 2405–2475 MHz

Protokół komunikacji bezprzewodowej:

IEEE 802.15.4)

Obsługiwane kanały: kanały 11, 15, 20 lub 25

Specifikacja środowiska:
Temperatura (działania): 0–40 °C

Temperatura (przechowywania): -25–60 °C
Wilgotność względna: 5–95% (bez skraplania)

CS Pokyny pro použití svítidla LivingColors

Pokyny pro použití svítidla LivingColors

Děkujeme, že jste si zakoupili svítidlo LivingColors od společnosti Philips!

Svítidlo LivingColors bylo speciálně navrženo tak, aby u vás doma pomocí barevného světla vytvářelo vaše vlastní prostředí.

Před prvním použitím svítidla LivingColors si pozorně přečtěte tuto příručku a uschovejte ji pro další použití. Dodržení pokynů vám umožní vychutnat si plnou funkčnost svítidla LivingColors společnosti Philips.

Pozor:

- Opatrně vyjměte součásti z balení.
- Zkontrolujte, zda se v balení nacházejí všechny části.

Tato příručka vám pomůže...

1. Začít
2. Vytvořit vlastní prostředí pomocí svítidla LivingColors
3. Propojit svítidla LivingColors s dalšími výrobky Philips LivingAmbiance
4. Odpovědět na často kladené dotazy
5. Získat další podporu

1. **Začínáme:**

- Posunutím tlačítka na zadní straně dálkového ovladače otevřete přihrádku na baterie. Vložte 3 baterie typu AAA (póly + a - umístěte tak, jak je znázorněno na obrázku).
- Umístěte svítidlo LivingColors na vybrané místo na rovny a stabilní povrch.
- Nasměrujte svítidlo LivingColors na stěnu (optimální vzdálenost je 50 cm), zasuňte do lampy zástrčku a poté zapojte šňůru do síťové zásuvky.

2. **Vytvořte si své vlastní prostředí:**

- Dotkněte se požadované barvy na barevném kolečku. Pohybem prstu po barevném kolečku nastavte barvu.

- Změna sytosti barev (přidání bílé do aktuální barvy). Hlubších barev dosáhnete stisknutím tlačítka zvýšení sytosti. Stisknutím tlačítka snížení sytosti dosáhnete pastelovějších barev. Pokud budete opakovaně tisknout tlačítko snížení sytosti, nakonec dosáhnete bílé barvy.
- Ztlumení. Zvýšení nebo snížení intenzity světla pomocí tlačítek pro ztlumení.
- Nastavení automatické změny barev. Přejedte prstem po barevném kolečku (jeden plný kruh) a krátce stiskněte symbol „I“ („Zapnuto“); svítidlo LivingColors se poté přepne do režimu automatické změny barev a svítidlo začne automaticky měnit barvy.

Je možné upravit rychlost, s jakou dochází ke střídání barev. Rychlost lze upravit po směru hodinových ručiček, a to od rychlé (tmavě modrá barva na barevném kolečku) po pomalou (fialová). Klepnout lze kdekoli na barevném kolečku. V režimu automatické změny barev lze též nastavit sytost a jas barev.

Chcete-li svítidlo přepnout zpět do režimu stálé barvy, přejedte znovu prstem dokola po barevném kolečku a stiskněte tlačítko „0“. Případně můžete svítidlo LivingColors vypnout „0“ a znovu zapnout „I“.

- Pokud se vám určité nastavení světla líbí (například mírně ztlumené červené světlo), můžete uložit tuto scénu pro snadné použití: stiskněte a podržte jedno z tlačítek scény, dokud se neozve zvukový signál dálkového ovladače. Nyní se scéna uloží pod stisknutým tlačítkem scény. Takto lze uložit i určitou rychlost režimu automatické změny barev.

Světla můžete dále upravovat podle přání. Kdykoli se budete chtít vrátit k uložené scéně, stačí stisknout tlačítko scény, které jste stiskli během ukládání dané scény. Toto tlačítko scény se krátce rozsvítí na znamení, že je scéna vybrána, a svítidlo LivingColors se zapne podle uložených nastavení.

Je možné uložit 3 scény (jednu pod každým tlačítkem scény).

Krátkým stisknutím tlačítka „0“ (vypnuto) svítidlo LivingColors vypnete. Svítidlo LivingColors si bude pro příště pamatovat poslední nastavení. Chcete-li svítidlo znovu zapnout, stiskněte tlačítko „I“ (zapnuto).

3. Propojit svítidla LivingColors s dalšími výrobky Philips LivingAmbiance

K dálkovému ovladači svítidla LivingColors lze připojit různé výrobky řady Philips LivingAmbiance. Takto budete moci nastavit všechny připojené výrobky současně nebo každý z nich zvlášť – to vše pomocí jediného dálkového ovladače.

1. K tomuto dálkovému ovladači můžete připojit více **svítidel LivingColors společnosti Philips**. Většina svítidel LivingColors společnosti Philips s tímto dálkovým ovladačem spolupracuje: pouze zkontrolujte, zda je svítidlo LivingColors, které chcete připojit, označeno logem SmartLink. K tomuto dálkovému ovladači lze připojit všechny výrobky označené logem SmartLink.

Chcete-li přidat svítidlo LivingColors od společnosti Philips k dálkovému ovladači, přineste dálkový ovladač do blízkosti daného svítidla. Poté stiskněte a podržte tlačítko „I“. Svítidlo třikrát blikne. Podržte tlačítko „I“, dokud se z dálkového ovladače neozve zvukový signál. Svítidlo krátce blikne zeleně. Nyní je připojeno k dálkovému ovladači a zapne se podle posledního nastavení.

U svítidla LivingColors s barevným a bílým světlem od společnosti Philips nezapomeňte připojit také bílé světlo. Postup připojení je stejný jako u výrobků řady LivingWhites (viz popis v bodě 2).

Chcete-li svítidlo LivingColors od dálkového ovladače odpojit, přineste dálkový ovladač do blízkosti daného svítidla. Potom stiskněte a podržte tlačítko „0“. Svítidlo třikrát blikne. Podržte tlačítko „0“, dokud se z dálkového ovladače neozve zvukový signál. Nyní svítidlo postupně přestane svítit.

2. K tomuto dálkovému ovladači je možné připojit také výrobky LivingWhites společnosti Philips (zástrčky, úsporné zářivky a svítidla). Chcete-li přidat výrobek LivingWhites společnosti Philips, přineste dálkový ovladač do blízkosti tohoto výrobku. Potom stiskněte a podržte tlačítko

„I“. Svítidlo třikrát blikne. Podržte tlačítko „I“, dokud se z dálkového ovladače neozve zvukový signál a svítidlo dvakrát rychle neblikne. Nyní je připojeno k dálkovému ovladači a zapne se podle posledního nastavení.

Chcete-li výrobek LivingWhites od dálkového ovladače odpojit, přineste dálkový ovladač do blízkosti daného výrobku. Potom stiskněte a podržte tlačítko „0“. Svítidlo třikrát blikne. Podržte tlačítko „0“, dokud se z dálkového ovladače neozve zvukový signál. Nyní svítidlo postupně přestane svítit.

3. Tento dálkový ovladač lze připojit také k dalšímu dálkovému ovladači z řady Philips LivingAmbiance. K vašemu dálkovému ovladači je možné připojit jakýkoli dálkový ovladač svítidla LivingColors nebo LivingWhites označeného logem SmartLink. Díky připojení dalšího dálkového ovladače budete moci stejná svítidla ovládat dvěma různými dálkovými ovladači. Mohli byste například u stejných svítidel vytvořit šest různých světelných scén: tři na jednom dálkovém ovladači a tři na druhém. Chcete-li přidat další dálkový ovladač LivingColors nebo LivingWhites, postupujte následovně:
 - a. Resetujte dálkový ovladač, který chcete přidat: otevřete přihrádku na baterie a na několik sekund stiskněte tlačítko RESET (např. kancelářskou sponkou). Ujistěte se, že jsou vloženy baterie. Dálkový ovladač přehraje zvuk na znamení, že bylo provedeno resetování.
 - b. Přidržte resetovaný dálkový ovladač blízko současného dálkového ovladače. Stiskněte tlačítko „I“ na obou dálkových ovladačích, dokud nepřehrají zvuk. Nyní jsou dálkové ovladače připojeny, takže můžete připojit stejná svítidla k novému dálkovému ovladači a ovládat všechna svítidla jedním i druhým ovladačem.
 - c. Pokud přidáváte kulatý ovladač, můžete ho nyní také kopírovat: je možné ho ihned připojit ke stejným svítidlům, k nimž je připojen váš původní dálkový ovladač. Chcete-li dálkový ovladač kopírovat, použijte postup uvedený v bodě b.

Jakmile k dálkovému ovladači svítidla LivingColors společnosti Philips připojíte jedno nebo více svítidel, můžete ovládat všechna tato svítidla současně nebo každé zvlášť.

Chcete-li ovládat jedno svítidlo, je nutné ho vybrat (upozorňujeme, že u svítidla LivingColors s barevným a bílým světlem je třeba vybrat

zvlášť barevné a bílé světlo). Můžete to provést jedním z tlačítek pro výběr světla. Když stisknete a podržíte jedno z tlačítek pro výběr světla, vybrané svítidlo začne blikat. Pokud se nejedná o svítidlo, které chcete upravit, tlačítko uvolníte a stisknete znovu: začne blikat další svítidlo. Až vyberete požadované svítidlo, rozsvítí se indikátor výběru světla na dálkovém ovladači (ve tvaru žárovky). To znamená, že nyní můžete upravit pouze toto svítidlo.

Pokud není vybráno žádné světlo (indikátor výběru světla je vypnutý), všechny provedené úpravy se použijí na všechna světla připojená k dálkovému ovladači (můžete například současně ztlumit všechna světla v místnosti).

Jestliže se vám líbí určitá kombinace nastavení světla různých svítidel, můžete ji rovněž uložit jako scénu. Použijte postup uvedený v části 2 této příručky.

4. Často kladené dotazy

Co dělat, když...

- Svítidlo LivingColors nesvítí
 - Zkontrolujte připojení šňůry ke svítidlu. Zkontrolujte, zda je zástrčka řádně zasunuta v síťové zásuvce.
 - Vytáhněte napájecí šňůru a znovu ji zapojte. Pokud svítidlo LivingColors vystřídá několik barev a poté se vypne, znovu je zapněte dálkovým ovladačem.
- Svítidlo LivingColors nereaguje na dálkový ovladač
 - Zkontrolujte baterie v dálkovém ovladači. Baterie by měly být v dálkovém ovladači a měly by být ve správné pozici (+ a -). Jestliže dálkový ovladač stále nefunguje, zkuste vyměnit baterie.
 - Dálkový ovladač propojte se svítidlem LivingColors podle postupu v části 3.1 této příručky.
- Po použití dálkového ovladače blikají tlačítka
 - To znamená, že baterie v dálkovém ovladači jsou (téměř) vybité a je třeba je vyměnit.
- Nemohu spustit režim automatické změny barev
 - Možná, že dálkový ovladač nerozpozná vaše „přejetí“ po svítidle. Opakujte postup a ujistěte se, že máte během pohybu v celém kruhu prst na barevném kolečku

- Chci připojit svítidlo LivingColors k časovači. Je to možné?
- Ano. Svítidlo LivingColors od společnosti Philips lze použít s časovačem (není součástí dodávky). Pokud se svítidlo LivingColors zapne pomocí časovače, použijte poslední nastavení (režim stálé barvy nebo režim automatické změny barev). Ujistěte se, že poslední nastavení není „vypnuto“.

- K dálkovému ovladači svítidla LivingColors nelze připojit další svítidla
 - Ujistěte se, že výrobek, který chcete připojit, je označen logem SmartLink. K tomuto dálkovému ovladači lze připojit pouze výrobky označené logem SmartLink.
 - Zkuste zopakovat postup uvedený v části 3 této příručky. Zkontrolujte, zda jsou slyšet popisované zvukové signály a zda svítidlo bliká podle popisu.
- Moje otázka zde není uvedena
 - Obraťte se na společnost Philips s žádostí o pomoc (viz část 5 „Další podpora“).

5. Další podpora

Pro informace a v případě jakýchkoliv problémů navštivte web společnosti Philips na adrese www.philips.com nebo se obraťte na kontaktní středisko společnosti Philips Lighting na bezplatné lince: 00800-PHILIPSL nebo 00800-74454775

Záruka:

Dvouletá záruka společnosti Philips je platná, pokud byl výrobek používán v souladu s tímto návodem k použití a k účelu, k jakému byl vyroben. Nárok bude uznán po předložení původního dokladu o nákupu (faktura, účtenka nebo příjmový doklad), který obsahuje datum nákupu, jméno prodejce a popis výrobku.

Záruka společnosti Philips je neplatná, jestliže:

- Na dokladu o nákupu nebo popisu výrobku bylo cokoliv změněno, přeškrtnuto, smazáno nebo učiněno nečitelným.
- K chybám došlo v důsledku poškození, chybného připojení nebo nesprávného použití.
- Závada je způsobena extrémními okolnostmi, které nesouvisí s přístrojem, jako například bleskem, zatopením, ohněm, nesprávným použitím nebo z nedbalosti.
- Svítidlo LivingColors bylo otevřeno nebo rozebráno.

Čištění a údržba:

Vyjměte zástrčku ze síťové zásuvky. Svítidlo LivingColors, dálkový ovladač a adaptér by měly být čištěny pouze suchým a měkkým hadříkem. Převedete tak poškrábání. Nepoužívejte čisticí prostředky.

Bezpečnostní pokyny:

Svítidlo LivingColors a síťovou šňůru chraňte před tekutinami a vlhkostí.

- Svítidlo LivingColors je určeno pouze pro vnitřní použití. Nepoužívejte jej na vlhkých místech, např. v koupelně nebo venku.
- Svítidlo LivingColors není hračka určená dětem.
- Neumisťujte svítidlo na horký povrch
- Z bezpečnostních důvodů a podle záručních podmínek nesmí dojít k otevření svítidla LivingColors.
- Používejte pouze dodaný adaptér: použití jiného adaptéru může způsobit poškození svítidla LivingColors.

Životní prostředí:

Jestliže se budete zbavovat zařízení, zbavte se jej podle pokynů místních úřadů. Před likvidací vyjměte z dálkového ovládání baterie. Nevyhazujte baterie společně s běžným domácím odpadem. Baterie je třeba odevzdat na oficiálním sběrném místě nebo prodejci výrobků společnosti Philips. Takto budou baterie zlikvidovány způsobem šetrným k životnímu prostředí.

Specifikace zásuvky:

AC adaptér

Model: EADP-10EB C (typ pro Evropu)
EADP-10EB D (typ pro Velkou Británii + Singapur)
EADP-10EB E (typ pro Austrálii)

Vstup: 110–240 V ~ 0,3 A 50 Hz

Výstup: 18,5 V $\overline{\text{---}}$ 0,83 A

Spotřeba energie svítidla: až 15,4 W

Dálkový ovladač:

Baterie: 3 x alkalická baterie Philips Powerlife AAA LR03, 1,5 V.

Technické údaje o bezdrátovém přenosu:

Frekvenční pásmo bezdrátového rádiového režimu: 2405–2475 MHz

Protokol bezdrátové komunikace: IEEE 802.15.4)

Provozní kanály: kanály 11, 15, 20 nebo 25

Údaje o prostředí:

Teplota (provoz): 0...40 °C

Teplota (skladování): -25...60 °C

Relativní vlhkost: 5...95 % bez kondenzace

SK Návod na použitie svietidla LivingColors

Návod na použitie svietidla LivingColors

Ďakujeme, že ste si zakúpili svietidlo Philips LivingColors!

Svietidlo LivingColors je špeciálne navrhnuté, aby vám umožnilo vytvoriť u vás doma vašu vlastnú atmosféru pomocou farebného svetla.

Pred prvým použitím svietidla LivingColors si pozorne prečítajte tieto pokyny a odložte si ich pre prípad použitia v budúcnosti. Dodržiavaním našich pokynov si naplno vychutnáte všetky funkcie svietidla Philips LivingColors.

Dôležité:

- Opatrne vyberte súčasti z balenia.
- Skontrolujte, či balenie obsahuje všetky súčasti.

Tento návod vám pomôže v týchto oblastiach...

1. Začínáme
2. Vytvorte si vlastnú atmosféru pomocou svietidiel LivingColors
3. Pripojte svietidlá LivingColors k iným výrobkom radu Philips LivingAmbiance
4. Odpovede na najčastejšie otázky
5. Ďalšia podpora

1. **Začínáme:**

- Posunutím tlačidla na zadnej strane diaľkového ovládania otvorte priestor pre batérie. Vložte 3 batérie typu AAA (dodržiňte označenú polaritu + a -).
- Umiestnite svietidlo LivingColors na zvolené miesto na rovný a stabilný povrch.

- Nasmerujte svetidlo LivingColors smerom k stene (optimálna vzdialenosť je 50 cm), zasuňte pripojovaciu zástrčku do svetidla a potom pripojte sieťový adaptér do elektrickej zásuvky.

2. **Vlastnú atmosféru môžete vytvoriť:**

- Dotykom požadovanej farby na farebnom kruhu. Pohybom prsta po farebnom kruhu môžete jemne doladiť farbu.
- Zmenou sýtosti farby (zvýšením intenzity bielej v aktuálnej farbe). Stlačením tlačidla zvýšenia sýtosti dosiahnete sytejšiu farbu alebo stlačením tlačidla zníženia sýtosti získate viac pastelovú farbu. Ak podržíte stlačené tlačidlo zníženia sýtosti, nakoniec dosiahnete bielu farbu.
- Stlmením intenzity svetla. Intenzitu svetla možno zvyšovať alebo znižovať pomocou tlačidiel na stlmenie intenzity.
- Automatickým prepínaním farby. Prejdite prstom dookola po farebnom kruhu (jeden celý kruh) a krátko stlačte tlačidlo „I“ („Zap.“). Svetidlo LivingColors sa prepne do režimu s automatickým prepínaním farby: svetidlo začne automaticky meniť farby.

Môžete nastaviť rýchlosť zmeny farby. Rýchlosť možno nastaviť v smere hodinových ručičiek od vysokej (tmavomodrá farba na farebnom kruhu) až po nízku (fialová). Môžete poklepať kdekolvek na farebnom kruhu. Keď je svetidlo v režime s automatickým prepínaním farby, môžete tiež nastaviť sýtosť a jas farieb.

Ak chcete svetidlo prepnúť späť do režimu s jednou nemennou farbou, znova prejdite prstom dookola po farebnom kruhu a stlačte tlačidlo „0“. Prípadne môžete svetidlo LivingColors vypnúť „0“ a opäť zapnúť „I“.

- Ak sa vám páči konkrétne nastavenie osvetlenia (napríklad mierne stlmené červené svetlo), môžete si **uložiť** túto **scénu** a neskôr ju jednoducho opäť vyvolať: stlačte a podržte jedno z *tlačidiel scény*, až kým z diaľkového ovládania nezaznie pípnutie. Vaša scéna je teraz uložená pod tým *tlačidlom scény*, ktoré ste stlačili. Týmto spôsobom môžete uložiť aj určitú rýchlosť zmeny farieb v režime automatického prepínania farby.

Aj naďalej môžete pokračovať v upravovaní zdrojov svetla podľa svojich predstáv. Keď sa chcete vrátiť k uloženej scéne, stačí stlačiť tlačidlo scény, ktoré ste stlačili pri jej uložení. Toto tlačidlo scény sa na krátko rozsvieti, čím signalizuje výber danej scény, a svetidlá LivingColors sa prepnú na uložené nastavenia.

Uložiť môžete až 3 scény (jednu pre každé tlačidlo scény).

Svetidlo LivingColors vypnete krátkym stlačením tlačidla „0“ (Vyp.). Svetidlo LivingColors si zapamätá posledné nastavenie a použije ho pri nasledujúcom zapnutí. Ak chcete svetidlo opäť zapnúť, stlačte tlačidlo „I“ (Zap.).

3. **Pripojte svetidlá LivingColors k iným výrobkom radu Philips LivingAmbiance**

K diaľkovému ovládaniu svetidiel LivingColors môžete pripojiť rôzne výrobky z radu Philips LivingAmbiance. Takto môžete nastaviť všetky pripojené výrobky súčasne alebo každý z nich samostatne – vždy pomocou jedného diaľkového ovládania.

- I. K diaľkovému ovládaniu možno pripojiť ďalšie svetidlá Philips LivingColors. Väčšina svetidiel Philips LivingColors funguje s týmto ovládaním: stačí skontrolovať, či je svetidlo, ktoré chcete pripojiť, označené logom SmartLink. Všetky produkty s logom SmartLink možno pripojiť k diaľkovému ovládaniu.

Ak chcete pridať svetidlo Philips LivingColors k diaľkovému ovládaniu, umiestnite ovládanie do blízkosti svetidla, potom stlačte a podržte tlačidlo „I“. Svetidlo 3-krát zabliká. Podržte tlačidlo „I“, až kým nebudete počuť pípnutie z diaľkového ovládania a nevidíte svetidlo krátko bliknúť nazeleno. Svetidlo je teraz pripojené k diaľkovému ovládaniu a prepne sa na svoje posledné nastavenie v zapnutom režime.

Pri svetidle LivingColors s farebným a bielym svetlom nezabudnite pripojiť aj biely zdroj svetla – urobíte to tým istým spôsobom, ako pri výrobkoch LivingWhites, opísaným v bode 2.

Ak by ste chceli odpojiť svetidlo LivingColors od diaľkového ovládania, umiestnite diaľkové ovládanie do jeho blízkosti, potom stlačte a podržte tlačidlo „0“. Svetidlo 3-krát zabliká. Podržte tlačidlo „0“, až kým nebudete počuť

- pípnutie z diaľkového ovládania. Svetidlo potom pomaly zhasne.
2. K diaľkovému ovládaniu môžete pripojiť aj výrobky radu Philips LivingWhites (koncovky, úsporné žiarivky a svetidlá). Ak chcete pridať výrobok z radu Philips LivingWhites k diaľkovému ovládaniu, umiestnite diaľkové ovládanie do jeho blízkosti, potom stlačte a podržte tlačidlo „I“. Svetidlo 3-krát zabliká. Podržte tlačidlo „I“, až kým nebudete počuť pípnutie z diaľkového ovládania a neuvidíte svetidlo dvakrát rýchlo bliknúť. Výrobok je teraz pripojený k diaľkovému ovládaniu a prepne sa na svoje posledné nastavenie v zapnutom režime.
- Ak by ste chceli odpojiť výrobok LivingWhites od diaľkového ovládania, umiestnite diaľkové ovládanie do jeho blízkosti, potom stlačte a podržte tlačidlo „0“. Svetidlo 3-krát blikne. Podržte tlačidlo „0“, až kým nebudete počuť pípnutie z diaľkového ovládania. Svetidlo potom pomaly zhasne.
3. Diaľkové ovládanie môžete pripojiť aj k ďalšiemu diaľkovému ovládaniu z radu výrobkov Philips LivingAmbiance. K diaľkovému ovládaniu možno pripojiť akékoľvek diaľkové ovládanie LivingColors alebo LivingWhites označené logom SmartLink. Pripojením ďalšieho diaľkového ovládania môžete ovládať tie isté svetidlá dvomi rôznymi diaľkovými ovládaniami. Môžete napríklad pomocou rovnakých svetidiel vytvoriť 6 rôznych svetelných scén – 3 na jednom diaľkovom ovládaní a 3 na druhom. Ak chcete pridať ďalšie diaľkové ovládanie LivingColors alebo LivingWhites, postupujte nasledovne:
- a. Vynulujte nastavenie diaľkového ovládania, ktoré chcete pridať: otvorte jeho priestor pre batérie a na niekoľko sekúnd stlačte tlačidlo RESET (napr. pomocou sponky na papier). Uistite sa, že sú v ňom vložené batérie. Diaľkové ovládanie vydá zvukový signál, ktorý signalizuje vynulovanie jeho nastavenia.
- b. Podržte diaľkové ovládanie, na ktorom ste vynulovali jeho nastavenie, v blízkosti aktuálne používaného diaľkového ovládania. Stlačte tlačidlo „I“ na oboch diaľkových ovládaniach, až kým obe nevydajú zvukový signál. Diaľkové ovládania sú teraz prepojené – môžete teda pripojiť rovnaké svetidlá k novému diaľkovému ovládaniu a ovládať všetky svetidlá ktorýmkoľvek z týchto diaľkových ovládaní.
- c. Ak pridávate okrúhle diaľkové ovládanie, môžete tiež kopírovať jeho nastavenie: môžete ho tak okamžite pripojiť k tým svetidlám, ku ktorým je pripojené aktuálne používané diaľkové ovládanie. Ak chcete kopírovať nastavenie diaľkového ovládania, zopakujte postup uvedený v bode b.
- Po pripojení jedného alebo viacerých svetidiel k diaľkovému ovládaniu Philips LivingColors môžete ovládať všetky pripojené svetidlá naraz alebo každé samostatne.
- Ak chcete ovládať jedno svetidlo, musíte ho najskôr vybrať (upozorňujeme, že pri svetidlách LivingColors s farebným a bielym svetlom je potrebné vybrať zdroj farebného a bieleho svetla osobitne). Urobíte tak pomocou jedného z tlačidiel výberu zdroja svetla. Keď stlačíte a podržíte jedno z tlačidiel výberu zdroja svetla, vybrate svetidlo začne blikáť. Ak to nie je svetidlo, ktoré chcete nastaviť, uvoľnite tlačidlo a znovu ho stlačte – začne blikáť ďalšie svetidlo. Keď vyberiete niektoré svetidlo, rozsvieti sa indikátor výberu zdroja svetla na diaľkovom ovládaní (žiarovka). Signalizuje, že teraz môžete nastaviť iba toto svetidlo.
- Keď nie je vybratý zdroj svetla (indikátor výberu zdroja svetla nesvieti), všetky nastavenia sa budú vzťahovať na všetky zdroje svetla pripojené k diaľkovému ovládaniu (môžete napríklad súčasne stlmiť všetky svetidlá v miestnosti).
- Ak sa vám páči určitá kombinácia nastavenia svetla rôznych svetidiel, môžete si ju tiež uložiť ako scénu – rovnakým spôsobom, ako je uvedené v časti 2 tohto návodu.

4. Často kladené otázky

Ako postupovať, ak...

- Svetidlo LivingColors nesvieti
 - o Skontrolujte pripojenie kábla ku svetidlu. Skontrolujte, či je zástrčka správne zapojená v elektrickej zásuvke.
 - o Odpojte napájací kábel a opäť ho pripojte. Ak svetidlo LivingColors niekoľkokrát zmení farbu a potom sa vypne, pomocou diaľkového ovládania ho opäť zapnite.
- Svetidlo LivingColors nereaguje na diaľkové ovládanie

- o Skontrolujte batérie v diaľkovom ovládaní. Je potrebné, aby boli vložené so správnou polaritou (+ a -) a boli nabité. Ak diaľkové ovládanie aj napriek tomu nefunguje, skúste vymeniť batérie.
- o Prepojte diaľkové ovládanie so svetidlom LivingColors podľa postupu v časti 3.1 tohto návodu.
- Po použití diaľkového ovládania tlačidlá blikajú
- o Znamená to, že batérie v diaľkovom ovládaní sú (takmer) vybité a je potrebné ich vymeniť.
- Nemožno spustiť režim s automatickým prepínaním farby
- o Príčinou môže byť to, že diaľkové ovládanie nerozpoznalo váš pohyb prstom. Skúste to znova, pričom dbajte na to, aby sa prst dotýkal farebného kruhu počas celého pohybu po kruhu.
- Chcel(a) by som pripojiť svetidlo LivingColors k časovaču. Je to možné?
- o Áno. Svetidlo Philips LivingColors môžete používať s časovačom (nie je súčasťou dodávky). Pri zapnutí pomocou časovača sa na svetidle LivingColors obnoví posledné nastavenie (režim s jednou nemennou farbou alebo s automatickým prepínaním farby). Uistite sa, že posledné nastavenie nie je „vypnuté“.
- K diaľkovému ovládaniu LivingColors nemôžem pripojiť ďalšie svetidlá
- o Uistite sa, že výrobok, ktorý sa snažíte pripojiť, je označený logom SmartLink. K diaľkovému ovládaniu možno pripojiť len výrobky označené logom SmartLink.
- o Skúste znova vykonať postup popísaný v časti 3 tohto návodu. Uistite sa, že počujete zvuky a že svetidlá blikajú tak, ako je to opísané v tejto časti.
- Moja otázka tu nie je uvedená
- o Požiadajte o pomoc spoločnosť Philips (pozrite si časť 5, „Ďalšia podpora“).

5. Ďalšia podpora

Na získanie informácií a v prípade akéhokoľvek problému navštívte webovú stránku spoločnosti Philips na lokalite www.philips.com alebo sa obráťte na kontaktné stredisko spoločnosti Philips Lighting na bezplatnom čísle: 00800-PHILIPSL alebo 00800-74454775

Záruka:

Dvojročná záruka spoločnosti Philips platí, ak sa produkt používa v súlade s pokynmi a na jeho určený účel. Záručné nároky sa akceptujú len na základe predloženia originálneho dokladu o kúpe (faktúra, pokladničný doklad alebo účtenka), ktorý obsahuje dátum zakúpenia, názov predajcu a popis produktu.

- Záruka spoločnosti Philips zaniká, ak:
 - sa na doklade o zakúpení alebo v popise produktu čokoľvek zmenilo, vyčiarklo, odstránilo alebo stalo nečitateľným,
 - sa vyskytli zlyhania spôsobené poškodením, chybnými pripojeniami alebo zneužitím,
 - chybu spôsobili extrémne okolnosti nesúvisiace so svetidlom LivingColors, napríklad zásah bleskom, záplava, požiar, nesprávne použitie alebo nedbalosť,
 - svetidlo LivingColors bolo otvárané alebo rozoberané.

Čistenie a údržba:

Vyťahnite sieťový adaptér zo zásuvky. Aby nedošlo k poškriabaniu, svetidlo LivingColors, diaľkové ovládanie a adaptér čistite len jemnou a suchou tkaninou. Nepoužívajte čistiace prostriedky.

Bezpečnostné pokyny:

Adaptér a svetidlo LivingColors uchovávajte mimo dosahu tekutín a vlhkosti.

- Svetidlo LivingColors je určené len pre interiérové použitie. Nepoužívajte ho na vlhkých miestach, napr. v kúpeľniach alebo v exteriéri.
- Svetidlo LivingColors nie je hračka pre deti.
- Nepokladajte na horúce povrchy
- Z bezpečnostných dôvodov a v súlade so záručnými podmienkami nesmiete svetidlo LivingColors ani adaptér otvárať.
- Používajte len priložený adaptér: pri použití iného adaptéra môže dôjsť k poškodeniu svetidla LivingColors.

Životné prostredie:

Pri vyradení zariadenie zlikvidujte v súlade s pokynmi miestnych orgánov. Pri likvidácii diaľkového ovládania vyberte batérie. Batérie nevyhadzujte spolu s bežným domácim odpadom, ale ich odovzdajte na mieste oficiálneho zberu alebo u predajcu spoločnosti Philips, kde budú zlikvidované spôsobom šetrným pre životné prostredie.

Technické údaje sieťového adaptéra:

Sieťový adaptér

Model: EADP-10EB C (typ pre EÚ)
EADP-10EB D (typ pre Veľkú Britániu
a Singapur)
EADP-10EB E (typ pre Austráliu)

Vstup: 110 – 240 V ~ 0,3 A 50 Hz
Výstup: 18,5 V $\overline{\text{---}}$ 0,83 A

Spotreba energie svietidla: max. 15,4 W

Diaľkové ovládanie:

Batérie: 3 x Philips Powerlife alkalické AAA LR03,
1,5 V.

Špecifikácie bezdrôtového pripojenia:

Frekvenčné pásmo bezdrôtového režimu RF:
2405~2475 MHz
Protokol bezdrôtovej komunikácie: IEEE 802.15.4
Operačné kanály: kanály 11, 15, 20 alebo 25

Špecifikácie prostredia:

Teplota (prevádzka): 0...40 °C
Teplota (skladovanie): -25...60 °C
Relatívna vlhkosť: 5...95 % bez kondenzácie

HU LivingColors – Használati utasítás

LivingColors – Használati utasítás

Köszönjük, hogy a Philips LivingColors terméket választotta.

A LivingColors terméket kifejezetten az egyéni igényeknek megfelelő színes fényekben úszó környezet megteremtése érdekében fejlesztettük ki.

Az első használat előtt olvassa el figyelmesen a jelen használati utasítást, és őrizze azt meg későbbi felhasználás céljából. Az útmutatásokat követve a Philips LivingColors termék összes funkciójának előnyét élvezheti.

Figyelem!

- Óvatosan vegye ki a termék részeit a csomagolásból.
- Ellenőrizze, hogy minden rész megvan-e.

Ez az útmutató az alábbiakhoz nyújt segítséget:

1. Bevezetés
2. Egyéni hangulatvilágítás a LivingColors használatával
3. Csatlakoztassa a LivingColors készülékeket Philips LivingAmbiance termékekhez
4. Gyakran ismételt kérdések
5. További támogatás

1. **Bevezetés:**

- A távvezérlő hátoldalán található gomb eltolásával nyissa fel az elemtartó rekeszt. Helyezzen be 3 darab AAA típusú elemet (a „+” és „-” jelzéseknek megfelelő polaritással).

- Helyezze a LivingColors lámpát stabil, sima felületre.
- Irányítsa a LivingColors terméket a fal felé (az optimális távolság 50 cm), helyezze a csatlakozódugaszt a lámpába, majd másik végét illesse a fali aljzatba.

2. **Hozza létre az Önnek tetsző környezetet:**

- Érintse meg a kívánt színt a színtárcsán, majd ujjá mozgatásával finomítson a színbeállításon.
- Állítsa be a szín telítettségét (ezzel több fehéret adhat az aktuális színhez). A telítettség növelése gombbal telítettebbé, a telítettség csökkentése gombbal pedig halványabbá teheti a színt. Ha sokáig nyomkodja a telítettség csökkentése gombot, a fény előbb-utóbb teljesen kifehéredik.
- Tompítás. Tompítsa vagy erősítse a fényerősséget a fényerősszábozó gombokkal.
- Automatikus színváltoztatás. Húzza végig ujját a színtárcsán (egy teljes kört leírva), majd röviden nyomja meg a „|” (be) gombot. Ekkor a LivingColors automatikus színváltó módba áll, azaz a lámpa elkezd automatikusan változtatni a színeket.

A színek váltásának sebességét is beállíthatja. A sebesség az óramutató járásával megegyező irányban állítható be, a gyorsító (sötétkék szín a színtárcsán) a lassúig (bíbor). Bárhol megérintheti a színtárcsát. Automatikus színváltó módban is beállíthatja a színek telítettségét és fényességét.

A normál üzemmódba való visszaálláshoz újra húzza végig ujját a szintárcsa körül, majd nyomja meg a „0” gombot. A másik lehetőség, hogy ki- („0”), majd ismét bekapcsolja „1” a LivingColors terméket.

- Ha egy adott fénybeállítás különösen tetszik Önnek (pl. enyhén tompított vörös), a beállítást el is mentheti, így később bármikor könnyedén megtalálja. Tartsa lenyomva a Fénybeállítás gombok egyikét, amíg a távvezérlő sípoló hangot nem ad. A fénybeállítás ezzel mentésre kerül a lenyomott Fénybeállítás gomb alatt. Ezen a módon az automatikus színváltó üzemmódokat is elmentheti.

Ezután folytathatja a fényforrások beállítását.

Ha ismét meg akarja nyitni az elmentett fénybeállítást, nyomja meg azt a Fénybeállítás gombot, amelyhez a beállítást hozzárendelte. A Fénybeállítás gomb rövid időre felvillan, és a LivingColors a megadott beállításra áll.

A készülék legfeljebb 3 db. fénybeállítást (fénybeállítás gombonként) egyet-egyet képes tárolni.

A LivingColors lámpa a „0” (ki) gombot röviden megnyomva kapcsolható ki. A következő használatkor a LivingColors lámpa emlékszik az utolsó színbeállításra. Az ismételt bekapcsoláshoz nyomja meg az „1” (be) gombot.

3. Csatlakoztassa a LivingColors készülékeket Philips LivingAmbiance termékekhez

Lehetőség van a Philips LivingAmbiance termékeinek a LivingColors távvezérlőjéhez történő csatlakoztatására. Így Önnek lehetősége nyílik minden csatlakoztatott termék egyszerre történő beállítására, egyetlen távvezérlővel.

1. Más Philips LivingColors lámpákat is csatlakoztathat a távvezérlőhöz. A legtöbb Philips LivingColors termék együttműködik ezzel a távirányítóval, csupán azt kell ellenőriznie, hogy a csatlakoztatni kívánt LivingColors terméken szerepel-e SmartLink logó. Minden SmartLink logóval ellátott készülék hozzáadható a távvezérlőhöz.

A Philips LivingColors lámpa távvezérlőhöz rendeléséhez irányítsa a távvezérlőt a lámpára, majd tartsa nyomva a „1” gombot. A lámpa

háromszor felvillan. Tartsa lenyomva a „1” gombot, amíg a távvezérlő sípoló hangot nem ad, majd a lámpa zöld színnel fel nem villan. A lámpa ekkor hozzá van rendelve a távvezérlőhöz és a legutolsó bekapcsolt beállítás szerint fog világítani.

Ha LivingColors színes és fehér fényű lámpáról van szó, ügyeljen, hogy a fehér fényforrást is hozzárendelje a távvezérlőhöz – mindez ugyanúgy történik, mint a 2. pontban ismertetett LivingWhites termékek esetében.

Ha meg szeretné szüntetni a LivingColors lámpa kapcsolatát a távvezérlővel, irányítsa a távvezérlőt a lámpára, majd nyomja a „0” gombot addig, amíg sípszót nem hall. A lámpa háromszor felvillan. Tartsa lenyomva a „0” gombot, amíg a távvezérlő egy sípoló hangot nem hallat. A lámpa lassan kialszik.

2. Ezen túl lehetősége van Philips LivingWhites termékek (csatlakozók, energiatakarékos lámpák és világítótestek) a távvezérlőjéhez való csatlakoztatásához. A Philips LivingWhites termékek hozzáadásához: vigye közel a terméket, tartsa lenyomva a „1” gombot. A lámpa háromszor felvillan. Tartsa lenyomva az „1” gombot, amíg a távvezérlő nem hallat egy sípoló hangot. Ezt követően a lámpa hirtelen felvillan kétszer. A távvezérlőhöz való csatlakoztatással a legutolsó „be” beállítás kerül betöltésre.

Ha meg szeretné szüntetni a LivingWhites termék kapcsolatát a távvezérlővel, irányítsa a távvezérlőt a termékre, majd nyomja a „0” gombot addig, amíg sípszót nem hall. A lámpa háromszor felvillan. Tartsa lenyomva a „0” gombot, amíg a távvezérlő egy sípoló hangot nem hallat. A lámpa lassan kialszik.

3. Távvezérlőjét csatlakoztathatja egy másik távvezérlőhöz a Philips LivingAmbiance termékválasztékból. Bármilyen SmartLink logóval ellátott LivingColors vagy LivingWhites távvezérlő csatlakoztatható. Egy másik távvezérlő csatlakoztatása lehetővé teszi, hogy ugyanazt a lámpát egy másik távvezérlővel is irányíthassa. Így ugyanazon lámpákkal is lehetősége van 6 különböző fénybeállítás eltárolására is – 3-at az egyik, és 3-at a másik távvezérlővel. Új LivingColors vagy LivingWhites távvezérlő hozzáadásához tegye a következőket.

- a. Állítsa alaphelyzetbe hozzáadni kívánt távvezérlőt; nyissa fel az elemtartó rekeszt, majd nyomja meg néhány másodpercig a RESET („Visszaállítás”) gombot (például egy gemkapocs végével). Ellenőrizze, hogy az elemek a készülékben vannak-e. A távvezérlők hangjelzést ad, ha az alaphelyzetbe állítás befejeződött.
- b. Irányítsa az alaphelyzetbe állított távvezérlőt az éppen használt távvezérlőre. Nyomja meg az „I” gombot mindkét távvezérlőn, amíg azok nem adnak ki hangot. A távvezérlők csatlakoztatása megtörtént, így mostantól csatlakoztathatja a lámpákat a távvezérlőkhöz, hogy kedve szerint vezérelhesse azokat.
- c. Amennyiben a hozzáadni kívánt távvezérlő kerek, lehetőség van annak másolására is: azonnal csatlakoztathatja ugyanazokhoz a lámpákhoz, amelyekhez az eredeti távvezérlő csatlakoztatva van. A távvezérlő másolásához ismételje meg a b pontban leírt műveletet.

Miután hozzáadott egy vagy több lámpát a Philips LivingColors távvezérlőhöz, a lámpa/lámpák együtt vagy külön-külön is vezérelhetők.

Egyetlen lámpa vezérléséhez válassza ki a lámpát (ne feledje, hogy a LivingColors színes és fehér fényű lámpát külön kell kiválasztani). Ezt az egyik fényválasztó gombbal lehet megtenni. A fényválasztó gombok lenyomva tartásával a választott lámpa villogni kezd. Ha másik lámpát szeretne beállítani, engedje fel a gombot, majd nyomja le ismét – egy másik lámpa kezd villogni. Miután kiválasztotta a lámpát, a távvezérlőn felgyullad a fényforrásválasztó jelzőfény (izzó). Ekkor már kizárólag csak a választott lámpa beállítására van mód.

Ha nincs kiválasztva fényforrás (a fényforrásválasztó jelzőfény nem világít), a távvezérlőn végzett összes beállítás valamennyi csatlakoztatott fényforrást érinteni fogja (így például a helyiségben egyszerre csökkentheti az összes fényforrás erejét).

Ha a különböző lámpatestek egyik világítási beállítása különösen elnyeri tetszését, az útmutató 2. részében leírtak szerint elmentheti a fénybeállítást.

4. Gyakori kérdések

Mi a teendő, ha...

- A LivingColors nem világít
 - o Ellenőrizze a lámpa vezetékének csatlakozását. Ellenőrizze, hogy a csatlakozó megfelelően illeszkedik-e a csatlakozóaljzatba.
 - o Húzza ki a tápvezetéket, majd dugja vissza. Ha a LivingColors különböző színekben felvillan, majd kikapcsol, kapcsolja be ismét a távvezérlővel.
- A LivingColors nem reagál a távvezérlőre
 - o Ellenőrizze a távvezérlőben lévő elemeket. Győződjön meg arról, hogy (a „+” és a „-” jelzéseknek) megfelelően vannak behelyezve az elemek, és nincsenek lemerülve. Ha a távvezérlő még mindig nem működik, cserélje ki az elemeket.
 - o Társítsa a távvezérlőt a és a LivingColors lámpát az útmutató 3.1. fejezetében leírt eljárást követve.
 - Használat után a távvezérlő gombjai villognak
 - o Ez azt jelenti, hogy a távvezérlőben lévő elemek csaknem teljesen lemerültek, és itt az idő kicserélni őket.
 - Nem tudom elindítani az automatikus színváltó üzemmódot
 - o Előfordulhat, hogy a távvezérlő nem tudja értelmezni a szintárcsán tett mozdulatot. Próbálkozzon ismét, ügyelve, hogy az ujjával teljes kört írjon le a színváltó tárcsán.
 - Időzítőhöz szeretném csatlakoztatni a LivingColors lámpát. Van erre lehetőség?
 - o Igen, a Philips LivingColors lámpa időzítővel is használható (az időzítőt külön kell megvásárolni). Az időzítővel való bekapcsoláskor a LivingColors lámpa a legutóbbi beállítást mutatja (normál vagy automatikus színváltó mód). Ellenőrizze, hogy a legutóbbi beállítás nincs-e kikapcsolva.
 - Nem tudok további lámpákat csatlakoztatni a LivingColors távvezérlőhöz
 - o Kérjük, ellenőrizze, hogy a csatlakoztatni kívánt termék rendelkezik SmartLink logóval, mivel kizárólag a SmartLink logóval ellátott termékek csatlakoztathatóak a távvezérlőhöz.
 - o Végezze el ismét az útmutató 3. fejezetében leírt eljárást. Győződjön meg róla, hogy hallja az ismertetett hangjelzéseket és látja a villogó fényjelzéseket.
 - A kérdésem nem szerepel a listán.
 - o További támogatásért forduljon a Philips vállalathoz (lásd az 5. fejezetet – További támogatás).

5. További támogatás

Tájékoztatóként, illetve probléma esetén látogasson el a Philips weboldalára: www.philips.com, vagy hívja a Philips Lighting ügyfélszolgálatának ingyenes telefonszámát (00800-PHILIPSL vagy 00800-74454775).

Jótállás:

A Philips kétéves jótállása akkor érvényes, ha a terméket az utasításoknak és rendeltetési céljának megfelelően használják. Reklamációt csak a vásárlást igazoló, a vásárlás dátumát, a kereskedő nevét és a termék ismertetését tartalmazó eredeti dokumentum (számla, blokk vagy nyugta) bemutatásakor fogadjunk el.

A Philips által vállalt garancia a következő esetekben érvényét veszti:

- A vásárlást igazoló dokumentum vagy a termékírás bármintemű módosítása, illetve szövegének áthúzása, törlése vagy olvashatatlaná tétele.
- Nem megfelelő csatlakoztatás és nem rendeltetésszerű használat által okozott hibák.
- A LivingColors meghibásodása olyan körülményeknek tulajdonítható, amelyek fennállásakor a készülék használatra nem alkalmas, például villámlás, árvíz, tűzvész, nem megfelelő használat vagy gondatlanság.
- Felnyitották vagy szétszerelték a LivingColors terméket.

Tisztítás és karbantartás:

Húzza ki a dugót a fali aljzatból.

A karcolódás megelőzése érdekében a LivingColors lámpát, a távvezérlőt és az adaptert kizárólag puha, száraz törülkövel tisztítsa.

Ne használjon tisztítószert.

Biztonsági utasítások:

Tartsa a dugaszt és a LivingColors lámpát nedvességtől és folyadékoktól távol.

- A LivingColors lámpa kizárólag beltéri használatra szolgál, ezért ne használja nedves helyiségben (pl. fürdőszobában) és kültéren.
- A LivingColors lámpa nem játék, ezért ne hagyja,

hogy gyermekek játszanak vele.

- Ne helyezze forró felületre.
- A LivingColors lámpa és a dugasz biztonsági okokból és a garanciafeltételek értelmében nem nyitható fel.
- Csak a mellékelt adaptert használja; másik adapter használata tönkretelheti a LivingColors lámpát.

Környezetvédelem:

A terméket hasznos élettartama végén a helyi hatóságai előírásoknak megfelelően selejtezze le. A távvezérlő leselejtezésekor távolítsa el belőle az elemeket. Az elemeket ne a háztartási hulladékkal együtt dobja ki, hanem vagy egy hivatalos akkumulátor-gyűjtőhelyen vagy egy Philips márkakereskedőnél adja le, ahol gondoskodnak azok környezetbarát módon való leselejtéséről.

A dugó műszaki jellemzői:

Hálózati adapter

Típus: EADP-10EB C (EU típus)
EADP-10EB D (egyesült királyságbeli + szingapúri típus)
EADP-10EB E (ausztráliai típus)

Bemenet: 110–240 V ~ 0,3 A 50 Hz

Kimenet: 18,5 V $\overline{\text{---}}$ 0,83 A

A lámpatest energiafogyasztása: legfeljebb 15,4 W

Távvezérlés:

Elemek: 3 db Philips Powerlife alkáli minielem (LR03; 1,5 V).

Vezeték nélküli jellemzők:

Vezeték nélküli rádiófrekvencia-sáv :

2405–2475 MHz

Vezeték nélküli kommunikációs protokoll:
IEEE 802.15.4)

Működési csatornák: 11., 15., 20. vagy 25. csatorna

Környezeti adatok:

Hőmérséklet (üzemi): 0–40 °C

Hőmérséklet (tárolási): -25–60 °C

Relatív páratartalom: 5–95% (nem lecsapódó)

LV LivingColors lietošanas pamācība

LivingColors lietošanas pamācība

Paldies, ka iegādājāties Philips LivingColors!

LivingColors ir īpaši izstrādāts, lai radītu mājās īpašu

gaisotni, izmantojot krāsainu gaismu.

Ja LivingColors izmantojat pirmo reizi, lūdzu, uzmanīgi izlasiet šo pamācību, un saglabāiet to, lai vajadzības gadījumā varētu ieskatīties tajā arī turpmāk. Ievērojot

mūsu sniegtos norādījumus, varēsiet izbaudīt visas Philips LivingColors piedāvātās iespējas.

Svarīgi:

- Rūpīgi izņemiet daļas no iepakojuma.
- Pārbaudiet, vai visas daļas ir atrodamas.

Šajā pamācībā ir sniegti padomi, kā to izdarīt...

1. Lietošanas sākšana
2. Īpašas gaisotnes radīšana, izmantojot LivingColors
3. LivingColors pievienošana citiem Philips LivingAmbiance izstrādājumiem
4. Atbildes uz bieži uzdotajiem jautājumiem
5. Papildu palīdzība

1. **Darba sākšana:**

- atveriet tālvadības pults bateriju nodalījumu, pārbrīdot pults apakšpusē esošo pogu. Ievietojiet trīs AAA tipa baterijas (atbilstoši + un – atzīmēm);
- novietojiet LivingColors izvēlētajā vietā, uz līdzenas un stabilas virsmas;
- pavērsiet LivingColors pret sienu (ieteicamais attālums ir 50 cm), pievienojiet savienojuma spraudni lampai un pēc tam pievienojiet to sienas kontaktligzdai.

2. **Izveidojiet pats savu gaisotni:**

- pieskarieties vēlamajai krāsai uz krāsu ripas. Varat virzīt pirkstu pa krāsu ripu, lai precīzāk izvēlētos krāsas toni;
- mainiet krāsas piesātinājumu (pievienojiet atlasītajai krāsai vairāk balta krāsas toni). Spiediet piesātinājuma palielināšanas pogu, lai iegūtu izteiksmīgāku toni, savukārt spiediet piesātinājuma samazināšanas pogu, lai iegūtu pastēlkrāsas toni. Ja ilgi turēsiet nospiestu piesātinājuma samazināšanas pogu, iegūsiet balto krāsu;
- aptumšošana. Palieliniet vai samaziniet krāsas intensitāti, izmantojot aptumšošanas pogas;
- automātiskas krāsu mainīšanas režīms. Ar apļveida kustību virziet pirkstu pa krāsu gredzenu (vienu pilnu apli) un nospiediet pogu

„I” („Ieslēgt”); tādējādi LivingColors tiks ieslēgts automātiskas krāsu mainīšanas režīms: lampai tiks automātiski mainītas krāsas.

Krāsu mainīšanas ātrumu iespējams regulēt. Ātrumu var regulēt pulksteņa rādītāja kustības virzienā — no ātra (tumši zilā krāsa uz krāsu gredzena) uz lēnu (purpursarkanā krāsa). Krāsu gredzenam varat pieskarties jebkurā vietā. Ieslēdzot automātisko krāsu mainīšanas režīmu, varat regulēt arī krāsu piesātinājumu un spilgtumu.

Lai atkal ieslēgtu statiskas krāsas režīmu, veicot apļveida kustību, atkal virziet pirkstu pa krāsu gredzenu, un pēc tam nospiediet pogu „0”. Varat arī izslēgt LivingColors, nospiežot pogu „0”, un ieslēgt to atpakaļ, nospiežot pogu „I”.

- Ja esat iecienījis noteiktas krāsas iestatījumu (piemēram, nedaudz aptumšotu sarkano krāsu), varat saglabāt šo ainu, lai vēlāk to varētu ērti ieslēgt: nospiediet un turiet nospiestu kādu no ainas pogām, līdz tālvadības pults nopīkst. Tagad nospiestajai ainas pogai ir saglabāta izvēlētais aina. Tādā veidā varat saglabāt arī noteiktu automātiskas krāsu mainīšanas režīmu.

Varat turpināt regulēt gaismas atbilstoši savām vēlmēm. Ja vēlaties atkārtoti ieslēgt saglabāto ainu, vienkārši nospiediet to ainas pogu, kuru spiedāt, saglabājot attiecīgo ainu. Šī ainas poga uz īsu brīdi iedegsies, lai apliecinātu, ka tā ir atlasīta, un LivingColors tiks ieslēgti saglabātie iestatījumi.

Varat saglabāt līdz pat trim ainām (vienu ainu katrai ainas pogai).

Izslēdziet LivingColors, nospiežot pogu „0” (izslēgt). Nākamajā lietošanas reizē LivingColors atcerēsies pēdējo izmantoto iestatījumu. Lai to atkal ieslēgtu, nospiediet pogu „I” (ieslēgt).

3. **LivingColors pievienošana citiem Philips LivingAmbiance izstrādājumiem**

LivingColors tālvadības pultij var pievienot atšķirīgus Philips LivingAmbiance klāsta produktus. Tādējādi, izmantojot vienu tālvadības pulti, varēsiet vienlaicīgi regulēt visus pievienotos izstrādājumus vai arī katru atsevišķi.

1. Tālvadības pultij varat pievienot vēl citas Philips LivingColors lampas. Ar šo tālvadības

pulti darbosies lielākā daļa Philips LivingColors lampu: vienkārši pārbaudiet, vai uz LivingColors, kuru vēlaties pievienot, ir redzams SmartLink logotips. Jūsu tālvadības pultij var pievienot visus izstrādājumus, uz kuriem ir redzams SmartLink logotips.

Lai Philips LivingColors lampu pievienotu tālvadības pultij, turiet tālvadības pulti tuvāk šai lampai; pēc tam nospiediet un turiet nospiestu pogu „I”. Lampa trīs reizes iemirgosies. Turiet nospiestu pogu „I”, līdz tālvadības pults nopīkst; pēc tsa brīža lampa iedegsies zaļā krāsā. Tagad lampa ir pievienota tālvadības pultij, un tai tiks ieslēgts pēdējais izmantotais „on” („ieslēgt”) iestatījums.

LivingColors krāsainas un baltas gaismas lampai, noteikti pievienojiet arī balto gaismu — to var izdarīt tādā pašā veidā, kā 2. punktā aprakstītajiem LivingWhites izstrādājumiem.

Ja LivingColors lampu vēlaties atvienot no tālvadības pults, pārvirziet tālvadības pulti tuvāk lampai, pēc tam nospiediet un turiet nospiestu pogu „0”. Lampa trīs reizes iemirgosies. Turiet nospiestu pogu „0”, līdz tālvadības pults nopīkstēs. Lampas gaisma lēnām izdzīs, līdz tā tiks izslēgta pilnībā.

2. Tālvadības pultij var pievienot arī citus Philips LivingWhites izstrādājumus (kontaktdakšas, energoekonomiskās spuldzes un lampas). Lai pievienotu Philips LivingWhites izstrādājumu, turiet tālvadības pulti tuvāk šim izstrādājumam; pēc tam nospiediet un turiet nospiestu pogu „I”. Lampa trīs reizes iemirgosies. Turiet nospiestu pogu „I”, līdz tālvadības pults nopīkst; lampa divas reizes ātri iemirgosies. Tagad izstrādājums ir pievienots tālvadības pultij, un tam tiks ieslēgts pēdējais izmantotais „on” („ieslēgt”) iestatījums.

Ja LivingWhites izstrādājumu vēlaties atvienot no tālvadības pults, pārvirziet tālvadības pulti tuvāk izstrādājumam, pēc tam nospiediet un turiet nospiestu pogu „0”. Lampa trīs reizes iemirgosies. Turiet nospiestu pogu „0”, līdz tālvadības pults nopīkstēs. Lampas gaisma lēnām izdzīs, līdz tā tiks izslēgta pilnībā.

3. Savu tālvadības pulti var pieslēgt arī citai tālvadības pultij no Philips LivingAmbiance izstrādājumu klāsta. Jūsu tālvadības pultij var pievienot jebkuru LivingColors vai LivingWhites tālvadības pulti, uz kuras ir redzams SmartLink

logotips. Pievienojot citu tālvadības pulti, varat regulēt lampas, izmantojot divas atšķirīgas pultis. Piemēram, izmantojot vienas un tās pašas lampas, varat izveidot sešas atšķirīgas apgaismojuma ainas — trīs ainas tālvadības pultij un trīs — citam izstrādājumam. Lai pievienotu papildu LivingColors vai LivingWhites tālvadības pulti, rīkojieties šādi:

- a. atiestatiet to tālvadības pulti, kuru vēlaties pievienot: atveriet tās bateriju nodalījumu un dažas sekundes turiet nospiestu pogu RESET (atiestatīt) (piemēram, izmantojot sasprauid). Pārļiecinieties, vai baterijas ir ievietotas. Tālvadības pultij atskanēs signāls, lai apliecinātu, ka tā ir atiestatīta;
- b. turiet atiestatīto tālvadības pulti tuvāk pašreiz izmantotajai pultij. Nospiediet pogu „I” abām tālvadības pultīm, līdz vienai no pultīm atskanēs signāls. Tagad tālvadības pultis ir savienotas — tas nozīmē, ka tagad tās pašas lampas varat pievienot jaunajai tālvadības pultij, un regulēt visas lampas, izmantojot jebkuru no pultīm;
- c. ja pievienojat apaļu tālvadības pulti, to var arī kopēt: varat to uzreiz pievienot tām pašām lampām, kurām ir pievienota oriģinālā tālvadības pults. Lai kopētu tālvadības pulti, atkārtojiet b punktā aprakstītās darbības.

Kad viena vai vairākas lampas ir pievienotas Philips LivingColors tālvadības pultij, varat regulēt visas šīs lampas vienlaicīgi vai arī katru atsevišķi.

Lai kontrolētu atsevišķu lampu, tā ir jāatlasa (lūdzu, ņemiet vērā, ka LivingColors krāsainās un baltās gaismas ieslēgšanai tās ir jāatlasa atsevišķi). To var izdarīt, izmantojot kādu no gaismas atlasīšanas pogām. Nospiežot un turot nospiestu kādu no gaismas atlasīšanas pogām, atlasīta lampa sāks mirgot. Ja šī lampa nav tā, kuru vēlējaties regulēt, atļaidiet gaismu un vēlreiz nospiediet to — sāks mirgot cita lampa. Ja lampa ir atlasīta, iedegsies tālvadības pults gaismas atlasīšanas indikators (kvēlspuldze). Tas nozīmē, ka tagad varat regulēt tikai atlasīto lampu.

Ja nav atlasīta neviena gaisma (gaismas atlasīšanas indikators ir izslēgts), regulētas tiks visas tālvadības pultij pievienotās gaismas (piemēram, varat regulēt visu istabā ieslēgto gaismu intensitāti).

Ja esat iecienījis noteiktu atšķirīgu lampu gaismas iestatījumu kombināciju, to arī var saglabāt kā

ainu. To var izdarīt, izpildot šīs rokasgrāmatas 2. nodaļā aprakstītās darbības.

4. **Bieži uzdotie jautājumi**

Tālāk ir aprakstīts, kā rīkoties izplatītāko problēmu gadījumā.

- LivingColors lampa nedeg
- Pārbaudiet vada savienojumu ar lampu.
Pārbaudiet, vai kontaktdakša ir pareizi ievietota sienas kontaktligzdā.
- Atvienojiet strāvas vadu un atkārtoti pievienojiet to. Ja LivingColors lampai tiek pārslēgtas dažas krāsas un tad tā tiek izslēgta, izmantojiet tālvadības pulti, lai to atkal ieslēgtu.
- LivingColors nereaģē uz tālvadības pulti
- Pārbaudiet tālvadības pults baterijas. Baterijām jābūt pareizi ievietotām (+ un -) un uzlādētām. Ja tālvadības pults joprojām nedarbojas, mēģiniet ievietot citas baterijas.
- Pievienojiet tālvadības pulti LivingColors lampai, izpildot šīs rokasgrāmatas 3. l. nodaļā aprakstītās darbības.
- Izmantojot tālvadības pulti, pogas mirgo
- Tas nozīmē, ka tālvadības pults baterijas ir (gandrīz) tukšas, un tās ir jānomaina.
- Nevar ieslēgt automātisko krāsu mainīšanas režīmu
- Iespējams, tālvadības pults nesaprata jūsu pirksta „apļveida” kustību. Lūdzu, mēģiniet vēlreiz, un, veicot pilnu apli, pirkstu noteikti novietojiet uz krāsu gredzena.
- Vēlos pievienot LivingColors lampu taimerim. Vai tas ir iespējams?
- Jā. Philips LivingColors var izmantot kopā ar taimerī (nav ietverts komplektā). Ja LivingColors lampu ieslēgs kopā ar taimerī, tai tiks parādīts pēdējais izmantotais iestatījums (statiskā krāsa vai automātiskais krāsu mainīšanas režīms). Lūdzu, pārliecinieties, ka pēdējais netika izmantots iestatījums „izslēgt”.
- LivingColors tālvadības pultij nevar pievienot papildu lampas
- Lūdzu, pārliecinieties, ka uz izstrādājuma, kuru mēģināt pievienot, ir redzams SmartLink logotips. Šai tālvadības pultij var pievienot tikai tos izstrādājumus, uz kuriem ir redzams SmartLink logotips.
- Mēģiniet atkārtot šīs rokasgrāmatas 3. nodaļā

aprakstītās darbības. Pārliecinieties, ka dzirdat šajā rokasgrāmatā minētos skaņus un redzat gaismas (mirgošanas) signālus.

- Mans jautājums šajā sarakstā nav ietverts
- Lai saņemtu palīdzību, lūdzu, sazinieties ar Philips (skat. 5. nodaļu „Papildu palīdzība”).

5. **Papildu palīdzība**

Lai saņemtu informāciju un jebkādu problēmu gadījumā, lūdzu, apmeklējiet Philips tīmekļa vietni www.philips.com vai sazinieties ar Philips apgaismes kontaktu centru, zvanot uz bezmaksas tālruni numuru 00800-PHILIPSL vai 00800-74454775.

Garantija:

Philips divu gadu garantija ir spēkā, ja izstrādājums tiek izmantots atbilstoši lietošanas pamācībai un tam paredzētajam mērķim. Sūdzības tiks pieņemtas, tikai iesniedzot pirkumu apliecināso dokumenta oriģinālu (rēķinu, pavadzīmi vai čeku), kurā ir norādīts iegādes datums, izplatītāja nosaukums un izstrādājuma apraksts.

Philips garantija zaudē spēku, ja:

- Uz iegādes apstiprinājuma vai izstrādājuma apraksta būs atrodamas izmaiņas, svītrojumi, dzēsumi vai nesadalāmas zīmes.
- Kļūdas izraisīja bojājums, nepareizi savienojumi vai ļaunprātīga izmantošana.
- Defektu izraisa ārkārtēji apstākļi, kas nav saistīti ar LivingColors, piemēram, zibens, plūdi, ugunsgrēks, nepareiza lietošana vai nolaidība.
- LivingColors ticis atvērts vai izjaukts.

Tīrīšana un apkope:

Izņemiet kontaktdakšu no sienas kontaktligzdas. Lai nesaskrāpētu LivingColors lampu, tālvadības pulti un adapteri, tie jātīra, tikai ar mīkstu un sausu drāniņu. Neizmantojiet tīrīšanas šķidrumus.

Drošības norādes:

Neglabājiet kontaktdakšu un LivingColors lampu šķidrums tuvumā un mitrumā.

- LivingColors paredzēts lietot tikai telpās. Nelietojiet to mitrās vietās, piemēram, vannas istabās vai ārpus telpām.
- LivingColors nav rotaļlieta, ar ko rotaļāties bērniem.
- Nenovietojiet uz karstām virsmām
- Drošības apsvērumu dēļ un garantijas perioda laikā LivingColors un kontaktdakšu nedrīkst

atvērt.

- Izmantojiet tikai komplektā iekļauto adapteri: ja izmantosiet citu adapteri, LivingColors var tik sabojāta.

Vide:

Ja esat nolēmis izmest ierīci, izmantojiet to atbilstoši pašvaldības norādījumiem. Izmetot tālruni, izņemiet no tā baterijas. Neizmetiet baterijas kopā ar parastajiem mājāsaimniecības atkritumiem. Tās jānodod oficiālā savākšanas punktā vai Philips izplatītājam, jo šādi baterijas tiks izmantotas videi draudzīgā veidā.

Kontaktdakšas specifikācija:

Maiņstrāvas adapteris

- Modelis: EADP-10EB C (ES tips)
EADP-10EB D (Lielbritānijas un Singapūras tips)
EADP-10EB E (Austrālijas tips)

Ieejas strāva: 110 - 240 V ~ 0,3 A
Izejas strāva: 18,5 V $\overline{\text{---}}$ 0,83 A

50 Hz

Gaismekļa strāvas patēriņš: līdz 15,4 W

Tālvadības pults:

Baterijas: 3 x Philips Powerlife Alkaline AAA LR03, 1,5 V.

Bezvadu pieslēguma specifikācija:

Bezvadu RF režīma frekvenču josla:
2405~2475 MHz

Bezvadu sakaru protokols: IEEE 802.15.4)

Darba kanāli: kanāli 11, 15, 20 vai 25

Apkārtējās vides specifikācija:

Temperatūra (darba): 0...40 °C

Temperatūra (uzglabāšanas): -25...60 °C

Relatīvais mitrums: 5...95 % bez kondensācijas

LT „LivingColors“ naudojimo instrukcija

„LivingColors“ naudojimo instrukcija

Dėkojame, kad įsigijote „Philips LivingColors“!

„LivingColors“ yra puikiai tinka jūsų namų aplinkai kurti naudojant spalvotas šviesas.

Prieš naudodami „LivingColors“ pirmą kartą, atidžiai perskaitykite šias instrukcijas ir išsaugokite jas. Jei laikysitės mūsų nurodymų, galėsite mėgautis visomis „Philips LivingColors“ galimybėmis.

Svarbu:

- Atsargiai išimkite dalis iš pakuotės.
- Patikrinkite, ar joje yra visos dalys.

Šis vadovas padės jums...

1. Darbo pradžia
2. Kurkite savo apšvietimą su „LivingColors“
3. „LivingColors“ prijunkite prie kitų „Philips LivingAmbiance“ gaminių
4. Rasti atsakymą į dažniausiai užduodamus klausimus
5. Gauti papildomas pagalbos

1. Pradžia:

- Pastumkite mygtuką nugarėlėje ir atidarykite nuotolinio valdymo pulto maitinimo elementų

skyrelį. Įstatykite 3 AAA maitinimo elementus (+ ir – kaip nurodyta).

- Pastatykite „LivingColors“ į pasirinktą vietą ant lygaus, stabilaus paviršiaus.
- Nukreipkite „LivingColors“ į sieną (optimalus atstumas yra 50 cm), įkiškite į lempą jungties kištuką ir įjunkite jį į maitinimo lizdą.

2. Susikurkite savo aplinką:

- Liesdami norimą spalvą spalvų rate. Galite braukti pirštu per spalvų ratą ir pakoreguoti spalvą.
- Keisdami spalvų sotį (pridėdami dabartinei spalvai daugiau baltumo). Paspauskite soties padidinimo mygtuką sodriai spalvai arba soties sumažinimo mygtuką pastelinei spalvai. Ilgiau palaukite soties sumažinimo mygtuką galiausiai pasieksite baltą spalvą.
- Pritemdydami. Didinkite arba mažinkite šviesos intensyvumą pritemdymo mygtukais.
- Leisdami spalvoms keistis automatiškai. Perbraukite pirštu per spalvų ratą (vieną kartą) ir trumpai paspauskite „I“ („Įjungti“); „LivingColors“ automatiškai persijungs į

automatinio spalvų keitimo režimą, lempa pradės automatiškai keisti spalvas.

Galite reguliuoti greitį, kuriuo spalvos kinta. Greitį galima reguliuoti pagal laikrodžio rodyklę, nuo greito (tamsiai mėlyna spalva ant spalvų rato) iki lėto (violetinė). Galite paliesti bet kurią spalvų rato vietą. Šviestuvui veikiant automatinio režimu galite keisti ir spalvų sotį bei ryškumą.

Norėdami vėl įjungti pastovių spalvų režimą, dar kartą perbraukite per spalvų ratą ir paspauskite „0“. Taip pat galite išjungti „LivingColors“ paspaudę „0“ ir vėl įjungti paspaudę „I“.

- Jei jums patinka tam tikras šviesų derinys (pavyzdžiui, šiek tiek pritemdyta raudona), galite išsaugoti šią sceną, kad ją būtų lengva atkurti: palaikykite nuspaudę vieną iš scenos mygtukų, kol iš nuotolinio valdymo pulto pasigirs pyptelėjimas. Tada Jūsų scena bus išsaugota ir galėsite ją pasirinkti paspaudę scenos mygtuką. Tokiu būdu galite išsaugoti ir tam tikrą automatinį spalvų keitimo režimą.

Galite ir toliau savo nuožiūra reguliuoti spalvas. Kai tik norėsite sugrįžti prie savo išsaugotos scenos, tiesiog paspauskite tą scenos mygtuką, kurį paspaudėte ją išsaugodami. Scenos mygtukas trumpam užsidegs, parodydamas, kad scena pasirinkta, o „LivingColors“ pradės veikti pagal Jūsų išsaugotus nustatymus.

Galite išsaugoti iki 3 scenų (po vieną kiekvienam scenos mygtukui).

„LivingColors“ išjunkite trumpai spustelėję mygtuką „0“ (išjungimas). „LivingColors“ atsimins paskutinį pasirinkimą. Norėdami vėl įjungti, paspauskite „I“ (įjungimas).

3. „LivingColors“ prijunkite prie kitų „Philips LivingAmbiance“ gaminių

Prie „LivingColors“ nuotolinio valdymo pulto galite prijungti įvairius „Philips LivingAmbiance“ gaminius. Taip galėsite reguliuoti visus prijungtus gaminius iškart arba kiekvieną iš jų atskirai – viską reguliuosite vienu nuotolinio valdymo pultu.

1. Prie nuotolinio valdymo pulto galite prijungti ir daugiau „Philips LivingColors“ lempų. Daugelis „Philips LivingColors“ gaminių veiks su šiuo nuotolinio valdymo pultu, tiesiog patikrinkite, ar

ant norimo susieti „LivingColors“ gaminio yra „SmartLink“ ženklas. Visus gaminius, kurie turi „SmartLink“ ženklą, galima prijungti prie Jūsų nuotolinio valdymo pulto.

Norėdami pridėti „Philips LivingColors“ lempą nuotolinio valdymo pultui, prineškite ją prie tos lempos ir palaikykite nuspaudę mygtuką „I“. Lempa 3 kartus mirktelės. Laikykite nuspauštą „I“ mygtuką, kol iš nuotolinio valdymo pulto pasigirs pyptelėjimas; lempa trumpai išsižiebs žalia spalva. Lempa dabar prijungta prie nuotolinio valdymo pulto ir ji įsijungs pagal paskutinius nustatymus.

„LivingColors“ spalvotos ir baltos šviesos lempai nepamirškite prijungti ir baltos šviesos – tai galite padaryti taip pat, kaip yra aprašyta 2 dalyje apie „LivingWhites“ gaminius.

Jei norite atjungti „LivingColors“ lempą nuo nuotolinio valdymo pulto, prineškite pultą prie gaminio ir palaikykite nuspauštą mygtuką „0“. Lempa 3 kartus mirktelės. Laikykite nuspaudę mygtuką „0“, kol iš nuotolinio valdymo pulto pasigirs pyptelėjimas. Tada lempa palengva užges ir išsijungs.

2. Prie nuotolinio valdymo pulto galite prijungti ir „Philips LivingWhites“ gaminius (kištukus, energijos taupymo įrenginius ir šviestuvus). Norėdami pridėti „Philips LivingWhites“ gaminį, prineškite nuotolinio valdymo pultą ir nuspaudę laikykite mygtuką „I“. Lempa 3 kartus mirktelės. Laikykite nuspauštą „I“ mygtuką, kol iš nuotolinio valdymo pulto pasigirs pyptelėjimas; lempa dukart greitai sumirksės. Ji dabar prijungta prie nuotolinio valdymo pulto ir įsijungs pagal paskutinius nustatymus.

Jei norite atjungti „LivingWhites“ gaminį nuo nuotolinio valdymo pulto, prineškite pultą prie gaminio ir palaikykite nuspaudę mygtuką „0“. Lempa 3 kartus mirktelės. Laikykite nuspaudę „0“ mygtuką, kol iš nuotolinio valdymo pulto pasigirs pyptelėjimas. Lempa palengva užges ir išsijungs.

3. Savo nuotolinio valdymo pultą galite prijungti prie kito nuotolinio valdymo pulto iš „Philips LivingAmbiance“ asortimento. Visi „SmartLink“ ženklą turintys „LivingColors“ arba „LivingWhites“ nuotolinio valdymo pultai gali būti prijungti prie Jūsų nuotolinio valdymo pulto. Sujungus pultus bus galima reguliuoti visas

lempas dviem skirtingais nuotolinio valdymo pultais. Pavyzdžiui, galėsite sukurti 6 skirtingas apšvietimo scenas toms pačioms lempoms – 3 su vienu nuotolinio valdymo pultu ir 3 su kitu. Norėdami pridėti papildomą „LivingColors“ arba „LivingWhites“ nuotolinio valdymo pultą, atlikite šiuos veiksmus:

- a. Atstatykite pradinę norimo pridėti nuotolinio valdymo pulto būseną: atidarykite maitinimo elementų skyrelį ir kelias sekundes palaikykite nuspaustą „RESET“ (atstatyti) mygtuką (pvz., su sąvaržėle). Pasirūpinkite, kad viduje būtų maitinimo elementai. Iš nuotolinio valdymo pulto pasigirs garsas, parodantis, kad atstatyta jo pradinė būsena.
- b. Laikykite į pradinę būseną atstatytą nuotolinio valdymo pultą arti dabartinio nuotolinio valdymo pulto. Paspauskite mygtuką „I“ ant abiejų nuotolinio valdymo pultų, kol pultuose pasigirs garsas. Dabar nuotolinio valdymo pultai yra sujungti – tai reiškia, kad galite prie naujojo nuotolinio valdymo pulto prijungti tas pačias lempas bei valdyti visas lempas abiem nuotolinio valdymo pultais.
- c. Jei pridėdamas nuotolinio valdymo pultas yra apvalus, galite jį nukopijuoti: galite pultą greitai prijungti prie tų pačių lempų, prie kurių yra prijungtas originalus nuotolinio valdymo pultas. Kad nukopijuotumėte nuotolinio valdymo pultą, pakartokite „b“ punkte aprašytą procedūrą.

Kai prie „Philips LivingColors“ nuotolinio valdymo pulto prijungiate vieną arba daugiau lempų, galite valdyti visas lempas iškart arba kiekvieną lempą atskirai.

Jei norite valdyti vieną lempą, turite ją pasirinkti (prašome įsidėmėti, kad spalvotos ir baltos „LivingColors“ šviesos turi būti pasirenkamos atskirai). Tai galite padaryti naudodami šviesos pasirinkimo mygtukus. Kai nuspaudę laikote vieną iš šviesos pasirinkimo mygtukų, pasirinkta lempa pradeda mirksėti. Jei norite reguliuoti ne šią lempą, atleiskite mygtuką ir paspauskite jį dar kartą – pradės mirksėti kita lempa. Pasirinkus lempą nuotoliniame valdymo pulte užsidega šviesos pasirinkimo indikatorius (lemputė). Tai reiškia, kad galite reguliuoti tik pasirinktą lempą.

Nepasirinkus šviesos (šviesos pasirinkimo indikatorius išjungtas), visi jūsų reguliavimai bus taikomi visoms prie nuotolinio valdymo pulto prijungtomis šviesoms (pavyzdžiui, kambaryje galite vienu metu pritemdyti visas šviesas).

Jei jums patinka tam tikri skirtingų šviestuvų šviesų deriniai, galite juos išsaugoti kaip sceną – taip pat, kaip yra aprašyta šio vadovo 2 skyriuje.

4. **Dažnai užduodami klausimai**

Ką daryti, jeigu...

- „LivingColors“ nešviečia
 - o Patikrinkite laido prijungimą prie lempos. Patikrinkite, ar kištukas tinkamai įkištas į sieninį el. lizdą.
 - o Ištraukite ir iš naujo įkiškite maitinimo laidą. Jei „LivingColors“ pakeičia kelias spalvas ir išsijungia, nuotoliniu valdymo pultu įjunkite iš naujo.
- „LivingColors“ nereaguoja į nuotolinio valdymo pultą
 - o Patikrinkite pulto elementus. Elementai turi būti įdėti teisingai (pagal + ir -) ir turi būti įkrauti. Jei nuotolinio valdymo pultas vis dar neveikia, pabandykite pakeisti elementus.
 - o Susiekite nuotolinio valdymo pultą su „LivingColors“ pagal šio vadovo 3.1 skyriuje aprašytą procedūrą.
- Panaudojus nuotolinio valdymo pultą mirksi mygtukai
 - o Tai reiškia, kad maitinimo elementai nuotolinio valdymo pulte yra (beveik) visiškai išsekę ir juos reikia pakeisti.
- Negaliu paleisti automatinio spalvų keitimo režimo
 - o Gali būti, kad nuotolinio valdymo pultas nesuprato jūsų „perbraukimo“ judesio. Pabandykite dar kartą, įsitikindami, kad judėdami aplink visą apskritimą jūsų pirštai išlieka ant spalvų rato.
- Norėčiau prijungti „LivingColors“ prie laikmačio. Ar tai įmanoma?
 - o Taip. „Philips LivingColors“ galite naudoti su laikmačiu (nepriedamas). Įjungus su laikmačiu, „LivingColors“ parodys jūsų paskutinį nustatymą (pastovių spalvų arba automatinio spalvų keitimo režimą). Įsitikinkite, kad jūsų paskutinis nustatymas nebuvo „išjungti“.
- Prie „LivingColors“ nuotolinio valdymo pulto negaliu prijungti papildomų lempų
 - o Prašome įsitikinti, kad ant norimo prijungti

gaminio yra „SmartLink“ ženklas. Prie nuotolinio valdymo pulto galima prijungti tik tuos gaminius, ant kurių yra „SmartLink“ ženklas.

- o Pabandykite pakartoti šio vadovo 3 skyriuje aprašytą procedūrą. Įsitinkinkite, kad išgirstate garsus ir pamatote mirksėjimą, kaip aprašyta.
- Mano klausimo čia nėra
- o Pagalbos kreipkitės į „Philips“ (žr. 5 skyrių „Papildoma pagalba“).

5. Papildoma pagalba

Norėdami gauti informacijos ir iškilus problemoms, apsilankykite „Philips“ tinklapyje adresu www.philips.com arba kreipkitės į „Philips Lighting“ ryšių centrą nemokamu telefono numeriu: 00800-PHILIPSL arba 00800-74454775

Garantija:

„Philips“ dvejų metų garantija galioja, jei gaminys yra naudojamas laikantis instrukcijų ir pagal numatytą paskirtį. Pareiškimai dėl garantijos priimami tik tuo atveju, jei pateikiamas pirkinį įrodantis dokumentas (sąskaita faktūra ar pardavimo kvitas), nurodantis pirkimo datą, pardavėjo pavardę ir produkto aprašą.

„Philips“ garantija negalioja, jei:

- pardavimo dokumente ar produkto apraše kažkas buvo pakeista, išbraukta, ištrinta ar neįskaitomai sugadinta.
- gedimai atsirado dėl sugadinimo, klaidingų sujungimų ar netinkamo elgesio.
- pažeidimas yra atsiradęs dėl ekstremalių aplinkybių, nesusijusių su „LivingColors“, pavyzdžiui, žaibo, potvynio, gaisro, netinkamo naudojimo ar aplaidumo.
- „LivingColors“ buvo atidarytas ar išardytas.

Valymas ir priežiūra:

Ištraukite kištuką iš sieninio elektros lizdo. Kad nesubraižytumėte, valykite „LivingColors“, nuotolinio valdymo pultą ir adapterį tik minkšta, sausa šluoste.

Nenaudokite valymo medžiagų.

Saugumo instrukcijos:

Kištuką ir „LivingColors“ laikykite atokiau nuo skysčių ir drėgmės.

- „LivingColors“ skirtas naudoti tik patalpose. Nenaudokite drėgnose vietose, pvz., voniose ar lauke.
- LivingColors“ nėra vaikams skirtas žaislas.

- Nedėkite ant karštų paviršių
- Saugumo sumetimais ir pagal garantijos sąlygas „LivingColors“ ir kištuko negalima ardyti.
- Naudokite tik pridėdamą adapterį, naudodami kitą adapterį galite sugadinti „LivingColors“.

Aplinka:

Jeigu išmetate prietaisą praėjus nustatytam naudojimo laikui, pašalinkite jį laikydamiesi vietinės valdžios institucijų nurodymų. Jeigu išmetate nuotolinio valdymo pultą, iš jo išimkite elementus. Draudžiama elementus išmesti kartu su įprastomis buitinėmis atliekomis. Elementai turi būti pristatyti į specialų surinkimo punktą ar „Philips“ atstovą. Abiem atvejais elementai bus utilizuoti aplinkai nekenkiančiu būdu.

Techniniai kištuko duomenys:

Kintamosios srovės adapteris

Modelis: EADP-10EB C (ES tipas)

EADP-10EB D (Jungtinės Karalystės
+ Singapūro tipas)

EADP-10EB E (Australijos tipas)

Įvestis: 110 - 240 V ~ 0,3 A 50 Hz

Išvestis: 18,5 V $\overline{\overline{\quad}}$ 0,83 A

Šviestuvo energijos sąnaudos: iki 15,4 W

Nuotolinis valdymas:

Maitinimo elementai:

3 x „Philips Powerlife“ šarminiai AAA LR03, 1,5 V.

Belaidė specifikacija:

Belaidžio radijo dažnių režimo dažnio diapazonas:

2405–2475 MHz

Belaidžio ryšio protokolas: IEEE 802,15.4)

Darbiniai kanalai: kanalai 11, 15, 20 arba 25

Aplinkos specifikacija:

Temperatūra (darbinė): 0...40 °C

Temperatūra (saugojimo): -25...60 °C

Santykinė drėgmė: 5...95 % be kondensato

LivingColors: kasutusjuhend

Täname Teid Philipsi LivingColorsi ostmise eest!

LivingColors on spetsiaalselt disainitud kodus värvilise valguse kaudu isikupärase õhkkonna loomiseks.

Lugege seda juhendit LivingColorsi esmakordsel kasutamisel väga hoolikalt ja hoidke juhend alles. Meie juhiseid järgides saate nautida Philipsi LivingColorsi kõiki funktsioone.

Tähelepanu:

- Võtke osad hoolikalt pakendist välja.
- Kontrollige, kas kõik osad on olemas.

Käesolevast juhendist leiате järgmist teavet:

1. alustamine,
2. LivingColorsi abil isikupärase õhkkonna loomine,
3. LivingColorsi ühendamine teiste Philipsi LivingAmbiance'i toodetega,
4. vastused korduma kippuvatele küsimustele,
5. lisaabi saamine.

1. Alustamine.

- Avage kaugjuhtimispuldi patareikamber tagaküljel asuva nupu nihutamisega. Sisestage 3 AAA-patareid (+ ja – poolused, nagu näidatud).
- Asetage LivingColors valitud kohas tasasele kindlale pinnale.
- Suunake LivingColors seina poole (optimaalne kaugus on 50 cm), sisestage ühenduspistik lampi ja seejärel sisestage pistik seinakontakti.

2. Looge isikupärane õhkkond.

- Soovitud värvi puudutamine värvusringil. Värvuse sobivamaks muutmiseks liigutage sõrme värvusringil.
- Värvü küllastatuse muutmine (valge tooni lisamine värvile). Vajutage küllastatuse lisamise nuppu, kui soovite sügavat tooni, või küllastatuse vähendamise nuppu, kui soovite pastelsemat tooni. Kui hoiate küllastatuse vähendamise nuppu pikalt all, saavutate lõpuks valge värvuse.

- Hämmardamine. Suurendage või vähendage valguse intensiivsust hämmardusnuppude abil.

- Värvidel automaatselt muutuda laskmine. Libistage sõrme värvusringil (üks täisring) ja vajutage lühidalt nuppu „I” („sees”). Seejärel lülitub LivingColors automaatselt värvimuutumise režiimile, mis tähendab, et lamp hakkab automaatselt värvi muutma.

Te saate reguleerida värvide muutmise kiirust. Kiirust saab muuta päripäeva, kiirest (värvusringil tumesinine) aeglaseks (lilla). Võite värvusringil ükskõik millist osa puudutada. Automaatse värvimuutuse režiimis saate reguleerida ka toonide küllastatust ja heledust.

Taas püsivale värvirežiimile lülitumiseks libistage veelkord sõrme värvusringil ja vajutage „0”. Võite ka LivingColorsi välja (nupp „0”) ja jälle sisse (nupp „I”) lülitada.

- Kui soovite konkreetset valgusseadistust (näiteks kergelt hämmardatud punast), võite salvestada selle stseeni hõlpsaks taasaktiveerimiseks: vajutage ja hoidke all ühte stseeninuppu, kuni kuulete kaugjuhtimispuldist piiksu. Teie stseen on nüüd salvestatud selle stseeninupu alla, mida vajutasite. Sedasi võite salvestada ka automaatse värvimuutuse kindlat kiirust.

Värve võib vastavalt soovile edasi reguleerida. Kui soovite salvestatud stseeni juurde tagasi pöörduda, vajutage lihtsalt stseeninuppu, mille alla antud stseen salvestasite. Vastavstseeninupp süttib hetkeks, andes märku, et stseen on valitud, ja LivingColors lülitub teie salvestatud seadistustele.

Salvestada saab kuni 3 stseeni (iga stseeninupu kohta üks).

Lülitage LivingColors välja, vajutades lühidalt nuppu „0” (väljas). LivingColors jätab järgmiseks kasutuskorras teie viimased seadistused meelde. Selle uuesti sisse lülitamiseks vajutage nuppu „I” (sees).

3. LivingColorsi ühendamine teiste Philipsi LivingAmbiance'i toodetega,

Te saate erinevaid Philipsi LivingAmbiance'i tooteid ühendada oma LivingColorsi kaugjuhtimispuldiga.

Nii saate sama kaugjuhtimispuldiga reguleerida kõiki ühendatud tooteid koos või eraldi.

1. Võite ühendada teisi Philipsi LivingColorsi lampe oma kaugjuhtimispuldiga. Enamik Philipsi LivingColorsi lampidest töötab selle puldiga, lihtsalt kontrollige, kas LivingColorsil, mida soovite ühendada, on SmartLinki logo. Kõik SmartLinki logoga tooted on teie kaugjuhtimispuldiga ühendatavad.

Philipsi LivingColorsi lambi lisamiseks kaugjuhtimispuldile tooge pult lambi juurde ning vajutage ja hoidke all nuppu „I”. Lamp vilgub 3 korda. Hoidke nuppu „I” all, kuni kuulete puldist piiksumist ja näete rohelist tuld vilkumas. Nüüd on see kaugjuhtimispuldiga ühendatud ja lülitub tagasi oma viimasele „sees” seadistusele.

LivingColorsi värvilise ja valge valgusega lambi puhul ühendage kindlasti ka valge valgus. Saate seda teha samal viisil nagu 2. punktis kirjeldatud LivingWhitesi toodete korral.

Kui soovite LivingColorsi lambi ja puldi vahelise ühenduse katkestada, tooge pult lambile lähedale ning vajutage ja hoidke all nuppu „0”. Lamp vilgub 3 korda. Hoidke nuppu „0” all, kuni kuulete puldist piiksumist. Lamp kustub nüüd aeglaselt.

2. Võite ühendada Philipsi LivingWhitesi tooteid (pistikuid, energiasäästjaid ja valgusteid) ka oma kaugjuhtimispuldiga. Philipsi LivingWhitesi toote lisamiseks tooge pult sellele lähedale ning vajutage ja hoidke all nuppu „I”. Lamp vilgub 3 korda. Hoidke nuppu „I” all, kuni kuulete puldist piiksumist ja lamp vilgub kiiresti kaks korda. See on nüüd ühendatud kaugjuhtimispuldiga ja lülitub viimasele „sees” seadistusele.

Kui soovite LivingWhitesi lambi ja puldi vahelise ühenduse katkestada, tooge pult lambile lähedale ning vajutage ja hoidke all nuppu „0”. Lamp vilgub 3 korda. Hoidke nuppu „0” all, kuni kuulete puldist piiksumist. Lamp kustub nüüd aeglaselt.

3. Samuti võite oma kaugjuhtimispuldi ühendada teise kaugjuhtimispuldiga, mis on saadaval Philips LivingAmbiance'i tootevalikus. Kõiki SmartLinki logoga LivingColorsi või LivingWhitesi puldid on teie kaugjuhtimispuldiga ühendatavad. Teise kaugjuhtimispuldiga ühendamine võimaldab teil juhtida samu lampe kahe erineva puldiga. Võite näiteks samal lambil luua 6 erinevat valgustusseeni – 3 ühel ja 3 teisel puldil. LivingColorsi või

LivingWhitesi kaugjuhtimispuldi lisamiseks tehke järgmised toimingud.

- a. Lähtestage kaugjuhtimispult, mille soovite lisada: avage patareikamber ja hoidke nuppu RESET (LÄHTESTA) mõni sekund all (nt kirjaklambri abil). Veenduge, et patareid on sisestatud. Pult edastab helisignaali, mis näitab, et seade on lähtestatud.
- b. Hoidke lähtestatud pulti oma olemasoleva puldi läheduses. Vajutage mõlemal puldil nuppu „I”, kuni kuulete helisignaali. Puldid on nüüd ühendatud, mis tähendab, et saate nüüd samad lambid ühendada uue kaugjuhtimispuldiga ja juhtida kõiki lampe mõlema puldiga.
- c. Kui lisatav pult on ümmargune, saate seda ka nüüd kopeerida: võite selle kohe ühendada samade lampidega, millega teie esialgne pult ühendatud on. Puldi kopeerimiseks korrake punktis b kirjeldatud protseduuri.

Kui olete oma Philipsi LivingColorsi kaugjuhtimispuldiga ühendanud ühe lambi või rohkem lampe, saate kõiki neid lampe koos või eraldi juhtida.

Üksiku lambi juhtimiseks peate selle valima (pidage meeles, et LivingColorsi värvilise ja valge valguse korral peab värvilise ja valge valguse eraldi valima). Saate seda teha, kasutades ühte valguse valiku nuppudest. Kui vajutate ja hoiate all ühte valguse valiku nuppu, hakkab valitud lamp vilkuma. Kui see ei ole lamp, mida soovite reguleerida, vabastage nupp ja vajutage seda uuesti. Siis hakkab järgmine lamp vilkuma. Kui lamp on valitud, süttibvalguse valiku indikaator kaugjuhtimispuldil (lambipirn). See tähendab, et saate nüüd reguleerida vaid valitud lampi

Kui ühtegi valgust pole valitud (valguse valiku indikaator on välja lülitatud), mõjutavad teie tehtud toimingud kõiki kaugjuhtimispuldiga ühendatud valgusteid (nt saate hämardada kõiki ruumis olevaid valgusteid).

Kui soovite konkreetset kombinatsiooni erinevate valgustite valgusseadistustest, saate selle samal viisil nagu on toodud selle kasutusjuhendi 2. jaotises ka stseenina salvestada.

4. **Korduma kippuvad küsimused**

Mida teha, kui...

- LivingColors ei anna valgust
- Kontrollige, kas lambi juhe on ühendatud.
- Kontrollige, kas pistik on korralikult seinakontaktis.
- Eemaldage voolujuhe ja sisestage uuesti. Kui LivingColors vahetab seepeale värvi ja lülitub välja, lülitage see kaugjuhtimispuldi abil uuesti sisse.
- LivingColors ei reageeri kaugjuhtimispuldile
- Kontrollige kaugjuhtimispuldi patareisid. Patareid peavad olema õigesti paigutatud (+ ja -) ning laetud. Kui kaugjuhtimispult endiselt ei tööta, vahetage patareid välja.
- Ühendage pult LivingColorsiga, järgides käesoleva kasutusjuhendi jaotises 3.1 toodud protseduuri.
- Pärast kaugjuhtimispuldi kasutamist hakkavad nupud vilkuma
- See tähendab, et kaugjuhtimispuldi patareid on (peaaegu) tühjad ja tuleb välja vahetada.
- Mul ei õnnestu käivitada automaatset värvimuutusrežiimi
- Põhjuseks võib olla see, et kaugjuhtimispult ei saanud teie sõrmelibistusest aru. Proovige uuesti, veendudes, et sõrm on kogu täisringi tegemise vältel värvusringi peal
- Tahaksin ühendada LivingColorsi taimeriga. Kas see on võimalik?
- Jah, Philipsi LivingColorsit on võimalik kasutada taimeriga (ei kuulu komplekti). Kui seade lülitatakse sisse taimeriga, näitab LivingColors teie viimast seadistust (püsiv värvirežiim või automaatne värvimuutumise režiim). Palun veenduge, et viimane seadistus polnud „väljas”.
- Ma ei saa lisalampe LivingColorsi kaugjuhtimispuldiga ühendada
- Palun veenduge, et ühendataval tootel on SmartLinki logo. Ainult SmartLinki logoga tooteid saab selle kaugjuhtimispuldiga ühendada.
- Proovige selle kasutusjuhendi 3. jaotises toodud protseduure korrata. Veenduge, et kuulete helisid ja näete vilkumist vastavalt eespool kirjeldatule.
- Minu küsimust pole siin kirjas
- Abi saamiseks võtke ühendust Philipsiga (vt jaotist 5, „Lisabi”).

5. Lisabi

Info saamiseks ja probleemide korral külastage palun Philipsi veebisaiti aadressil www.philips.com või helistage Philipsi Lightingi kõnekeskuse tasuta numbrile 00800-PHILIPSL või 00800-74454775

Garantii:

Philipsi kaheaastane garantii kehtib siis, kui toodet kasutatakse vastavalt kasutusjuhendile ning ettenähtud otstarbel. Nõudeid võetakse vastu üksnes ostuarve või -tšeki originaali alusel, millel on ostukuupäev, edasimüüja nimi ning ostetud toote andmed.

Philipsi garantii kaotab kehtivuse, kui:

- ostudokumendil on midagi muudetud, maha tõmmatud, kustutatud või muudetud kas ostudokumendil või tootekirjeldusel loetamatuks,
- kui rike on põhjustatud kahjustuse, vale ühenduse või väärkasutuse tagajärjel,
- defekt on tekkinud ekstreemolukordade tõttu, milleks LivingColors pole valmistatud, nt välgulöök, üleujutus, tulekahju, seadme väär või hoolimatu kasutamine.
- LivingColors on avatud või koost lahti võetud.

Puhastamine ja hooldamine:

Võtke pistik seinakontaktist välja.

Kriimustamise ärahoidmiseks peate LivingColorsi lampe, kaugjuhtimispulti ja pistikut puhastama ainult pehme kuiva lapiga.

Ärge kasutage puhastusvahendeid.

Ohutusjuhised:

Hoidke pistikut ja LivingColorsit kaugemal vedelikest ja niiskusest.

- LivingColors on ainult siseruumides kasutamiseks. Ärge kasutage seda märjas kohas, nt vannitoas või väljas.
- LivingColors ei ole lastele mängimiseks mõeldud mänguasi.
- Ärge pange seda kuumadele pindadele.
- Ohutuse ja garantiitingimuste säilimise huvides ei tohi LivingColorsit ja pistikut lahti võtta.
- Kasutage ainult komplektisolevat adapterit. Teist tüüpi adapteri kasutamine võib LivingColorsit kahjustada.

Keskonnakaitse:

Seadme ettenähtud korras kasutusest kõrvaldamisel järgige kohalikke seadusi. Enne seadme kasutusest kõrvaldamist eemaldage patareid kaugjuhtimispuldist. Ärge visake patareid tavalise olmeprügi hulka.

Patareid tuleb käidelda ametlikus patareide kogumispunktis või Philipsi müügiesindaja juures, mõlemad viskavad patareid minema keskkonnasõbralikul viisil.

Pistiku spetsifikatsioon:

Vahelduvvooluadapter

Mudel: EADP-10EB C (EÜ-tüüpi)
EADP-10EB D (UK-tüüp + Singapur)
EADP-10EB E (Austraalia tüüp)

Sisend: 110–240V ~, 0,3 A 50 Hz
Väljund: 18,5V, —, 0,83 A

Valgusti energiatarve: kuni 15,4 W

Kaugjuhtimispuult

Patareid: 3 tk, Philipsi Powerlife, AAA LR03, 1,5V, leelispatareid.

Traadita võrgu spetsifikatsioon:

Traadita režiimi sagedusala: 2405–2475 MHz

Traadita võrgu sideprotokoll: IEEE 802,15.4

Töökanaalid: kanalid 11, 15, 20 või 25

Keskkonningimused:

Töötetemperatuur: 0–40 °C

Hoiustamistemperatuur: -25–60 °C

Suhteline niiskus: 5–95% (ilma kondensaadita)

RU LivingColors Инструкция по эксплуатации

LivingColors Инструкция по эксплуатации

Благодарим Вас за приобретение Philips LivingColors!

Светильник LivingColors специально создан для создания в доме особой атмосферы с помощью цветного света.

При первом использовании внимательно прочтите эту инструкцию и сохраните ее для дальнейшего использования. Следуя этим рекомендациям, Вы сможете наслаждаться всеми возможностями светильника Philips LivingColors.

Важная информация

- Аккуратно извлеките все детали из упаковки.

Данное руководство поможет при выполнении следующих действий...

1. Подготовка светильника к работе
2. Создание собственной атмосферы в доме при помощи светильника LivingColors
3. Подключение светильника LivingColors к другой аппаратуре Philips LivingAmbiance
4. Получение ответов на часто задаваемые вопросы
5. Получение дополнительной поддержки

1. Начало работы

- Откройте отсек для батареек в пульте дистанционного управления (ДУ), сдвинув кнопку на задней панели. Вставьте 3 батарейки типа AAA (соблюдайте

полярность, обозначенную знаками "+" и "-").

- Установите светильник LivingColors в выбранном месте на ровную и устойчивую поверхность.
- Направьте светильник LivingColors на стену (оптимальное расстояние — 50 см), вставьте разъем провода в лампу, затем подключите к розетке электросети.

2. Создавайте собственную цветовую атмосферу

- Чтобы установить цвет освещения, коснитесь нужного цвета на цветовом кольце. Чтобы настроить цвет, проведите пальцем по кольцу.
- Изменение насыщенности цвета (добавление белого к текущему цвету). Нажмите кнопку увеличения насыщенности, чтобы получить более глубокий цвет, или кнопку уменьшения насыщенности, чтобы изменить цвет на более мягкий. Если продолжать нажимать кнопку уменьшения насыщенности, цвет освещения изменится на белый.
- Снижение яркости. Повысить или снизить интенсивность освещения можно при помощи кнопок управления яркостью.
- Включение автоматической смены цветов. Проведите пальцем по цветовому кольцу

(один полный круг) и нажмите "I" ("Вкл."); светильник LivingColors перейдет в режим автоматической смены цветов: светильник начнет изменять цвет автоматически.

Доступна настройка скорости изменения цветов. Скорость можно настроить движением в направлении по часовой стрелке по колесу: от быстрой (темно-синий свет колеса) до медленной (пурпурный). Можно коснуться любой точки цветового колеса. В режиме автоматической смены цветов также можно настроить насыщенность и яркость цветов.

Чтобы вновь включить режим постоянного цвета, еще раз проведите по цветовому кольцу и нажмите кнопку "0". Кроме того, можно отключить ("0") и повторно включить ("I") светильник LivingColors.

- Если вам понравились те или иные настройки освещения (например, приглушенный красный цвет), можно сохранить текущую композицию подсветки, а затем восстановить ее. Для этого нажмите и удерживайте одну из кнопок композиций подсветки до тех пор, пока пульт ДУ не издаст звуковой сигнал. После этого сохраненные настройки можно будет включить, нажав соответствующую кнопку композиции подсветки. Кроме того, таким же образом можно сохранить скорость автоматической смены цветов.

После этого можно продолжить настройку светильника. Каждый раз, когда необходимо будет включить сохраненную комбинацию, просто нажмите кнопку композиции подсветки, которая была нажата при сохранении. Эта кнопка ненадолго загорится, чтобы указать выбранную комбинацию, а светильник начнет работать в соответствии с сохраненными настройками.

Можно сохранить до 3 композиций подсветки (по одной для каждой кнопки композиций подсветки).

Чтобы отключить светильник LivingColors, быстро нажмите кнопку "0". Светильник запомнит настройки и затем восстановит

их. Для включения светильника нажмите кнопку "I".

3. Подключение светильника LivingColors к другой аппаратуре Philips LivingAmbiance

К пульту ДУ LivingColors можно подключить другую аппаратуру линейки Philips LivingAmbiance. В этом случае вы сможете настраивать все подключенные приборы одновременно или каждый из них по очереди при помощи одного и того же пульта.

1. К пульту ДУ можно подключить другие светильники Philips LivingColors. Большая часть моделей Philips LivingColors поддерживает работу с этим пультом ДУ: проверьте, есть ли на светильнике логотип SmartLink. С данным пультом совместимы все приборы с логотипом SmartLink.

Чтобы подключить светильник Philips LivingColors к пульту ДУ, поднесите пульт к светильнику, а затем нажмите и удерживайте кнопку "I". Лампа мигнет 3 раза. Продолжайте удерживать кнопку "I" до тех пор, пока пульт не издаст звуковой сигнал; светильник мигнет зеленым светом. После этого он будет подключен к пульту; светильник будет включен и перейдет в последний настроенный режим.

Если вы используете лампу белого и цветного освещения LivingColors, обязательно подключите белую лампу. Это делается таким же образом, как и при использовании других приборов LivingWhites (см. пункт 2).

Если вам потребуется отключить светильник LivingColors от пульта дистанционного управления, поднесите пульт к светильнику, а затем нажмите и удерживайте кнопку "0". Лампа мигнет 3 раза. Продолжайте удерживать кнопку "0" до тех пор, пока пульт не издаст звуковой сигнал. После этого лампа медленно погаснет.

2. К пульту ДУ можно подключить устройства Philips LivingWhites (штекеры, устройства экономии энергии и

осветительные приборы). Чтобы добавить прибор Philips LivingWhites, поднесите к нему пульт ДУ, а затем нажмите на нем кнопку "I". Лампа мигнет 3 раза. Продолжайте удерживать кнопку "I" до тех пор, пока пульт не издаст звуковой сигнал; лампа быстро мигнет два раза. После этого он будет подключен к пульту; светильник будет включен и перейдет в последний настроенный режим.

Если вам потребуется отключить прибор LivingWhites от пульта ДУ, поднесите пульт к прибору, а затем нажмите и удерживайте кнопку "0". Лампа мигнет 3 раза. Продолжайте удерживать кнопку "0" до тех пор, пока пульт не издаст звуковой сигнал. После этого лампа медленно погаснет.

3. Пульт ДУ можно также подключить к другому пульту ДУ из серии Philips LivingAmbiance. К данному пульту ДУ можно подключить любые другие пульты LivingColors или LivingWhites с логотипом SmartLink. После этого вы сможете управлять одной и той же лампой при помощи двух разных пультов. Также можно будет создать 6 разных композиций подсветки для одного и того же светильника — 3 на одном и 3 на другом пульте. Чтобы добавить еще один пульт LivingColors или LivingWhites, выполните следующие действия.

- a. Сбросьте настройки пульта ДУ, который необходимо добавить. Для этого откройте отсек для батареек, нажмите и удерживайте маленькую кнопку в течение нескольких секунд (например, с помощью скрепки). Убедитесь, то батарейки установлены. Когда настройки будут сброшены, пульт ДУ издаст звуковой сигнал.
- b. Поднесите пульт ДУ со сброшенными настройками к используемому пульту. На обоих пультах нажмите и удерживайте кнопку "I", пока пульты не издадут звуковой сигнал. После этого пульты будут подключены друг к другу — это значит, что с помощью любого из них можно управлять одними и теми же светильниками.
- c. Если вы добавляете универсальный пульт ДУ, на него можно скопировать настройки

исходного пульта; в результате он будет сразу подключен к тем же лампам. Чтобы скопировать пульт ДУ, выполните действия, описанные в пункте b.

Управлять всеми лампами, подключенными к пульту ДУ Philips LivingColors, можно как одновременно, так и по отдельности.

Для того чтобы пульт управлял одним светильником, его необходимо выбрать (обратите внимание, что для ламп белого и цветного освещения LivingColors каждый светильник необходимо подключать по отдельности). Это делается при помощи кнопок выбора светильника. При нажатии на кнопку выбора светильника одна из ламп начинает мигать. Если это не та лампа, которую требуется отрегулировать, отпустите кнопку и нажмите ее еще раз — при этом мигать начнет другая лампа. Если лампа выбрана, на пульте ДУ загорится индикатор выбора светильника (лампочка). Это означает, что можно регулировать один выбранный светильник.

Если лампа не выбрана (индикатор выбора светильника не светится), все настройки будут применены ко всем лампам, подключенным к пульту ДУ (например, можно одновременно приглушить все светильники в комнате).

Если вам понравилось то или иное сочетание настроек разных осветительных приборов, их можно сохранить (см. раздел 2 данного руководства).

4. Часто задаваемые вопросы и ответы

Что делать, если...

- LivingColors не светится
- o Проверьте подключение кабеля к лампе. Проверьте, правильно ли вставлена вилка в розетку электросети.
- o Отключите и снова подключите кабель питания. Если светильник LivingColors сменил несколько цветов и отключится, включите его снова с помощью пульта ДУ.

- LivingColors не реагирует на команды пульта ДУ
- Проверьте батарейки пульта ДУ. Они должны быть правильно размещены (значки "+" и "-") и заряжены. Если пульт ДУ по-прежнему не работает, попробуйте заменить батарейки.
- Подключите пульт ДУ к светильнику LivingColors, выполнив порядок действий, описанный в разделе 3.1 данного руководства.
- Мигают кнопки после использования пульта ДУ
- Это значит, что батареи в пульте ДУ почти разряжены, и их необходимо заменить.
- Не удается запустить режим автоматической смены цветов
- Возможно, движение пальцем по колесу пульта ДУ не было распознано. Повторите попытку, убедившись, что во время движения по кругу ваш палец находится на цветовом колесе
- Необходимо подключить светильник LivingColors к таймеру. Это возможно?
- Да. Вы можете использовать светильник с цветным и белым светом Philips LivingColors с таймером (не входит в комплект поставки). При включении по таймеру светильник LivingColors будет использовать последнюю настройку (постоянный цвет или автоматическую смену цветов). Убедитесь, что последней используемой настройкой не являлась настройка "Выкл."
- К пульту ДУ не удается подключить дополнительные светильники LivingColors
- Убедитесь, что на подключаемом приборе имеется логотип SmartLink. К данному пульту ДУ можно подключать только приборы с этим логотипом.
- Попытайтесь повторно выполнить действия, описанные в разделе 3 данного руководства. Обязательно дождитесь описанных в нем звуковых сигналов и миганий освещения.
- Мой вопрос отсутствует в списке.
- Обратитесь за помощью в компанию Philips (см. раздел 5 "Дополнительная поддержка").

5. Дополнительная поддержка

Для получения дополнительной информации или в случае возникновения проблем посетите веб-сайт компании Philips по адресу www.philips.com или обратитесь в контактный центр Philips Lighting по номеру: 00800-PHILIPSL или 00800-74454775 (звонок бесплатный).

Гарантия

Двухлетняя гарантия Philips является действительной, если продукт эксплуатировался по назначению и в соответствии с инструкциями. Претензии покупателей принимаются только при наличии документов, подтверждающих покупку (накладная, платежная квитанция или чек) с указанием даты покупки, имени продавца и описанием продукта.

Гарантия Philips является недействительной, если:

- Нарушения потребителем правил эксплуатации, хранения или транспортировки товара.
- Действий третьих лиц: ремонта неуполномоченными лицами; механических повреждений, внесения несанкционированных изготовителем конструктивных или схематических изменений и изменений программного обеспечения; отклонение от норм Государственных Технических Стандартов (ГОСТов) питающих сетей; неправильной установки и подключения изделия.
- отклонение от норм Государственных Технических Стандартов (ГОСТов) питающих сетей; неправильной установки и подключения изделия.
- Действия непреодолимой силы (стихия, пожар, молния и т.п.)

Чистка и уход

Извлеките штепсельную вилку из розетки электросети.

Во избежание царапин очищайте светильник LivingColors, пульт ДУ и адаптер только мягкой сухой тканью.

Не используйте моющие средства.

Инструкции по безопасности

Держите вилку-адаптер и светильник LivingColors в сухом месте.

- LivingColors предназначен для использования в помещениях и не должен использоваться при высокой влажности, например в ваннах или на открытом воздухе.
- LivingColors не является детской игрушкой.
- Не устанавливайте светильник на горячих поверхностях
- В целях обеспечения безопасности и соблюдения условий гарантии, запрещается вскрывать светильник LivingColors или адаптер.
- Используйте только прилагаемый адаптер. Использование другого адаптера может привести к повреждению светильника LivingColors.

Защита окружающей среды

Утилизируйте прибор в соответствии с местными нормами. Перед утилизацией пульта ДУ извлеките батарейки. Не выбрасывайте батарейки вместе с обычным бытовым мусором. Батарейки необходимо утилизировать в соответствии с нормами местного законодательства.

Характеристики штепсельной вилки

Адаптер переменного тока

Модель: EADP-10EB C (для ЕС)
EADP-10EB D (для Великобритании и Сингапура)
EADP-10EB E (для Австралии)

Вход: 110—240 В ~ 0,3 А 50 Гц

Выход: 18,5 В — 0,83 А

Энергопотребление светильника: до 15,4 Вт

Пульт ДУ

Батарейки:

Щелочные батарейки Philips Powerlife AAA LR03, 1,5 В, 3 шт.

Характеристика беспроводного подключения
Радиочастотный диапазон беспроводного подключения: 2405~2475 мГц
Протокол беспроводной связи: IEEE 802,15.4)
Рабочие каналы: каналы 11, 15, 20 или 25

Условия эксплуатации

Температура (рабочая): 0...40 °С

Температура (при хранении): -25...60 °С

Относительная влажность: 5...95% без конденсации паров

UK Інструкція з використання світильника LivingColors

Інструкція з використання світильника LivingColors

Дякуємо за придбання світильника Philips LivingColors!

Світильник LivingColors спеціально розроблено для створення неповторної атмосфери вдома за допомогою кольорового світла.

Перед першим використанням світильника LivingColors уважно прочитайте цю інструкцію і збережіть її для майбутньої довідки. Дотримуючись наших рекомендацій, Ви зможете повністю насолоджуватися усіма функціями світильника Philips LivingColors.

Важлива інформація:

- Обережно вийміть деталі з упаковки.
- Перевірте наявність усіх частин.

Цей посібник користувача допоможе Вам:

1. Почати користуватися світильником
2. Створити потрібну атмосферу за допомогою світильника LivingColors
3. З'єднати світильник LivingColors з іншими виробами Philips LivingAmbiance
4. Отримати відповіді на запитання, що часто задаються
5. Отримати додаткову підтримку

1. Початок роботи:

- Відкрийте батарейний відсік пульта дистанційного керування, посунавши кнопку на задній панелі. Вставте 3 батареї типу AAA (враховуючи значення полярності "+" та "-", як зображено на малюнку).
- Встановіть світильник LivingColors у вибраному місці на рівній, стійкій поверхні.

- Спрямуйте світильник LivingColors на стіну (оптимальна відстань 50 см), вставте роз'єм шнура з'єднання у лампу і підключіть до розетки.

2. Створіть неповторну атмосферу:

- Торкайтеся потрібного кольору на колірному коліщатку. Щоб вибрати один із відтінків, пересувайте палець по коліщатку.
- Змінійте насичення кольорів (додаючи більше білого до наявного кольору). Натискайте кнопку збільшення насичення для отримання насиченого кольору або кнопку зменшення насичення для отримання пастельного кольору. Якщо натиснути та утримувати кнопку зменшення насичення, відразу засвітиться біле світло.
- Регулюйте яскравість світла. Збільшуйте або зменшуйте яскравість світла за допомогою кнопок яскравості.
- Налаштовуйте автоматичну зміну кольорів. Пересуваючи палець по колірному коліщатку (одне повне коло), коротко натисніть "I" ("увімк."). Світильник LivingColors перейде в режим автоматичної зміни кольору: розпочнеться автоматична зміна кольорів лампи.

Можна налаштувати швидкість зміни кольорів. Значення швидкості можна налаштувати за годинниковою стрілкою – від високого (синій колір на колірному коліщатку) до низького (пурпуровий). Можна торкнутися будь-якої частини коліщатка. У режимі автоматичної зміни кольору можна також налаштувати насиченість і яскравість кольорів.

Щоб повернутися у режим статичного кольору, знову пересувайте палець по коліщатку і натисніть "0". Також можна ще раз вимкнути "0" і увімкнути "I" світильник LivingColors.

- Якщо Вам подобається певне налаштування світла (наприклад, ледь тьмяне червоне), можна зберегти цей ефект освітлення для його швидкого відтворення. Для цього натисніть

та утримуйте одну із кнопок ефекту освітлення, поки пульт дистанційного керування не подасть звукового сигналу. Тепер ефект освітлення присвоєно натисненій кнопці ефекту освітлення. Так само можна зберегти певну швидкість для режиму автоматичної зміни кольору.

Можна продовжувати налаштовувати світло на свій смак. Якщо потрібно повернутися до збереженого ефекту освітлення, просто натисніть кнопку ефекту освітлення, який присвоєно цей ефект. Кнопка ефекту освітлення засвітиться на короткий час, повідомляючи про вибір ефекту освітлення, а світильник LivingColors почне світитися у режимі збережених налаштувань.

Можна зберегти до 3 ефектів освітлення (по одному на кожну кнопку ефекту освітлення).

Вимкніть світильник LivingColors, коротко натиснувши кнопку "0" ("вимк."). У пам'яті світильника LivingColors буде збережено останнє налаштування для наступного використання. Щоб знову увімкнути світильник, натисніть кнопку "I" ("увімк.").

3. З'єднання світильника LivingColors з іншими виробами Philips LivingAmbiance

Пульт дистанційного керування світильника LivingColors можна з'єднати з різними виробами лінійки Philips LivingAmbiance. Таким чином, за допомогою того самого пульта усі з'єднані вироби можна буде налаштовувати разом або окремо.

1. Пульт дистанційного керування можна з'єднати з іншими світильниками Philips LivingColors. Більшість світильників Philips LivingColors сумісні з цим пультом дистанційного керування: просто перевірте наявність позначки SmartLink на світильнику LivingColors, який потрібно з'єднати. Усі вироби з позначкою SmartLink можна з'єднати з пультом дистанційного керування.

Щоб з'єднати світильник Philips LivingColors із пультом дистанційного керування,

піднесіть пульт до світильника, після чого натисніть і утримуйте кнопку "1". Лампа світильника блимне 3 рази. Утримуйте кнопку "1" натисненою, поки пульт не подасть звукового сигналу; світильник коротко засвітиться зеленим світлом. Тепер світильник з'єднано з пультом дистанційного керування і він працюватиме в режимі останніх налаштувань, які використовувалися під час його роботи.

Для світильника кольорового та білого світла LivingColors потрібно також з'єднати біле світло. Процедура з'єднання така сама, як і для виробів LivingWhites, що в пункті 2.

Щоб від'єднати світильник LivingColors від пульта дистанційного керування, піднесіть пульт до світильника, після чого натисніть і утримуйте кнопку "0". Світильник блимне 3 рази. Утримуйте кнопку "0" натисненою, поки пульт не подасть звукового сигналу. Світильник повільно почне згасати.

2. Пульт дистанційного керування можна також з'єднати з виробами Philips LivingWhites (штекери, енергозберігаючі вироби та світильники). Щоб з'єднати виріб Philips LivingWhites із пультом дистанційного керування, піднесіть пульт до світильника, після чого натисніть і утримуйте кнопку "1". Світильник блимне 3 рази. Утримуйте кнопку "1" натисненою, поки пульт не подасть звукового сигналу; світильник швидко блимне двічі. Тепер світильник з'єднано з пультом дистанційного керування і він працюватиме в режимі останніх налаштувань, які використовувалися під час його роботи.

Щоб від'єднати виріб LivingWhites від пульта дистанційного керування, піднесіть пульт до світильника, після чого натисніть і утримуйте кнопку "0". Світильник блимне 3 рази. Утримуйте кнопку "0" натисненою, поки пульт не подасть звукового сигналу. Світильник повільно почне згасати.

3. Пульт дистанційного керування можна також з'єднати з іншим пультом виробів лінійки Philips LivingAmbiance. Цей пульт можна з'єднати з будь-яким пультом

LivingColors або LivingWhites із позначкою SmartLink. З'єднавши інший пульт, керувати тими самими світильниками можна буде двома різними пультами. Для тих самих світильників можна, наприклад створити 6 різних ефектів освітлення – 3 на одному пульті та 3 на іншому. Щоб додати інший пульт LivingColors або LivingWhites, виконайте такі кроки:

- a. Скиньте налаштування пульта дистанційного керування, який потрібно додати: відкрийте батарейний відсік пульта, після чого натисніть і утримуйте кнопку RESET кілька секунд (наприклад, скріпкою для паперу). Перевірте наявність батарей. Пульт подасть звуковий сигнал, повідомляючи про скидання налаштувань
- b. Піднесіть пульт дистанційного керування зі скиненими налаштуваннями до наявного пульта. Натисніть і утримуйте кнопку "1" на обох пультах, поки вони не подадуть звукових сигналів. Тепер пульт з'єднано, а це означає, що новий пульт можна з'єднати з тими самими лампами і керувати ними будь-яким із пультів.
- c. Якщо пульт дистанційного керування, який Ви додаєте, круглий, його можна також скопіювати. Цей пульт буде відразу з'єднано з тими самими світильниками, що й оригінальний пульт. Щоб скопіювати пульт, повторіть процедуру, описану в пункті b.

З'єднавши пульт Philips LivingColors з одним чи кількома світильниками, керувати ними можна разом або окремо.

Щоб керувати одним світильником, потрібно вибрати його (зауважте, що для світильника кольорового та білого світла LivingColors кольорове і біле світло потрібно вибирати окремо). Зробити це можна за допомогою однієї з кнопок вибору світла. Якщо натиснути та утримувати одну із кнопок вибору світла, почне блимати вибраний світильник. Якщо це не той світильник, який потрібно налаштувати, відпустіть кнопку і натисніть її знову – почне блимати інший світильник. Після того як буде вибрано потрібний світильник, на пульті дистанційного керування засвітиться індикатор вибору світла (лампочка), повідомляючи

про можливість налаштування лише вибраного світильника.

Якщо не вибрати світла (індикатор вибору світла не світиться), будуть налаштовуватися всі джерела світла, з'єднані з пультом дистанційного керування (наприклад, можна зменшити яскравість усіх джерел світла в кімнаті).

Якщо Вам подобається певне поєднання налаштувань світла різних світильників, його можна також зберегти як ефект освітлення так само, як це описано в розділі 2 цього посібника користувача.

4. Запитання, що часто задаються

Що робити, якщо виникають подані нижче проблеми.

- Світильник LivingColors не світить
- Перевірте з'єднання шнура живлення зі світильником. Перевірте, чи штепсель правильно вставлено у розетку.
- Від'єднайте шнур живлення і під'єднайте його знову. Якщо світильник LivingColors світиться кількома кольорами і гасне, за допомогою пульта дистанційного керування увімкніть світильник знову.

- Світильник LivingColors не реагує на дію пульта дистанційного керування
- Перевірте батареї пульта дистанційного керування. Батареї слід встановити належним чином (“+” та “-”) і вставити у батарейний відсік. Якщо пульт дистанційного керування й надалі не працює, замініть батареї.
- З'єднайте пульт дистанційного керування зі світильником LivingColors, дотримуючись вказівок розділу 3.1 цього посібника користувача.

- Кнопки блимають після використання пульта дистанційного керування
- Це означає, що батареї пульта дистанційного керування (практично) розрядилися і їх потрібно замінити.

- Неможливо увімкнути режим автоматичної зміни кольору
- Можливо, пульт дистанційного керування не розпізнав руху “пересування” пальця. Спробуйте ще раз, пересуваючи палець

так, щоб під час здійснення одного повного кола він був на колірному колищатку.

- Я б хотів(-ла) з'єднати світильник LivingColors із таймером. Це можливо?
- Так. Світильник Philips LivingColors можна використовувати з таймером (не входить у комплект). Коли світильник LivingColors увімкнено з використанням таймера, світильник увімкнеться з останніми налаштуваннями (режим статичного кольору або автоматичної зміни кольору). Слідкуйте, щоб останнім не було налаштування вимкнення.

- Неможливо з'єднати пульт LivingColors із додатковими світильниками
- Перевірте, чи виріб, який Ви намагаєтеся з'єднати, має позначку SmartLink. Із цим пультом можна з'єднати лише вироби з позначкою SmartLink.
- Повторно виконайте вказівки розділу 3 цього посібника користувача. Відповідно до вказівок потрібно, щоб пролунав звуковий сигнал і заблимало світло.

- Питання, яке мене цікавить, немає у списку
- Зверніться за допомогою до компанії Philips (див. розділ 5 “Додаткова підтримка”).

5. Додаткова підтримка

Для отримання додаткової інформації та у разі виникнення проблем відвідайте веб-сайт Philips www.philips.com або зверніться до центру освітлення Philips за телефонами: 00800-PHILIPSL або 00800-74454775 (усі дзвінки безкоштовні)

Гарантія:

Гарантія Philips терміном на два роки дійсна лише за умови, якщо пристрій використовується згідно з інструкціями та за призначенням. Претензії приймаються лише в разі надання оригіналу документа про купівлю (чеку, рахунку або квитанції), де вказано дату придбання, ім'я продавця та опис товару.

Гарантія Philips анулюється, якщо:

- у квитанції або описі товару щось було змінено, викреслено, витерто або доведено до нечитабельного стану;

- несправності є причиною пошкодження, неправильного під'єднання або використання не за призначенням;
- дефект виник через надзвичайні умови, для яких світильник LivingColors не передбачений, наприклад внаслідок блискавки, повені, пожежі, неправильного використання або недбалості;
- світильник LivingColors було відкрито або розібрано.

Чищення та догляд:

Витягніть штепсель із розетки.

Для запобігання появи подряпин, світильник LivingColors, пульт дистанційного керування та адаптер слід протирати лише м'якою сухою серветкою.

Не використовуйте засобів для чищення.

Заходи безпеки:

Тримайте штепсель і світильник LivingColors подалі від рідин і вологості.

- Світильник LivingColors призначено виключно для використання у приміщенні. Не використовуйте пристрій у вологих місцях (наприклад, у ванних кімнатах або надворі).
- Світильник LivingColors - не іграшка, тому не дозволяйте дітям бавитися з пристроєм.
- Не ставте пристрій на гарячі поверхні.
- З міркувань безпеки і для дотримання гарантійних умов не розбирайте світильник LivingColors.
- Використовуйте лише адаптер, що входить у комплект: використання іншого адаптера може пошкодити світильник LivingColors.

Навіколишнє середовище:

Виконуючи в належний час утилізацію пристрою, дотримуйтеся вказівок місцевих органів влади. Перед утилізацією дистанційного керування завжди виймайте батареї. Не викидайте використані батареї разом зі звичайними побутовими відходами. Їх слід здати в офіційний пункт прийому для утилізації або дилеру Philips, щоб уникнути нанесення шкоди довкіллю.

Технічні характеристики штепселя:

Адаптер змінного струму

Модель: EADP-10EB C (тип ЕС)
EADP-10EB D (Великобританія і Сінгапур)
EADP-10EB E (Австралія)

Вхід: 110 - 240 В ~ 0,3 А 50 Гц
Вихід: 18,5 В --- 0,83 А

Споживання енергії світильником: до 15,4 Вт

Пульт дистанційного керування:
Батареї: 3 лужні батареї Philips Powerlife типу AAA LR03, 1,5 В.

Характеристики бездротового використання:
Частотний діапазон бездротового режиму радіочастот: 2405-2475 МГц
Протокол бездротового зв'язку: IEEE 802.15.4
Робочі канали: канали 11, 15, 20 або 25

Загальні технічні вимоги:
Температура (робоча): 0-40 °С
Температури (зберігання): -25-60 °С
Відносна вологість: 5-95 % без конденсації

КК LivingColors пайдалану нұсқаулығы

LivingColors пайдалану нұсқаулығы

Philips LivingColors шамын сатып алғаныңызға рахмет.

LivingColors түрлі түсті жарық арқылы үйіңізде жанға жайлы жағдай жасау үшін арнайы жасалған.

LivingColors шамын алғаш қолданар алдында осы нұсқауларды мұқият оқып шығыңыз және болашақта қолдануға сақтап қойыңыз.

Нұсқауларды орындау арқылы Philips LivingColors шамының бүкіл функцияларын пайдалануға мүмкіндік аласыз.

Маңызды ақпарат:

- Бөлшектерді абайлап орамасынан алыңыз.
- Бөлшектерді түгендеңіз.

Бұл нұсқаулық мына әрекеттерді орындауға көмектеседі:

1. Жұмысты бастау
2. LivingColors шамы көмегімен жанға жайлы жағдай жасау
3. LivingColors шамын басқа Philips LivingAmbiance өнімдеріне жалғау
4. Жиі қойылатын сұрақтарға жауап беру
5. Қосымша қолдау алу

1. Жұмыс жасатуды бастау:

- Артындағы түймені сырғытып, қашықтан басқару құралының батарея бөлімінің қақпағын ашыңыз. AAA түріндегі 3 батарея (+ және – көрсетілгендей болуы тиіс) салыңыз.
- LivingColors шамын тегіс және тұрақты жерге орнатыңыз.
- LivingColors шамын қабырғаға қаратып (ең оңтайлы қашықтық - 50 см), қуат сымын шамға жалғаңыз да, оның штепсельдік ұшын розеткаға жалғаңыз.

2. Келесі әрекеттерді орындап, жанға жайлы жағдай жасаңыз:

- Түс шеңберіндегі керекті түсті түрту. Түсті жақсарту үшін, саусақты түс шеңберінің бойымен жылжытуға болады.
- Түс қанықтығын өзгерту (ағымдағы түске қосымша ақшылдық беру). Түсті қоюлату үшін, *түс қанықтығын арттыру* түймесін, ал түсті ашық ету үшін, *түс қанықтығын азайту* түймесін басыңыз. *Түс қанықтығын азайту* түймесі ұзақ басылып тұрса, соңында түссіз жарық жанады.
- Күңгірттеу. Жарық күшінің деңгейін *күңгірттеу түймелері* арқылы арттыруға немесе азайтуға болады.
- Түсті автоматты өзгерту режимін таңдау. Саусақты түс дөңгелегі бойымен айналдыра жүргізіп (толық бір айналым), «I» (Қосу) түймесін басып қалыңыз; LivingColors шамы түсті автоматты түрде өзгерту режиміне қосылады: шам түстерді автоматты өзгерте бастайды.

Түстердің ауысу жылдамдығын реттеуге болады. Жылдамдықты, сағат тілінің

бағыты бойынша, жылдамнан (түс шеңберіндегі қою көк) баяуға (күлгін) өзгертуге болады. Түс шеңберінің кез келген жерін түртуге болады. Түсті автоматты өзгерту режимінде түстердің қанықтығы мен ашықтығын да өзгертуге болады.

Тұрақты түс режиміне қайту үшін, түс шеңберін қайта айналдырып, «0»түймесін басыңыз. Әйтпесе, алдымен «0», одан кейін «I» түймелерін басып, LivingColors шамын өшіріп, қайта қосуға болады.

- Егер белгілі бір жарық параметрі ұнаса (мысалы, аздап күңгірттелген қызыл), кейін оңай қалпына келтіру мақсатында осы реңкті сақтауға болады. Ол үшін, қашықтан басқару құралы сигнал бергенше *Реңк түймелерінің* біреуін басып тұрыңыз. Реңк басылған *Реңк түймесіне* сақталады. Осы жолмен бір түсті автоматты өзгерту режимінің белгілі бір жылдамдығын да сақтауға болады.

Жарықтың керек түрде реттелуін жалғастыруға болады. Кез келген уақытта, сақталған реңкке қайту үшін, сақтау кезінде басылған *Реңк түймесін* басыңыз. Сол *реңк түймесі* жанып, реңктің таңдалғанын көрсетеді, ал LivingColors шамы сақталған параметрге өтеді.

Ең көбі 3 реңк (әр *Реңк түймесі* үшін біреуден) сақтауға болады.

«0» (Өшіру) түймесін басып қалып, LivingColors шамын өшіріңіз. LivingColors шамы соңғы қолданылған режимді келесі қолданыс үшін сақтайды. Оны қайтадан қосу үшін, «I» (қосу) түймесін басыңыз.

3. LivingColors шамын басқа Philips LivingAmbiance өнімдеріне жалғау

Philips LivingAmbiance түрлі өнімдерін LivingColors шамының қашықтан басқару құралына жалғауға болады. Осылайша, бір-біріне жалғанған өнімдерді бірге немесе әр қайсысын бөлек бір қашықтан басқару құралы арқылы реттеуге болады.

1. Басқа Philips LivingColors шамдарын қашықтан басқару құралына жалғауға

болады. Philips LivingColors шамдарының көбі осы қашықтан басқару құралымен жұмыс істейді: жалғанатын LivingColors өнімінде SmartLink логотипінің бар-жоғын тексеріңіз. SmartLink логотипі бар өнімдер қашықтан басқару құралына жалғанады.

Philips LivingColors шамын қашықтан басқару құралына жалғау үшін, қашықтан басқару құралын шамға жақындатып, «I» түймесін басып тұрыңыз. Шам 3 рет жыпылықтайды. Қашықтан басқару құралы сигнал бергенше «I» түймесін басып тұрыңыз; шам жасыл түспен біраз жыпылықтайды. Шам енді қашықтан басқару құралына жалғанды және соңғы қолданылған параметрмен қосылады.

LivingColors түрлі түсті және түссіз шамы үшін түссіз жарықты да жалғауды ұмытпаңыз. Оны 2-тармақта сипатталған LivingWhites өнімдерін жалғау әдісі бойынша жалғауға болады.

LivingColors шамын қашықтан басқару құралынан ажырату қажет болса, құралды шамға жақындатып, «0» түймесін басып тұрыңыз. Шам 3 рет жыпылықтайды. Қашықтан басқару құралынан дыбыс естілгенше «0» түймесін басып тұрыңыз. Шам баяу сөнеді.

2. Бұған қоса, Philips LivingWhites өнімдерін де (штепсельдік ұштар, қуат үнемдегіштер және шамдар) қашықтан басқару құралына жалғауға болады. Philips LivingWhites өнімін қосу үшін, қашықтан басқару құралын оған жақындатып, «I» түймесін басып тұрыңыз. Шам 3 рет жыпылықтайды. Қашықтан басқару құралынан дыбыс естілгенше «I» түймесін басып тұрыңыз; шам екі рет жыпылықтайды. Ол енді қашықтан басқару құралына жалғанды және соңғы қолданылған параметрмен қосылады.

LivingWhites өнімін қашықтан басқару құралынан ажырату қажет болса, құралды өнімге жақындатып, «0» түймесін басып тұрыңыз. Шам 3 рет жыпылықтайды. Қашықтан басқару құралынан дыбыс естілгенше «0» түймесін басып тұрыңыз. Шам баяу сөнеді.

3. Қашықтан басқару құралын да басқа Philips LivingAmbiance өнімдерінің қашықтан басқару құралына жалғауға болады. Қашықтан басқару құралыңызға SmartLink логотипі бар кез келген LivingColors немесе LivingWhites қашықтан басқару құралы жалғанады. Басқа қашықтан басқару құралын жалғау сол шамдарды екі түрлі қашықтан басқару құралымен басқару мүмкіндігін береді. Мысалы, бір шамда 6 түрлі жарық реңктерін (әр қашықтан басқару құралынан үшеуден) жасауға болады. Қосымша LivingColors немесе LivingWhites қашықтан басқару құралын қосу үшін, мына әрекеттерді орындаңыз:

- a. Қосылатын қашықтан басқару құралын бастапқы қалпына келтіріңіз, яғни батарея бөлімінің қақпағын ашып, RESET («Бастапқы қалпына келтіру») түймесін бірнеше секунд басып тұрыңыз (мысалы, қағаз қыстырғышпен). Батареяларды салыңыз. Бастапқы қалпына келгенде, қашықтан басқару құралы дыбыс шығарады.
- b. Бастапқы қалпына келтірілген қашықтан басқару құралын қолданыстағы қашықтан басқару құралына жақын ұстаңыз. Дыбыс шығарғанша, қашықтан басқару құралдарының «I» түймелерін басып тұрыңыз. Қашықтан басқару құралдары жалғанды. Енді қолданыстағы шамдарды жаңа қашықтан басқару құралына жалғауға және барлық шамдарды осы екі құралдың кез-келген біреуімен басқаруға болады.
- c. Егер қосылып жатқан қашықтан басқару құралы дөңгелек болса, оның көшірмесін жасауға болады: оны дереу бастапқы қашықтан басқару құралы жалғанған шамдарға жалғауға болады. Қашықтан басқару құралының көшірмесін жасау үшін, «b»-тармағындағы әрекеттерді қайталаңыз.

Philips LivingColors қашықтан басқару құралына бір немесе бірнеше шам жалғағаннан кейін осы шамдардың барлығын бірге немесе бөлек басқаруға болады.

Бір шамды басқару үшін, оны таңдау керек (LivingColors түрлі түсті және түссіз шамы үшін түрлі түсті және түссіз жарықты бөлек таңдау керек). Оны *жарық*

таңдау түймелерінің бірімен жасауға болады. Жарық таңдау түймелерінің бірін басып тұрған кезде, таңдалған шам жыпылықтай бастайды. Егер бұл реттелетін шам болмаса, түймені жіберіп, қайта басыңыз (басқа шам жыпылықтай бастайды). Шам таңдалғанда, қашықтан басқару құралындағы *жарық таңдау көрсеткіші* (лампа) жанады. Бұл енді тек таңдалған шамды реттеуге болатынын білдіреді.

Ешбір жарық таңдалмаса (*жарық таңдау көрсеткіші* өшірулі), реттеулердің барлығы қашықтан басқару құралына жалғанған бүкіл шамдарға қолданылады (мысалы, бөлмедегі барлық шамдарды күңгірттеуге болады).

Әртүрлі шамдардағы жарық параметрлерінің белгілі бір біріккен түрі ұнаса, оны, осы нұсқаулықтың 2-бөлімінде сипатталған жолмен, реңк ретінде сақтауға болады.

4. Жиі қойылатын сұрақтар

Мына жағдайларда жасалатын әрекеттер:

- LivingColors шамы жарық шығармай тұр
- Қуат сымының шамға жалғанғанын тексеріңіз. Штепсельдік ұштың розеткаға дұрыс жалғанғанын тексеріңіз.
- Қуат сымын ажыратып, қайта жалғаңыз. Бірнеше түсі ауысып, LivingColors шамы сөнсе, қайта қосу үшін, қашықтан басқару құралын пайдаланыңыз.
- LivingColors шамы қашықтан басқару құралымен басқарылмайды
- Қашықтан басқару құралының ішіндегі батареяларды тексеріңіз. Батареялар дұрыс салынған (+ және -) және зарядталған болуы керек. Басқару құралы әлі де жұмыс істемесе, батареяларды ауыстырып көріңіз.
- Қашықтан басқару құралын осы нұсқаулықтың 3.1-бөлімінде түсіндірілген тәртіп бойынша LivingColors шамына байланыстырыңыз.
- Қашықтан басқару құралын пайдаланған соң түймелер жыпылықтайды
- Бұл қашықтан басқару құралындағы

батарея заряды таусылғанын және оны ауыстыру керек екенін білдіреді.

- Түсті автоматты өзгерту режимі қосылмайды
- Бұл қашықтан басқару құралы түс шеңберінің айналу әрекетін анықтамағанынан болуы мүмкін. Қайта көріңіз, толық айналым кезінде саусақты түс шеңберінен алмаңыз
- LivingColors шамын таймерге жалғау мүмкін бе?
- Иә. Philips LivingColors шамын таймермен (жинаққа кірмейді) пайдалануға болады. Таймер арқылы іске қосылған LivingColors шамы соңғы параметрді көрсетеді (тұрақты түс немесе түсті автоматты өзгерту режимі). Соңғы параметрдің «Өшірулі» күйінде болмағанын тексеріңіз.
- LivingColors қашықтан басқару құралына қосымша шамдар жалғанбайды
- Жалғанудағы өнімде SmartLink логотипі бар екенін тексеріңіз. Осы қашықтан басқару құралына тек SmartLink логотипі бар өнімдер жалғанады.
- Осы нұсқаулықтың 3-бөлімінде сипатталған әрекеттерді қайта орындап көріңіз. Сол жерде аталған сигнал беріліп, жарықтың жыпылықтағанын тексеріңіз.
- Менің сұрағым бұл тізімде жоқ
- Көмек алу үшін, Philips компаниясына хабарласыңыз («Қосымша қолдау» атты 5-бөлімді қараңыз).

5. Қосымша қолдау

Қосымша ақпарат керек болса, сондай-ақ қиындықтар орын алса, www.philips.com мекенжайы бойынша Philips компаниясының веб-сайтына өтіңіз немесе Philips жарық өнімдерінің байланыс орталығына мына тегін телефон арқылы хабарласыңыз: 00800-PHILIPSLP немесе 00800-74454775

Кепілдік:

Өнім нұсқауларға сай және мақсаты бойынша қолданылған болса, Philips компаниясының екі жылдық кепілдігі жарамды болады. Кепілдік бойынша арыздар тек сатып алынған күні, сатқан мекеменің аты және өнім сипаттамасын қамтитын түпнұсқалы сатып алу құжаты

(инвойс, сатқан мекеменің түбіртегі немесе чек) болса ғана, қабылданады.

түрлі түсті және түссіз жарық шамын зақымдауы мүмкін.

Philips кепілдігі келесі жағдайларда жарамсыз болады:

- Сатып алу құжатында немесе өнім сипаттамасында кез келген нәрсе өзгертілген, сызылған, өшірілген немесе түсініксіз болғанда.
- Зақым, нашар байланыс немесе дұрыс қолданбау салдарынан жұмыс істемесе.
- Найзағай, су тасқыны, өрт, дұрыс қолданбау немесе немқұрайдылық сияқты LivingColors шамдарына тікелей қатысты емес жағдайлар барысында зақым келгенде.
- LivingColors шамы ашылған немесе бөлшектенген жағдайда.

Тазалау және техникалық қызмет көрсету:

Штепсельдік ұшты қабырғадағы розеткадан ажыратыңыз.

Сырып алмас үшін, LivingColors шамын, қашықтан басқару құралын және адаптерді тек жұмсақ құрғақ шүберекпен сүрту керек.

Тазалайтын құралдарды қолдануға болмайды.

Қауіпсіздік нұсқаулары:

- Штепсельдік ұшты және LivingColors шамдарын сұйық заттар мен ылғалдан аулақ ұстаңыз.
- LivingColors тек үй ішінде қолдануға арналған. Жуынатын бөлме сияқты ылғалды жерлерде немесе сыртта қолдануға болмайды.
- LivingColors балалар ойнайтын ойыншық емес.
- Беті ыстық жерге қоймаңыз
- Қауіпсіздік шараларын қадағалау мақсатында, сондай-ақ кепілдік шарттары бойынша LivingColors шамын және штепсельдік ұшты ашуға болмайды.
- Берілген қуат адаптерін ғана пайдалану керек. Басқа адаптер LivingColors

Қоршаған орта:

Қоқысқа тастау уақыты келгенде, құралды жергілікті үкімет нұсқаулары бойынша тастаңыз. Қашықтан басқару құралын қоқысқа тастамас бұрын батареяларын алып тастаңыз. Батареяларды әдеттегі үй қоқыстарымен бірге тастауға болмайды. Ресми жинау орнына немесе Philips дилеріне апару керек. Осы екі жерде бұларды қоршаған ортаға қауіпсіз жолмен жояды.

Штепсельдік ұштың техникалық сипаты:

Айнымалы ток адаптері

Үлгі: EADP-10EB C (Еуропа қауымдастығының түрі)
EADP-10EB D (Ұлы Британия түрі + Сингапур)
EADP-10EB E (Австралия түрі)

Кіріс: 110 - 240В ~ 0,3А 50 Гц

Шығыс: 18,5 В $\overline{\text{---}}$ 0,83 А

Шамның қуатты тұтынуы : 15,4 Вт дейін

Қашықтан басқару құралы:

Батареялар: 3 x Philips Powerlife Alkaline AAA LR03, 1,5 В.

Сымсыз байланыс сипаты:

Сымсыз РЖ режимінің жиілік диапазоны:

2405–2475 МГц

Сымсыз байланыс протоколы: IEEE 802.15.4

Жұмыс арналары: 11, 15, 20 немесе 25

Қоршаған ортаның сипаты:

Температура (жұмыс): 0...40 °С

Температура (сақтау): -25...60 °С

Салыстырмалы ылғалдылық: 5...95 % (жиналмайды)

RO Instrucțiuni de utilizare pentru LivingColors

Instrucțiuni de utilizare pentru LivingColors

Vă mulțumim pentru achiziționarea aparatului Philips LivingColors!

LivingColors a fost proiectat special pentru a crea propria dvs. ambianță acasă, prin lumină colorată.

La prima utilizare, citiți aceste instrucțiuni cu atenție și păstrați-le pentru consultarea ulterioară. Urmând instrucțiunile noastre, veți beneficia de funcționalitatea completă a Philips LivingColors.

Important:

- Îndepărtați cu grijă componentele ambalajului.
- Verificați dacă toate componentele sunt incluse.

Acest manual vă va ajuta să...

1. Faceți primii pași
2. Creați propria ambianță cu LivingColors
3. Conectați LivingColors la alte produse Philips LivingAmbiance
4. Răspundeți la întrebări frecvente
5. Obțineți asistență suplimentară

1. Primii pași:

- Deschideți compartimentul bateriilor telecomenzii prin glisarea butonului din spate. Introduceți 3 baterii AAA (+ și – după cum este indicat).
- Poziționați produsul LivingColors într-o locație aleasă pe o suprafață dreaptă, stabilă.
- Direcționați LivingColors către perete (distanța optimă este de 50 cm), introduceți mufa de conectare în lampă și apoi conectați-o la priza de perete.

2. Creați propria dvs. ambianță în felul următor:

- Atingând culoarea dorită de pe selectorul de culoare. Puteți deplasa degetul pe selector pentru a rafina culoarea.
- Modificând saturația culorilor (adăugând mai mult alb în culoarea actuală). Apăsăți butonul de creștere a saturației pentru o culoare profundă sau butonul de scădere a saturației pentru o culoare mai pastelată. Dacă țineți apăsat butonul de scădere a saturației, veți ajunge în final la culoarea albă .
- Reducerea gradată a luminii. Creșteți sau scădeți intensitatea luminii prin intermediul butoanelor de reducere gradată a luminii.
- Lăsând culorile să se schimbe automat. Rotiți-vă degetul pe selectorului de culori (un cerc complet) și apăsați scurt "I" ("pornit"); LivingColors va comuta în modul automat de schimbare a culorii: lampa va începe să schimbe culorile automat.

Puteți regla viteza cu care se schimbă culorile. Viteza poate fi reglată în sens orar, de la rapid (culoarea albastru închis de pe selectorul de culori) la lent (purpuriu). Puteți atinge oriunde pe selectorul de culori. În timpul modului automat de schimbare a culorii, puteți regla de asemenea saturația și luminozitatea culorilor.

Pentru a comuta înapoi în modul culoare statică, rotiți-vă din nou degetul pe selectorul de culori și apoi apăsați "0". Alternativ, puteți opri "0" și reporni "I" LivingColors.

- Dacă vă place o anumită setare de lumină (de exemplu, lumină roșie ușor redusă), puteți stoca această scenă pentru a o reutiliza ușor: țineți apăsat unul dintre butoanele pentru scenă, până când telecomanda emite un semnal sonor. Scena dvs. este stocată acum sub butonul pentru scenă pe care l-ați apăsat. În acest mod puteți stoca de asemenea o anumită viteză a modului automat de schimbare a culorilor.

Puteți continua reglarea luminilor după cum doriți. Oricând doriți să reveniți la scena stocată, apăsați butonul pentru scenă pe care l-ați apăsat când ați stocat-o. Respectivul buton pentru scenă se va aprinde scurt pentru a indica faptul că scena este selectată, iar LivingColors vor comuta la setările stocate.

Puteți stoca până la 3 scene (câte una pentru fiecare buton pentru scenă).

Opriți LivingColors apăsând scurt butonul "0" (oprit). LivingColors își va aminti ultima setare pentru utilizarea viitoare. Pentru a porni din nou, apăsați pe "I" (pornit).

3. Conectați LivingColors la alte produse Philips LivingAmbiance

Puteți conecta diferite produse din gama Philips LivingAmbiance la telecomanda pentru LivingColors. În acest mod, veți putea să reglați toate produsele conectate împreună sau individual pe fiecare dintre ele – toate cu aceeași telecomandă.

1. Puteți conecta alte lămpi Philips LivingColors la telecomanda dvs. Majoritatea Philips LivingColors vor funcționa cu această telecomandă: pur și simplu verificați dacă există o siglă SmartLink pe LivingColors unde ați dori să vă legați. Toate produsele cu o siglă SmartLink pot fi conectate la telecomanda dvs.

Pentru a adăuga o lampă Philips LivingColors la telecomandă, apropiați telecomanda de lampă; țineți apăsat butonul "I". Lampa va lumina intermitent de 3 ori. Țineți apăsat butonul "I" până când auziți un semnal sonor de la telecomandă; lampa va lumina scurt cu culoarea verde. Acum este conectată la telecomandă și va reveni la ultima sa setare "pornit".

Pentru o lampă LivingColors cu lumină albă și colorată, vă rugăm să vă asigurați că conectați de asemenea lumina albă – o puteți face în același mod ca pentru produsele LivingWhites descrise la punctul 2.

Dacă ați dori să deconectați o lampă LivingColors de la telecomandă, apropiați telecomanda de lampă, apoi țineți apăsat butonul "0". Lampa va lumina intermitent de 3 ori. Țineți apăsat butonul "0" până când auziți un semnal sonor de la telecomandă. Lampa va trece acum lent la oprit.

2. Puteți conecta de asemenea produse Philips LivingWhites (mufe, produse care economisesc energia și corpuri de iluminat) la telecomanda dvs. Pentru a adăuga un produs Philips LivingWhites, apropiați telecomanda de acesta; apoi țineți apăsat butonul "I". Lampa va lumina intermitent de 3 ori. Țineți apăsat butonul "I" până când auziți un semnal sonor de la telecomandă; lampa va lumina intermitent rapid de două ori. Acum este conectată la telecomandă și va reveni la ultima sa setare "pornit".

Dacă ați dori să deconectați un produs LivingColors de la telecomandă, apropiați telecomanda de produs, apoi țineți apăsat butonul "0". Lampa va lumina intermitent de 3 ori. Țineți apăsat butonul "0" până când auziți un semnal sonor de la telecomandă. Lampa va trece acum lent la oprit.

3. Puteți conecta de asemenea telecomanda la o altă telecomandă din gama Philips LivingAmbiance. Orice telecomandă LivingColors sau LivingWhites cu o siglă SmartLink poate fi conectată la telecomanda dvs. Conectarea unei alte telecomenzi vă va permite să controlați aceleași lămpi cu două telecomenzi diferite. Ați putea de exemplu crea 6 scene de iluminare diferite – 3 pe o telecomandă și 3 pe cealaltă, cu aceleași lămpi. Pentru a adăuga o telecomandă suplimentară

LivingColors sau LivingWhites, procedați astfel:

- a. Resetați telecomanda pe care doriți să o adăugați: deschideți compartimentul pentru baterie și apăsați câteva secunde butonul RESET (de ex. cu o agrafă). Asigurați-vă că bateriile sunt în interior. Telecomanda va emite un sunet care indică faptul că a fost resetată.
- b. Țineți telecomanda pe care ați resetat-o în apropierea telecomenzii curente. Apăsați butonul "I" de pe ambele telecomenzi până când telecomenzile redau un sunet. Telecomenzile sunt acum conectate – aceasta înseamnă că puteți conecta acum aceleași lămpi la noua telecomandă și controla toate lămpile cu oicare dintre telecomenzi.
- c. Dacă telecomanda pe care o adăugați este rotundă, o puteți copia acum de asemenea: o puteți conecta imediat la aceleași lămpi la care este conectată telecomanda originală. Pentru a copia telecomanda, repetați procedura descrisă la punctul b.

După ce ați conectat una sau mai multe lămpi la telecomanda Philips LivingColors, puteți controla toate aceste lămpi împreună sau pe fiecare dintre acestea individual.

Pentru a controla o singură lampă, trebuie să o selectați (vă rugăm să remarcați că pentru lumina LivingColors colorată și albă, lumina colorată și cea albă trebuie să fie selectate separat). O puteți face utilizând unul dintre *butoanele de selectare a luminii*. Atunci când țineți apăsat unul dintre *butoanele de selectare a luminii*, lampa selectată va începe să clipească. Dacă aceasta nu este lampa pe care ați dori să o reglați, eliberați butonul și apăsați-l din nou – o altă lampă va începe să clipească. Atunci când o lampă este selectată, *indicatorul de selectare a luminii* de pe telecomandă (becul cu incandescență) se va aprinde. Aceasta înseamnă că puteți regla acum numai lampa selectată.

Atunci când nu este selectată nicio lumină (*indicatorul de selectare a luminii* este stins), toate reglările vor fi aplicate tuturor luminilor conectate la telecomandă (de exemplu, puteți regla intensitatea tuturor luminilor din încăpere).

Dacă vă place o anumită combinație de setări de lumină ale diferitelor corpuri de iluminat, o puteți stoca de asemenea ca o scenă – în același mod descris în secțiunea 2 a prezentului manual.

4. Întrebări frecvente

Ce trebuie făcut dacă...

- LivingColors nu luminează
- Verificați conexiunile cablului la lampă. Verificați dacă ștecherul este introdus corect în priză de perete.
- Scoateți cablul de alimentare și puneți-l la loc. Dacă LivingColors schimbă mai multe culori și apoi se stinge, utilizați telecomanda pentru a o porni din nou.

- LivingColors nu răspunde la telecomandă
- Verificați bateriile din telecomandă. Bateriile trebuie să fie așezate corect (+ și -) și trebuie să fie încărcate. Dacă telecomanda nu funcționează nici acum, încercați să înlocuiți bateriile.
- Conectați telecomanda la LivingColors urmând procedura descrisă în secțiunea 3.1 a acestui manual.

- Butoanele luminează intermitent după ce am utilizat telecomanda
- Acest lucru înseamnă că bateriile din telecomandă sunt (aproape) descărcate și trebuie înlocuite.

- Nu pot activa modul de schimbare automată a culorii
- Este posibil ca telecomanda să nu fi înțeles mișcarea dvs. de "rotire". Încercați din nou, asigurându-vă că ați așezat degetul pe selectorul de culori când efectuați un cerc complet

- Doresc să conectez LivingColors la un cronometru. Este posibil acest lucru?
- Da. Puteți utiliza Philips LivingColors cu un cronometru (neinclus). Când este pornit cu un cronometru, produsul LivingColors va afișa ultima setare (mod culoare statică sau schimbare automată a culorilor). Asigurați-vă că ultima setare nu este "oprit".

- Nu pot conecta lămpi suplimentare la telecomanda LivingColors
- Vă rugăm să vă asigurați că produsul pe care încercați să-l conectați are o siglă SmartLink. Numai produsele cu sigla SmartLink pot fi conectate la această telecomandă.

- Încercați să repetați procedura descrisă în secțiunea 3 a prezentului manual. Asigurați-vă că auziți sunetele și vedeți luminile întocmai cum sunt descrise acolo.

- Întrebarea mea nu este în acest manual
- Contactați Philips pentru asistență (consultați secțiunea 5 "Asistență suplimentară").

5. Asistență suplimentară

Pentru informații și în caz de probleme, vizitați site-ul Web Philips la adresa www.philips.com sau contactați gratuit centrul Philips Lighting Contact la nr. de telefon: 00800-PHILIPSL sau 00800-74454775

Garanție:

Garanția Philips de doi ani este validă dacă produsul este utilizat conform instrucțiunilor și în scopul în care a fost creat. Revendicările vor fi acceptate doar la prezentarea dovezii originale de achiziție (factură, bon sau chitanță) în care sunt incluse data achiziției, numele distribuitorului și descrierea produsului.

Garanția Philips se prescrie dacă:

- - Orice a fost schimbat, tăiat, șters sau făcut ilizibil pe registrul de achiziții sau descrierea produsului.
- - Erori cauzate de deteriorări, conexiuni defecte sau abuz.
- - Un defect este cauzat de circumstanțe extreme, neinerente produsului LivingColors, spre exemplu, iluminare, inundare, foc, utilizare incorectă sau neglijență.
- - Produsul LivingColors a fost deschis sau dezasamblat.

Curățare și întreținere:

Scoateți ștecherul din priză.

Pentru a evita zgârierea, lampa LivingColors, telecomanda și adaptorul trebuie să fie curățate numai cu o cârpă uscată moale.

Nu folosiți agenți de curățare.

Instrucțiuni de siguranță:

Păstrați mufa și produsul LivingColors departe de lichide și umiditate.

- LivingColors este exclusiv pentru uz de interior, a nu se utiliza în locuri ude, spre exemplu băi sau în exterior.
- LivingColors nu este o jucărie creată spre amuzamentul copiilor.
- A nu se poziționa pe suprafețe fierbinți
- Din motive de securitate și conform condițiilor

garančiji, produsul LivingColors și mufa nu trebuie deschise.

- Utilizați numai adaptorul furnizat: utilizarea unui alt adaptor poate deteriora produsul LivingColors.

Protecția mediului:

Dacă aruncați aparatul, casați-l în conformitate cu instrucțiunile autorității locale. Scoateți bateriile când îndepărtați telecomanda. Nu aruncați bateriile împreună cu gunoiul menajer. Acestea trebuie duse la un punct de colectare oficial sau la magazinul Philips, care va casa bateriile într-un mod ecologic.

Specificațiile mufei:

Alimentator CA

- Model: EADP-10EB C (tip UE)
EADP-10EB D (tip Marea Britanie + Singapore)
EADP-10EB E (tip Australia)

Intrare: 110 - 240V ~ 0,3 A 50 Hz
Ieșire: 18,5V  0,83 A

Consumul de curent al corpului de iluminat: până la 15,4 W

Telecomandă:

Baterii: 3 x baterii alcaline Philips Powerlife AAA LR03, 1,5 V.

Specificație wireless:

Bandă de frecvențe mod wireless RF: 2405~2475 MHz
Protocol de comunicații wireless: IEEE 802.15.4)
Canale de funcționare: canale 11, 15, 20 sau 25

Specificație de protecție a mediului:

Temperatură (funcționare): 0...40 °C
Temperatură (depozitare): -25...60 °C
Umiditate relativă: 5...95 % fără condens

SL LivingColors Navodila za uporabo

Navodila za uporabo svetilke LivingColors

Hvala, ker ste kupili svetilko Philips LivingColors!

Svetilka LivingColors vam omogoča, da z barvno svetlobo ustvarjate lasten domači ambient.

Pred prvo uporabo svetilke LivingColors natančno preberite ta navodila in jih shranite za poznejšo uporabo. Upošteвайте naša navodila in optimalno izkoristite vse možnosti svetilke Philips LivingColors.

Pomembno:

- Dele previdno vzemite iz embalaže.
- Preverite, ali so priloženi vsi deli.

S priročnikom si lahko pomagate pri ...

1. začetku uporabe
2. ustvarjanju ambientsa po svojem okusu s svetilko LivingColors
3. povezavi svetilke LivingColors z drugimi izdelki Philips LivingAmbiance
4. odgovorih na pogosta vprašanja
5. pridobivanju dodatne podpore

1. Začetek uporabe:

- Premaknite gumb na hrbtni strani daljinskega upravljalnika, da odprete pokrov prostora za baterije. Vstavite 3 baterije AAA (pazite na

pravilno polariteto).

- Svetilko LivingColors postavite na ravno in stabilno površino.
- Svetilko LivingColors usmerite proti steni (optimalna razdalja je 50 cm), vanjo vstavite vtič in jo priključite v stensko vtičnico.

2. Ustvarite ambient po svojem okusu na naslednji način:

- Dotaknite se zelene barve na barvnem kolescu. Barvo lahko prilagodite tako, da se s prstom pomikate po barvnem kolescu.
- Spremenite nasičenost barv (dodajanje beline trenutni barvi). Pritisnite gumb za večjo nasičenost za globlje barve ali gumb za manjšo nasičenost za bolj pastelne barve. Če dlje časa pritisnete gumb za manjšo nasičenost, dosežete belo barvo.
- Zatemnitev. Zvišajte ali znižajte intenzivnost svetlobe z gumboma za zatemnitev.
- Pustite, da svetilka samodejno menja barve. Prst pomaknite okoli barvnega kolesca (poln krog) in pritisnite "I" (vklop); svetilka LivingColors preklopi na način samodejnega spreminjanja barv: svetilka začne samodejno spreminjati barve.

Nastavite lahko hitrost spreminjanja barv. Hitrost lahko spreminjate v smeri urinega kazalca, in sicer od hitre (temno modra barva na barvnem kolescu) do počasne (vijolična). Ko je vklopljen način samodejnega spreminjanja barv, lahko nastavite tudi zasičenost in svetlost barv.

Če želite preklopiti nazaj na način brez spreminjanja barv, se s prstom pomaknite okoli barvnega kolesca in pritisnite "0". Svetilko LivingColors lahko tudi izklopite ("0") ali vklopite ("I").

- Če vam je všeč določena nastavev svetlobe (npr. rahlo zatemnjena rdeča), lahko shranite ta prizor, da ga boste naslednjič lahko priklicali: pritisnite enega od gumbov za prizore in ga držite, dokler daljinski upravljalnik ne zapiska. Prizor je zdaj shranjen pod gumbom za prizor, ki ste ga pritisnili. Tako lahko shranite tudi določeno hitrost načina samodejnega spreminjanja barv.

Če želite, lahko svetlobo prilagajate še naprej. Če pa želite povrniti shranjen prizor, pritisnite gumb za prizor, s katerim ste ga shranili. Gumb za prizor v potrditev izbire na kratko zasveti in svetilka LivingColors začne svetiti s shranjenimi nastavitvami.

Shranite lahko do 3 prizore (pod vsak gumb za prizor enega).

Svetilko LivingColors izklopite tako, da pritisnete gumb "0" (izklop). Svetilka LivingColors si zapomni zadnjo nastavev za naslednjo uporabo. Za ponoven vklop svetilke pritisnite "I" (vklop).

3. Povezava svetilke LivingColors z drugimi izdelki Philips LivingAmbiance

Z daljinskim upravljalnikom svetilke LivingColors lahko povežete različne izdelke serije Philips LivingAmbiance in z njim prilagajate vse povezane izdelke skupaj ali vsakega posebej.

1. Z daljinskim upravljalnikom lahko povežete tudi druge svetilke Philips LivingColors. Z njim je združljiva večina izdelkov Philips LivingColors: preverite le, ali je na svetilki LivingColors, ki jo želite povezati, logotip SmartLink – daljinski upravljalnik podpira vse izdelke s tem logotipom.

Če želite daljinskemu upravljalniku dodati

svetilko Philips LivingColors, se ji približajte z daljinskim upravljalnikom in pridržite gumb "I". Svetilka 3-krat utripne. Držite gumb "I", dokler upravljalnik ne zapiska. Svetilka na kratko utripne zeleno. Svetilka je zdaj povezana z daljinskim upravljalnikom in se preklopi na zadnjo nastavev, ko je bila vklopljena.

Pri barvni in beli svetilki LivingColors ne pozabite povezati bele svetilke. To storite enako kot pri izdelkih LivingWhites, opisanih v 2. točki.

Če želite prekiniti povezavo med daljinskim upravljalnikom in svetilko LivingColors, se ji približajte z daljinskim upravljalnikom in pridržite gumb "0". Svetilka 3-krat utripne. Držite gumb "0", dokler upravljalnik ne zapiska. Svetilka se počasi izklopi.

2. Z daljinskim upravljalnikom lahko povežete tudi izdelke Philips LivingWhites (vtiče, varčne sijalke in svetila). Če želite dodati izdelek Philips LivingWhites, se mu približajte z daljinskim upravljalnikom in pridržite gumb "I". Svetilka 3-krat utripne. Držite gumb "I", dokler upravljalnik ne zapiska. Svetilka utripne dvakrat na hitro. Svetilka je zdaj povezana z daljinskim upravljalnikom in se preklopi na zadnjo nastavev, ko je bila vklopljena.

Če želite prekiniti povezavo med daljinskim upravljalnikom in izdelkom LivingWhites, se mu približajte z daljinskim upravljalnikom in pridržite gumb "0". Svetilka 3-krat utripne. Držite gumb "0", dokler upravljalnik ne zapiska. Svetilka se počasi izklopi.

3. Z daljinskim upravljalnikom lahko povežete tudi drug daljinski upravljalnik iz serije Philips LivingAmbiance. Daljinski upravljalnik podpira vse daljinske upravljalnike LivingColors in LivingWhites z logotipom SmartLink. Če povežete še en daljinski upravljalnik, lahko iste svetilke upravljate z dvema različnima upravljalnikoma. Tako lahko npr. ustvarite 6 različnih svetlobnih prizorov, 3 na enem daljinskem upravljalniku in 3 na drugem – pri istih svetilkah. Daljinski upravljalnik LivingColors ali LivingWhites dodate po naslednjem postopku:
 - a. Ponastavite daljinski upravljalnik, ki ga želite dodati: odprite prostor za baterije in za nekaj sekund pritisnite gumb RESET (npr. s sponko za papir). Poskrbite, da so v upravljalniku baterije. Upravljalnik predvaja zvok v potrditev

- ponastavitve.
- b. Ponastavljeni daljinski upravljalnik približite trenutnemu upravljalniku. Pritisnite gumb "I" na obeh upravljalnikih, dokler ne predvajata zvoka. Upravljalnika sta zdaj povezana. To pomeni, da lahko iste svetilke povežete z novim daljinskim upravljalnikom in vse svetilke upravljate z obema upravljalnikoma.
- c. Če je daljinski upravljalnik, ki ga dodajate, že nastavljen, ga lahko tudi kopirate in tako takoj povežete z istimi svetilkami, s katerimi je povezan prvotni daljinski upravljalnik. Če želite upravljalnik kopirati, ponovite postopek, opisan v točki b.

Ko z daljinskim upravljalnikom Philips LivingColors povežete eno ali več svetilk, lahko upravljate vse skupaj ali vsako posebej.

Če želite upravljati eno od svetilk, jo izberite (pri barvni in beli svetilki LivingColors je treba barvno in belo svetlobo izbrati posebej). To storite z enim od *gumbov za izbiro svetlobe*. Ko pridržite enega od *gumbov za izbiro svetlobe*, začne izbrana svetilka utripati. Če to ni svetilka, ki jo želite prilagoditi, spustite gumb in ga znova pritisnite – utripati bo začela druga svetilka. Ko izberete svetilko, začne svetiti *indikator izbire svetlobe* (žarnica) na daljinskem upravljalniku. To pomeni, da zdaj lahko prilagodite samo to svetilko.

Če ni izbrana nobena vrsta svetlobe (*indikator izbire svetlobe* ne sveti), z nastavitvami prilagajate vse svetilke, povezane z daljinskim upravljalnikom (npr. hkrati zatemnite vse svetilke v prostoru).

Če vam je všeč določena kombinacija nastavitve svetlobe različnih svetil, jo lahko shranite kot prizor tako, kot je opisano v 2. poglavju tega priročnika.

4. Pogosta vprašanja

Kaj storiti, če ...

- Svetilka LivingColors ne sveti
- Preverite, ali je kabel priključen na svetilko. Preverite, ali je vtič pravilno vstavljen v stensko vtičnico.
- Odstranite in znova priključite napajalni kabel. Če svetilka LivingColors zasveti v različnih barvah in se nato izklopi, jo znova vklopite z daljinskim upravljalnikom.
- Svetilka LivingColors se ne odziva na daljinski upravljalnik.
- Preverite baterije daljinskega upravljalnika. Baterije morajo biti pravilno vstavljene (pazite na pola + in -) in napolnjene. Če daljinski upravljalnik še vedno ne deluje, zamenjajte baterije.
- Povežite daljinski upravljalnik s svetilko LivingColors, kot je opisano v poglavju 3.1 tega priročnika.
- Po uporabi daljinskega upravljalnika začnejo utripati gumbi
- To pomeni, da so baterije daljinskega upravljalnika (skoraj) prazne in jih morate zamenjati.
- Ne morem vklopiti načina samodejnega spreminjanja barv
- Daljinski upravljalnik morda ni pravilno zaznal načina pomikanja. Poskusite znova in pri tem pazite, da boste med pomikanjem po polnem krogu prst ves čas držali na barvnem kolescu
- Svetilko LivingColors želim povezati s časovnikom. Je to mogoče?
- Da. Svetilko Philips LivingColors lahko uporabljate s časovnikom (ni priložen). Če svetilko LivingColors vklopi časovnik, bo uporabljena zadnja nastavitve (brez spreminjanja barv ali samodejno spreminjanje barv). Pri tem upoštevajte, da zadnja nastavitve ne sme biti "izklop".
- Z daljinskim upravljalnikom LivingColors ne morem povezati dodatnih svetilk.
- Prepričajte se, da je na izdelku, ki ga želite povezati, logotip SmartLink. S tem daljinskim upravljalnikom je mogoče povezati samo izdelke z logotipom SmartLink.
- Poskusite znova izvesti postopek, opisan v 3. poglavju tega priročnika. Prepričajte se, da je mogoče slišati zvoke in videti utripanje, kot je opisano.
- Imam vprašanje, ki ni zajeto tukaj
- Za pomoč se obrnite na družbo Philips (oglejte si 5. poglavje "Dodatna podpora").

5. Dodatna podpora

Če želite dodatne informacije oziroma imate težave z uporabo svetilke, obiščite spletno mesto družbe Philips na naslovu www.philips.com ali pokličite na brezplačno telefonsko številko: 00800-PHILIPSL ali 00800-74454775

Garancija:

Philipsova dveletna garancija je veljavna pod pogojem, da izdelek uporabljate v skladu z navodili in v pravi namen. Reklamacije bomo upoštevali samo, če izdelku predložite originalno potrdilo o nakupu (račun, blagajniški listek ali drugo potrdilo), na katerem so navedeni datum nakupa, naziv prodajalca in opis izdelka.

Philipsova garancija je razveljavljena v naslednjih primerih:

- če je bilo na dobavnici ali opisu izdelka karkoli spremenjeno, prečrtano, izbrisano ali zabrisano;
- napak zaradi poškodovanja, okvarjenih priključkov ali neprimerne uporabe;
- če so vzrok za okvaro skrajne razmere, ki niso značilne za svetilko LivingColors, kot so strela, poplava, požar, nepravilna uporaba ali malomarnost;
- če ste svetilko LivingColors odprli ali razstavili.

Čiščenje in vzdrževanje:

Vtič izvlcite iz omrežne vtičnice.

Svetilko LivingColors, daljinski upravljalnik in adapter čistite samo s suho in gladko krpo, da jih ne opraskate. Ne uporabljajte čistilnih sredstev.

Varnostna navodila:

Vtiča in svetilke LivingColors ne izpostavljajte tekočinam in vlagi.

- Svetilka LivingColors je namenjena samo uporabi v zaprtih prostorih. Ne uporabljajte je na vlažnih mestih, na primer v kopalnici ali na prostem.
- Svetilka LivingColors ni igrača, zato ne dovolite, da bi se z njo igrali otroci.

- Ne postavljajte je na vroče površine
- Iz varnostnih razlogov in v skladu z določili garancije ne odpirajte svetilke LivingColors in vtiča.
- Uporabljajte samo priloženi adapter: uporaba drugečnega adapterja lahko poškoduje svetilko LivingColors.

Okolje:

Izbrljen izdelek zavržite v skladu z navodili in predpisi lokalnih oblasti. Preden zavržete daljinski upravljalnik, odstranite baterije. Ne zavržite jih skupaj z običajnimi gospodinjstskimi odpadki. Oddajte jih na uradnem zbirnem mestu ali pri Philipsovem prodajalcu, kjer bodo baterije zavrgli na okolju prijazen način.

Specifikacije vtiča:

Adapter AC

Model: EADP-10EB C (tip za EU)
EADP-10EB D (tip za ZK in Singapur)
EADP-10EB E (tip za Avstralijo)

Vhod: 110 - 240 V ~ 0,3 A 50 Hz
Izhod: 18,5 V $\overline{\text{---}}$ 0,83 A

Poraba energije svetila: do 15,4 W

Daljinsko upravljanje:

Baterije: 3 baterije Philips Powerlife Alkaline AAA LR03, 1,5V.

Specifikacije brezžične uporabe:

Frekvenčni pas v brezžičnem RF-načinu: 2405~2475 MHz

Protokol za brezžično komunikacijo: IEEE 802,15.4)

Delovni kanali: kanali 11, 15, 20 ali 25

Specifikacije okolja:

Temperatura (delovanje): od 0 do 40 °C

Temperatura (shranjevanje): od -25 do 60 °C

Relativna vlažnost: od 5 do 95 % brez kondenzacije

МК LivingColors Упатство за користење

LivingColors УПАТСТВО ЗА КОРИСТЕЊЕ

Ви благодариме што se odлучivate da go kupite Philips LivingColors proizvodot!

LivingColors proizvodot e specijalno dizajniран za da vi oвозможи создавање na сопствен ambient vo vašiот dom со помош na svetlina vo боја.

Пред првото користење na LivingColors, ve молиме внимателно прочитајте go ова упатство и зачувајте go за користење vo иднина. Доколку se придржувате кон нашите инструкции ќе можете да уживате vo полната функционалност na Philips LivingColors.

Важно:

- Внимателно извадете ги деловите од пакувањето.
- Проверете дали се ставени сите елементи.

Ова упатство ќе ви помогне при...

1. Започнување со употреба
2. Создавање сопствен амбиент со помош на LivingColors
3. Поврзување на LivingColors со други Philips LivingAmbiance производи
4. Одговор на често поставуваните прашања
5. Добивање дополнителна поддршка

1. На почеток:

- Отворете го одделот за батерии на далечинскиот управувач со повлекување на копчето на задната страна. Вметнете 3 AAA батерии (+ и – како што е покажано).

- Поставете го LivingColors производот на саканото место на рамна и стабилна подлога.

- Насочете го LivingColors кон сидот (оптималното растојание е 50cm), вметнете го приклучокот за поврзување во светилката и потоа приклучете го во штекер на сид.

2. Создадете сопствен амбиент со помош на:

- Допирање на саканата боја на тркалцето за боја. Можете да го движите прстот по тркалцето за боја за да ја прилагодите бојата.

- Менување на заситеноста на бојата (додавање повеќе бела боја кон тековната боја). Притиснете го *копчето за зголемување на заситеност* за подлабока боја или *копчето за намалување на заситеност* за попастелна. Доколку продолжите со притиснување на *копчето за намалување на заситеност*, на крај ќе добиете бела боја.

- Придушување. Засилете или намалете го интензитетот на светлината со помош на *копчињата за придушување*.

- Овозможување автоматско менување на боите. Повлечете со прстот околу тркалцето за боја (еден полн круг) и кратко притиснете на "I" ("Вклучено"); LivingColors ќе премине во режим на автоматско менување на боите: светилката ќе започне автоматски да ги менува боите.

Можете да ја прилагодите брзината со која се менуваат боите. Брзината може да се прилагоди во насока на движењето на стрелките на часовникот, од побрзо (темно сина боја на тркалцето за боја) кон побавно (виолетова боја). Можете да допрете каде било на тркалцето за боја. Додека сте во режим на автоматско менување на боите, исто така можете да ги прилагодите заситеноста и осветленоста на боите.

За да се вратите во режим на непроменливи бои, повторно повлечете со прстот околу тркалцето за боја и потоа притиснете "0". Алтернативно, можете да го исклучите LivingColors на "0" и повторно да го вклучите на "I".

- Ако ви се допадне одредено поставување на светлината (на пример, црвена светлина со мало придушување), можете да ја зачувате оваа сцена за лесно повикнување: притиснете и задржете на едно од *копчињата за сцена*, сè додека далечинскиот управувач не емитира звучен сигнал. Вашата сцена сега е зачувана под *копчето за сцена* кое сте го притиснале. На овој начин исто така можете да зачувате одредена брзина на режимот за автоматско менување на боите.

Можете да продолжите со прилагодување на светилките по ваша желба. Кога ќе сакате да се вратите на некоја зачувана сцена, само притиснете го *копчето за сцена* кое сте го притиснале при зачувувањето. Тоа *копче за сцена* накратко ќе засвети за да покаже дека сцената е избрана, и LivingColors ќе ги добие зачуваните параметри.

Можете да зачувате до 3 сцени (по една за секое *копче за сцена*).

Исклучете го LivingColors со кратко притиснување на “0” (исклучено). LivingColors ќе го зачува последното поставување за наредното користење. За повторно вклучување, притиснете на “1” (вклучено).

3. Поврзување на LivingColors со други Philips LivingAmbiance производи

Можете да поврзете различни производи од Philips LivingAmbiance палетата со далечинскиот управувач од LivingColors. На овој начин, вие ќе можете да ги прилагодувате сите поврзани производи истовремено или пак поединечно – со истиот далечински управувач.

1. Можете да поврзете други Philips LivingColors лампи со вашиот далечински управувач. Повеќето Philips LivingColors лампи ќе работат со овој далечински управувач: проверете дали има SmartLink лого на LivingColors лампата што би сакале да ја поврзете. Сите производи со SmartLink лого можат да се поврзат со вашиот далечинскиот управувач.

За да додадете Philips LivingColors лампа кон далечинскиот управувач, приближете го управувачот до лампата; потоа притиснете и задржете на копчето “1”. Лампата ќе засвети 3 пати. Задржете го копчето “1” додека не чуete звучен сигнал од далечинскиот управувач; лампата кратко ќе засвети со зелена боја. Таа сега ќе биде поврзана со далечинскиот управувач и ќе ја добие последната поставеност кога била вклучена.

За LivingColors лампа за светлина во боја и бела светлина, исто така поврзете ја и белата светилка – тоа можете да го направите на ист начин како и за LivingWhites производите опишани во точка 2.

Ако сакате да ја прекинете врската помеѓу LivingColors лампа и далечински управувач, приближете го управувачот до лампата, потоа притиснете и задржете на копчето “0”. Лампата ќе засвети 3 пати. Задржете го копчето “0” додека не чуete звучен сигнал од далечинскиот управувач. Лампата полека ќе се изгасне.

2. Исто така можете да поврзете Philips LivingWhites производи (светилки за вметнување, светилки кои штедат енергија и расветни тела) со вашиот далечински управувач. За да додадете Philips LivingWhites производ, приближете го управувачот до него; потоа притиснете и задржете на копчето “1”. Лампата ќе засвети 3 пати. Задржете го копчето “1” додека не чуete звучен сигнал од далечинскиот управувач; лампата брзо ќе засвети двапати. Таа сега ќе биде поврзана со далечинскиот управувач и ќе ја добие последната поставеност кога била вклучена.

Ако сакате да ја прекинете врската помеѓу LivingWhites производ и далечински управувач, приближете го управувачот до производот, потоа притиснете и задржете на копчето “0”. Лампата ќе засвети 3 пати. Задржете го копчето “0” додека не чуete звучен сигнал од далечинскиот управувач. Лампата полека ќе се изгасне.

3. Исто така, можете да го поврзете вашиот далечински управувач со друг далечински управувач од Philips LivingAmbiance палетата. Секој LivingColors или LivingWhites далечински управувач на кој има SmartLink лого може да се поврзе со вашиот далечински управувач. Поврзувањето на друг управувач ќе ви овозможи да ги контролирате истите лампи со два различни управувачи. На пример, вие би можеле да креирате 6 различни сцени за осветлување – 3 на еден управувач и 3 на другиот, со истите лампи. За да додадете дополнителен LivingColors или LivingWhites далечински управувач, направете го следното:
 - a. Ресетирајте го далечинскиот управувач кој сакате да го додадете: отворете го просторот за батерија и притиснете го копчето RESET неколку секунди (на пр. со спојница за хартија). Батериите треба да бидат внатре. Далечинскиот управувач ќе емитува звук за да покаже дека бил ресетиран.
 - b. Далечинскиот управувач кој сте го ресетирале приближете го до вашиот тековен далечински управувач. Притиснете го копчето “1” на двата управувачи сè додека тие не емитуваат

- звук. Управувачите сега се поврзани – ова значи дека сега можете да ги поврзете истите лампи со новиот далечински управувач и да ги контролирате сите лампи со кој било од двата управувачи.
- c. Ако далечинскиот управувач кој сакате да го додадете е тркалезен, отсега исто така можете и да го копирате: тој веднаш ќе биде поврзан со истите лампи со кој е поврзан и вашиот оригинален управувач. За да извршите копирање на далечинскиот управувач, повторете ја постапката опишана во точка b.

Откако ќе поврзете една или повеќе лампи со вашиот Philips LivingColors далечински управувач, ќе можете да ги контролирате сите овие лампи истовремено или секоја лампа поединечно.

За да контролирате одделна лампа, потребно е да ја изберете (обрнете внимание дека за LivingColors бела светилка и светилка во боја, белата светилка и светилката во боја треба да се изберат одделно). Ова можете да го направите со помош на едно од копчињата за избор на светилка. Кога ќе притиснете и задржите едно од копчињата за избор на светилка, избраната лампа ќе започне да трепка. Ако тоа не е лампата која сакате да ја прилагодите, отпуштете го копчето и повторно притиснете го – друга лампа ќе започне да трепка. Кога лампата ќе биде избрана, *индикаторот за избор на светилка* на далечинскиот управувач (сијаличка) ќе засвети. Тоа значи дека сега можете да ја прилагодувате само избраната лампа.

Кога не е избрана светилка (*индикаторот за избор на светилка* е исклучен), сите ваши прилагодувања ќе важат за сите светилки поврзани на далечинскиот управувач (на пример, можете да ги придушите сите светилки во собата).

Ако ви се допадне одредена комбинација на светлосните поставки на различни светилки, исто така можете да ја зачувате како сцена – на ист начин како што е опишано во делот 2 од ова упатство.

4. Често поставувани прашања

Што да направите ако...

- LivingColors не емитува светлина
- o Проверете ги местата на поврзување на кабелот со лампата. Проверете дали приклучокот е правилно вметнат во штекерот.
- o Извадете го кабелот за напојување и повторно приклучете го. Ако LivingColors промени неколку бои и потоа се исклучи, употребете го далечинскиот управувач за да извршите повторно вклучување.

- LivingColors не реагира на далечинскиот управувач
- o Проверете ги батериите во далечинскиот управувач. Батериите треба да бидат правилно поставени (+ и -) и треба да бидат полни. Ако далечинскиот управувач сè уште не работи, обидете се да ги замените батериите.
- o Поврзете го далечинскиот управувач со LivingColors следејќи ја постапката опишана во делот 3.1 од ова упатство.

- Копчињата трепкаат по употребата на далечинскиот управувач
- o Ова значи дека батериите во далечинскиот управувач се (речиси) празни и треба да се заменат.

- Не можам да го активирам режимот на автоматско менување на боите
- o Можно е далечинскиот управувач да не го препознал вашето “повлекување” со прстот. Обидете се повторно, внимавајќи вашиот прст постојано да го допира тркалцето за боја за време на кружното движење

- Би сакал да ја поврзам LivingColors лампата на тајмер. Дали ова е можно?
- o Да. Можете да ги користите Philips LivingColors лампите со тајмер (не е вклучен). Кога ќе бидат вклучени со тајмер, LivingColors лампите ќе го добијат последното поставување (непроменлива боја или режим на автоматско менување на боите). Внимавајте последното поставување да не биде “исклучено”.

- Не можам да поврзам дополнителни лампи со далечинскиот управувач од LivingColors

- o Проверете дали производот кој се обидува да го поврзете е означен со логото на SmartLink. Само производи со SmartLink лого можат да се поврзуваат со овој далечински управувач.
- o Обидете се повторно да ја извршите постапката опишана во делот 3 од ова упатство. Обрнете внимание да ги чуеете звуците и да ги видите засветувањата како што е тука опишано.
- Моето прашање не е наведено тука
- o Ве молиме обратете се до Philips за помош (погледнете го делот 5 “Дополнителна поддршка”).

5. Дополнителна поддршка

За повеќе информации и во случај на проблем, ве молиме посетете ја веб-страницата на Philips на www.philips.com или бесплатно обратете се до Philips Lighting контакт центарот: 00800-PHILIPSL или 00800-74454775

Гаранција:

Двегодишната гаранцијата од Philips е важечка доколку производот се употребува во согласност со инструкциите за неговата примена. Рекламациите ќе бидат прифатени со поднесување на оригинален доказ за купување (фактура, сметка или испратница) на кој се наведени датумот на купување, името на продавачот и описот на производот.

Гаранцијата на Philips престанува со важност:

- При каква било промена, прецртување, бришење или нечитливост на документот за купување или описот на производот.
- Дефекти предизвикани од оштетување, неисправни приклучоци или неправилно користење.
- Доколку е предизвикан дефект при екстремни околности во однос на LivingColors како удар на гром, поплава, пожар, несоодветна употреба или несвесност.
- Доколку LivingColors светилката е отворана или расклопувана.

Чистење и одржување:

Извадете го приклучокот од штекерот. За да избегнете гребенење, LivingColors светилката, далечинскиот управувач и адаптерот треба да се чистат единствено со

мека сува ткаенина.

Не употребувајте средства за чистење.

Безбедносни инструкции:

Чувајте ги приклучокот и LivingColors производот подалеку од течности и влага.

- LivingColors производот е наменет само за внатрешна употреба. Не користете го на влажни места, на пр. бањи или на отворено.
- LivingColors не претставува играчка со која би можеле да си играат децата.
- Не поставувајте го на жешки површини
- Заради безбедносни причини и според условите од гаранцијата, LivingColors и приклучокот не смеат да се отвараат.
- Користете го единствено испорачаниот адаптер: употребата на различен адаптер може да го оштети вашиот LivingColors.

Животна средина:

На крајот од работниот век отстранувањето на уредот направете го во согласност со упатствата на локалните власти. Извадете ги батериите доколку сакате да го фрлите далечинскиот управувач. Немојте да ги фрлите батериите со нормалниот отпад од домаќинствата. Тие мора да бидат однесени на јавно место за собирање или кај застапник на Philips, по што батериите ќе бидат отстранети на начин кој не е штетен за животната средина.

Спецификации за приклучокот:

АС адаптер

Модел: EADP-10EB C (тип за ЕУ)
EDP-10EB D (тип за Обединетото Кралство + Сингапур)
EADP-10EB E (тип за Австралија)

Влез: 110 - 240V ~ 0,3A 50 Hz
Излез: 18,5V $\overline{\overline{\overline{\quad}}}$ 0,83 A

Потрошувачка на енергија на светилката: до 15,4 W

Далечински управувач:

Батерии: 3 x Philips Powerlife Alkaline AAA LR03, 1,5 V.

Безжични спецификации:

Фреквентен појас на безжичен RF режим:

2405~2475 MHz

Безжичен комуникациски протокол: IEEE

802.15.4)

Канали при користење: каналите 11, 15, 20 или 25

Спецификации на околина:

Температура (при користење): 0...40 °C

Температура (при складирање): -25...60 °C

Релативна влажност: 5...95 % без кондензација

BG Указания за употреба на LivingColors

Указания за употреба на LivingColors

Благодарим ви, че закупихте Philips LivingColors!

LivingColors е специално конструирана за создавање на сопствена атмосфера у дома посредством цветовите и светлината.

Когато използвате LivingColors за пръв път, отделете време да прочетете внимателно тези инструкции и ги запазете за справка в бъдеще. Спазването на инструкциите за употреба ще ви даде възможност да се възползвате от пълната функционалност на Philips LivingColors.

Важно:

- Внимателно извадете детайлите от опаковката.

Това ръководство ще ви помогне за следното:

1. Първи стъпки
2. Създаване на сопствена атмосфера с LivingColors
3. Свързване на LivingColors с други изделия Philips LivingAmbiance
4. Отговори на често задавани въпроси
5. Получавање на дополнителна поддръжка

1. Запознавање:

- Отворете одделението за батерии на дистанционното управление, като плъзнете бутон на грѐба му. Поставете 3 батерии AAA (+ и – както е показано).
- Поставете LivingColors на избраното място върху стабилна хоризонтална повърхност.
- Насочете LivingColors към стената (най-доброто растојание е 50 см), вклучете свѐрзвачиот щепсел в лампата и след това го вклучете в контакта.

2. Създавање на сопствена атмосфера:

- Докоснете желаниот цвят върху колелото на цветовите. Можете да движите прѐста си по колелото, за да регулирате прецизно цвета.
- Променете наситеноста на цвета (като добавите повеќе бяло към текущиот цвят). Натиснете бутонот за *увеличаване на наситеноста* - за плѐтен цвят или бутонот за *намалјаване на наситеноста* - за по-пастелни тонове. Ако продолжите да натискате бутонот за *намалјаване на наситеноста*, накраја ќе достигнете до белиот цвят.
- Затѐмнявање. Увеличете или намалете интензитетот на светлината с помошта на *бутоните за затѐмнявање*.
- Разрешете автоматичната смена на цветовите. Плѐзнете прѐста си по колелото на цветовите (една пълна обиколка) и натиснете кратко "I" ("Вкл."). LivingColors ќе премине в режим на автоматична промяна на цветовите и лампата ќе започне да смена цветовите си автоматично.

Можете да регулирате скоростта, с която се променят цветовите. Скоростта може да се регулира по часовниковата стрелка, от бързо (тъмносив цвят на колелото на цветовите) до бавно (виолетов цвят). Можете да натискате навсякъде върху колелото на цветовите. При вклучен режим на автоматична промяна на цветовите можете да регулирате тяхната наситеност и яркост.

За да превключите обратно към режим на статичен цвят, плѐзнете отново прѐста си по колелото на цветовите, след което натиснете "0". Можете също да изключите LivingColors с "0" и след това да вклучите отново с "I".

- Ако харесвате определена настройка на светлината (например червена, леко затъмнена светлина), можете да съхраните тази сцена, за да можете лесно да я възстановите: натиснете и задръжте един от *бутоните за сцени*, докато чуете от дистанционното управление кратък звуков сигнал. Сцената е съхранена и е свързана с натиснатия *бутон за сцена*. По този начин можете да съхраните и определен режим на автоматична промяна на цветовете.

Можете да продължите да регулирате светлините така, както желаете. Когато решите да се върнете към съхранената сцена, натиснете *бутон за сцена*, който сте натиснали при съхраняването ѝ. Този *бутон за сцена* ще светне за кратко, показвайки, че сцената е избрана и LivingColors ще премине към съхранените настройки.

Можете да запазите до 3 сцени (по една за всеки *бутон за сцена*).

Изключете LivingColors, като натиснете кратко бутона "0" (изключено). LivingColors ще запомни последната настройка за следващо използване. За да включите отново LivingColors, натиснете "1" (включено).

3. Свързване на LivingColors с други изделия Philips LivingAmbiance

Можете да свържете различни изделия от гамата Philips LivingAmbiance към дистанционното управление на LivingColors. По този начин ще можете да регулирате всички свързани изделия - заедно или поотделно - с едно единствено дистанционно управление.

1. Можете да свържете към дистанционното управление и други лампи Philips LivingColors. Повечето изделия Philips LivingColors ще работят с това дистанционно управление - просто проверете дали логото SmartLink присъства върху изделието LivingColors, което искате да свържете. Всички изделия с логото SmartLink работят с това дистанционно управление.

За да добавите лампа Philips LivingColors към дистанционното управление, доближете дистанционното до лампата и натиснете и задръжте бутона "1". Лампата ще премигне 3 пъти. Задръжте бутона "1", докато чуете звуков сигнал от дистанционното управление и лампата премигне кратко в зелено. Сега лампата е свързана към дистанционното управление и ще се върне към последната си настройка, когато е била включена.

За лампа LivingColors с цветна и бяла светлина трябва да свържете и бялата светлина – по същия начин, като е описано за изделията LivingWhites в точка 2.

Ако желаете да прекратите връзката на лампа LivingColors с дистанционното управление, доближете дистанционното до лампата и натиснете и задръжте бутона "0". Лампата ще премигне 3 пъти. Задръжте бутона "0", докато чуете звуков сигнал от дистанционното управление. Лампата ще избледнее бавно, докато угасне.

2. Можете да свържете и изделия Philips LivingWhites (Съединители, енергоспестяващи лампи и осветителни тела) към дистанционното управление. За да добавите изделие Philips LivingWhites, доближете дистанционното до изделието и натиснете и задръжте бутона "1". Лампата ще премигне 3 пъти. Задръжте бутона "1", докато чуете звуков сигнал от дистанционното управление и лампата премигне бързо 2 пъти. Сега лампата е свързана към дистанционното управление и ще се върне към последната си настройка, когато е била включена.

Ако желаете да прекратите връзката на изделие LivingWhites с дистанционното управление, доближете дистанционното до изделието и натиснете и задръжте бутона "0". Лампата ще премигне 3 пъти. Задръжте бутона "0", докато чуете звуков сигнал от дистанционното управление. Лампата ще избледнее бавно, докато угасне.

3. Можете да свържете вашето дистанционно управление с друго дистанционно управление от гамата Philips LivingAmbiance. Всяко дистанционно за LivingColors или LivingWhites с логото SmartLink може да се свърже с вашето дистанционно управление. Свързването на друго дистанционно управление ще ви позволи да управлявате същите лампи с две различни дистанционни. Ще можете например да създадете 6 различни светлинни сцени - 3 на едното и 3 на другото дистанционно управление, с едни и същи лампи. За да добавите още едно дистанционно управление за LivingColors или LivingWhites, направете следното:

- a. Нулирайте настройките на дистанционното управление, което желаете да добавите: отворете отделението за батерии и натиснете бутона RESET за няколко секунди (например с кланер). Батериите трябва да са поставени. От дистанционното управление ще се чуе звуков сигнал, което показва, че настройките му са нулирани.
- b. Поставете дистанционното управление с нулираните настройки близо до дистанционното управление, което използвате в момента. Натиснете бутона "I" и на двете дистанционни управления, докато от тях се чуе звуков сигнал. Сега двете дистанционни управления са свързани. Това означава, че можете да свържете същите лампи към новото дистанционно управление и да управлявате всички лампи с едно от двете дистанционни.
- c. Ако дистанционното, което добавяте, е кръгло, можете и да го копирате - така ще го свържете веднага към същите лампи, към които е свързано първото дистанционно управление. За да копирате дистанционното, повторете процедурата, описана в точка b.

След като сте свързали една или няколко лампи към вашето дистанционно управление Philips LivingColors, можете да управлявате тези лампи заедно или поотделно.

За да управлявате една лампа, трябва да

я изберете (имайте предвид, че за лампи LivingColors с цветна и бяла светлина, цветната и бялата светлина трябва да се изберат поотделно). Можете да направите това, като използвате *бутоните за избор на светлина*. Когато натиснете и задържите някой от *бутоните за избор на светлина*, избраната лампа ще започне да мига. Ако това не е лампата, която искате да регулирате, отпуснете бутона и го натиснете отново – друга лампа ще започне да мига. След като е избрана лампа, *индикаторът за избор на светлина* на дистанционното управление (крушка) ще свети. Това означава, че можете да регулирате само избраната лампа.

Когато не е избрана светлина (*индикаторът за избор на светлина* е изключен), промените се прилагат спрямо всички светлини, свързани с дистанционното управление (например, можете да затъмните всички светлини в стаята).

Ако харесвате определено съчетание от настройки на светлината на различни лампи, можете да ги съхраните като сцена - по същия начин, като е описано в раздел 2 на това ръководство.

4. Често задавани въпроси

Какво да направите, ако...

- LivingColors не свети
- o Проверете свързването на кабела с лампата. Проверете дали щепселът е включен правилно в електрическия контакт.
- o Изключете захранващия кабел и го включете отново. Ако LivingColors смени няколко цвята и след това угасне, включете я отново с дистанционното управление.
- LivingColors не реагира на командите от дистанционното управление
- o Проверете батериите в дистанционното управление. Те трябва да са поставени правилно (+ и -) и да имат заряд. Ако дистанционното управление все още не работи, сменете батериите.
- o Свържете дистанционното управление с

LivingColors, като следвате процедурата, описана в раздел 3.1 на това ръководство.

- Бутоните мигат след като използвам дистанционното управление
- Това означава, че батериите в дистанционното управление са (почти) напълно изтощени и трябва да се сменят.

- Не мога да включа режима на автоматична промяна на цветовете
- Възможно е дистанционното управление да не е възприело вашето плъзване с пръст. Опитайте отново, като внимавате пръстът ви да остане върху колелото на цветовете по време на цялото кръгово движение

- Желая да свържа LivingColors с таймер. Възможно ли е това?
- Да. Можете да използвате Philips LivingColors с таймер (не е включен в комплекта). Когато се включи с таймер, LivingColors ще използва последната си настройка (статичен цвят или режим на автоматична промяна на цветовете). Уверете се, че последната настройка не е "изключено".

- Не мога да свържа още лампи към дистанционното управление LivingColors
- Уверете се, че върху izdelieto, което се опитвате да свържете, присъства логото SmartLink. Само изделия с логото SmartLink могат да се свързват с това дистанционно управление.
- Повторете процедурата, описана в раздел 3 на това ръководство. Уверете се, че сте чули звуците и сте видели светлините, описани там.

- Имам въпрос, който не се съдържа тук
- Обърнете се за съдействие към Philips (вижте раздел 5 - "Допълнителна поддръжка").

5. Допълнителна поддръжка

За да се информирате, както и в случай на проблеми, посетете уеб сайта на Philips на адрес www.philips.com или се свържете безплатно с Центъра за връзка с клиенти на Philips Lighting, на: 00800-PHILIPSL или 00800-74454775

Гаранция:

Двугодишната гаранция на Philips е валидна само ако продуктът е използван в съответствие с инструкциите и по предназначение. Гаранционни претенции могат да бъдат уважени само при предоставяне на оригиналното свидетелство за покупка (фактура, касова бележка или квитанция), на което е посочена датата на покупка, името на търговеца и описание на продукта.

Гаранцията от Philips отпада, ако:

- Нещо е променено, зачеркнато, изтрито или направено нечетливо в опис на покупката или описанието на продукта.
- Неизправността е в резултат на счупване, неправилно свързване или използване не по предназначение.
- Дефектът е предизвикан от екстремни обстоятелства, neprисъщи за използването на LivingColors, например мълния, наводнение, пожар, неправилно използване или небрежност.
- LivingColors е отваряна или разглобявана.

Почистване и поддръжка:

Изключете щепсела от контакта. За да се избегне надраскване, лампата LivingColors, дистанционното управление и адаптерът трябва да се почистват само с мека суха кърпа. Не използвайте почистващи препарати.

Инструкции за безопасност:

Пазете щепсела и LivingColors далеч от течности и влага.

- LivingColors може да се използва само в закрити помещения. Не използвайте във влажна среда, например в банята или на открито.
- LivingColors не е играчка, с която да могат да си играят децата.
- Не я поставяйте върху горещи повърхности
- От съображения за безопасност и според условията на гаранцията, LivingColors и щепселът не трябва да се разглобяват.
- Използвайте само включения в комплекта адаптер. Използването на друг адаптер може да повреди LivingColors.

Опазване на околната среда:

Ако изхвърляте уреда след експлоатационния

му живот, направете това в съответствие с инструкциите на местните власти. Изваждайте батериите, преди да изхвърлите дистанционното управление. Не изхвърляйте батериите заедно с обикновените битови отпадъци. Те трябва да се предадат в официален пункт или на търговец на Philips, които ще изхвърлят негодните батериите по начин, който не вреди на околната среда.

Технически параметри на щепсела:

АС адаптер

Модел: EADP-10EB C (тип за ЕС)
EADP-10EB D (тип за Великобритания и Сингапур)
EADP-10EB E (тип за Австралия)

Вход: 110 - 240V ~ 0,3A 50 Hz

Изход: 18,5V  0,83 A

Потребявана мощност от осветителното тяло: до 15,4W

Дистанционно управление:

Батерии: 3 алкални Philips Powerlife, тип AAA LR03, 1,5V.

Технически параметри на безжичната връзка:
Безжичен радиочестотен спектър: 2405~2475 MHz

Протокол за безжична комуникация: IEEE 802.15.4)

Работни канали: канал 11, 15, 20 или 25

Параметри на околната среда:

Температура (експлоатация): 0...40 °C

Температура (съхранение): -25...60 °C

Относителна влажност: 5...95 % без кондензация

HR Upute za korištenje svjetiljke LivingColors

Upute za korištenje svjetiljke LivingColors

Zahvaljujemo vam na kupnji svjetiljke LivingColors tvrtke Philips!

Svjetiljka LivingColors posebno je dizajnirana kako bi vam omogućila da uz svjetlo u boji u svom domu stvorite željeni ugođaj.

Prije prve uporabe svjetiljke LivingColors pažljivo pročitajte ove upute i spremite ih za buduću uporabu. Prateći naše smjernice, uživat ćete u punoj funkcionalnosti svjetiljke LivingColors tvrtke Philips.

Važno:

- Pažljivo izvadite dijelove iz pakiranja.
- Provjerite jeste li dobili sve dijelove.

Ovaj priručnik pomoći će vam u sljedećem...

1. Prvi koraci
2. Stvorite željeni ugođaj uz LivingColors
3. Povežite LivingColors s drugim LivingAmbiance proizvodima tvrtke Philips
4. Pronalaženje odgovora na česta pitanja
5. Pronalaženje dodatne podrške

1. Početak korištenja:

- Otvorite odjeljak za baterije na daljinskom upravljaču tako da gurnete klizni gumb na

stražnjoj strani. Umetnite 3 AAA baterije (+ i – u skladu s oznakama).

- LivingColors stavite na željeno mjesto, na ravnu i stabilnu površinu.
- Usmerite svjetiljku LivingColors prema zidu (optimalna udaljenost je 50 cm) i umetnite utikač za priključivanje u svjetiljku, a zatim ga umetnite u zidnu utičnicu.

2. Stvorite vlastiti ugođaj na sljedeći način:

- Dodirnite željenu boju na kotačiću za odabir boje. Pomicanjem prsta preko kotačića odredite nijansu boje.
- Promijenite zasićenost boje (dodavanje bijele boje trenutno odabranoj). Pritisnite *gumb za povećanje zasićenosti* za dublju boju ili *gumb za smanjenje zasićenosti* za pastelniju boju. Ako nastavite pritiskati *gumb za smanjenje zasićenosti*, na kraju ćete doći do bijele boje.
- Prigušivanje. Povećajte ili smanjite intenzitet svjetla pomoću *gumba za prigušivanje*.
- Pokretanje automatske promjene boje. Prijedite prstom preko kotačića za odabir boje (jedan pun krug) i kratko pritisnite "I" ("Uključeno"); LivingColors će prijeći u način

rada za automatsku promjenu boja: svjetiljka će automatski početi mijenjati boje.

Možete podesiti brzinu kojom se mijenjaju boje. Brzina se može podešavati u smjeru kazaljke na satu, od brze (tamnoplava boja na kotačiću za odabir boje) do spore (ljubičasta). Možete dodirnuti bilo koje mjesto na kotačiću za odabir boje. Dok je aktivan način rada za automatsku promjenu boja možete podešavati i zasićenost i svjetlinu boja.

Kako biste vratili način rada statične boje, ponovo prijedite prstom preko kotačića za odabir boja, a zatim pritisnite "0". Možete i isključiti LivingColors pomoću "0" i ponovo je uključiti pomoću "I".

- Ako vam se sviđa određena postavka svjetla (na primjer, malo prigušeno crveno svjetlo), možete spremati taj svjetlosni ambijent kako biste ga poslije lako aktivirali: pritisnite i zadržite jedan od *gumba za odabir scene* dok se daljinski upravljač ne oglasi zvučnim signalom. Vaš svjetlosni ambijent sada je spremljen pod *gumbom za odabir scene* koji ste pritisnuli. Na isti način možete spremati i određenu brzinu načina rada za automatsku promjenu boja.

Možete nastaviti s podešavanjem svjetala po želji. Kada se poželite vratiti na spremljenu scenu, samo pritisnite *gumb za odabir scene* koji ste pritisnuli prilikom spremanja. Taj *gumb za odabir scene* kratko će zasvijetliti naznačujući da je scena odabrana, a LivingColors će prijeći na spremljene postavke.

Možete pohraniti do 3 scene (jednu za svaki *gumb za odabir scene*).

Svjetiljku LivingColors isključite kratkim pritiskom gumba "0" (isključeno). Svjetiljka LivingColors zapamtiti će posljednju postavku za sljedeću uporabu. Kako biste je ponovo uključili, pritisnite "I" (uključeno).

3. Povežite LivingColors s drugim LivingAmbiance proizvodima tvrtke Philips

Razne proizvode iz asortimana Philips LivingAmbiance možete povezati s daljinskim upravljačem svjetiljke LivingColors. Na taj način moći ćete prilagođavati sve povezane proizvode zajedno ili pojedinačno – sve to jednim daljinskim upravljačem.

1. S daljinskim upravljačem možete povezati druge Philips LivingColors svjetiljke. Većina Philips LivingColors svjetiljki radiće s ovim daljinskim upravljačem; samo provjerite postoji li SmartLink logotip na LivingColors rasvjetnom tijelu koje želite povezati. Svi proizvodi koji imaju SmartLink logotip mogu se povezati s vašim daljinskim upravljačem.

Kako biste Philips LivingColors svjetiljku dodali daljinskom upravljaču, približite daljinski upravljač toj svjetiljci; zatim pritisnite i zadržite gumb "I". Svjetiljka će bljesnuti 3 puta. Držite gumb "I" dok se daljinski upravljač ne oglasi zvučnim signalom; svjetiljka će nakratko bljesnuti zelenom bojom. Sada je povezana s daljinskim upravljačem i prijeći će na posljednju postavku kad je bila uključena.

Za svjetiljku LivingColors sa svjetlom u boji i bijelim svjetlom, provjerite jeste li povezali i bijelo svjetlo – to možete učiniti na isti način kao i za LivingWhites proizvode opisane u koraku 2.

Ako želite prekinuti vezu između svjetiljke LivingColors i daljinskog upravljača, približite daljinski upravljač svjetiljci, a zatim pritisnite i zadržite gumb "0". Svjetiljka će bljesnuti 3 puta. Gumb "0" držite dok se daljinski upravljač ne oglasi zvučnim signalom. Svjetiljka će se sada postepeno prigušiti i isključiti.

2. Možete povezati i Philips LivingWhites proizvode (utikače, komplete za uštedu energije i rasvjetna tijela) s daljinskim upravljačem. Kako biste dodali Philips LivingWhites proizvod, približite mu daljinski upravljač; zatim pritisnite i zadržite gumb "I". Svjetiljka će bljesnuti 3 puta. Držite gumb "I" dok se daljinski upravljač ne oglasi zvučnim signalom; svjetiljka će brzo bljesnuti dva puta. Sada je povezana s daljinskim upravljačem i prijeći će na posljednju postavku kad je bila uključena.

Ako želite prekinuti vezu između LivingWhites proizvoda i daljinskog upravljača, približite daljinski upravljač proizvodu, a zatim pritisnite i zadržite gumb "0". Svjetiljka će bljesnuti 3 puta. Gumb "0" držite dok se daljinski upravljač ne oglasi zvučnim signalom. Svjetiljka će se sada postepeno prigušiti i isključiti.

3. Svoj daljinski upravljač možete povezati i s drugim daljinskim upravljačem iz Philips

LivingAmbiance asortimana. Svaki daljinski upravljač za LivingColors ili LivingWhites koji ima SmartLink logotip možete povezati sa svojim daljinskim upravljačem. Povezivanjem drugog daljinskog upravljača moći ćete istim svjetiljkama upravljati pomoću dva daljinska upravljača. Možete, na primjer, izraditi 6 svjetlosnih ambijenata za iste svjetiljke – 3 na jednom i 3 na drugom daljinskom upravljaču. Kako biste dodali još jedan daljinski upravljač za LivingColors ili LivingWhites, učinite sljedeće:

- a. Ponovo postavite daljinski upravljač koji želite dodati: otvorite njegov odjeljak za baterije i pritisnite gumb RESET (ponovno postavljanje) nekoliko sekundi (npr. pomoću spajalice). Provjerite jesu li baterije umetnute. Daljinski upravljač će se oglasiti zvučnim signalom naznačujući da je ponovno postavljen.
- b. Daljinski upravljač koji ste ponovo postavili približite daljinskom upravljaču koji trenutno koristite. Pritisnite gumb "I" na oba daljinska upravljača i zadržite dok se ne oglase zvučnim signalom. Daljinski upravljači sada su povezani – to znači da sada možete povezati iste svjetiljke s novim daljinskim upravljačem i svim svjetiljkama upravljati bilo kojim od dva daljinska upravljača.
- c. Daljinski upravljač koji dodajete možete i kopirati: možete ga odmah povezati s istim svjetiljkama s kojima je povezan vaš originalni daljinski upravljač. Kako biste kopirali daljinski upravljač, ponovite postupak opisan u točki b.

Kada jednu ili više svjetiljki povežete sa svojim daljinskim upravljačem za Philips LivingColors, svima njima možete upravljati zajedno ili svakom pojedinačno.

Kako biste upravljali jednom svjetiljkom, morate je odabrati (imajte na umu da za svjetiljku LivingColors sa svjetlom u boji i bijelim svjetlom morate zasebno odabrati svjetlo u boji i bijelo svjetlo). To možete učiniti pomoću jednog od gumba za odabir svjetla. Kada pritisnete i zadržite jedan od gumba za odabir svjetla, odabrana svjetiljka početak će bljeskati. Ako to nije svjetiljka koju želite prilagoditi, otpustite gumb i ponovo ga pritisnite – početak će bljeskati druga svjetiljka. Kada odaberete svjetiljku, indikator za odabir svjetla na daljinskom upravljaču (žaruljica) početak će svijetliti. To znači da sada možete prilagoditi samo odabranu svjetiljku.

Kada nijedno svjetlo nije odabrano (indikator za odabir svjetla je isključen), sve prilagodbe

primijenit će se na sva svjetla povezana s daljinskim upravljačem (na primjer, možete zajedno prigušiti sva svjetla u prostoriji).

Ako vam se sviđa određena kombinacija postavki svjetla raznih rasvjetnih tijela, možete ih spremiti kao svjetlosni ambijent – na način opisan u odjeljku 2 u ovom priručniku.

4. Česta pitanja

Što učiniti u sljedećim slučajevima...

- LivingColors ne svijetli
- Provjerite vezu između kabela i svjetiljke. Provjerite je li utikač pravilno umetnut u zidnu utičnicu.
- Iskopčajte kabel za napajanje i ponovo ga ukopčajte. Ako LivingColors promijeni nekoliko boja i zatim se isključi, ponovo je uključite pomoću daljinskog upravljača.
- LivingColors ne reagira na daljinski upravljač
- Provjerite baterije u daljinskom upravljaču. Baterije trebaju biti pravilno umetnute (+ i -) i napunjene. Ako daljinski upravljač i dalje ne radi, zamijenite baterije.
- Povežite daljinski upravljač sa svjetiljkom LivingColors prateći postupak opisan u odjeljku 3.1 u ovom priručniku.
- Gumbi bljeskaju nakon upotrebe daljinskog upravljača
- To znači da su baterije u daljinskom upravljaču (gotovo) prazne i treba ih zamijeniti.
- Ne mogu pokrenuti način rada za automatsku promjenu boje
- Moguće je da daljinski upravljač nije registrirao pokret prelaska prstom. Pokušajte ponovo pazeći da vam prst bude na kotačiću za boje dok pravite pokret punog kruga
- Želim LivingColors povezati s mjerачem vremena. Je li to moguće?
- Da. Philips LivingColors možete koristiti s mjerачem vremena (nije u kompletu). Kada se uključi s mjerачem vremena, LivingColors će prikazati posljednju postavku (statična boja ili način rada za automatsku promjenu boja). Pazite da posljednja postavka ne bude "isključeno".
- Ne mogu povezati dodatne svjetiljke s daljinskim upravljačem za LivingColors
- Provjerite ima li proizvod koji želite povezati

SmartLink logotip. S ovim daljinskim upravljačem mogu se povezati samo proizvodi koji imaju SmartLink logotip.

- o Pokušajte ponoviti postupak opisan u odjeljku 3 u ovom priručniku. Pazite da čujete zvučne signale i vidite bljeskanje opisano u uputama.
- Moje pitanje nije na ovom popisu
- o Za pomoć kontaktirajte tvrtku Philips (pogledajte odjeljak 5 "Dodatna podrška").

5. **Dodatna podrška**

Ako vam trebaju dodatne informacije ili ako imate problema, posjetite internetsku stranicu tvrtke Philips na www.philips.com ili nazovite centar za Philips Lighting tvrtke Philips na besplatan broj: 00800-PHILIPSL ili 00800-74454775

Jamstvo:

Dvogodišnje jamstvo tvrtke Philips vrijedi ako se proizvod koristi u skladu s uputama i u predviđene svrhe. Reklamacije će biti prihvaćene samo u slučaju podnošenja izvornog dokaza o kupnji (račun, potvrda ili primka) na kojemu je istaknut datum kupnje, naziv distributera i opis proizvoda.

Jamstvo tvrtke Philips ne vrijedi u sljedećim slučajevima:

- Na potvrdi o kupnji ili opisu proizvoda nešto je promijenjeno, prekriziženo, prebrisano ili učinjeno nečitljivim.
- Došlo je do pogrešaka zbog oštećenja, pogrešnog priključivanja ili nepravilnog korištenja.
- Oštećenje je uzrokovano ekstremnim uvjetima koji nemaju veze sa svjetiljkom LivingColors, npr. udarom groma, poplavom, požarom, pogrešnom upotrebom ili nepažnjom.
- Svjetiljka LivingColors bila je otvarana ili rastavljena.

Čišćenje i održavanje:

Izvučite utikač iz zidne utičnice. Svjetiljku LivingColors, daljinski upravljač i adapter smijete brisati samo mekom suhom krpom kako na njima ne bi nastale ogrebotine. Nemojte koristiti abrazivna sredstva za čišćenje.

Sigurnosne upute:

Utikač i svjetiljku LivingColors držite podalje od tekućina i vlage.

- LivingColors služi samo za upotrebu u zatvorenim prostorima. Nemojte je koristiti

na vlažnim mjestima, npr. u kupaonici ili na otvorenom.

- Svjetiljka LivingColors nije igračka i djeca se ne smiju igrati s njom.
- Svjetiljku nemojte stavljati na vruće površine
- Iz sigurnosnih razloga i prema odredbama jamstva, svjetiljku LivingColors i utikač ne smijete otvarati.
- Koristite isključivo isporučeni adapter: korištenjem drugog adaptera svjetiljka LivingColors može se oštetiti.

Zaštita okoliša:

Ako nakon određenog vremena svjetiljku odlučite baciti, učinite to u skladu s uputama lokalnih vlasti. Pri bacanju daljinskog upravljača izvadite baterije. Nemojte ih odlagati zajedno s normalnim kućnim otpadom. Treba ih odložiti na za to predviđeno mjesto ili kod svog zastupnika tvrtke Philips kako bi se nadležne osobe pobrinule za njihovo odlaganje na način koji ne šteti okolišu.

Specifikacije utikača:

Adapter za napajanje

Model: EADP-10EB C (EU vrsta)
EADP-10EB D (UK vrsta + Singapur)
EADP-10EB E (vrsta za Australiju)

Ulaz: 110 - 240 V ~ 0,3 A 50 Hz
Izlaz: 18,5 V $\overline{\overline{\quad}}$ 0,83 A

Potrošnja energije rasvjetnog tijela: do 15,4 W

Daljinski upravljač:

Baterije: 3 Philips Powerlife Alkaline AAA LR03, 1,5 V.

Bežične specifikacije:

Bežični RF frekvencijski pojas: 2405~2475 MHz
Protokol za bežičnu komunikaciju: IEEE 802.15.4
Radni kanali: kanali 11, 15, 20 ili 25

Specifikacije vezane uz okoliš:

Temperatura (rad): 0...40 °C
Temperatura (spremanje): -25...60 °C
Relativna vlažnost: 5...95 % bez kondenzacije

LivingColors - Uputstvo za upotrebu

Hvala vam što ste kupili Philips LivingColors!

Lampe LivingColors posebno su osmišljene kako biste mogli da kreirate atmosferu po želji u svom domu pomoću svetla u boji.

Pre prvog korišćenja LivingColors lampi, pažljivo pročitajte ovo uputstvo i sačuvajte ga za buduću upotrebu. Ako se pridržavate naših smernica, uživaćete u punoj funkcionalnosti lampi Philips LivingColors.

Važno:

- Pažljivo izvadite delove iz pakovanja.
- Proverite da li ste dobili sve delove.

Ovaj priručnik će vam pomoći u obavljanju sledećih radnji...

1. Početak rada
2. Napravite atmosferu po želji pomoću lampi LivingColors
3. Povežite lampe LivingColors sa drugim Philips LivingAmbiance proizvodima
4. Traženje odgovora na najčešća pitanja
5. Traženje dodatne podrške

1. Početak rada:

- Otvorite odeljak za baterije na daljinskom upravljaču tako što ćete povući dugme sa zadnje strane. Stavite 3 AAA baterije (u skladu sa rasporedom polova + i -).
- Stavite LivingColors na željeno mesto i to na ravnu i stabilnu površinu.
- Usmerite LivingColors lampu ka zidu (optimalna udaljenost je 50 cm) i umetnite utikač za priključivanje u lampu, a zatim ga uključite u zidnu utičnicu.

2. Napravite atmosferu po želji na sledeći način:

- Dodirivanjem željene boje na točkiću za izbor boje. Prelaženjem prstom preko točkića za izbor boje možete fino podesiti nijansu boje.
- Menjanjem zasićenosti boja (dodavanje bele boje u trenutnu boju). Pritisnite dugme za povećavanje zasićenosti da biste dobili bogatiju

boju ili dugme za smanjivanje zasićenosti da bi boja bila pastelnija. Ako nastavite sa pritiskanjem dugmeta za smanjivanje zasićenosti, na kraju ćete dobiti belu boju.

- Prigušivanjem. Povećajte ili smanjite intenzitet svetla pomoću dugmadi za prigušivanje.
- Aktiviranjem automatske promene boja. Predite prstom preko točkića za izbor boje (jedan pun krug) i kratko pritisnite „I“ („Uključeno“); LivingColors lampa će preći u režim automatskog menjanja boja: lampa će automatski početi da menja boje.

Možete da podesite brzinu kojom se menjaju boje. Brzinu je moguće podešavati u smeru kretanja kazaljke na satu, od brze (tamno plava boja na točkiću za izbor boje) do spore (ljubičasta). Možete da dodirnete bilo koju tačku na točkiću za izbor boje. Dok je aktivan režim za automatsko menjanje boja možete takođe da podešavate zasićenost i osvetljenost boja.

Da biste se vratili u režim nepromenljive boje, ponovo predite prstom preko točkića za izbor boja, a zatim pritisnite „0“. Takođe, možete da isključite LivingColors lampu pomoću dugmeta „0“ i da je ponovo uključite pomoću dugmeta „I“.

- Ako vam se dopada određena postavke svetlosti (na primer crvena, blago prigušena), možete sačuvati ovu scenu radi lakog pristupanja: pritisnite i zadržite jedno od dugmadi za izbor scene, dok se daljinski upravljač ne oglasi zvučnim signalom. Scena je sada sačuvana pod dugmetom za izbor scene koje ste pritisli. Na isti način možete da memorišete i određeni režim za automatsko menjanje boje.

Možete da nastavite da podešavate svetla na željeni način. Kad god poželite da se vratite na memorisanu scenu, jednostavno pritisnite dugme za izbor scene koje ste pritisnuli kada ste je memorisali. To dugme za izbor scene će zasvetleti na kratko da bi označilo da je scena izabrana, a lampa LivingColors će se vratiti na memorisana podešavanja.

Možete da sačuvate do 3 scene (po jednu za svako dugme za izbor scene).

Lampu LivingColors isključite tako što ćete kratko pritisnuti dugme „0“ (isključiti). Lampa LivingColors će zapamtiti poslednje podešavanje boje za sledeću upotrebu. Da biste je ponovo uključili, pritisnite dugme „I“ (uključeno).

3. Povežite lampe LivingColors sa drugim Philips LivingAmbiance proizvodima

Sa LivingColors daljinskim upravljačem možete povezati razne proizvode iz asortimana Philips LivingAmbiance. Tako ćete moći da podešavate sve povezane proizvode istovremeno ili svaki od njih pojedinačno – a sve to pomoću jednog daljinskog upravljača.

1. Sa daljinskim upravljačem možete povezati i druge lampe Philips LivingColors. Većina lampi Philips LivingColors radiće sa ovim daljinskim upravljačem: samo proverite da li se na lampi LivingColors koju biste želeli da povežete nalazi logotip SmartLink. Svi proizvodi sa logotipom SmartLink mogu se povezati sa ovim daljinskim upravljačem.

Da biste lampu Philips LivingColors dodali daljinskom upravljaču, približite daljinski upravljač lampi, zatim pritisnite i držite dugme „I“. Lampa će zasvetleti 3 puta. Držite dugme „I“ sve dok se daljinski upravljač ne oglasi zvučnim signalom, nakon čega će lampa kratko zasvetleti zelenom bojom. Lampa je sada povezana sa daljinskim upravljačem i uključivaće se sa poslednjim korišćenim postavkama.

Za LivingColors lampe sa svetlom u boji i belim svetlom obavezno povežite i belo svetlo – postupite na isti način kao i za proizvode LivingWhites, opisane u tački 2.

Ako želite da prekinete vezu između LivingColors lampe i daljinskog upravljača, približite daljinski upravljač lampi, a zatim pritisnite i zadržite dugme „0“. Lampa će zasvetleti 3 puta. Držite dugme „0“ dok se daljinski upravljač ne oglasi zvučnim signalom. Lampa će se postepeno isključiti.

2. Sa daljinskim upravljačem možete da povežete i proizvode Philips LivingWhites (utikače, proizvode za uštedu energije i rasvetna tela). Da biste dodali Philips LivingWhites proizvod, približite mu daljinski upravljač, zatim pritisnite i držite dugme „I“. Lampa će zasvetleti 3 puta. Držite dugme „I“ sve dok se daljinski upravljač

ne oglasi zvučnim signalom, nakon čega će lampa dvaput kratko zasvetleti. Lampa je sada povezana sa daljinskim upravljačem i uključivaće se sa poslednjim korišćenim postavkama.

Ako želite da prekinete vezu između LivingWhites proizvoda i daljinskog upravljača, približite daljinski upravljač proizvodu, a zatim pritisnite i zadržite dugme „0“. Lampa će zasvetleti 3 puta. Držite dugme „0“ dok se daljinski upravljač ne oglasi zvučnim signalom. Lampa će se postepeno isključiti.

3. Daljinski upravljač možete povezati i sa drugim daljinskim upravljačima iz asortimana Philips LivingAmbiance. Sa daljinskim upravljačem možete povezati svaki LivingColors ili LivingWhites daljinski upravljač sa logotipom SmartLink. Ako povežete drugi daljinski upravljač, moći ćete da upravljate istim lampama pomoću dva upravljača. Na primer, možete da kreirate 6 različitih scena pomoću osvetljenja – 3 na jednom daljinskom upravljaču i 3 na drugom, a sve to pomoću istih lampi. Da biste dodali još jedan LivingColors ili LivingWhites daljinski upravljač, uradite sledeće:
 - a. Resetujte daljinski upravljač koji želite da dodate: otvorite odeljak za baterije, pritisnite dugme RESET i zadržite ga nekoliko sekundi (npr. pomoću spajalice). Proverite da li su baterije umetnute. Daljinski upravljač će se oglasiti zvučnim signalom, što znači da je resetovan.
 - b. Držite daljinski upravljač koji ste resetovali blizu daljinskog upravljača koji trenutno koristite. Pritisnite dugme „I“ na oba daljinska upravljača i zadržite ga dok se daljinski upravljači ne oglose zvučnim signalom. Daljinski upravljači su sada povezani – to znači da sada iste lampe možete povezati i sa novim daljinskim upravljačem i upravljati njima pomoću bilo kog od ta dva daljinska upravljača.
 - c. Ako je daljinski upravljač koji dodajete okrugao, možete ga i kopirati: možete ga odmah povezati sa onim lampama sa kojima je povezan vaš prvi daljinski upravljač. Da biste kopirali daljinski upravljač, ponovite postupak iz tačke b.

Nakon što povežete jednu ili više lampi na Philips LivingColors daljinski upravljač, možete upravljati svim lampama istovremeno ili svakom pojedinačno.

Da biste upravljali jednom lampom, potrebno je da je izaberete (imajte u vidu da je kod

LivingColors svetla u boji i belog svetla potrebno da izaberete svetlo u boji ili belo svetlo). To možete uraditi pomoću *dugmadi za izbor svetla*. Kada pritisnete i zadržite neko od *dugmadi za izbor svetla*, izabrana lampa će početi da trepće. Ako to nije lampa koju želite da podesite, pustite dugme i ponovo ga pritisnite – počće da trepće druga lampa. Kada je neka lampa izabrana, *indikator za izbor lampe* na daljinskom upravljaču (sijalica) svetli. To znači da sada možete podešavati samo izabranu lampu.

Kada nije izabrana nijedna lampa (*indikator za izbor lampe* je isključen), podešavanja će uticati na sve lampe koje su povezane sa daljinskim upravljačem (na primer, možete istovremeno da prigušite sva svetla u sobi).

Ako vam se dopadne određena kombinacija postavki svetala sa različitim rasvetnih tela, možete je sačuvati u vidu scene – kao što je opisano u odeljku 2 iz ovog priručnika.

4. Najčešća pitanja

Šta učiniti u sledećim slučajevima...

- LivingColors lampa ne emituje svetlo
- o Proverite da li je kabl lampe pravilno povezan. Proverite da li je utikač pravilno postavljen u zidnu utičnicu.
- o Isključite kabl za napajanje i ponovo ga priključite. Ako LivingColors lampa promeni nekoliko boja svetla, a zatim se isključi, ponovo je uključite pomoću daljinskog upravljača.
- LivingColors lampa ne reaguje na daljinski upravljač
- o Proverite baterije u daljinskom upravljaču. Baterije bi trebalo da budu pravilno postavljene (+ i -) i napunjene. Ako daljinski upravljač i dalje ne radi, zamenite baterije.
- o Povežite daljinski upravljač sa LivingColors lampom tako što ćete obaviti proceduru opisanu u odeljku 3.1 iz ovog priručnika.
- Dugmad trepere nakon korišćenja daljinskog upravljača
- o To je pokazatelj da su baterije u daljinskom upravljaču (skoro) ispražnjene i da ih je potrebno zameniti.
- Ne mogu da pokrenem režim za automatsko menjanje boje

- o Moguće je da daljinski upravljač nije ispravno protumačio pokret prstom preko točkića za izbor boje. Pokušajte ponovo i uverite se da je prst u stalnom kontaktu sa točkićem za izbor boje tokom pravljenja jednog punog kruga
- Želeo bih da povežem LivingColors lampu na tajmer. Da li je to moguće?
- o Da. Philips LivingColors lampe možete da koristite sa tajmerom (ne dobija se u kompletu). Prilikom uključivanja pomoću tajmera, LivingColors lampa će aktivirati poslednje podešavanje (režim statične boje ili režim za automatsko menjanje boja). Proverite da poslednje podešavanje nije bilo „Isključeno“.
- Ne mogu da povežem još lampi sa daljinskim upravljačem LivingColors
- o Proverite da li proizvod koji pokušavate da povežete na sebi ima logotip SmartLink. Sa ovim daljinskim upravljačem mogu se povezati samo proizvodi sa logotipom SmartLink.
- o Pokušajte da ponovo obavite postupak opisan u odeljku 3 iz ovog priručnika. Vodite računa da čujete zvučne signale i vidite treptanje lampi kao što je opisano u uputstvu.

- Moje pitanje nije navedeno ovde
- o Obratite se kompaniji Philips za pomoć (pogledajte odeljak 5 „Dodatna podrška“).

5. Dodatna podrška

Ako želite da dobijete više informacija i u slučaju bilo kakvih problema, posetite Web lokaciju kompanije Philips na adresi www.philips.com ili se obratite kontakt centru Philips Lighting besplatnim pozivom na broj: 00800-PHILIPSL ili 00800-74454775

Garancija:

Dvogodišnja garancija kompanije Philips važi ako se proizvod koristi u skladu sa uputstvima i u predviđene svrhe. Reklamacije se prihvataju samo uz originalni dokaz o kupovini (faktura, priznanica ili račun) na kojem se nalazi datum kupovine, ime distributera i opis proizvoda.

Philips garancija prestaje da važi ako je:

- Bila šta menjano, precrtano, izbrisano ili namerno učinjeno nečitljivim na računu ili opisu proizvoda.
- Do problema došlo usled oštećenja, neispravnog priključivanja ili zloupotrebe.
- Do problema došlo usled ekstremnih okolnosti koje nemaju veze sa karakteristikama proizvoda

LivingColors, na primer, usled udara groma, poplave, požara, nepravilne upotrebe ili nemara.

- Lampa LivingColors otvarana ili rastavljena.

Čišćenje i održavanje:

Izvadite utikač iz zidne utičnice.

Da ih ne biste izgubili, LivingColors lampa, daljinski upravljač i utikač moraju se čistiti isključivo suvom i mekom krpom.

Ne koristite sredstva za čišćenje.

Bezbednosna uputstva:

Utikač i lampe LivingColors držite dalje od tečnosti i vlage.

- Lampe LivingColors namenjene su isključivo za upotrebu u zatvorenom. Ne koristite ih na vlažnim mestima, kao što su kupatila, kao ni na otvorenom.
- Lampe LivingColors nisu igračke za decu.
- Ne stavljajte na vruće površine
- Iz bezbednosnih razloga i u skladu sa garantnim uslovima, LivingColors lampa i utikač ne smeju se otvarati.
- Koristite samo adapter koji se nalazi u kompletu: upotreba drugog adaptera može da ošteti LivingColors lampu.

Životna sredina:

Ako nakon isteka radnog veka bacite uređaj, odložite ga u skladu sa uputstvima lokalnog nadležnog tela.

Pre bacanja daljinskog upravljača, izvadite baterije. Nemojte bacati baterije sa običnim kućnim otpadom. Morate ih predati na zvaničnom mestu za prikupljanje ili distributeru Philips proizvoda, kako bi ih oni odložili na ekološki način.

Specifikacije priključka:

AC adapter

Model: EADP-10EB C (EU tip)
EADP-10EB D (UK tip + Singapur)
EADP-10EB E (Australija tip)

Ulaz: 110 - 240 V ~ 0,3 A 50 Hz
Izlaz: 18,5 V  0,83 A

Potrošnja struje rasvetnog tela: do 15,4 W

Daljinski upravljač:

Baterije: 3 x Philips Powerlife Alkaline AAA LR03, 1,5 V.

Bežične specifikacije:

Bežični RF frekventni opseg: 2405~2475 MHz
Protokol za bežičnu komunikaciju: IEEE 802.15.4)
Kanali za rad: kanal 11, 15, 20 ili 25

Specifikacije u vezi sa okruženjem:

Temperatura (rad): 0...40 °C

Temperatura (skladištenje): -25...60 °C

Relativna vlažnost: 5...95 % bez kondenzovanja

AR LivingColors تعليمات حول الاستخدام

تعليمات حول استخدام مصابيح LivingColors

Philips! شكراً لشرائك مصابيح
LivingColors

خصيصاً LivingColors لقد تم تصميم
لإنشاء جو خاص بمنزلك بالاستعانة
بالإنارة الملونة.

للمرة الأولى LivingColors عند استخدام
يرجى قراءة هذه التعليمات بعناية
هذا في المستقبل وحفظها للرجوع إلى
فبالتباعد توجيهاتنا، ستتمتع
Philips بالوظيفية الكاملة لـ
LivingColors.

هام:

- توخ الحذر عند إخراج القطع من
الحزمة.
- تأكد من توفر كافة القطع.

...سيساعدك هذا الدليل على

1. البدء
2. قم بإنشاء الأجواء الخاصة بك
LivingColors بواسطة
3. قم بتوصيل مصابيح
LivingColors بمنتجات
Philips LivingAmbiance أخرى
4. الإجابة على الأسئلة المتداولة
5. الحصول على دعم إضافي

وضع تغيير اللون التلقائي
بدأ المصباح بتغيير الألوان تلقائياً

1. الشروع في الاستخدام:

- افتح حجرة بطارية جهاز التحكم عن بُعد
عن طريق سحب الزر الخلفي
كما - و +) AAA أدخل 3 بطاريات
(هو مبيّن).
- في مكان LivingColors ضع
سطح مستو وثابت محدد على
- قم بتوجيه مصباح
نحو الحائط LivingColors
(المسافة المثالية هي 50 سم)
ثم أدخل مأخذ التوصيل في
المصباح، و قم بتوصيله
بالمقبس الجداري

يمكنك ضبط سرعة تغيير
يمكن ضبط السرعة. الألوان
باتجاه عقارب الساعة من
لون أزرق داكن على) السريع
إلى البطيء (عجلة الألوان
يمكنك الضغط. (البنفسجي)
أيضا شنت على عجلة الألوان
كما يمكنك أيضاً ضبط تشبع الألوان
ضع تغيير وسطوعها في و
اللون التلقائي.

للعودة إلى وضع الألوان الساكنة، قم
بتحريك إصبعك مجدداً حول عجلة
"0" الألوان ثم اضغط على
ويمكنك بدلاً من ذلك إيقاف تشغيل
ومن ثم إعادة "0" LivingColors
مجدداً "1" تشغيله.

2. قم بخلق جوك الخاص عبر:

- المطلوب على عجلة اللون لمس
الألوان. يمكنك تحريك إصبعك
فوق عجلة الألوان لتنقية
اللون.
- إضافة) تشبع الألوان تغيير
المزيد من اللون الأبيض إلى
اللون الحالي). اضغط على زر
للحصول على saturation up
ألوان غامقة أو على زر
للحصول saturation down
على ألوان فاتحة أكثر. إذا
استمرت بالضغط على زر
فستصل saturation down
في النهاية إلى اللون الأبيض.
- قم بزيادة كثافة التخفيف
الإشارة أو تخفيفها عبر
أزرار التخفيف
- قم الألوان بتغيير تلقائياً جعل
بتحريك إصبعك حول عجلة
الألوان (دائرة كاملة واحدة) ثم
"1" اضغط لبرهة قصيرة على
بدء التشغيل ("؟ سيحول")
عنها إلى LivingColors مصباح

- (مثلاً،) إذا كنت تفضل إعداد معيناً
ة، فيمكنك إشارة حمراء خافتة
للعودة إليه المشهد هذا حفظ
بسهولة: اضغط باستمرار على
ي تح أزرار المشهد أحد
يصدر جهاز التحكم عن بعد إشارة
بات المشهد الآن محفوظاً في صوتية
الذي قمت زر المشهد
بالضغط عليه، ويمكنك
بالطريقة عينها حفظ سرعة
معينة لوضع تغيير اللون
التلقائي.

الاستمرار بضغط بوسبعك
الإشارة وفق رغبتك. وكلما أردت
العودة إلى مشهد قمت بحفظه، ما
زر عليك سوى الضغط على
الذي ضغطت عليه المشهد
زر لحفظه. يضيء
هذا لبرهة للدلالة على المشهد
تحديد المشهد وبالتالي
بحسب LivingColors تضيء
الإعدادات المحفوظة.

3 يمكنك حفظ ما يصل إلى
(زر مشهد مشهد لكل) هدمشا

عبر LivingColors قم بإيقاف تشغيل
"0" الضغط لبرهة قصيرة على زر
تحفظ مصابيح. (إيقاف التشغيل)
LivingColors الإعداد الأخير للعودة إليه
لإعادة. عند استخدامها في المرة المقبلة
بدء) "1" تشغيلها مجدداً، اضغط على
(التشغيل).

3. يُح قُم بتوصيل مصاب LivingColors بمنتجات Philips LivingAmbiance أخرى

يمكنك توصيل منتجات مختلفة من
جهاز Philips LivingAmbiance مجموعة
وبهذه LivingColors التحكم عن بُعد بمصابيح
الطريقة، تتمكن من ضبط كافة المنتجات الموصولة
بواسطة جهاز تحكم -في أن أو كل منها على حدة
عد واحد عن بُعد.

1. مصابيح يمكنك توصيل
أخرى Philips LivingColors
تعمل بجهاز التحكم عن بُعد
Philips LivingColors مصابيح
بمعظمها مع هذا الجهاز: تحقق من
على SmartLink وجود شعار
التي LivingColors مصابيح
تود توصيلها. يمكن توصيل
كافة المنتجات التي تحمل
از التحكم بجه SmartLink شعار
عن بُعد.

Philips بهدف إضافة مصباح
LivingColors إلى جهاز التحكم عن
بُعد، حمل هذا الأخير على مقربة من
المصباح ثم اضغط باستمرار
يومض المصباح. "1" على زر
اضغط باستمرار. ثلاث مرات
حتى يصدر جهاز "1" على الزر
يومض. التحكم عن بعد إشارة صوتية
باللون الأخضر المصباح

بات المصباح الآن. لبرهة قصيرة
موصولاً بجهاز التحكم عن بُعد وسيعود
"إلى إعداد" بدء التشغيل
الأخير الذي حددته.

بالنسبة إلى مصباح
ذات الإضاءة الملونة LivingColors
والبيضاء، يرجى التأكد من توصيل
يمكنك -الإضاءة البيضاء أيضاً
قوة نفسها القيام بذلك بالطري
المستخدمة مع منتجات
LivingWhites المبينة في
النقطة 2.

إذا كنت ترغب في فصل
عن جهاز LivingColors مصباح
التحكم عن بُعد، فاحمل هذا الأخير على
مقربة من المصباح ثم اضغط باستمرار
على الزر "0". يومض المصباح
ثلاث مرات. اضغط باستمرار
جهاز على الزر "0" حتى يصدر
تبدأ إنارة. التحكم عن بُعد إشارة صوتية
المصباح بالتلاشي تدريجياً إلى أن
تنطفئ.

2. منتجات يمكنك أيضاً توصيل
Philips LivingWhites (مأخذ)
توصيل وأجهزة موفرة للطاقة
بجهاز التحكم عن بُعد (ومصابيح
Philips بهدف إضافة منتج
LivingWhites، لعل زاهجاً لمحا
من المنتج ثم اضغط مقربة
يومض "1". باستمرار على زر
اضغط. المصباح ثلاث مرات
حتى يصدر "1" باستمرار على زر
جهاز التحكم عن بُعد إشارة صوتية
ويومض المصباح مرتين
بات المصباح الآن. منتبـاليتين
موصولاً بجهاز التحكم عن بُعد وسيعود
"إلى إعداد" بدء التشغيل
الأخير الذي حددته.

على "1" اضغط على زر الجهازين إلى حين إصدار إشارة صوتية. بات الجهازان وهذا يعني - موصولين أنه يمكنك الآن توصيل المصابيح نفسها بجهاز التحكم عن بُعد الجديد والتحكم بكافة المصابيح بأحد جهازي التحكم عن بُعد.

حكم عن إذا كان جهاز الت بُعد التي تضيفه دائرياً، فيمكنك الآن نسخه: يمكنك توصيله فوراً بالمصابيح عندها الموصولة بجهاز التحكم عن بُعد لنسخ جهاز. الأساسي التحكم عن بُعد، كرر الإجراء المبين في النقطة ب.

C.

إذا كنت ترغب في فصل عن جهاز LivingWhites مصباح التحكم عن بُعد، فأحمل هذا الأخير على مقربة من المنتج ثم اضغط باستمرار يومض المصباح. "0" على زر اضغط باستمرار. ثلاث مرات حتى يصدر جهاز التحكم "0" على زر تبدأ إشارة. عن بُعد إشارة صوتية تدريجياً إلى المصباح بالتلاشي أن تنطفئ.

3. كما يمكنك أيضاً توصيل جهاز التحكم آخر من بجهاز تحكم عن بُعد عن بُعد Philips مجموعة LivingAmbiance . يمكن توصيل أي جهاز تحكم عن بُعد بمصابيح LivingWhites أو LivingColors بجهاز التحكم عن بُعد الخاص بك، شرط أن SmartLink. أن يحمل شعار وصيل جهاز تحكم عن بُعد آخر يتيح ت لك التحكم بالمصابيح ذاتها وإنما بواسطة يمكنك. جهازي تحكم عن بُعد مختلفين 6 على سبيل المثال إنشاء مشاهد 3 - بالمصابيح ذاتها مرتبطة بكل جهاز تحكم عن بُعد لإضافة جهاز تحكم عن بعد إضافي بمصابيح أو LivingColors اتبع الخطوات، LivingWhites، الخطوات التالية:

- a. قم بإعادة تعيين جهاز التحكم عن بُعد الذي تود إضافته افتح حجرة البطارية واضغط على زر لبضع ثوان RESET (بواسطة مشبك الورق) تأكد من وجود (مثلاً) البطاريات في الداخل سيصدر جهاز التحكم عن عادةً بعد صوتاً للدلالة على إعادة تعيين الجهاز.
- b. احمل جهاز التحكم عن بُعد الذي قمت بإعادة رية من تعيينه على مق جهاز التحكم عن بُعد الحالي.

حالما تقوم بتوصيل مصباح واحد أو أكثر بجهاز Philips التحكم عن بُعد بمصابيح

يمكنك التحكم بكل هذه، LivingColors، المصابيح في آن أو كل مصباح على حدة

المصباح تحديد للتحكم بمصباح واحد، عليك يرجى الملاحظة أنه بالنسبة إلى) ذات الإنارة LivingColors مصابيح الملونة والبيضاء، يجب تحديد كل من الإنارة البيضاء والإنارة الملونة على أزرار كنك القيام بذلك مستخدماً أحد (م. حين تضغط تحديد الضوء أزرار تحديد باستمرار على أحد يبدأ المصباح المحدد الضوء أما إذا لم يكن هذا المصباح الذي تود .بالوميض ضبطه، فاعمد إلى تحرير الزر ومن ثم الضغط عند فيبدأ مصباح آخر بالوميض - عليه مجدداً مؤشر تحديد مصباح، يضي الموجود على جهاز تحديد الضوء وهذا يعني أنه. (البصيلة) التحكم عن بُعد يمكنك الآن ضبط المصباح المحدد فقط

مؤشر) في حال عدم تحديد أي ضوء تايلمع قبطنت، (منطقي تحديد الضوء الضبط التي قمت بها على كافة الأضواء المتصلة، ال على سبيل المثل) بجهاز التحكم عن بُعد يمكنك تخفيفت كل المصابيح الموجودة (في الغرفة).

إذا كنت تفضل مزيجاً معيناً من إعدادات الإنارة لمصابيح مختلفة، فيمكنك تخزينه وذلك بالطريقة نفسها المبيّنة - كمشهد في القسم 2 من هذا الدليل.

4. الأسئلة المتداولة

...ما العمل إذا

- LivingColors لا تضيء مصابيح
 - تحقق من توصيلات الكبل بالمصباح. تحقق من وضع مأخذ التوصيل بشكل صحيح في المقبس الجداري.
 - افصل سلك الكهرباء ثم أعد إذا تغيرت ألوان إنارة. توصيله مراراً عدة LivingColors مصباح ثم انطفأ، فاستخدم جهاز التحكم عن بُعد لإعادة تشغيله.
- لا تستجيب مصابيح LivingColors لجهاز التحكم عن بُعد
 - تحقق من بطاريات جهاز التحكم عن بُعد يجب أن تكون البطاريات. يُعد موضوعاً بالشكل الصحيح (+ و -) وأن تكون مشحونة. إذا (-) استمرت المشكلة، فحاول استبدال البطاريات.
 - قم بتوصيل جهاز التحكم عن بُعد عبر LivingColors بمصباح سم 3.1 إتباع الإجراء الموضّح في الق من هذا الدليل.
- تومض الأزرار بعد استخدام جهاز التحكم عن بُعد
 - يشير هذا الأمر إلى أن بطاريات جهاز التحكم عن بُعد فارغة ويجب استبدالها (تقريباً).

- لا يمكنني تشغيل وضع تغيير اللون التلقائي
 - من المحتمل ألا يسجل جهاز التحكم عن بُعد عملية "التحريك" التي بها. يرجى إعادة المحاولة قمت والحرص على أن يكون إصبعك على عجلة الألوان خلال حركة الدوران كلها.
- LivingColors أود توصيل مصباح مؤقت. هل هذا ممكن؟
 - نعم يمكنك استخدام مصباح مع مؤقت Philips LivingColors يظهر مصباح. (غير مضمّن) الإعداد الأخير LivingColors دتمته عندما يتم الذي استخ تشغيله مع مؤقت (وضع الألوان الساكنة أو وضع تغيير اللون التلقائي). يرجى التأكد من عدم ضبط الإعداد الأخير إلى "متوقف عن التشغيل".
- لا يمكنني توصيل مصابيح إضافية بجهاز LivingColors التحكم عن بُعد بمصابيح
 - يرجى التأكد من أن المنتج الذي يله يحمل شعار تحاول توص لا يمكن توصيل SmartLink. سوى المنتجات التي تحمل شعار SmartLink التحكم عن بُعد هذا.
 - حاول القيام مجدداً بالإجراء المبين في القسم 3 من هذا الدليل. تأكد من سماع الأصوات ورؤية الومضات كما هو مبين هنا.
- سؤالي غير موجود هنا
 - Philips يرجى الاتصال بـ للحصول على المساعدة (راجع القسم 5 "الدعم الإضافي").

5. الدعم الإضافي

للحصول على المعلومات وفي حال مواجهة Philips أي مشكلة، يرجى زيارة موقع على ويب على العنوان التالي www.philips.com أو الاتصال بمركز Philips Lighting الخاص بالاستعلامات - على الرقم المجاني التالي: 00800 PHILIPSL 00800 أو 74454775

الضمانة:

لمدة Philips يكون الضمان الذي تقدمه سنتين صالحاً إذا تم استخدام المنتج وفقاً للتعليمات وفي الغرض المحدد. تقبل المطالبات فقط عند تقديم دليل الشراء الأصلي ورة أو وصل أو سند الشراء (الذي الفات) يحدد تاريخ الشراء واسم البائع. بالإضافة إلى وصف المنتج.

إذا: Philips يبطل مفعول كفالة

تم تغيير أي شيء أو شطبه أو حذفه أو - جعله غير مقروء على بطاقة تعليمات أو تفاصيل المنتج.
الإخفاقات بسبب ضرر أو توصيلات - ل.خاطئة أو سوء استعما
يكون سبب التقصير ظروفاً قاهرة غير متصلة -
مثلاً، الصواعق أو LivingColors في الفيضانات أو الحرائق أو الاستخدام غير الصحيح أو الإهمال
أو LivingColors سبق أن تم فتح -
العبث به.

التنظيف والصيانة:

قم بإخراج مأخذ التوصيل من المقبس الجداري.
ب تنظيف مصابيح لتفادي الخدش، يج وجهاز التحكم عن بعد والمحول LivingColors بقطعة قماش جافة وناعمة فقط.
لا تستخدم مواد التنظيف.

تعليمات السلامة:

LivingColors أبق مأخذ التوصيل ومصابيح بعيداً عن السوائل والرطوبة

- LivingColors إن مصابيح لا مُصممة للاستخدام الداخلي فقط، مها في الأماكن الرطبة تستخدم. مثل الحمام أو في الخارج
- ليس لعبة مُصممة LivingColors ليلعب بها الأطفال
- لا تضعه على أسطح ساخنة
- لأسباب تعنى بالسلامة وبموجب أحكام الضمان، يجب الامتناع عن فتح مصابيح LivingColors ومأخذ التوصيل
- إن استخدم المحول المزود فقط م أي محول آخر قد يلحق استخدا LivingColors. ضرراً بمصابيح

البيئة:

إذا أهملت الاهتمام بالجهاز بالوقت المناسب، تخلص أزل. منه وفقاً لتعليمات السلطة المحلية البطاريات عند تجاهل جهاز التحكم عن بعد. لا تتخلص من البطاريات عبر وضعها مع النفايات المنزلية العادية بل سليمها إلى مركز تجميع رسمي أو يجب ت للتخلص من Philips إلى بائع منتجات البطاريات بطريقة تحترم البيئة.

مواصفة مأخذ التوصيل:

محول تيار متناوب
النوع) EADP-10EB C الطراز
(المستخدم في الاتحاد الأوروبي
النوع) EADP-10EB D
+ المستخدم في المملكة المتحدة
(سنغافورة)
النوع) EADP-10EB E
(المستخدم في أستراليا)

0.3 ~ فولت 110 - 240: الإدخال
هرتز 50 أمبير
0.83 فولت 18,5: الإخراج

استهلاك طاقة الإنارة: يصل لغاية 15.4 واط

جهاز التحكم عن بعد:

3 x Philips Powerlife البطاريات
Alkaline AAA LR03, 1.5 فولت

المواصفات اللاسلكية:

:اللاسلكي RF نطاق تردد وضع

ميجا هرتز 2405~2475

:بروتوكول الاتصالات اللاسلكية

(IEEE 802,15.4)

القنوات 11، أو 15، أو:قنوات التشغيل

أو 25 20

المواصفات البيئية:

درجة مئوية 0...40 (درجة الحرارة (تشغيل

درجة 25...60- (درجة الحرارة (تخزين

مئوية

بدون % 5...95:الرطوبة النسبية

تكثيف





PHILIPS

Philips Consumer Luminaires
Satenrozen 13
2550 Kontich - Belgium
www.philips.com
MXO 000 069
Last update: Feb '10

01



02

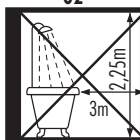

03

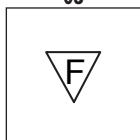

04

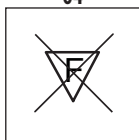

05

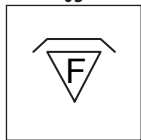

06

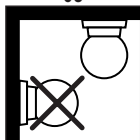

07

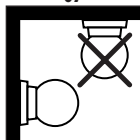

08

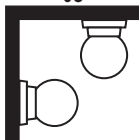

09

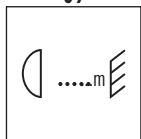

10

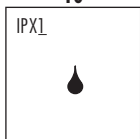

11

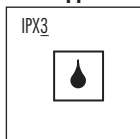

12

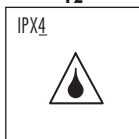

13

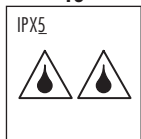

14

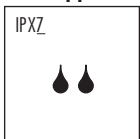

15

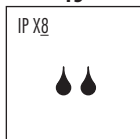

16

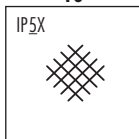

17

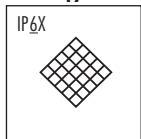

18

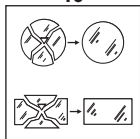

19

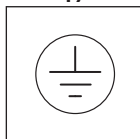

20

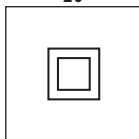

21

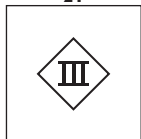

22

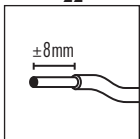

23

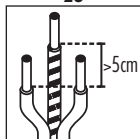

24

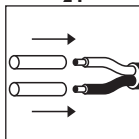

25

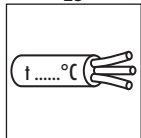

26



27

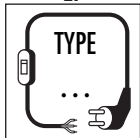

28

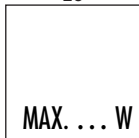

29

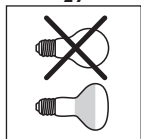

30

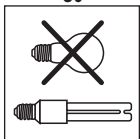

31

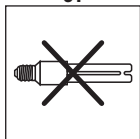

32

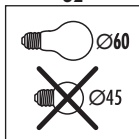



VEILIGHEIDSISTRUCTIES - DEEL B

■ N E D E R L A N D S ■

- De fabrikant adviseert een juiste toepassing van verlichtingsarmaturen! Volg én bewaar daarom deze gebruiksaanwijzing voor een veilige en betrouwbare installatie en werking van het armatuur.
- Schakel altijd eerst de elektriciteit uit voor installatie, onderhoud of herstelling.
- Raadpleeg bij twijfel steeds een vakman of het verkooppunt. Leef in ieder geval de lokale installatievoorschriften na. Zo geven bijvoorbeeld bepaalde installatievoorschriften aan dat een verlichtingsartikel moet worden geïnstalleerd door een erkend vakman (b.v. Duitsland).
- Draai steeds de (klem)schroeven van alle elektrische aansluitingen stevig aan, vooral de bevestigingen van de 12V-laagspanningsdraden (indien van toepassing).
- Houd bij de aansluiting van de bedrading de juiste kleuren in acht: blauw (N), bruin of zwart (L) en indien beschermklasse I, geelgroen (aardleiding).
- Onderhoud binnenverlichting met een droge doek of borsteltje, gebruik geen schuur- of oplosmiddelen. Vermijd vocht op alle elektrische onderdelen.
- Indien het armatuur wordt bevestigd op een metalen ondergrond, dient deze ondergrond geaard te zijn, of verbonden te zijn met de aarding van de elektrische installatie.
- Gelieve de wandlichten buiten het bereik van kinderen te monteren
- Houd steeds alle technische specificaties van uw armatuur in acht. Raadpleeg hiervoor de specifiek vermelde pictogrammen van het identificatielabel op het armatuur én de pictogrammen die worden vermeld in deel A van uw veiligheidsinstructies.

OPGELET: Hieronder vindt u echter wel alle tekstuele verklaringen met numerieke verwijzing naar de respectievelijke pictogrammen vóór deze gebruiksaanwijzing:

- 01- Installeer het armatuur enkel binnenshuis.
- 02- Het armatuur is niet geschikt voor montage in de badkamer, althans niet in de aangegeven zone.
- 03- Het armatuur is geschikt voor bevestiging/plaatsing aan/op normaal ontvlambare materialen/oppervlakten. Inbouwarmaturen mogen onder geen enkele voorwaarde bedekt worden met isolatiemateriaal of gelijkwaardig materiaal.
- 04- Dit artikel is niet geschikt voor rechtstreekse bevestiging op ontvlambare materialen.
- 05- Het armatuur mag afgedekt worden met isolatiemateriaal.
- 06- Het armatuur is enkel geschikt voor plafondmontage.
- 07- Het armatuur is enkel geschikt voor wandmontage.
- 08- Het armatuur is geschikt voor wand- en plafondmontage.
- 09- Respecteer steeds de minimumafstand tussen de lamp en de verlichte materialen zoals aangegeven in het pictogram.
- 10- IPX1: het armatuur is dropwaterdicht.
- 11- IPX3: het armatuur mag worden blootgesteld aan regendruppels (vallende druppels onder een maximale hoek van 60° t.o.v. de verticale as).
- 12- IPX4: het armatuur kan worden blootgesteld aan waterprojecties uit willekeurige richting (360°).
- 13- IPX5: het armatuur is straalwaterdicht.
- 14- IPX7: het armatuur is waterdicht voor grondinbouw.

- 15- IPX8: biedt bescherming tegen onderdompeling tot de aangeduide diepte.
- 16- IP5X: het armatuur is stofvrij.
- 17- IP6X: het armatuur is stofdicht.
- 18- Vervang onmiddellijk een gebarsten of gebroken beschermglas en gebruik enkel originele wisselstukken.
- 19- Beschermklasse I: het armatuur is uitgerust met een aardklem en moet dus worden geaard. Sluit de aardleiding (geelgroene ader) aan op de met ⊕-gemarkeerde klem.
- 20- Beschermklasse II: het armatuur is dubbel geïsoleerd en wordt niet op een aardleiding aangesloten.
- 21- Beschermklasse III: het verlichtingsarmatuur is enkel geschikt voor zeer lage veiligheids spanning (b.v. 12V).
- 22- Strip de draad zoals aangegeven in het pictogram.
- 23- Zorg ervoor dat de aardsdraad steeds langer is dan de stroomvoerende draden.
- 24- Het gebruik van de bijgeleverde hittebeschermende kousen is verplicht over de volledige gestrippte draadlengte.
- 25- Gebruik hittebestendige kabel voor het armatuur aan te sluiten op het net.
- 26- Het armatuur is enkel geschikt voor een vaste bevestiging en mag bijgevoel niet worden aangesloten aan de stroombron door middel van een aansluitnoer.
- 27- X-aansluiting: Indien het snoer van het armatuur beschadigd is, dan moet dit vervangen worden door een snoer van hetzelfde type.
Y-aansluiting: Indien het snoer van het armatuur beschadigd is, dan mag dit enkel vervangen worden door de fabrikant, zijn verdelers of door een vakman en dit om risico's te vermijden.
Z-aansluiting: Het snoer kan niet vervangen worden.
- 28- MAX...W: gebruik uitsluitend lampen van het juiste type en overschrijd nooit het maximum aangegeven wattage.
- 29- Het armatuur is uitsluitend geschikt voor reflectorlamp(en).
- 30- Het armatuur is uitsluitend geschikt voor PLCE lampen.
- 31- Het armatuur is niet geschikt voor PLCE lampen.
- 32- Enkel een gloeilamp met een doorsnede van 60mm mag gebruikt worden. Gebruik voor dit armatuur nooit een gloeilamp met een doorsnede van 45mm.
- 33- Enkel geschikt voor een globe gloeilamp met de aangegeven doorsnede. Gebruik voor dit armatuur nooit een standaard gloeilamp.
- 34- Dit armatuur is uitsluitend geschikt voor kaarslampen.
- 35- Gebruik voor dit armatuur nooit "cool beam" lampen.
- 36- Het armatuur is uitsluitend geschikt voor een lamp met ingebouwde bescherming of een lage druk lamp. Een extra beschermglas is niet noodzakelijk.
- 37- Capsule- en lineaire halogeenlampen mogen niet met de blote hand worden aangeraakt.
- 38- Het armatuur is uitgerust met een (smelt)zekering. Indien het armatuur na het vervangen van de lamp niet functioneert, dient de ingebouwde zekering vervangen te worden. Als hierbij de vaste aansluitbedrading van de installatie kan aangeraakt worden, mag dit alleen door een vakman gebeuren.
- 39- Het armatuur kan worden gebruikt in combinatie met een dimmer. Dit geldt niet bij gebruik van PLCE lampen.
Raadpleeg een vakman voor de keuze van het juiste type (vooral belangrijk bij 12V-armaturen).
- 40- Het armatuur functioneert met een veiligheidstransformator. Vervang een defecte transfo enkel door een transfo met identieke technische specificaties. Raadpleeg hiervoor een vakman of het verkooppunt.
- 41- Armatuur voor ruw gebruik.
- 42- Armatuur met tijd- en licht instelmogelijkheden. Minimum en maximum worden aangeduid op de pictogram in deel A.
- 43- Het armatuur mag maximum op 6 meter hoogte geplaatst worden.
- 44- Voor een optimale werking plaatst u het armatuur op de hoogte aangeduid op het pictogram. Het minimum en maximum bereik van de detector worden eveneens vermeld op het pictogram in deel A.
- 45- Het standaard actieve gezichtsveld van de detector bestrijkt de opgegeven graden zoals aangegeven op het pictogram.
- 46- Het armatuur dient op een zonnige wijze te worden gemonteerd dat de hellingshoek van de lengte-as van de lamp niet meer dan 4° bedraagt t.o.v. het grondvlak.
- 47- Let op dat bij de montage van het armatuur geen elektrische leidingen e.d. worden doorboord in muur of plafond!
- 48- Indien het armatuur op een centraaldoos of inbouwdoos wordt bevestigd, is het verplicht om de doos eerst met een deksel af te schermen. (b.v. gebruikt in Nederland).
- 49- Elektrische installatieledraden mogen nooit geklemd of getorst (getwis) worden tussen het armatuur en het montageoppervlak.
- 50- Armatuur geschikt voor gebruik van kopspiegellamp.
- 51- Dit verlichtingsarmatuur bevat plaatselijk warme delen.
- 52- Dit armatuur is niet geschikt voor kinderen onder de 14 jaar.

Wijzigingen in ontwerp en technische specificaties voorbehouden.

INSTRUCTIONS DE SÉCURITÉ - PARTIE B

■ F R A N C A I S ■

- Le fabricant donne toujours des conseils pour une utilisation correcte des articles d'éclairage! Pour vous assurer d'une installation correcte et sûre, il faut donc suivre les instructions qui vous sont données avec chaque article.
- Coupez systématiquement l'arrivée de courant avant de commencer une installation, une maintenance ou une réparation sur un article d'éclairage.
- Si vous avez un doute, demandez conseil à un électricien ou au vendeur. Assurez vous que vous installez toujours les articles suivant la réglementation en vigueur. Certaines réglementations imposent l'installation de certains articles par un électricien qualifié. (ex. en Allemagne).
- Serrez toujours fermement les écrous de fixation, plus spécialement les attaches pour les équipements en très basse tension (12V).
- Vérifiez la bonne couleur des câbles de branchement. Bleu: neutre (N). Brun ou noir (L): positif, et si l'article est en classe I: vert et jaune pour la terre.
- Installer les appliques hors de la portée des enfants
- Si le luminaire est installé sur une surface métallique, celle-ci doit être reliée au fil de terre ou à une liaison équipotentielle de l'installation.
- Le nettoyage des articles d'éclairage se fait avec un chiffon sec, n'utilisez pas de solvants ou de produits abrasifs. Évitez les projections de liquides sur les parties électriques.
- Prenez toujours en compte les spécifications techniques de l'équipement. Vérifiez les icônes sur l'étiquette argentée de l'article et les icônes que nous vous expliquons sur la partie A de votre notice de sécurité.

ATTENTION: vous trouverez ci-après toutes les explications avec des références numériques correspondant respectivement aux instructions de sécurité.

- 01- Installation intérieure seulement

- 02- L'équipement ne convient pas pour une installation dans les salles de bains (ou moins pas dans les zones spécifiées).
- 03- L'équipement peut être installé sur des surfaces normalement inflammables. Les luminaires encastrés ne doivent en aucune manière être recouverts de matériaux isolants ou assimilés.
- 04- Ce produit n'est pas adapté pour un montage direct sur des surfaces inflammables.
- 05- L'article peut être recouvert de matériaux isolants.
- 06- L'équipement ne peut être fixé que sur un plafond.
- 07- L'équipement n'est fixable qu'au mur.
- 08- L'article est prévu pour être accroché au mur ou au plafond.
- 09- Respectez toujours la distance minimale entre la lampe et les objets éclairés comme indiqué sur l'icône.
- 10- IPX1 : L'article est protégé contre les chutes d'eau verticales.
- 11- IPX3 : l'équipement peut être exposé à la pluie (gouttes de pluie tombant dans un angle de 60° maximum par rapport à l'axe).
- 12- IPX4 : L'équipement est résistant aux projections d'eau: il peut être exposé à toute projection d'eau venant de n'importe quelle direction (360°).
- 13- IPX5 : L'article est protégé contre les jets d'eau.
- 14- IPX7 : Protection partielle contre l'immersion (jusqu'à 1 mètre)
- 15- IPX8 : Offre une protection contre l'immersion jusqu'à la profondeur indiquée.
- 16- IPX9 : L'article est protégé contre les poussières.
- 17- IPX9 : L'article est étanche aux poussières.
- 18- Remplacez immédiatement un verre de sécurité fissuré ou cassé et n'utilisez que des éléments approuvés par le constructeur.
- 19- Protection de classe I : l'équipement a une connexion à la prise de terre. Le câble de terre (jaune et vert) doit être connecté au clip marqué du symbole Ⓛ.
- 20- Protection de classe II : l'équipement a une double protection et ne doit pas être connecté à la prise de terre.
- 21- Protection de classe III: L'équipement n'est prévu que pour des articles de très basse tension (12V).
- 22- Installer les fils comme indiqué sur le schéma.
- 23- Le câble de terre doit toujours être plus long que les câbles de chaleur.
- 24- L'utilisation d'un matériau supplémentaire pour protéger de la pluie est requis sur les câbles non protégés.
- 25- Utilisez le câble calorifuge-résistant pour faire l'installation secteur.
- 26- L'équipement n'est prévu que pour un branchement direct au réseau.
- 27- X-connection : en cas de dommages, effectuer le remplacement par le même câble.
Y-connection : en cas de dommages du câble, il doit être remplacé par le fabricant, son service après vente ou une personne de qualification similaire afin d'éviter tout danger.
Z-connexion : Le câble ne peut faire l'objet d'un remplacement
- 28- Max. ... W: n'utilisez pas d'ampoule d'une puissance supérieure à celle indiquée sur l'étiquette du produit.
- 29- L'équipement ne convient qu'à des ampoules avec réflecteurs.
- 30- Seules les ampoules PLCE peuvent être utilisées dans cet équipement.
- 31- Vous ne pouvez pas mettre d'ampoule PLCE dans cet article.
- 32- Seule une lampe incandescente de diamètre 60 mm peut être utilisée pour cet article. Une lampe de 45 mm ne peut l'être.
- 33- Utilisez uniquement une ampoule à incandescence de la taille indiquée. Ne jamais utiliser une ampoule à incandescence standard.
- 34- Ce produit est uniquement adapté pour les ampoules de forme flamme.
- 35- Ne jamais utiliser d'ampoule à faisceaux froids.
- 36- Ne convenez pour cette installation que les lampes de type protection incorporée ou à faible tension. Une protection supplémentaire en verre n'est pas nécessaire.
- 37- Les ampoules bisphino et barrettes halogènes ne doivent pas être touchées à mains nues.
- 38- Ce luminaire est équipé d'un fusible. Dans le cas où le luminaire ne fonctionne toujours pas après changement de l'ampoule, le fusible doit être changé. Si le câblage interne peut être atteint durant cette opération, le changement de fusible doit être effectué par un électricien professionnel.
- 39- L'article peut être utilisé en association avec un régulateur d'intensité, exception faite avec les modèles PLCE. Consultez un électricien qualifié pour le choix du type (spécialement pour les articles 12V).
- 40- L'équipement fonctionne avec un transformateur de sécurité. Remplacez le transformateur défectueux par un transformateur aux spécifications techniques identiques. Si nécessaire, demandez conseil à votre vendeur habituel.
- 41- Article pour conditions sévères d'emplois.
- 42- Possibilité de programmer la mise en route et la durée de l'éclairage. Détails en partie A.
- 43- L'article peut être installé jusqu'à six mètres de haut.
- 44- Pour une utilisation optimale, placez la montre à hauteur mentionnée sur le schéma. La portée minimale et maximale du détecteur est mentionnée dans l'icône, partie A.
- 45- L'angle d'action du détecteur est indiqué dans l'icône.
- 46- L'article peut être installé horizontalement. Pour prolonger la durée de vie de votre appareil, l'ampoule ne doit pas excéder de 4 degrés l'angle conseillé.
- 47- Assurez vous que vous ne percez pas de trous au milieu de réseaux câblés existants (dans les murs ou plafonds) lorsque vous installez un équipement.
- 48- Si vous utilisez une boîte d'encastrement pour poser votre applique ou votre plafonnier, il est obligatoire de fermer la boîte avec un couvercle.
- 49- Adapter la longueur des fils de votre installation afin d'éviter la torsion et l'écrasement des fils.
- 50- Utilisation possible d'ampoules à collette argentée.
- 51- Ce luminaire contient des composants pouvant monter en température.
- 52- Ce produit n'est pas adapté pour les enfants de moins de 14 ans.
- L'équipement d'éclairage aussi bien que tous les produits de la gamme est dessiné, produit et testé en accord avec les normes de standard Européennes (EN 60.598 / C €). En cas de défaut de fabrication, ou matériel endommagé, le fabricant offre une garantie allant jusqu'à 2 ans pour les équipements d'intérieur pour les équipements d'extérieurs. Les bris de verrerie, les piles et les ampoules ne sont pas couverts par la garantie. Tous dommages causés par l'utilisation du luminaire dans des circonstances exceptionnelles (zone côtière, environnement industriel, en contact fréquent avec des engrais...), ne sont pas couverts par les conditions de garantie. La période de garantie démarre à partir de la date d'achat et n'est valable qu'avec une facture ou ticket de caisse. La garantie est nulle si l'équipement n'a pas été installé selon les instructions du constructeur. Le fabricant n'est pas tenu pour responsable des dommages causés suite à une mauvaise utilisation, ou détournement de ses produits.

Seus réserve de modifications dans le modèle et les spécifications techniques.

SICHERHEITSHINWEISE - TEIL B

■ DEUTSCH ■

- Diese Sicherheitshinweise sind nur in Verbindung mit Teil „A“ zu verwenden.
- Herstellerhinweise zu einem ordnungsgemässen Gebrauch von Leuchten! Folgen Sie immer den Hinweisen dieser Anleitung für eine sichere und gefahrlose Montage und Gebrauch dieser Leuchte. Bewahren Sie die Montageanleitung für spätere Nachfragen auf.
- Im Falle von Zweifeln fragen Sie einen Fachmann.
- Schalten Sie stets die Spannung vor Installation, Instandhaltung oder Reparatur ab.
- Beachten Sie stets die geltenden Installationsvorschriften. Manche Vorschriften verlangen, dass der Anschluss durch einen Fachmann ausgeführt wird.

- Schrauben Sie Verbindungsschrauben immer fest an, besonders bei elektrischen Verbindungen in Kleinspannungsanlagen (z.B. bei 12 Volt).
- Beachten Sie die konkrete Farbenzeichnung der Leitungen vor der Installation: blau (N), braun (L) und bei Schutzklasse I grün/gelb (Schutzleiter).
- Pflegen Sie Wohnraumleuchten mit einem trockenen Reinigungstuch, benutzen Sie keine scharfen Reiniger oder Lösungsmittel. Vermeiden Sie, dass Flüssigkeiten an elektrisch leitende Teile gelangen.
- Bitte montieren Sie Wandleuchten ausserhalb der Reichweite von Kindern.
- Wenn die Leuchte auf einer metallischen Oberfläche montiert ist, muss diese Metalloberfläche mit dem Schutzleiter oder dem Potentialausgleichsleiter verbunden sein.
- Beachten Sie immer die technischen Daten auf dem Produkt. Vergleichen Sie die Symbole auf dem Typenschild der Leuchte mit den Symbolen aus Teil „A“. Diese Symbole aus Teil „A“ sind nachfolgend erklärt:

ACHTUNG: Unten bzw. auf der Vorderseite dieser Anleitung finden Sie alle Erklärungen mit einem Nummernbezug zu den Symbolen.

- 01- Diese Leuchte sollte nur in Wohngebäuden montiert werden.
- 02- Diese Leuchte ist nicht geeignet für die Verwendung in Bädern (besonders nicht in den angezeigten Bereichen). Leuchten der Schutzart IP24 können in Deutschland ab 60 cm seitlich von der Wanne oder Dusche verwendet werden.
- 03- Diese Leuchte ist geeignet für die Montage auf normal entflammaren Oberflächen. Einbauspots dürfen unter keinen Umständen mit Isoliermaterial oder ähnlichem abgedeckt werden.
- 04- Dieses Produkt ist nicht geeignet zur Montage auf normal entflammaren Befestigungsfächern.
- 05- Wie Abbildung 03, wobei wärmedämmende Werkstoffe die Leuchte abdecken dürfen.
- 06- Diese Leuchte ist nur für die Deckenmontage geeignet.
- 07- Diese Leuchte ist nur für die Wandmontage geeignet.
- 08- Die Armatur ist für die Wand- und Deckenmontage geeignet.
- 09- Beachten Sie stets die in den Symbolen angegebenen Abstände (in cm) zu angestrahlten Objekten.
- 10- IPX1: Diese Armatur ist gegen Tropfwasser geschützt.
- 11- IPX3: Diese Leuchte darf Regen ausgesetzt werden (sprühendes Wasser aus einer Neigung bis zu 60° gegen die Senkrechte).
- 12- IPX4: Diese Leuchte ist spritzwasserfest; sie kann Spritzwasser ausgesetzt werden, das aus jeder Richtung kommt (360°).
- 13- IPX5: Diese Armatur ist gegen Strahlwasser geschützt.
- 14- IPX7: Die Leuchte ist zur Montage im Erdreich geeignet.
- 15- IPX8: Bietet Schutz beim Eintauchen bis zur angegebenen Tiefe.
- 16- IPX9: Diese Armatur ist staubgeschützt.
- 17- IPX9: Diese Armatur ist staubdicht.
- 18- Ersetzen Sie umgehend das zerbrochene Schutzglas. Verwenden Sie nur Originalersatzteile.
- 19- Schutzklasse I: Diese Leuchte hat einen Schutzleiteranschluss. Der Schutzleiter muss an die mit „Ⓛ“ gekennzeichnete Erdungsschraube angeschlossen werden.
- 20- Schutzklasse II: Diese Leuchte ist doppelt isoliert und darf nicht an eine Erdung angeschlossen werden.
- 21- Schutzklasse III: Diese Leuchte darf nur an Sicherheitskleinspannung angeschlossen werden (z.B. 12 Volt).
- 22- Entfernen Sie die Leitungsisolierungen wie auf der Abbildung angeben.
- 23- Die Schutzleitung muss immer länger sein, als die spannungsführenden Leitungen.
- 24- Alle Leitungen müssen zum Schutz gegen Wärme mit den beigelieferten Wärmeschutzschläuchen überzogen werden.
- 25- Verwenden Sie hitzebeständige Leitungen für den Netzanschluss.
- 26- Diese Leuchte ist nur für den festen Anschluss an die Netzspannung geeignet.
- 27- X-Verbindung: Bei Beschädigung der Leitung muss diese durch eine Leitung gleichen Typs ersetzt werden.
Y-Verbindung: Bei Beschädigung der Leitung darf diese zur Vermeidung von Risiken ausschließlich durch den Hersteller, den Handel oder eine Fachkraft ersetzt werden.
Z-Verbindung: Die Leitung kann nicht ersetzt werden.
- 28- Max. ... W: verwenden Sie ausschließlich Leuchtmittel mit den angegebenen Wattagen, die für diese Leuchte geeignet sind.
- 29- Diese Leuchte ist nur für Reflektorlampen geeignet.
- 30- Diese Leuchte ist nur für Energiesparlampen geeignet.
- 31- Diese Leuchte ist nicht für Energiesparlampen geeignet.
- 32- Nur Glühlampen mit einem Durchmesser von 60 mm können in dieser Leuchte verwendet werden.
Eine Glühlampe mit 45 mm Durchmesser darf nicht in dieser Leuchte verwendet werden.
- 33- Benutzen Sie nur Globulampen mit angegebenerm Durchmesser. Verwenden Sie keine Normallampen.
- 34- Dieses Produkt ist nur für Kerzenlampen geeignet.
- 35- Verwenden Sie in keinem Fall „cool beam“ – Leuchtmittel in dieser Armatur.
- 36- Diese Leuchte ist nur geeignet für die Verwendung von Leuchtmitteln mit integriertem Sicherheits-Hüllkolben oder Niederdruck-Leuchtmitteln. Ein zusätzliches Schutzglas ist nicht erforderlich.
- 37- Halogenleuchtmittel in Birnen- und Röhrenform dürfen nicht mit bloßen Händen berührt werden.
- 38- Die Leuchte ist mit einer Sicherung ausgestattet. Wenn die Leuchte nach einem Leuchtmittelwechsel nicht funktioniert, muss die Sicherung im Inneren der Leuchte ersetzt werden. Ist bei diesem Vorgang der Kontakt mit der inneren Leitung möglich, sollte die Sicherung von einem Fachmann ersetzt werden.
- 39- Diese Leuchte kann mit einem Dimmer verwendet werden. Ausgenommen bei Verwendung einer PL-Sparlampe. Fragen Sie einen Fachmann bei der Wahl des richtigen Dimmer-Typs.
- 40- Diese Leuchte ist mit einem Sicherheitstransformator ausgestattet. Ersetzen Sie einen defekten Transformator nur mit einem Ersatztyp mit den gleichen technischen Daten. Ziehen Sie einen Fachmann zu Rate.
- 41- Leuchte für rauhen Betrieb.
- 42- Leuchte mit Möglichkeit der Zeit- und Dämmungsstufen-Einstellung. Minimum und Maximum ist im entsprechenden Symbol in Teil „A“ dargestellt.
- 43- Die Leuchte kann maximal in einer Höhe von 6 Metern montiert werden.
- 44- Um eine optimale Funktion zu erreichen, ist die Leuchte in der, in der Abbildung angegebenen Höhe zu montieren.
- 45- Der Erfassungsbereich deckt den in der Abbildung angegebenen Bereich ab.
- 46- Diese Leuchte darf nur horizontal montiert werden. Zur Erreichung der optimalen Lebensdauer des Leuchtmittels darf diese nicht mehr als 4 Grad geneigt betrieben werden.
- 47- Achten Sie darauf, dass Sie keine Elektroleitungen und andere Hindernisse in der Wand bei der Montage durchbohren!
- 48- Wird die Leuchte auf eine Decken- oder Wanddose montiert, muss diese erst mit einem entsprechenden Deckel verschlossen werden (z.B. in den Niederlanden).
- 49- Elektrische Leitungen dürfen niemals zwischen der Leuchte und der Montageoberfläche gequetscht werden!
- 50- Leuchte geeignet für die Verwendung von Kopfsjiegellampen.
- 51- An dieser Leuchte befinden sich Bauteile, die bei Benutzung der Leuchte heiß werden.
- 52- Dieses Produkt ist nicht geeignet für Kinder unter 14 Jahren.

Diese Leuchte ist - wie alle andere Produkte - gestaltet, hergestellt und geprüft in Übereinstimmung mit den strengen Europäischen Sicherheitsnormen (EN 60 598 / C €). Im Falle eines Konstruktions- oder Materialfehlers gewährt der Hersteller eine Garantie von zwei Jahren für

Wohnraumleuchten und Ausenleuchten (Abweichungen sind ggf. auf der Verpackung ausgewiesen).

Defekte Gläser, Batterien und Leuchtmittel fallen nicht unter die Garantie. Schäden, bedingt durch externe Umwelteinflüsse (wie z.B. hoher Salzgehalt in der Küsteregion, Umweltbelastungen in Industriegebieten sowie dem Kontakt mit landwirtschaftlichen Düngemitteln), sind von der Garantie ausgeschlossen. Die Garantie gilt ab Verkaufsdatum und nur in Verbindung mit dem Kaufbeleg. Die Garantie erlischt bei nicht ordnungsgemäßer Montage, Reparatur durch Dritte oder Änderung an der Leuchte. Der Hersteller übernimmt auch keine Haftung für die Schäden, die durch nicht bestimmungsgemäße Verwendung oder Einsatz von ungeeignetem Zubehör verursacht wird.

Änderungen in Technik und Ausführung vorbehalten.

SAFETY INSTRUCTIONS - PART B

ENGLISH

- The manufacturer advises the correct use of lighting fittings! Therefore always follow these instructions to ensure correct and safe installation and functioning of the fitting and keep it for future reference.
- Always isolate the power before commencing installation, maintenance or repair.
- If in doubt, consult a qualified electrician or contact your retail outlet. Ensure that you always install the fitting to the relevant regulations. Certain regulations indicate that lighting fittings should be installed by a qualified electrician (EG Part P for the UK).
- Always tighten the terminal screws firmly, especially the attachment for low voltage wiring (12V) (if applicable).
- Observe the correct colour of the wiring before installation: blue (N), brown (L) and if protection class I, yellow/green (earth).
- Maintain interior lighting with a dry cloth duster, do not use abrasives or solvents. Avoid liquid on all electrical parts.
- Please mount wall lights out of children's reach.
- If the luminaire is mounted on a metallic surface, this surface must be bonded to the protective earth conductor or to the equipotential bonding conductor of the installation.
- Always consider all the technical specifications of the fitting. Verify the stated icons on the identification label on the fitting and the icons that are shown in part A of your safety instructions.

ATTENTION: Below you will find all the explanations with numeric reference to the icons respectively in front of these safety instructions:

- 01- This fitting should only be installed indoors.
- 02- The fitting is not suitable for installation in bathrooms at least not in the specified zone.
- 03- The fitting is suitable for fixing to normal flammable surfaces.
Recessed luminaires should under no circumstances be covered with insulation material or other similar materials.
- 04- This product is not suitable for direct mounting on flammable surfaces.
- 05- The fitting may be covered with insulating material.
- 06- The fitting is only suitable for fixing to the ceiling.
- 07- The fitting is only suitable for fixing to the wall.
- 08- The fitting is suitable for fixing to the wall and to the ceiling.
- 09- Always observe the minimum distance between the lamp and the surface being lit as indicated on the icon.
- 10- IPX1: The fitting is protected against dripping water.
- 11- IPX3: the fitting may be exposed to raindrops (falling drops under a maximum angle of 60° to the vertical axis).
- 12- IPX4: the fitting is splash-proof: it may be exposed to splashing water coming from any direction (360°).
- 13- IPX5: The fitting is protected against water jets.
- 14- IPX7: The fitting can be installed into the ground.
- 15- IPX8: offers protection against immersion up to the indicated depth.
- 16- IP5X: The fitting is dust protected.
- 17- IP6X: The fitting is dust tight.
- 18- Immediately replace a cracked or broken safety glass and use only manufacturer approved parts.
- 20- Protection class I: the fitting has an earthing connection. The earth wire (yellow/green) has to be connected to the clip marked with ☺.
- 20- Protection class II: the fitting is double insulated and must not be connected to an Earth.
- 21- Protection class III: the fitting is only suitable for very low voltage supply (e.g. 12V).
- 22- Strip the wire as indicated in the diagram.
- 23- The earthing wire always has to be longer than the contact wires.
- 24- The use of the supplied heat-resistant sleeving is required over the unstripped wire lengths.
- 25- Use heat-resistant cable for wiring the fitting into the mains.
- 26- The fitting is only suitable for wiring directly into the mains.
- 27- X-connection: In case of damage to the wire, it has to be replaced by a wire of the same type.
Y-connection: In case of damage to the wire, it has to be replaced only by the manufacturer, distributor or by an expert, to avoid risks.
Z-connection: The wire can't be replaced.
- 28- MAX...W: only use lamps suitable for this fitting and keep within the maximum specified wattage.
- 29- The fitting is only suitable for reflector lamp(s).
- 30- The fitting is only suitable for PLCE lamps.
- 31- The fitting is not suitable for PLCE lamps.
- 32- Only an incandescent lamp with a diameter of 60mm can be used. A lamp with a 45mm diameter must not be used for this fitting.
- 33- Only use an incandescent globe bulb that is the size of the indicated diameter. Never use a standard incandescent bulb.
- 34- This product is only suitable for candle shaped bulbs.
- 35- Never use "cool-beam" lamps for this fitting.
- 36- The fitting is only suitable for a lamp with built-in safety or a low pressure lamp. An extra safety glass is not necessary.
- 37- Capsule and linear halogen lamps may not be touched by bare hands.
- 38- The fitting is equipped with a fuse. If the fitting is out of order after the bulb has been replaced, the internal fuse has to be replaced. If contact with the internal wiring can be made during this operation, this should be done by a competent electrician.
- 39- The fitting can be used in combination with a dimmer with exception where PLCE-lamps are used. Consult a qualified electrician for choosing the right type (especially important for 12V-fittings).
- 40- The fitting is working with a safety transformer. Replace a broken transformer only with a transformer with identical technical specifications. Consult a qualified electrician or your retail outlet.
- 41- Fittings for rough use.
- 42- Fitting with time and light setting options. Minimum and maximum will be shown in the icon in part A.
- 43- The fitting can be placed at a maximum of 6 meters height.
- 44- To reach an optimal working, you have to place the fitting on the height mentioned in the icon. The maximum and minimum reach of the detector is also mentioned in the icon in part A.
- 45- The standard active range of vision of the detector covers the given degrees mentioned in the icon.
- 46- This fitting should be mounted horizontally. For longer life, the bulb should not be at a greater angle than 4 degrees.
- 47- Ensure that you don't drill through electrical wires or any other obstruction in the wall or ceiling during installation!
- 48- If the luminaire is mounted onto a ceiling-box or wall-box, it is obliged to cover the box with a lid first. (e.g. The Netherlands)
- 49- Electrical wiring may never be clamped or twisted between the luminaire and the mounting surface!
- 50- Luminaires designed for use with bowl mirror lamps.
- 51- This luminaire contains in some places very hot parts.

52- This product is not suitable for children under 14 years.

The lighting fitting – as well as all other products from the collection – is designed, produced and tested in accordance with the strictest European safety standards (EN 60.598 / C E). In case of construction faults or material damages the manufacturer gives a guarantee up to 2 years for indoor lighting and outdoor lighting. (unless otherwise stated on the packaging) Broken glass, batteries and lighting bulbs do not fall under the guarantee terms. Any damage caused to the light fitting in extreme conditions (coastal areas, industrial surroundings, farm environments) will not be covered by the guarantee. The period of guarantee starts from the purchase date and is only valid on presentation of the receipt. The guarantee is void if the fitting was not installed following the instructions or repaired or modified. The manufacturer does not accept any liability for damage caused as a result of misuse or wrong application of the fitting.

Alterations in design and technical specifications reserved.

INSTRUCCIONES DE SEGURIDAD - PARTE B

ESPAÑOL

- El fabricante aconseja un uso correcto de los aparatos de iluminación! Por lo tanto siga siempre estas instrucciones para asegurar un correcto y seguro funcionamiento de las lámparas y consérvelas para futuras consultas.
- Corte la corriente siempre antes de comenzar la instalación, el mantenimiento o la reparación.
- En caso de duda, consulte a un electricista cualificado o a su establecimiento habitual. Asegúrese de que siempre se instala la lámpara según las normas pertinentes. Ciertas normas indican que los aparatos de iluminación deben ser instalados por personal cualificado (p.e. Alemania).
- Apriete siempre los tornillos del bloque de conexión, especialmente las conexiones del cableado de bajo voltaje (12V) (en su caso).
- Compruebe el color correcto de los cables antes de la instalación: azul (N), marrón o negro (L) y amarillo/verde (toma de tierra) si es de protección clase I.
- Limpie el interior de las lámparas con un paño seco y limpio, no use disolventes o sustancias abrasivas. Evite el contacto de líquidos en todas las partes eléctricas.
- Por favor, instale los apliques fuera del alcance de los niños.
- Si el aparato está instalado encima de una superficie metálica, esta superficie debe estar conectada a una toma de tierra, o el propio aparato deberá estar conectado a una toma de tierra.
- Tenga en cuenta siempre todas las especificaciones técnicas del aparato. Verifique siempre los iconos de la etiqueta gris pegada en la lámpara y los iconos en la parte A de las instrucciones de seguridad.

ATENCIÓN: A continuación encontrará las explicaciones de todos los iconos que aparecen en las instrucciones de seguridad, ordenados numéricamente:

- 01- Este aparato sólo debe instalarse en el interior
- 02- El aparato no es adecuado para ser instalado en cuartos de baño (como mínimo no en la zona especificada).
- 03- El aparato puede ser instalado en superficies normalmente inflamables.
Las lámparas empotradas no deben ser cubiertas con aislante o material similar bajo ninguna circunstancia.
- 04- Este producto no es adecuado para ser instalado directamente sobre superficies inflamables.
- 05- El aparato se puede cubrir con material aislante.
- 06- El aparato solamente puede ser instalado en el techo.
- 07- El aparato solamente puede ser instalado en la pared.
- 08- El aparato es apto para instalación en pared o techo.
- 09- Mantener siempre la distancia mínima entre la lámpara y los objetos que puedan provocar chispas, como muestra el icono.
- 10- IPX1: El aparato está protegido contra el goteo de agua.
- 11- IPX3: El aparato puede ser expuesto a lluvia fina (con una inclinación máxima de 60° sobre la vertical).
- 12- IPX4: El aparato puede ser expuesto a salpicaduras que provengan de cualquier dirección (360°).
- 13- IPX5: El aparato está protegido contra chorros de agua.
- 14- IPX7: El aparato puede instalarse en el suelo
- 15- IPX8: El aparato ofrece protección contra inmersión hasta la profundidad indicada.
- 16- IP5X: El aparato está protegido contra el polvo.
- 17- IP6X: El aparato es estanco al polvo.
- 18- Reemplace inmediatamente cristales de seguridad agrietados o rotos y use sólo recambios aprobados por el fabricante.
- 19- Protección clase I: El aparato tiene toma de tierra. El cable de toma de tierra (amarillo/verde) debe ser conectado al clip marcado con el símbolo ☺.
- 20- Protección clase II: El aparato tiene doble aislamiento y no puede ser conectado a tierra.
- 21- Protección clase III: El aparato es adecuado solamente para muy baja tensión (p.e. 12V).
- 22- Pelar el cable como indicado en el dibujo.
- 23- El cable de toma de tierra ha de ser siempre más largo que los cables de contacto.
- 24- El uso de los manguitos resistentes al calor suministrados es necesario en las zonas con el cable pelado.
- 25- Utilice un cable resistente al calor para conectar el aparato a la corriente.
- 26- El aparato sólo es adecuado para conectar directamente a la red eléctrica.
- 27- Conexión X: si el cable queda dañado, ha de ser sustituido por otro del mismo tipo
Conexión Y: si el cable queda dañado, ha de ser sustituido sólo por el fabricante, por el detallista o por una persona cualificada, para evitar riesgos.
Conexión Z: el cable no puede ser sustituido.
- 28- MAX...W: Usar únicamente bombillas adecuadas para este aparato y no superar nunca la potencia especificada.
- 29- El aparato sólo es apropiado para bombillas reflectoras.
- 30- El aparato sólo es apropiado para bombillas PLCE. (Bajo consumo)
- 31- El aparato no es apropiado para bombillas PLCE. (Bajo consumo)
- 32- Únicamente una bombilla de 60mm de diámetro puede ser colocada. No se puede usar una bombilla de 45mm de diámetro.
- 33- Use únicamente bombillo globo incandescente con el diámetro indicado. Nunca usar una bombilla incandescente estándar.
- 34- Este producto es solo adecuado para bombillas vela.
- 35- No usar nunca una bombilla de tipo "cool beam".
- 36- El aparato es sólo apto para una bombilla con seguridad incorporada o bombilla de baja presión. Un cristal de seguridad adicional no es necesario.
- 37- Las bombillas halógenas no deben ser tocadas directamente con las manos.
- El aparato está protegido por un fusible. Si el aparato no funciona después de haber reemplazado la bombilla, el fusible debe ser cambiado. Si durante esta operación es necesario tocar los cables internos, ésta debe realizarse por un electricista cualificado
- 39- El aparato puede combinarse con un regulador de intensidad, sólo que se quiera usar una bombilla de bajo consumo. Consulte a un electricista cualificado para elegir el modelo correcto (especialmente importante para aparatos de 12V).
- 40- El aparato funciona con un transformador de seguridad. Reemplazar el transformador únicamente por otro de idénticas especificaciones técnicas. Consultar a personal cualificado o a su establecimiento habitual.
- 41- Aparatos aptos para trato duro.
- 42- Aparato con posibilidad de selección de tiempo y luz. Mínimo y máximo se indican en un icono en la Parte A.
- 43- El aparato se puede colocar a una altura máxima de 6m.
- 44- Para obtener el rendimiento máximo, el aparato ha de colocarse en la altura indicada en el icono en la Parte A.
- 45- El ángulo estándar de visión del detector está indicado, en grados, en el icono.

- 46- O aparato ha de instalarse horizontalmente. Para alargar la vida de la bombilla, no debe tener un ángulo de más de 4 grados.
- 47- Asegurarse de no dañar el cableado eléctrico de la red al taladrar la pared o el techo
- 48- Si se monta la lámpara encima de una caja de conexión empotrada en la pared o el techo (ej.: Holanda), esta caja se ha de cubrir con una tapa.
- 49- Los cables eléctricos no se pueden nunca torcer o grapar entre la lámpara y la superficie de soporte.
- 50- Esta lámpara puede ser usada con bombillas reflectoras indirectas.
- 51- Esta lámpara contiene componentes que pueden calentarse.
- 52- Este producto no es adecuado para niños menores de 14 años.
- Los artículos de iluminación (así como otros productos de la colección) están diseñados, fabricados y probados de acuerdo con las más estrictas normas europeas de seguridad (EN 60.598 / C ϵ). En caso de defecto de fabricación o materiales en mal estado el fabricante da 2 años de garantía en iluminación interior y en iluminación exterior (salvo indicación contraria en el embalaje). Cristales rotos, baterías y fuentes de alimentación no están bajo los términos de esta garantía. Cualquier daño debido al uso del aparato en condiciones extremas (zonas de costa, zonas industriales, contactos con abono...) no están bajo las condiciones de esta garantía. El periodo de garantía empieza en la fecha de compra y sólo será válido previa presentación de la factura. La garantía expira si el aparato no es instalado, reparado o modificado siguiendo las instrucciones. El fabricante declina toda responsabilidad por daños causados o como resultado de un uso indebido o una instalación incorrecta del aparato.
- Quedan reservados cambios en el diseño y en las especificaciones técnicas.*

INSTRUÇÕES DE SEGURANÇA - PARTE B

PORTUGUÊS

- O fabricante aconselha a correcta instalação do nosso material! Por isso, siga sempre estas instruções para assegurar uma correcta e segura instalação e funcionamento do nosso material, preservando-o para futura referência.
- Desligue sempre a corrente antes de começar uma instalação, manutenção ou reparação.
- Em caso de dúvida, consulte um electricista ou informe-se no seu posto de venda. Asegure-se que instala o material seguindo todos os regulamentos. Certos regulamentos indicam que alguns ajustes têm que ser feitos por um electricista qualificado.
- Aperte sempre os parafusos com firmeza, especialmente para os fios de baixa voltagem (12V) (se aplicável).
- Tenha a precaução de observar sempre a cor dos fios antes da instalação: azul (N), castanho ou preto (L) e amarelo ou verde (Terra).
- Limpe o material eléctrico do interior da casa com um pano seco, não use abrasivos ou solventes. Evite o contacto de líquidos com as partes eléctricas.
- Montar sempre os Apliques fora do alcance das crianças.
- Se a Luminária for montada sob uma superfície metálica, então esta superfície deverá estar ligada a um fio terra ou a própria Luminária deverá estar ligada ao fio terra.
- Leve sempre em consideração todas as especificações técnicas no processo de instalação. Verifique os ícones que vêm impressos na folha de instalação e os ícones que vêm na parte A na folha de instruções de segurança.

ATENÇÃO: Em baixo vai encontrar todas as explicações com referências numéricas para os ícones respectivos destas instruções de segurança:

- 01- Este artigo apenas deve ser montado no interior de um edifício.
- 02- Material impróprio para ser instalado em casas de banho (pelo menos na zona especificada).
- 03- Material próprio para fixar em superfícies inflamáveis normais.
Projectores de encastrar em nenhuma circunstância devem ser tapados com isolamento ou material similar.
- 04- Este produto não é apropriado para ser montado em zonas inflamáveis.
- 05- O invólucro protector deverá ser revestido com material isolador.
- 06- Material para ser instalado exclusivamente no tecto.
- 07- Material para ser instalado exclusivamente na parede.
- 08- O material é adaptável para fixação tanto na parede como no tecto.
- 09- Observe sempre a distância mínima entre o candeeiro e os objectos iluminados como está indicado no ícone.
- 10- IPX1: O candeeiro está protegido contra gotas de água.
- 11- IPX3: Material pode ser exposto a pingos de chuva (pingos sob um ângulo máximo de 60° sobre o eixo vertical).
- 12- IPX4: O candeeiro é à prova de salpicos de água: pode ser exposto a salpicos de água vinda de qualquer direcção (360°).
- 13- IPX5: O candeeiro está protegido contra jactos de água.
- 14- IPX7: O candeeiro pode ser instalado directamente no solo.
- 16- IPX8: Oferece uma protecção contra imersão até à profundidade indicada.
- 16- IPX8: O candeeiro está protegido contra o pó.
- 17- IP6X: O candeeiro está isolado do pó.
- 18- Substitua imediatamente o ou os vidros rachados ou partidos e use exclusivamente peças aprovadas pelo fabricante.
- 19- Protecção classe I: O material tem uma ligação Terra. O fio Terra (amarelo e verde) tem que ser conectado com o clip marcado com um \oplus .
- 20- Protecção classe II: O material é duplamente isolado e pode não ser ligado com fio terra.
- 21- Protecção classe III: Material só próprio para uma baixa voltagem (ex. 12V).
- 22- Remover a protecção como indica o diagrama.
- 23- O fio terra deve ser sempre maior que os fios de contacto.
- 24- As mangas resistentes ao calor fornecidas têm como objectivo cobrir os fios descarnados.
- 25- Usar cabos resistentes ao calor para a electrificação do invólucro protector ao geral.
- 26- Material adequado só para ser ligado directamente à corrente.
- 27- X- Ligação: Em caso de avaria, o cabo deverá ser substituído por outro do mesmo tipo.
Y- Ligação: Em caso de avaria, o cabo deverá ser substituído apenas pelo fabricante, distribuidor ou mão-de-obra especializada, a fim de evitar acidentes.
Z- Ligação: O cabo não pode ser substituído.
- 28- MAX...W: Use lâmpadas adequadas e que estejam dentro da voltagem indicada.
- 29- Material só adequado para lâmpadas reflectoras.
- 30- Material só adequado para lâmpadas PLCE (económicas).
- 31- Material não adequado para lâmpadas PLCE (económicas).
- 32- Utilizar apenas lâmpadas incandescentes com diâmetro de 60mm. As lâmpadas com 45mm de diâmetro, não devem ser usadas neste candeeiro.
- 33- Usar apenas uma Lámpada Globo incandescente com o tamanho do diâmetro indicado. Nunca use uma Lámpada incandescente standard.
- 34- Este produto só é compatível com Lámpadas "Chama".
- 35- Nunca utilizar lâmpadas frias neste candeeiro.
- 36- O candeeiro é compatível apenas para lâmpadas com protecção de segurança ou de baixa pressão. Não necessita de vidro extra de protecção.
- 37- Tanto as lâmpadas bispinas como as lineares de halógeno não podem ser tocadas com mãos a descoberto.
- 38- Material equipado com um fusível. Se o equipamento não estiver a funcionar após a substituição de uma lâmpada, então o fusível deverá ser substituído. Se durante o operação de substituição poder haver hipótese de contacto com os fios de ligação, então a substituição deverá ser por um electricista qualificado.
- 39- O candeeiro pode ser usado em combinação com um reóstato, exceptuando quando são usadas lâmpadas PLCE. Consultar a opinião de um electricista especializado para uma escolha adequada (especialmente importante para lâmpadas de 12V).
- 40- Material a funcionar com um transformador de segurança. Substitua o transformador avariado apenas por um com especificações técnicas

- iguais. Consulte um electricista qualificado ou o seu local de compra.
- 41- Candeeiro para uso intensivo.
- 42- Candeeiro com programação de tempo e intensidade luminosa. Mínimos e máximos serão fornecidos no ícone na parte A.
- 43- O candeeiro pode ser colocado a uma altura máxima de 6 metros.
- 44- Para um melhor funcionamento, o candeeiro deverá ser colocado na altura mencionada no ícone. Os alcances máximos e mínimo do detector estão também mencionados no ícone da parte A.
- 45- O alcance standard do detector, abrange os graus mencionados no ícone.
- 46- Este candeeiro deverá ser instalado na horizontal. Para uma maior durabilidade, a lâmpada não deverá estar num ângulo superior a 4°.
- 47- Asegure-se que não fura nenhum fio eléctrico ou que não existe qualquer outra obstrução (ex. camos) na parede ou tecto durante a instalação.
- 48- Se o candeeiro for montado sobre uma caixa de tecto ou parede, é obrigatório tapar a caixa com uma tampa após a electrificação.
- 49- Os fios eléctricos nunca podem ficar ligados ou torcidos entre o candeeiro e a superfície.
- 50- Candeeiro adaptado para o uso de lâmpadas com coroa pretas.
- 51- Este candeeiro contém componentes que poderão ficar quentes.
- 52- Este produto não é aconselhável a crianças com menos de 14 anos.
- O material de iluminação — bem como todos os outros produtos da nossa colecção — são desenhados, produzidos e testados de acordo com os mais rigorosos padrões Europeus (EN 60.598 / C ϵ). Em caso de falhas de construção ou material danificado o fabricante dá uma garantia até 2 anos para material de interior e a para material de exterior. (a não ser que no embalagem venha especificado de modo diferente) Vidros partidos, baterias e fontes de luz, não estão cobertos pelos termos de garantia. Qualquer estrago provocado pelo uso da armação do artigo em circunstâncias extremas (áreas de costa, ambientes industriais, contacto frequente com adubo...), não está coberto pela garantia. O período de garantia começa a partir da data da compra e só é válida com a apresentação do recibo. A garantia é nula se o material não foi instalado de acordo com as instruções ou reparado ou modificado. O fabricante também não aceita qualquer responsabilidade por qualquer dano causado em resultado de mau manuseamento ou má aplicação do material.
- Reservamos o direito a alterações no design e nas especificações técnicas.*

ISTRUZIONI DI SICUREZZA - PARTE B

ITALIANO

- Il fabbricante informa sul corretto uso degli articoli d'illuminazione. Pertanto attenervi sempre a queste istruzioni che assicurano una corretta ed appropriata installazione nonché funzionamento e conservatele quindi per future consultazioni.
 - Slatcate sempre il filo della corrente prima di iniziare un'installazione, manutenzione o riparazione.
 - Se avete un dubbio, consultate un elettricista qualificato o un installatore presso il vostro rivenditore. Assicuratevi di installare apparecchi che seguano le norme in vigore. Alcune norme impongono che certi articoli siano installati da un elettricista qualificato (es.: in Germania).
 - Stringete sempre energicamente le viti di fissaggio specialmente se si tratta di articoli a bassa tensione (12V).
 - Verificate il colore corretto del cavo da collegare: blu (N), marrone o nero (L) e se con protezione in classe I, giallo/verde (terra).
 - Effettuate la pulizia degli articoli d'illuminazione con panni asciutti e non usate né solventi né prodotti abrasivi. Evitate di spargere liquidi sui tutte le parti elettriche.
 - Montate gli articoli a muro fuori dalla portata dei bambini.
 - Se l'apparecchio viene montato su di una superficie metallica, questa superficie deve essere collegata al dispositivo di protezione a terra collegato a massa sull'apposito dispositivo.
 - Tenete sempre in considerazione tutte le specifiche tecniche dell'apparecchio. Verificate i simboli che si trovano sull'etichetta di identificazione di ogni articolo e le icone visibili nella parte A delle Vostre istruzioni di sicurezza.
- ATTENZIONE: Qui sotto troverete tutte le spiegazioni con riferimenti numerici alle corrispondenti icone allegate a queste istruzioni di sicurezza.**
- 01- Questo apparecchio può essere installato solo all'interno.
- 02- Non è adatto per essere installato in sale da bagno (ad eccezione di zone specifiche).
- 03- E' adatto per essere installato su normali facciate infiammabili. Le apparecchiature d'illuminazione da incasso non devono essere coperte con materiale isolante o simile.
- 04- Questo prodotto non è adatto per essere montato direttamente su una superficie infiammabile.
- 05- Il portalampe può essere ricoperto con materiale isolante.
- 06- E' adatto per essere installato esclusivamente al soffitto.
- 07- E' adatto per essere installato solamente a parete.
- 08- Il portalampe consente il fissaggio a parete e a soffitto.
- 09- Rispettate sempre la distanza minima tra la lampadina e gli oggetti illuminati come indicato nell'icona.
- 10- IPX1: Il portalampe è dotato di protezione contro il gocciolamento d'acqua.
- 11- IPX3: Può essere esposto alla pioggia (le gocce devono cadere con un angolo massimo di 60° dall'asse verticale).
- 12- IPX4: L'apparecchio è resistente a getti d'acqua: può essere colpito da spruzzi d'acqua provenienti da qualsiasi direzione (360°).
- 13- IPX5: Il portalampe è dotato di protezione contro getti d'acqua.
- 14- IPX7: Il portalampe può essere installato in terra.
- 15- IPX8: Indica un indice di impermeabilità fino alla profondità indicata.
- 16- IPX8: Il portalampe è dotato di protezione antipolvere.
- 17- IP6X: Il portalampe è a tenuta di polvere.
- 18- Sostituite immediatamente un vetro di sicurezza incrinato o rotto ed utilizzate esclusivamente ricambi approvati dal fabbricante.
- 19- Protezione in classe I: l'apparecchio ha una connessione di presa a terra. Il cavo di terra (giallo/verde) deve essere collegato alla vite segnata con un \oplus .

- 20- Protezione in classe II: l'apparecchio ha una doppia protezione e può non essere collegato ad una presa di terra.
- 21- Protezione in classe III: è adatto solo per articoli in bassa tensione (12V)
- 22- Scolare il cavo come indicato nel diagramma.
- 23- Il filo di messa a terra deve essere sempre più lungo del cavo di alimentazione.
- 24- L'utilizzo del tubetto fornito e resistente al calore è necessario su cavi spelati e sguainati.
- 25- Utilizzare un cavo resistente alle elevate temperature per collegare il portalampe alla rete elettrica.
- 26- L'articolo è adatto per l'alloggiamento diretto alla rete.
- 27- Collegamento X: In caso di danneggiamento, il cavo deve essere sostituito con un cavo dello stesso tipo.
Collegamento Y: In caso di danneggiamento, il cavo deve essere sostituito esclusivamente dal costruttore, dal distributore o da un tecnico esperto per evitare rischi.
Collegamento Z: Il cavo non può essere sostituito.
- 28- MAX...W: usate solo lampadine adatte per questo articolo e con potenza non superiore al wattaggio indicato.
- 29- Utilizzate esclusivamente lampadine con riflettore
- 30- Utilizzate esclusivamente lampadine PLCE.
- 31- Non potete utilizzare lampadine PLCE.
- 32- Utilizzare solo lampade a incandescenza del diametro di 60mm. Non utilizzare lampade del diametro di 45mm per questo portalampe.
- 33- Usare solo una lampada globo a incandescenza del diametro indicato. Non usare mai una lampadina a incandescenza standard.
- 34- Questo prodotto è adatto solo per lampadine oliva.
- 35- Non utilizzare mai lampade a luce fredda per questo portalampe.

- 36- Il portallampade è idoneo esclusivamente per lampade con dispositivi di sicurezza incorporati o per lampade a bassa pressione. Non è necessario montare un vetro di sicurezza supplementare.
- 37- Le lampadine bispino ad alogene lineari non devono essere toccate a mani nude.
- 38- L'apparecchio è dotato di un fusibile. Se il portallampade non funziona dopo aver sostituito la lampadina, il fusibile interno deve essere sostituito. Se può avvenire un contatto con i fili interni durante questa operazione, allora deve essere effettuata da un elettricista competente.
- 39- Il portallampade può essere utilizzato unitamente a un dimmer, salvo in caso di utilizzo di lampade PLCE Per la scelta del tipo giusto rivolgersi a un elettricista qualificato (particolarmente importante per portallampade da 12V).
- 40- L'impianto funziona con un trasformatore di sicurezza. Sostituire il trasformatore giusto solo con un articolo di identiche specifiche tecniche. Consultate un elettricista qualificato o il vostro rivenditore abituale.
- 41- Portallampade resistenti a trattamento logorante.
- 42- Portallampade con possibilità di regolazione del tempo e della luminosità. L'icona nella sezione A riporta i valori minimi e massimi.
- 43- Il portallampade può essere posizionato a un'altezza massima di 6 metri.
- 44- Per un funzionamento ottimale posizionare il portallampade all'altezza indicata nell'icona. Anche il raggio d'azione minimo e massimo del sensore è indicato nell'icona nella sezione A.
- 45- Il raggio di rilevazione del sensore normalmente attivo corrisponde ai gradi indicati nell'icona.
- 46- Questo portallampade deve essere montato in orizzontale. Per una maggiore durata non posizionare la lampada a un angolo superiore a 4 gradi.
- 47- Durante l'installazione assicuratevi di non fare fori in corrispondenza dell'impianto elettrico esistente nel muro o nel soffitto.
- 48- Se la lampada è montata sopra una scatola elettrica o sovrapposta a una scatola elettrica a parete, coprire prima la scatola stessa con un coperchio.
- 49- I cavi elettrici di collegamento non devono mai essere attorcigliati e pressati nello spazio tra la lampadina e la superficie d'appoggio.
- 50- Luci adatte per l'utilizzo con lampadina con testa argentata.
- 51- Queste luci contengono parti che possono scattare.
- 52- Questo prodotto non è adatto per bambini al di sotto di 14 anni.
- L'apparecchio di illuminazione - come tutti gli altri prodotti della collezione - è disegnato, prodotto e testato in conformità con le più severe norme standard di sicurezza Europee (EN 60.598 / C E). In caso di difetto di costruzione o materiale danneggiato il produttore offre la garanzia di due anni per gli apparecchi da interno e sugli articoli da esterno. (a meno che sia indicato diversamente sull'imballaggio) Vetri rotti, batterie e fonti di luce non rientrano nei termini di garanzia. Qualsiasi danno arrecato dall'utilizzo dell'apparecchio per illuminazione in circostanze eccezionali (area casiera, zona industriale, contatti frequenti con concime organico...) non è coperto dalle condizioni di garanzia. Il periodo di garanzia inizia dalla data di acquisto ed è valida solo su presentazione di fattura o ricevuta fiscale. La garanzia decade se l'articolo non è stato installato seguendo le dovute istruzioni, oppure se riparato o manomesso. Il fabbricante inoltre non si ritiene responsabile dei danni causati da un cattivo utilizzo od errata applicazione delle istruzioni.

Modifiche tecniche o di disegno non riservate.

SIKKERHEDSINSTRUKTIONER - DEL B

DANSK

- Producenten understreger vigtigheden af, at belysningsarmaturerne installeres og anvendes korrekt. Følg derfor altid nedenstående instruktioner for at sikre korrekt og sikker installation og funktion af armaturet. Gern disse instruktioner for senere brug.
- Afbrud altid strømmen inden installation, vedligeholdelse og reparation påbegyndes.
- Hvis De er det mindste i tvivl, kontakt da en autoriseret el-installatør eller Deres forhandler. Sørg for altid at installere armaturet i henhold til de gældende regler. Vær opmærksom på, at visse installationer skal foretages af en autoriseret el-installatør.
- Strøm altid alle skrue forsvorligt. Dette gælder især for lavloft (12V).
- Vær opmærksom på ledningernes farvekode inden installation: blå (N), brun eller sort (L) og ved sikkerhedsklasse I, gul/grøn (jord).
- Rengør indendørsarmaturer med en tør klud. Slibemiddel eller opløsningsmidler skal ikke anvendes. Undgå væske på de elektriske dele.
- Monter væglamper udenfor børns rækkevidde.
- Hvis armaturet er monteret på en metal overflade, skal denne overflade være jordat i henhold til forskrifterne.
- Tag altid hensyn til de tekniske specifikationer, der gælder for armaturet. Tjek altid figurerne på etiketten i armaturet og sammenlign dem med de figurer, som vises i del A i sikkerhedsinstruktionen.

OBS: Nedenfor finder De alle forklaringerne på de figurer, som er vist på forsiden af sikkerhedsinstruktionen:

- 01- Armaturet må kun installeres indendørs.
- 02- Armaturet egner sig ikke til installation i baderum (i hvert fald ikke i den specificerede zone).
- 03- Armaturet kan monteres på normal, brandbare flader.
Indbygningsspot må under ingen omstændigheder dækkes med isolering eller lignende.
- 04- Dette produkt er ikke egnet til montering direkte på brandbare flader.
- 05- Armaturet kan dækkes af isoleringsmateriale.
- 06- Armaturet er kun egnet for loftsmonter.
- 07- Armaturet er kun egnet for vægmontage.
- 08- Armaturet er egnet til montering på såvel væg som loft.
- 09- Vær altid opmærksom på minimumsafstanden mellem lampen og det objekt, som skal belyses (se figuren).
- 10- IPX1: Armaturet er dryptæt.
- 11- IPX3: Armaturet kan udsættes for regndråber (faldende dråber under en maksimumvinkel på 60° til lodret)
- 12- IPX4: Dette armatur er stænk-tæt og kan tåle at blive udsat for stænkende vand fra alle vinkler (360°).
- 13- IPX5: Armaturet er regntæt.
- 14- IPX7: Armaturet kan installeres i jorden.
- 15- IPX8: Giver beskyttelse ved nedsænkning op til den angivne dybde.
- 16- IP5X: Armaturet er støvsikket.
- 17- IP6X: Armaturet er støvtæt.
- 18- Erstat omgående skadet eller knust sikkerhedsglas og brug udelukkende reservedele, som er godkendt af producenten.
- 19- Beskyttelsesklasse I: Armaturet er tilsluttet jord. Jordledningen (gul/grøn) skal tilsluttes klemmen markeret med ⊕.
- 20- Beskyttelsesklasse II: Armaturet er dobbeltisoleret og skal ikke tilsluttes jord.
- 21- Beskyttelsesklasse III: Armaturet kan kun anvendes til lavloft (12V).
- 22- Afisolere ledningerne som vist i diagrammet.
- 23- Jordlederen skal altid være længere end kontaktlederne.
- 24- De medfølgende, varmeafvisende rør skal beklæde de af isolerede ledningsstykker.
- 25- Brug varmebestandig ledning til tilslutning af armaturet i kontakten.
- 26- Armaturet egner sig udelukkende til fast tilslutning til lysnettet.
- 27- X-tilslutning: I tilfælde af fejl ved ledningen skal denne erstattes af en ledning af samme type.
Y-tilslutning: I tilfælde af fejl ved ledningen skal denne udskiftes hos forhandleren eller af en autoriseret el-installatør.
Z-tilslutning: Ledningen kan ikke udskiftes.
- 28- MAX...W: Anvend kun lyskilder som passer til armaturet og som holder sig inden for den angivne, maksimale wattage.
- 29- Armaturet passer kun til reflektorlyskilder.
- 30- Armaturet passer kun til PLCE lyskilder.

- 31- Armaturet passer ikke til PLCE lyskilder.
- 32- Der kan kun anvendes glødepærer med en Ø på 60 mm. Glødepærer på Ø 45 mm må ikke anvendes i dette armatur.
- 33- Anvend kun globe glødelampe med den angivne diameter. Anvend aldrig en standard glødelampe.
- 34- Dette produkt er kun egnet til kortedarmede lyskilder.
- 35- Brug aldrig "cool-beam" lyskilder i dette armatur.
- 36- Armaturet har lampe med indbygget beskyttelse. Derfor er ekstra sikkerhedsglas ikke nødvendig.
- 37- Halogenlyskilden må ikke berøres med de bare hænder.
- 38- Armaturet er forsynet med en sikring. Hvis armaturet ikke fungerer efter udsifting af lyskilde, må sikringen også skiftes. Hvis den elektriske installation bliver berørt under arbejdet, skal dette udføres af en autoriseret el-installatør.
- 39- Armaturet kan anvendes sammen med lysdæmper. Kontakt en autoriseret el-installatør for oplysning om korrekt lysdæmper (særlig vigtigt i forbindelse med 12V armaturer).
- 40- Armaturet indeholder en sikkerhedstransformer. Erstat eventuel ødelagt transformer med en transformer, der har samme tekniske specifikationer. Kontakt en autoriseret el-installatør eller Deres forhandler.
- 41- Håndfar armatur.
- 42- Armatur med mulighed for indstilling af tid og lys. Minimum og maximum vises i ikonet.
- 43- Armaturet kan monteres i en max. højde af 6 m.
- 44- For at opnå optimal virkning af sensoren skal armaturet placeret i den foreskrevne højde. Max. og min. for sensorens rækkevidde kan ses i ikonet.
- 45- Sensorens rækkevidde i grader oplyses i ikonet.
- 46- Armaturet anbefales monteret vandret. For at forlænge levetiden bør lyskilden ikke have en vinkel der er større end 4 grader.
- 47- Elektriske ledninger eller anden form for modstand i væg eller tag må ikke perforeres i forbindelse med installationen.
- 48- anvendes ikke i Danmark
- 49- Elektriske ledninger må aldrig blive klemt eller snoet mellem lyskilde og monteringsstedet.
- 50- Armaturet er velegnet til brug for lyskilde med reflektorkapsel.
- 51- Dette armatur indeholder komponenter, der kan blive varme.
- 52- Dette produkt er ikke egnet til børn under 14 år.
- Armaturet er ligesom alle øvrige varer fra vores kollektion designet, produceret og testet i overensstemmelse med de strengeste europæiske sikkerhedsstandarder (EN 60.598 / C E). I tilfælde af produktionsfejl eller materiale-skader yder producenten op til 2 års garanti for indendørsbelysning og ved udendørsbelysning. (med mindre andet står angivet på emballagen)
- Tilsædet glas, batterier og lyskilder dækkes ikke af garantien. Skader på lys armaturer som er anvendt under extreme omstændigheder (ved kysten, i industrielle områder, ved kontakt med gødning,...) er ikke dækket af garantien. Garanti-perioden løber fra købsdatoen og kvittering skal vises på forlangende. Garantien gælder heller ikke, hvis armaturet ikke har været installeret i overensstemmelse med instruktionerne, eller hvis det har været repareret eller på anden måde ændret. Producenten påtager sig intet ansvar for skade forårsaget ved misbrug eller fejlagtig anvendelse/installation af armaturet.

Vi forbeholder os ret til ændringer i design og tekniske specifikationer.

SIKKERHETSINSTRUKSJONER - DEL

NORSK

- Producenten understreker vigtigheden av, at lysarmaturene blir korrekt installert og anvendt. Følg derfor alltid de følgende instruksjonene for å sikre at armaturen installeres og fungerer korrekt og sikkert. Ta vare på disse instruksjonene for senere bruk.
 - Kople alltid fra strømmen før installasjon, vedlikehold og reparasjon påbegynnes.
 - Er du det minste i tvil, ta kontakt med en autorisert e.-installatør eller med forhandleren din. Sørg for at armaturen alltid blir installert i henhold til gjeldende regler. Vær oppmerksom på at visse installasjoner skal utføres av autorisert el.-installatør.
 - Strøm alltid alle skrue forsvorligt. Dette gjelder særlig ved lavspenning (12V).
 - Vær oppmerksom på ledningenes fargekode før installasjonen: blå (N), brun eller svart (L) og ved sikkerhetsklasse I, gul/grønn (jord).
 - Rengjør innendørs armaturene med en tørr klut. Det må ikke benyttes skuremidler eller løsemidler. Unngå at det kommer væske på de elektriske delene.
 - Ta alltid hensyn til de tekniske spesifikasjonene som gjelder for armaturen. Sjekk alltid figurene på etiketten i armaturen og sammenlign dem med figurene vist i del A i sikkerhetsinstruksjonen.
 - Vegglampene må monteres utenfor barns rekkevidde.
 - Hvis belysningen monteres på metall bakgrunn, må denne bakgrunn være forskriftsmessig jordat til det nødvendige utstyret i installasjonen.
- OBS: Nedenfor finner du forklaringer til alle figurene vist på forsiden av sikkerhetsinstruksjonen.**
- 01- Lampen kan kun monteres innendørs.
- 02- Armaturet er ikke egnet for installasjon i baderom kan kun benyttes i tørre rom.
- 03- Armaturet kan monteres på normal brennbare flater. Innbygde spotter må under ingen omstendighet dekkes til med isolasjon eller lignende.
- 04- Dette produktet er ikke egnet for montering direkte på brennbare flater.
- 05- Armaturet kan dekkes med isolasjonsmateriale.
- 06- Armaturet er kun egnet for tak montering.
- 07- Armaturet er kun egnet for veggmontering.
- 08- Armaturet passer til montering på både vegg og tak.
- 09- Vær alltid oppmerksom på minimumsavstanden mellom lampen og objektet som skal belyses (se figuren).
- 10- IPX1: Armaturet er dryppsikket.
- 11- IPX3: Armaturet kan utsettes for regndråper (fallende dråper med en maksimal vinkel på 60° i forhold til loddret).
- 12- IPX4: Armaturet er sprutsikker og tåler å bli utsatt for vannsprut fra alle vinkler (360°).
- 13- IPX5: Armaturet er regntett.
- 14- IPX7: Armaturet kan installeres i bakken.
- 15- IPX8: Gir beskyttelse ved nedsenkning opp til den angitte dybde.
- 16- IP5X: Armaturet er støvsikket.
- 17- IP6X: Armaturet er støvtett.

- 18- Erstatt omgående skadet eller knust sikkerhedsglas og bruk udelukkende reservedeler som er godkjent av produsenten.
- 19- Beskyttelsesklasse I: Armaturet er tilsluttet jord. Jordledningen (gul/grønn) skal tilsluttes klemmen markert med ⊕.
- 20- Beskyttelsesklasse II: Armaturet er dobbeltisoleret og skal ikke tilsluttes jord.
- 21- Beskyttelsesklasse III: Armaturet kan kun anvendes til lavspenning (12V).
- 22- Avisolere ledningene som vist i diagrammet.
- 23- Jordlederen skal alltid være lengre end kontaktlederne.
- 24- De medfølgende, varmeafvisende rørene skal kle inn de avisolerte ledningsstykkene.
- 25- Bruk varmebestandig ledning for tilslutning av armaturet til lysnettet.
- 26- Armaturet egner seg utelukkende for fast tilslutning til lysnettet.
- 27- X-tilslutning: I tilfelle feil på ledningen skal denne erstattes med en ledning av samme type. Y-tilslutning: I tilfelle feil på ledningen skal den skiftes hos forhandleren eller av en autorisert e.-installatør. Z-tilslutning: Ledningen kan ikke skiftes.
- 28- MAX...W: Anvend kun pærer som passer til armaturet og som holder seg innenfor angitte maksimal effekt.

- 29- Armaturen passer kun til reflektorpærer.
 30- Armaturen passer kun til PLCE-pærer.
 31- Armaturen passer ikke til PLCE-pærer.
 32- Det kan kun anvendes glødepærer med en Ø på 60 mm. Glødepærer på Ø 45 mm må ikke anvendes i armaturen.
 33- Anvend kun globelampe med angitt diameter. Anvend aldri standard glødelampe.
 34- Produktet passer kun for kronlyspærer.
 35- Bruk aldri "cool-beam"-lamper i armaturen.
 36- Armaturen har lampe med innebygd beskyttelse. Derfor er ekstra sikkerhetsglass ikke nødvendig.
 37- Halogenlyskilder må ikke berøres med bare hender.
 38- Armaturen er utstyrt med en sikring. Hvis lyskilden ikke fungerer etter at lyskilden er byttet, må sikringen også byttes. Hvis den elektriske installasjonen blir berørt under operasjonen, skal det gjøres av en installatør.
 39- Armaturen kan anvendes sammen med dimmer. Kontakt en autorisert el.-installatør for informasjon om korrekt dimmer (særlig viktig i forbindelse med 12V-armaturer).
 40- Armaturen inneholder en sikkerhetstransformator. Erstatt eventuelt adelegat transformator med en transformator som har samme tekniske spesifikasjoner. Kontakt en autorisert e.-installatør eller forhandleren din.
 41- Harårfør armatur.
 42- Armatur med mulighet for innstilling av tid og lys. Minimum og maksimum vises i ikonet.
 43- Armaturen kan monteres i en maks. høyde av 6 m.
 44- For å oppnå optimal virkning av sensoren skal armaturen plasseres i angitt høyde. Maks. og min. for sensorens rekkevidde kan sees i del A av ikonet.
 45- Sensorens rekkevidde i grader opplyses i ikonet.
 46- Armaturen anbefales montert vannrett. For å forlenge levetiden bør ikke lyskilden ha en vinkel større enn 4 grader.
 47- Det må ikke bores hull i elektriske ledninger eller andre hindringer i vegg eller tak i forbindelse med installasjonen.
 48- Hvis armaturen monteres på en kabelboks enten på tak eller vegg, skal boksen dekket med et lokk.
 49- Elektriske ledninger må aldri bli klemt eller vridd mellom armaturen og monteringsstedet.
 50- Armaturen er godt egnet til bruk for pærer med reflektorkapsel.
 51- Armaturen inneholder komponenter som kan bli varme.
 52- Dette produktet er ikke egnet for barn under 14 år.
- Armaturen er i likhet med alle øvrige varer fra vårt sortiment designet, produsert og testet i overensstemmelse med de strengeste europeiske sikkerhetsstandarder (EN 60598 / CE). I tillegg feilvare eller materialskader yter produsenten opp til 2 års garanti for innendørs belysning og opp til 2 års garanti (med mindre annet er angitt på emballasjen) ved utendørs belysning. Bødelage glass, batterier og lyskilder omfattes ikke av garantien. Skader på lysarmaturer som er anvendt under ekstreme forhold (kystområder, industriområder, ved kontakt med gjødsel...) omfattes ikke av garantien. Garantieriden løper fra kjøpsdato og gjelder kun ved forveining og kvittering. Garantien gjelder heller ikke dersom armaturen ikke har blitt installert i overensstemmelse med instruksjonene, eller hvis det har blitt reparert eller på andre måter endret. Produsenten påtar seg ikke noe ansvar for skade forårsaket ved misbruk eller feilaktig anvendelse/innstilling av armaturen.

Vi forbeholder oss retten til endringer i design og tekniske spesifikasjoner.

SÄKERHETSINSTRUKTIONER - DEL B

SVENSKA

- Tilverkaren anbefaler en riktig anvendning av belysningsarmaturer! Følg derfor alltid disse instruksjoner for ått forsikre Er om en korrekt og sikker installasjon og funksjon av armaturen. Spara dessa instruksjoner.
- Bryt alltid strømmen innan Ni påbörjar installation, underhåll eller reparation.
- Vid minsta tvekan, rådfråga en auktoriserad elektriker, eller kontakta Er återförsäljare. Forsäkra Er om att alltid installera enligt rådande regler. Vissa regler säger att armaturer skall installeras av en auktoriserad elektriker.
- Dra alltid åt alla skruvar ordentligt i alla kopplingsplintar, detta gäller särskilt för lågvolt (12V).
- Observera särskilt färgerna på ledningarna innan installation: blå (N), brun eller svart (L) och vid skyddsklass I, gul/grön (jord).
- Underhåll inomhusarmaturer med torr dammtrasa, använd inte slipmedel eller lösningsmedel. Undvik vätska på de elektriska delarna.
- Montera vägglampor utom räckhåll för barn
- Om armaturen monteres på en metallyta måste denna yta vara jordad enligt föreskrift.
- Ta alltid hänsyn till de tekniska specifikationerna för armaturen. Kontrollera alltid de figurer som finns på etiketten i armaturen och jämför dem med de figurer som visas i del A i Era säkerhetsinstruksjoner.

ØBS: Nedenfor finner Ni forklaringarna till alla figurer med hänvisning till de figurer som finns på framsiden av dessa säkerhetsinstruksjoner:

- 01- Denna armatur är endast för inomhusbruk
- 02- Armaturen är inte lämplig att monteras i badrum (inte inom de specificerade zonerna).
- 03- Armaturen kan monteres på normalt brännbar yta. Inbyggnadspots får absolut inte täckas över med isolering eller liknande.
- 04- Denna produkt är inte lämplig för direkt montage mot brandfarliga ytor.
- 05- Armaturen kan täckas med isolerande material.
- 06- Armaturen är endast lämplig för montering i tak.
- 07- Armaturen är endast lämplig för montering på vägg.
- 08- Armaturen är lämplig för montering på vägg eller i tak.
- 09- Observera alltid minsta avståndet mellan armaturen och det objekt som skall belysas (visas i figuren).
- 10- IP X1: Armaturen är skyddad mot droppande vatten.
- 11- IP X3: Denna armatur kan utsättas för regn, men skall vara placerad på ett större avstånd än 0,5m vinkelrätt, från vagnrätt eller lutande plan.
- 12- IP X4: Denna armatur är stänktått, den kan utsättas för stänkande vatten som kommer från alla vinklar (360°).
- 13- IP X5: Armaturen är skyddad mot strilande vatten.
- 14- IPX7: Armaturen kan installeras i marken
- 15- IP X8: Ger skydd vid användning i vatten till angivet djup.
- 16- IP X5: Armaturen är dammskyddad.
- 17- IP 6X: Armaturen är dammtått.
- 18- Erstatt umiddelbart skadad eller krossat skyddsglass og använd endast av tilverkaren godkända delar.
- 19- Skyddsklass I: armaturen har en anslutning till jord. Jorledningen (gul/grön) skall anslutas till klämmen merkt med ⊕.
- 20- Skyddsklass II: armaturen är dubbel isolerad og skall inte jorderas.
- 21- Skyddsklass III: armaturen är endast lämplig för lågvolt (12V)
- 22- Skala av kabeln enligt diagrammet.
- 23- Jorledningen måste alltid vara längre än de strömförande kablarna.
- 24- De medföljande värmeskyddande slangarna skall träs över ledningdelarna.
- 25- Använd värmebeständig kabel för att ansluta armaturen till nätet.
- 26- Armaturen är endast lämplig för fast anslutning.
- 27- X-anslutning: Vid skada på ledningen, måste den ersättas med en ledning av samma typ.

Y-anslutning: Vid skada på ledningen, kan den bara ersättas av tillverkaren, återförsäljaren eller av en expert, för att undvika risken.

Z-anslutning: Ledningen kan inte ersättas.

28- MAX . . . W: använd endast ljuskällor som passar till armaturen och inom det maximala Watt talet som anges.

29- Armaturen är endast lämplig för reflektorlampa (s).

30- Armaturen är endast lämplig för ljuskälla PLCE.

31- Armaturen är inte lämplig för ljuskälla PLCE.

32- Endast en normallamppa med en diameter på 60mm kan användas. En lamppa med en diameter på 45 mm kan inte användas till denna armatur.

33- Använd endast en globlamppa med samma diameter som anges. Använd aldrig en vanlig normallamppa.

34- Denna produkt är endast avsedd för kronljus.

35- Använd aldrig en "cool-beam" lamppa till denna armatur.

36- Armaturen är utrustad med lamppa som har inbyggd skydd, därför behövs inte extra säkerhetsglas.

37- Halogener skall inte beröras med bara händerna.

38- Armaturen är utrustad med en sikring. Om armaturen inte fungerar efter att ljuskällan bytts, måste sikringen också bytas. Om den elektriska installasjonen blir berört under arbetet, måste detta göras av en behörig elektriker.

39- Armaturen kan användas tillsammans med en dimmer. Rådfråga en elektriker för att välja en korrekt typ av dimmer (speciellt viktigt vid 12V armaturer).

40- Armaturen arbetar med en säkerhetstransformator. Erstatt fråga transformator endast med en som har samma tekniska specifikationer. Rådfråga en elektriker eller Er återförsäljare.

41- Armaturer för tuffa förhållanden.

42- Armatur med möjlighet till tid og ljusinställning. Minimum og maximum visas i ikonen i del A.

43- Armaturen kan placeras på en max höjd av 6 meter.

44- För att få ett maximalt arbetsområde, måste armaturen placeras på den höjd som visas i ikonen. Maximum og minimum avstånd för detektoren visas också i ikonen i del A.

45- Det aktiva arbetsområdet som detektoren täcker är inom de gradtal som visas i ikonen.

46- Armaturen skall monteres horisontellt. För bättre livslängd skall inte ljuskällan luta mer än 4 grader.

47- Forsäkra Er om att Ni inte borrar genom elektriska ledningar eller annat hinder i vägg eller tak vid installationen.

48- Om armaturen monteres direkt på dosa, skall denna först täckas med ett lokk.

49- Elektriska ledningar får aldrig klämmas eller vridas mellan armaturen och underlaget.

50- Till denna armatur är det lämpligt att använda En reflektorkapsel.

51- Denna armatur innehåller komponenter som kan bli varma.

52- Denna produkt är inte lämplig för barn under 14 år.

Denna belysningsarmatur - liksom alla övriga produkter från vårt sortiment - är designad, producerad og testad enligt strängaste europeiska säkerhetsstandard (EN 60598 /). Händelse av tillverkningsfel eller materialskada, ger tillverkaren 2 års garanti på inomhusarmaturer og upp till 2 år (om inte annat anges på förpackningen) på utomhusarmaturer. Sänderslagna glas, batterier og ljuskällor omfattas inte av garantin. Skador som uppkommit på armaturen pga av användning i extrema miljöer (sjökust, industriella områden eller vid frekvent kontakt med gödsel) täcks inte av garantin. Garantidnen räknas från inköpsdatum og gäller endast vid uppvisande av kvitto. Garantin gäller heller inte om armaturen inte är installerad enligt instruksjonerna, reparerad eller på annat sätt modifierad. Tillverkaren påtar sig inget ansvar för skador orsakade av felaktig användning eller installation av armaturen.

Vi forbeholder oss retten att ändra i design og tekniska specifikationer.

TURVALLIUSUUSMÄÄRÄYKSET - OSA B

SUOMI

- Valmistaja antaa ohjeet valaisimen asennukseen! Pyydämme noudattamaan näitä ohjeita varmistamaan oikea ja turvallinen asennus sekä valaisimen toiminta. Säilytä nämä ohjeet vastaisuuden varalle.
- Kytke virta aina pois päältä ennen asennusta, huoltoa tai korjausta.
- Jos epäät, ota yhteyttä valvuttuun asentajaan tai kysy neuvoa jälleenmyyjästäsi. Varmista, että asennat valaisimen oikeaan jännitteeseen.
- Kiristä ruuvit huolellisesti, erikoisesti liitokset matalajänniteohdotukseen (12V).
- Ota huomioon johtojen oikea väri ennen asennusta: sininen (N), ruskea tai musta (L) ja jos suojausluokka I, keltainen/vihreä (maajohtoin).
- Puhdista sisävalaisimet kuivalla liinalla, vältä käyttämistä hankausainetta tai luottimia. Vältä kosketusta kaikissa sähköisissä osissa.
- Asenna lastenvalaisimet lasten ulottumattomiin.
- Asennettaessa valaisinta metalliselle alustalle, on alustan oltava maadoitettu.
- Ota aina huomioon valaisimen tekniset ominaisuudet. Vertaa valaisimeen merkittyjä symboleja merkkeihin, jotka on merkitty turvaohjeiden osaan A.

HUOMAA: Ohessa löydät kaikki selitykset numeröijestyksessä symboleihin, jotka ovat näissä turvaohjeissa.

- 01- Valaisin tulee asentaa sisätiloihin.
- 02- Valaisin ei ole sopiva asennettavaksi kylpyhuoneisiin (ei ainakaan kuvassa olevalle alueelle).
- 03- Valaisin sopii asennettavaksi normaalisti syttyville pinnalle.
Upotettuja valaisimia ei tule missään olosuhteissa peittää eristeellä tai vastaavalla aineella.
- 04- Valaisin voidaan asentaa vain palamattomalle alustalle.
- 05- Valaisin voidaan eristää.
- 06- Valaisin sopii ainoastaan kattoon asennettavaksi.
- 07- Valaisin voidaan asentaa seinään.
- 08- Valaisin voidaan asentaa seinään tai kattoon.
- 09- Vähimmäisjännitys valaistavasta kohteesta.
- 10- IPX1: Valaisin on tippuvan veden pitiävä.
- 11- IPX3: Valaisin kestää sadepisaroita (pisarat jotka putoavat enintään 60° kulmussa vertikaalisesti).
- 12- IPX4: Valaisin on roiskeveden kestävä: kestävä veden roiskumisen mistä tahansa suunnasta (360°).
- 13- IPX5: Valaisin on suihkuveden veden pitiävä.
- 14- Valaisin voidaan asentaa maahan.
- 15- IPX8: On upotuksen kestävä annettuun syvyyteen asti.
- 16- IPX5: Valaisin on pölysuojattu.
- 17- IP6X: Valaisin on pölytiivis.
- 18- Vaikaa välittömästi rikkoutunut suojaus ja käytä ainoastaan valmistajan hyväksymiä osia.
- 19- Suojausluokka I: Valaisin on maadoitettu. Maajohto (keltainen/vihreä) yhdistetään liittimeen, joka on merkitty ⊕: llä.
- 20- Suojausluokka II: Valaisin on kolsoiseristetty eikä sovi maadoitettavaksi.
- 21- Suojausluokka III: Valaisin sopii ainoastaan matalajännitteeseen (esim. 12V).
- 22- Kuori johto kuvan esittämällä tavalla.
- 23- Maadoitusjohdon tulee aina olla pidempi kuin virtajohtojen.
- 24- Valaisimen mukana olevaa kuumuudenkestävää johdinsuojaa on käytettävä suojaamattomien johtimien osuudella.
- 25- Käytä kuumuutta kestäviä sähköjohtoa kun johdatat valaisimen verkkoon.
- 26- Valaisin sopii ainoastaan kytkettäväksi päävirtaan.
- 27- X-tilios: jos johto vaurioituu tulee se korvata samantyyppisellä johdolla.

- Y-laitos; jos johto vuoroiutu tulee se korvata valmistajan, maahantuojaan tai sähköasiantuntijan vastaavalla välikäteen riskiä.
Z-laitos: jalloha ei voi vaihtaa.
- 28- MAX ... W: käytä ainoastaan valaisimeen sopivia polttimoita eikä yli sallittuja wattimääriä.
- 29- Valaisimeen sopii ainoastaan polttiin, jossa on heijastin.
- 30- Valaisimeen sopii ainoastaan pienoisloistelamppu.
- 31- Valaisimeen ei sovi pienoisloistelamppu.
- 27- Vain 60 mm halkaisijaltaan oleva hehkulamppu voidaan käyttää. Tähän valaisimeen ei tule käyttää lampun, joka on 45 mm halkaisijaltaan.
- 33- Käytä vain globe-polttimoita, joka on halkaisijaltaan ilmoitetun suurin. Älä koskaan käytä tavallisia hehkulamppuja/hehkulankapolttimoa.
- 34- Tuotteessa voi käyttää vain kytintään muotoisia polttimoita.
- 35- Älä käytä tähän valaisimeen koskaan kylmävalolamppu.
- 36- Tähän valaisimeen voidaan käyttää ainoastaan turvalampopolttimoita tai matalapainelamppuja. Erillistä turvalasia ei tarvita.
- 37- Kapseli – ja purkukohde on ei saa koskea polttain käsin.
- 38- Laite sisältää sulakkeen. Mikäli laite ei toimi polttimien vaihdon jälkeen, on sen sulake vaihdettava. Mikäli sulakkeen vaihdon yhteydessä joudutaan käsittelemään laitteen sisäisiä johdotuksia, on yhteyttä valtuutetun asentajan.
- 39- Valaisimeen voidaan asentaa himmennin, poikkeuksena loistepulklampun PLCE Käytä asiantuntija-apua oikean tyyppin valitsimisessa (erityisesti, jos valaisin on 12 V).
- 40- Valaisin toimii suojajännitteellä. Vaihda rikottuun muuntaja uuteen muuntaajaan, jossa on selkeät tekniset ohjeet. Ota yhteyttä valtuutetun asentajan tai jälleenmyyjäsi.
- 41- Valaisin sopii kovaan käyttöön.
- 42- Valaisimen on mahdollista asentaa aika- tai valokytkin. Maksimi- ja minimiajat / rajat on selvitetty kuvissa osassa A.
- 43- Valaisin voidaan asentaa korkeintaan 6 metrin korkeuteen.
- 44- Saavuttaaksesi parhaan mahdollisen tuloksen, valaisin on asennettava korkeuteen, joka on ilmoitettu kuvassa. Osassa A on myös kerrottu tunnistimen minimi- ja maksimirajat.
- 45- Kuvassa on ilmoitettu tunnistimen normaali toiminta-alue.
- 46- Valaisin pitää asentaa horisontaalisesti. Pidentäksesi polttimien ikää ei suositella suurempaa kuin 4 asteen kulmaa.
- 47- Varmista, että ei poraa sähköjohtoja tai tiivistäviä seinäsiä osuunksen aikana.
- 48- Jos tämä valaisin asennetaan suoraan katolle – tai seinärasan, on rasia ensin peitettävä kannella.
- 49- Johdotus ei koskaan saa olla puristuneena tai kiertyneenä valaisimen ja osennuspinnan väliin.
- 50- Valaisimeen soveltuvat käytettäväksi hopeatut hehkulampun.
- 51- Valaisin sisältää osia, jotka saattavat kuumentua.
- 52- Tuote ei sovellu alle 14-vuotiaille lapsille.
- Valaisimet – samoin kuin muut valikoissamme olevat tuotteet – on suunniteltu, tuotettu ja testattu Euroopan tarkimpia turvallisuusnormien mukaan (EN 60.598 / C €). Valmistusvirheistä tai materiaalivahingosta valmistaja antaa sisävalaisimille 2 vuoden takuun ja ulkovalaisimille 2 vuoden takuun (jos pakkauskassa ei ole toisin mainittu).
- Vuorintuotet lasit, patterit ja valonlähteet eivät kuulu takuun piiriin. Takuu ei korvaa epäsuorissa ympäristöissä johtuvia vikojä (meren ranta, teollisuuslaitosten ympäristö, sikalat, navetat,...). Takuu alkaa ostopäivästä ja on voimassa ainoastaan kuitilla vastaan. Takuu ei ole voimassa jos valaisinta ei ole asennettu ohjeiden mukaan tai sitä on korjattu tai muutettu. Valmistaja ei ole myöskään vastuussa vahingoista johtui ovat aiheutuneet väärinkäytöstä tai väärästä osennuksesta.

Ohjeet muutoksien pidättäjin.

INSTRUKCJA BEZPIECZEŃSTWA - CZĘŚĆ B

■ POLSKI ■

- Producent doradza poprawnie używać opraw oświetleniowych! Dlatego wszystkie następujące instrukcje, dotyczące poprawnego montażu i użytkowania opraw zachowaj na przyszłość.
- Zawsze wyłącz prąd przed rozpoczęciem montażu, przerobkami lub naprawą.
- W razie wątpliwości zasięgnij porady u wykwalifikowanego elektryka lub w najbliższym punkcie sprzedaży. Upewnij się, że oprawa została zamontowana zgodnie z obowiązującymi przepisami. Niektóre przepisy wymagają podłączenia oprawy oświetleniowej do zasilania przez wykwalifikowanego elektryka.
- Mocno dokręć śruby, zwłaszcza w przypadku łączenia niskonapięciowych przewodów (12V) (jeśli są zastosowane).
- Zwróć uwagę na kolor przewodów przed montażem: niebieski (N), brązowy lub czarny (L) i w przypadku I klasy izolacji – żółto-zielony (uziemienie).
- Przecieraj oprawy oświetleniowe suchą szmatką, nie używaj środków czyszczących ścierających lub rozpuszczalników. Nie dopuszczaj do zmożenia żadnych części elektrycznych.
- Montuj kinkiety w miejscach niedostępnych dla dzieci.
- Jeśli oprawa zamontowana jest na powierzchni metalowej, powierzchnia ta musi być złączona z ochronnym przewodem uziemiającym lub przewodem instalacji o jednakowym potencjale.
- Zawsze zwracaj uwagę na dane techniczne umieszczone na oprawie. Zweryfikuj umieszczone na cechowaniu na oprawie znaki z objaśnieniem tych znaków, pokazanych w części A instrukcji bezpieczeństwa.

UWAGA: Poniżej omadziesz wszystkie objaśnienia z numerem referencji do znaczków, które są umieszczone na początku niniejszej instrukcji:

- 01- Oprawa tylko do użytku wewnętrznego.
- 02- Oprawy nie można umieszczać w lazienkach (przynajmniej nie w zaznaczonym obszarze).
- 03-Oprawy można umieszczać na łatwopalnych powierzchniach. Bezwzględny zakaz zakrywania oprawy wnetkowej materiałem izolującym lub innym posiadającym podobną charakterystykę.
- 04- Nie należy montować oprawy bezpośrednio na powierzchniach łatwopalnych.
- 05- Oprawa może być pokryta materiałem izolacyjnym.
- 06- Oprawę można montować wyłącznie na suficie.
- 07- Oprawę można montować wyłącznie na ścianie.
- 08- Oprawa jest odpowiednia do montowania na ścianie i na suficie.
- 09- Zawsze przestrzegaj minimalnej odległości pomiędzy oprawą a oświetlanym przedmiotem, jak pokazano na rysunku.
- 10- IPX1 : ochrona przeciw natryskom wody.
- 11- IPX3: Oprawa może być narażona na działanie deszczu (spadające krople pod kątem maksymalnie 60° o pionowej osi).
- 12- IPX4: Oprawa jest odporna na zachlapanie wodą; może być narażona na strugi wody, lejącej się pod każdym kątem (360°).
- 13- IPX5 : Ochrona przeciw bryzganemu wodzie.
- 14- IPX7 : Oprawa może być zamontowana w gruncie.
- 15- IPX8 : Klasa ochronności IP X8 zabezpiecza oprawę przy zanurzeniu do wskazanej głębokości.
- 16- IPX : Oprawa jest pyłoszczelna.
- 17- IPX : Oprawa jest pyłoszczelna.
- 18- Bezwzględnie wymień pęknięte lub zbite szkło ochronne, używając wyłącznie oryginalnych części.
- 19- Klasa ochrony I: oprawa posiada przewód uziemiający. Ten przewód (żółto-zielony) musi być podłączony do zacisku, zaznaczonego symbolem ⚡.
- 20- Klasa ochrony II: oprawa ma podwójną izolację i nie musi być uziemiona.

- 21- Klasa ochrony III: oprawa jest przystosowana tylko do niskiego napięcia (np. 12V).
- 22- Usuń izolację tak jak pokazano na schemacie.
- 23- Przewód uziemiający musi być dłuższy niż przewody czarne.
- 24- Używaj załączonych do oprawy odizolowujących koszulek i zakładaj je na odizolowane końcówki przewodów.
- 25- Użyj materiału izolacyjnego odpornego na podaną w ikoncie temperaturę.
- 26- Oprawa jest przystosowana tylko do bezpośredniego podłączenia do zasilania głównego.
- 27- X-połączenie : w przypadku uszkodzenia przewodu, musi on być wymieniony na przewód tego samego typu.
Y-połączenie : w przypadku uszkodzenia przewodu może on być wymieniony tylko przez producenta.
Z-połączenie : przewód nie może być wymieniony.
- 28- MAX ...W: używaj żarówek odpowiednich do tej oprawy i nie przekraczających podanej mocy.
- 29- Oprawa jest dostosowana tylko do lustrzanej żarówki.
- 30- Oprawa jest dostosowana tylko do energoszczędnej żarówki.
- 31- Oprawa nie jest przystosowana do energoszczędnych żarówek.
- 32- Mogą być używane tylko żarówki o średnicy 60 mm. Nie wolno używać żarówek o średnicy 45 mm.
- 33- Należy używać wyłącznie żarówki typu "globe" o podanej średnicy. Nie należy używać standardowej żarówki.
- 34- Do oprawy należy używać wyłącznie żarówek typu "swieczka".
- 35- Nigdy nie używaj żarówki typu "zimny reflektor – Cool-Beam".
- 36- Oszprzęt jest odpowiedni tylko dla opraw z niskim napięciem. Bezpieczeństwie szkło nie jest konieczne.
- 37- Żarówek halogenowych w szyfcie lub liniowych nie wolno dotykać gołymi rękoma.
- 38- Oprawa jest wyposażona w bezpiecznik. Jeśli oprawa nie działa po wymianie źródła światła, bezpiecznik również powinien zostać wymieniony. W przypadku kontaktu z wewnętrzną instalacją elektryczną, powinno to zostać wykonane przez wykwalifikowanego elektryka.
- 39- Oprawa może być eksploatowana z kombinacją ze ściemniaczem, jednak nie w sytuacji gdy jest stosowana żarówka PLCE. Skontaktuj się z wykwalifikowanym elektrykiem w celu odpowiedniego wyboru (szczególnie ważne w przypadku halogenu 12V).
- 40- Oprawa pracuje razem z transformatorem. Zamień zepsuty transformator wyłącznie na transformator o takich samych parametrach technicznych. Skonsultuj się z wykwalifikowanym elektrykiem lub najbliższym punktem sprzedaży.
- 41- Oprawa odpowiednia do montażu na nieobrobionej powierzchni.
- 42- Oprawa z możliwością ustawienia czasu świecenia i natężenia światła. Wartości minimalne i maksymalne są określone w ikoncie w części A.
- 43- Oprawa może być umieszczona na maksymalnej wysokości 6 metrów
- 44- By osiągnąć optymalną skuteczność działania umieść oprawę na podanej w ikoncie wysokości. Maksymalny i minimalny zasięg czujnika jest określony w ikoncie w części A.
- 45- Przeciętny zakres aktywności czujnika określają dane podane w ikoncie.
- 46- Oprawa powinna być zamontowana w pozycji poziomej. W celu dłuższej eksploatacji żarówka nie powinna być kątem większym niż 4° od poziomu.
- 47- Upewnij się, że nie przewierciłeś się przez żadne przewody elektryczne lub inne przeszkody w ścianie lub suficie w czasie montażu.
- 48- W przypadku gdy oprawa oświetleniowa montowana jest do skrzynki sufitowej wskazane jest aby zakryć tę puszkę i osłonić przewody elektryczne. (skrzynki te najczęściej są stosowane w Holandii)
- 49- Elektryczne przewody nie mogą być ściśnięte lub skrócone pomiędzy oprawą oświetleniową a powierzchnią, na której będzie ona zamontowana.
- 50- Oprawa umożliwia stosowanie źródeł światła dekoracyjnych ze zwierciadlaną kopułą barłki.
- 51- Ta oprawa zawiera element, który może być gorący.
- 52- Produkt nie dozwolony dla dzieci do 14 lat.

Ta oprawa – tak jak wszystkie z naszej gamy produktów – jest zaprojektowana, wyprodukowana i przetestowana zgodnie z wymogami Europejskich Standardów Bezpieczeństwa (EN 60.598) (C €). W przypadku wad konstrukcyjnych Producent udziela gwarancji na okres 2 lat na oświetlenie wewnętrzne, na oświetlenie zewnętrzne – 2 lata (jeżeli jest to zaznaczone na opakowaniu). Uszkodzenia baterii, kloza lub źródła światła nie podlegają gwarancji. Uszkodzenia wynikłe z użytkowania opraw oświetleniowych w ekstremalnych warunkach (na terenach nadbrzeżnych, w otoczeniu przemysłowym, w miejscach narażenia na cząstki kurzu i pyłem) nie są objęte gwarancją. Okres gwarancji rozpoczyna się od daty dokonania zakupu i tylko po przedstawieniu dowodu zakupu. Gwarancja nie jest ważna w przypadku montażu niezgodnie z instrukcją, samodzielnej naprawy lub modyfikacji. Producent nie ponosi żadnej odpowiedzialności za uszkodzenia, powstałe w wyniku złego użytkowania lub złego zastosowania oprawy.

Oprawa oświetleniowa - dystrybutor: Massive Polska Sp. z o.o.

ul. Objazdowa 6b

62-300 Września

Konstrukcyjne i techniczne zmiany są zastrzeżone.

BIZTONSÁGI ÚTMUTATÓ - 'B' RÉSZ

■ MAGYAR ■

- A gyártó a megfelelő helyes világítást felszerelését javasolja. Ennek érdekében kérjük, kövesse az alábbi útmutatót, hogy a világított helyezés biztonságos felszerelését és működését biztosítsa. Tartsa meg, hogy a későbbiekben is segítségére legyen.
- Üzembé helyezés, karbantartás vagy javítás előtt mindig fűszeltesmenetisztesse az elektromos hálózatot
- Amennyiben probléma merül fel, forduljon szakemberhez vagy érdeklődjön szaküzletben. Bizonyosodjon meg, hogy az előírásoknak megfelelően történt a termék üzembé helyezése. Bizonyos szabályok előírhatják szakemberrel történő üzembé helyezést (Pl.: Németszország).
- Mindig szoroson húzza meg a csatlakozó csavarjait különösen alacsony feszültséggel működő termékek esetén (12V).
- Mindig ellenőrizze a megfelelő kábel színeket kék (N), barna vagy fekete (L) és ha 1-s védelmi osztályú a készülék sárga-zöld (földelés).
- Karbantartás során a belső világítótestek esetén használjon száraz ruhát, ne használjon tisztítószert vagy folyékony oldószert. Kerülje folyadék használatát minden elektromos rész esetében.
- Kérjük, a falikat úgy szerelje fel, hogy gyereknek ne érhessek el!
- Ha a világítótestet fém alpra szereli fel, akkor azt az alapot hozzá kell rögzíteni a védő földelésű vezetékhez, vagy a szerelvényt azonos feszültségű rögzítő vezetékhez.
- Mindig vegye figyelembe a termék technikai jellemzőit. Azonosítsa be a termék címkéjén és a terméken található ábrákat az ön biztonsági útmutatójának „A” részében szereplő ábrák segítségével.

FIGYELEM: Az alábbiakban részletes leírást talál a biztonsági ábrák jelentéséről.

- 01- Ezt a szerelvényt csak beltérben szabad felszerelni.
- 02- Ezt a terméket csak olyan helyzetben lehet felszerelni, ahol a termék vízzel való érintkezése lehetetlen.
- 03- Nem szerelhető fel fűdőszobában (A jelzett vízforrástól az ábrán jelzett távolságon belül).
- 03- Normál éghető felületre szerelhető. A sülyvesztett lámpákat semmilyen körülmények között nem szabad szigetelő vagy más hasonló anyaggal befedni.
- 04- Ezt a terméket gyúlékony felületre nem lehet közvetlenül felszerelni!
- 05- A termék burkolható szigetelő anyaggal.
- 06- Csak mennyezetre szerelhető.
- 07- Csak falra szerelhető.

- 08- A termék rögzíthető falra és mennyezetre is.
- 09- Mindig ellenőrizze a minimális távolságot a lámpa és a megvilágított tárgy között.
- 10- IPX1: A termék csepegő víz ellen védett.
- 11- IPX3: A termék esőnek is kitéhető. Kültéri használatra (A vízecsapke beesési szöge maximum 60° lehet a függőlegestől).
- 12- IPX4: A termék felteccsenő víznek is kitéhető (bármilyen irányból (360°)).
- 13- IPX5: A termék vízszög ellen védett.
- 14- IPX7: A szerelvény főtápcá szűszeszhető.
- 15- IPX8: A megadott mélységig történő víz alá merítés ellen nyújt védettséget.
- 16- IP5X: A termék porvédett.
- 17- IP6X: A termék pormentes.
- 18- Azonnali cserélje ki a repedt vagy törött biztonsági üveget, de csak a gyártó által javasoltira.
- 19- I. védelem - A termék földelt csatlakozási lehetőséggel van ellátva. A földelt vezetékét (szárgázöld), az \oplus -szeljezett csatlakozáshoz kell kötni.
- 20- II. o. védelem - A termék kettősszigetelésű, földelt vezetékkel is el van látva.
- 21- III o. védelem - A termék csak törpe feszültséggel üzemeltethető (PI, 12V).
- 22- Csupaszítsd le a kábelét ahogyan az ábra mutatja.
- 23- A földelő vezetéknek mindig hosszabbnak kell lennie mint az elektromos vezetéknek.
- 24- A mellékelt nagy hőállású szigetelő csövet húzza fel az érszigetelésre.
- 25- Bekötésnél használjon hőálló kábelt.
- 26- A világítótestet csak csatlakozó dobozon keresztül (dugaszoló villa és kapcsoló közbeiktatása nélkül) köthető az elektromos hálózatba.
- 27- X- Amennyiben a kábel sérül csak ugyanolyan típusú kábellel cserélhető ki.
Y- Amennyiben a kábel sérül csak a gyártó, forgalmazó vagy szakember cserélheti ki.
Z- A kábel nem cserélhető.
- 28- MAX...W: Csak a termékhez előírt izzó használható különös figyelemmel az előírt maximum watt érték.
- 29- A termék csak reflektorizzóval használható.
- 30- A termék csak kompakt fénycsővel (PLC) használható.
- 31- A termék nem használható kompakt fénycsővel (PLC).
- 32- Csak 60 mm átmérőjű izzó használható. 45 mm átmérőjű izzó nem használható.
- 33- Csak megadott méretű normál globe izzót használjon! Soha ne alkalmazzon egyéb normál izzót!
- 34- Ez a termék csak gyertyaláng alakú izzóval használható!
- 35- Soha ne használjon hidegtükros izzót ehhez a termékhez.
- 36- A termék csak alacsony nyomású izzóval vagy beépített biztosítékkal rendelkező izzóval használható Külön biztonsági üveg nem szükséges.
- 37- Az izzó és közvetlen környezete nem érinthető szabad kézzel.
- 38- A termék biztosítékkal van szerelve. Ha izzőcserét követően a szerelvény elromlik, a belső biztosítékot ki kell cserélni. Ha ezen művelet közben a belső vezetékkel kontaktusozásy áll fenn, akkor szakembert kell hívni.
- 39- A termék dimmer kapcsolóval is használható, kivétel ha PLCE izzót használnak. Konzultáljon szakemberrel a megfelelő típus kiválasztásánál.
- 40- A termék biztonsági transzformátorral működik. Hibás transzformátort csak az eredetinek megfelelő jellemzőkkel rendelkezőre cserélje ki. Konzultáljon szakemberrel vagy szakboltal.
- 41- Termékek durva igénybevételre.
- 42- A termék idő- és fény beállítás lehetőséggel rendelkezik. Min. és max. az ábra A. részében.
- 43- A termék max. 6 m magasságra helyezhető.
- 44- Az optimális teljesítmény érdekében a terméket a leírt magasságnak kell elhelyezni. Az érzékelő max. és min. hatótávolsága az ábra A. részében jelölve.
- 45- Az érzékelő szabvány hatótávolsága az ábrán jelölve.
- 46- A termék csak vízszintesen szerelhető. A hosszabb élettartam érdekében az izzó nem zárhat be nagyobb szögét mint 4 fok.
- 47- Ellenőrizze, hogy nem fűrt-e keresztül semmilyen elektromos vezetékét vagy más tárgyat a felszerelés során.
- 48- Amennyiben a lámpatest mennyezeti vagy fal doboza kerül felszerelésre, a doboztól mindig rá kell tenni a doboza.
- 49- Sohasem szabad összeszorítani vagy összecsavarni a világítótest és a faliellátást között az elektromos kábelt!
- 50- Focncsorozott izzóval használándó lámpák.
- 51- A lámpa olyan alkatrészeket tartalmaz, melyek felváltódnakhetnek.
- 52- Ez a termék 14 év alatti gyermekek számára nem ajánlott!

A világítótestek – ugyanúgy, mint minden más termékünk – tervezése, gyártása és tesztelése a legszigorúbb európai biztonsági előírások szerint történik (EN 60.598/ CE). Szerkezeti vagy anyaghibákért a gyártó beltéri világítótestekre 2 év, kültéri világítótestekre 2 év garanciát vállal (amennyiben a termék dobozán nincs másképp feltüntetve). Törött üvegre, transzformátorra és izzőra a garancia nem érvényes. A garanciális feltételek nem vonatkoznak az olyan sérülésekre, amelyek a világítótestnek az extrém körülmények közötti (pl. tengerparti területek, ipari környezet) használatából erednek. A garancia a vásárlás időpontjától érvényes és csak az eredeti vásárlást igazoló blokk ellenében érvényesíthető. A garancia érvényét veszti amennyiben a lámpatest nem a szerelési útmutató szerint lett üzembe helyezve, javítva vagy átvizsgálva. A gyártó nem vállal felelősséget a termék hibás használatából vagy hibás szerelésből eredő hibákért. A megjelenés és a technikai jellemzők változtatásának joga fenntartva

RADY JAK SPRÁVNE POUŽIŤ SVI TLIDLA - ČASŤ B

- Vždy postupujte podľa návodu, zaisťte tak správnu bezpečnú inštaláciu a funkciu svítidla.
 - Před instalací, údržbou nebo opravou vždy vypněte přívod el. proudu.
 - Nevitě- li si, vždy obraťte se na elektrikára nebo se informujte v predajní, kde jste výrobek zakúpili. Zistíte, aby inštalácia svítidla odpovídala predpisům. V některých zemích může svítidla instalovat pouze kvalifikovaný elektrikář (např. Německo).
 - Šroubky ve svorkovnici vždy pevně dotáhněte.
 - Před instalací zistěte význam barevného značení vodičů: modrý – N, hnědý nebo černý – F. Při třídě krytí I- žlutó zelený - ochranný zemnicí.
 - Toto nástěnné svítidlo instalujte mimo dosah dětí
 - Při instalaci svítidla na kovový povrch musí být tento povrch dostatečně odizolován a uzemněn.
 - Intenierové svítidla čistěte suchou prachovou. Nepoužívejte rozpouštěcí, ani brusné čističe prostředky. Dbejte na to, aby se tekutiny nedostaly na elektrické součásti.
 - Vždy mějte na paměti technické specifikace svítidla. Ty jsou vyznačeny pomocí obrázků na identifikačním štítku v části A návodu k použití.
- POZOR: Zde naleznete vysvětlení všech obrázků s jejich číselným kódem:**
- 01- Pouzite pro vnitřní použití.
 - 02- Svítidlo není vhodné pro instalaci v koupelnách (zde je nutno posuzovat umístění vzhledem k jednotlivým zónám).
 - 03- Svítidlo může být připevněno na běžné hořlavé plochy.
Vestavná svítidla v žádném případě nezakrývajte izolační nebo podobným materiálom.
 - 04- Tento výrobek není vhodný pro přímou montáž na hořlavé povrchy.

- 05- Svítidlo může být kryto izolačním materiálem.
- 06- Svítidlo je vhodné jen pro montáž na strop.
- 07- Svítidlo je vhodné jen pro montáž na stěnu.
- 08- Svítidlo je vhodné pro montáž na stěnu i strop.
- 09- Minimální vzdálenost svítidla od osvětlovaných objektů musí být dodržena.
- 10- IPX1 Svítidlo je chráněno proti kapající vodě
- 11- IPX3: Svítidlo může být vystaveno dešti (Kapky vody dopadají pod úhlem max. 60° k vertikální ose).
- 12- IPX4: Svítidlo je zabezpečeno proti vniknutí vody (může být stříkáno proudem vody z jakéhokoliv směru 360°).
- 13- IPX5: Svítidlo je chráněno pro tryskající vodě
- 14- IPX7: Svítidlo je vhodné pro instalaci do země.
- 15- IPX8: Stupeň krytí před vniknutím vody při trvalém ponoření pod tlakem.
- 16- IP5X: Svítidlo je chráněno proti prachu
- 17- IP6X: Svítidlo je prachotěsné
- 18- Rozbitá nebo prasklá krycí (bezpečnostní) sklička ihned vyměňte za nová. Používejte výhradně originální dly.
- 19- Třída krytí I. Svítidlo má svorku pro uzemnění - ochranný vodič musí být připojen na svorku označenou \oplus .
- 20- Třída krytí II. Svítidlo má dvojitou izolaci - není třeba uzemňovat.
- 21- Třída krytí III. Nizkonapětové svítidlo 12V.
- 22- Stáhněte izolaci z vodiče, tak jak je naznačeno v diagramu.
- 23- Zemnicí vodič musí být vždy delší než ostatní vodiče.
- 24- Dodané návleky s vysokou tepelnou odolností přetáhněte přes odizolované části přívodních vodičů.
- 25- K připojení svítidla k hlavnímu okruhu použijte kabel s teplotní odolností.
- 26- Svítidlo lze připojit na samostatný přívod.
- 27- X - zapojení: v případě poškození vodiče, musí být tento vyměněn za vodič stejného typu.
Y- zapojení: v případě poškození vodiče, musí být tento, kvůli možnému riziku výměněn pouze výrobcem, nebo odborníkem.
Z- zapojení: vodič nemůže být výměněn.
- 28- MAX...W : žárovky pro toto svítidlo nesmí mít vyšší než předepsaný výkon.
- 29- Svítidlo je vhodné jen pro reflektorové žárovky.
- 30- Svítidlo je vhodné jen pro vyznačený světelný zdroj.
- 31- Svítidlo není vhodné pro vyznačený světelný zdroj.
- 32- Připustné je použití výhradně běžné žárovky s průměrem 60mm. Žárovka o průměru 45mm nesmí být u tohoto typu svítidla použita.
- 33- Používejte pouze žárovku GLOBE s vyznačením. Nikdy nepoužívejte standardní žárovku.
- 34- Pro tento výrobek jsou vhodné pouze svíčkové žárovky.
- 35- Nepoužívejte žárovky "chladný paprsek" (cool- beam) pro toto svítidlo.
- 36- Svítidlo je vhodné jen pro použití bezpečnostní žárovky nebo nizkotlaké žárovky. Bezpečnostní sklička není nutné
- 37- Lineárních halogenových žárovek ani dvovolikových halogenových žárovek se nedotýkejte holými prsty.
- 38- Svítidlo je vybaveno pojistkou. Jestliže je svítidlo po výměně žárovky mimo provoz, je třeba vnitřní pojistku vyměnit. Pokud by došlo ke kontaktu s vnitřním vodičem, opravu by měl provést kvalifikovaný elektrikář.
- 39- Svítidlo je možné ovládat stmívačem, pokud není použit PLCE zdroj (úsporná jednopaticová zářivka)
- 40- Svítidlo je vybaveno bezpečnostním transformátorem. Je-li nutné transformátor vyměnit, pak jen za takový, který má shodné specifikace s transformátorem originálním.
- 41- Svítidlo pro nešetné použití.
- 42- Svítidlo s možností nastavení času a citlivosti. Minimum a maximum je zobrazeno na ikonce v části A.
- 43- Svítidlo může být umístěno do maximální výšky 6 metrů.
- 44- K dosažení optimální funkce je nutné umístit svítidlo do výšky udané na ikonce. Maximální a minimální dosah - senzoru je též uveden na ikonce v části A.
- 45- Standardní úhel pokrytí senzorem je uveden ve stupních na ikonce.
- 46- Toto svítidlo má být umístěno horizontálně. Pro delší životnost žárovky nepřekračujte úhel 4 stupně.
- 47- Při instalaci dbejte pozoru, abyste vtřáním nepoškodili vodiče ve zdech nebo stropu.
- 48- Je-li svítidlo montováno na stropní nebo nástennou krabici je nezbytné tuto nejdříve opravit vickem.
- 49- Dbejte na to aby nedošlo ke skřípnutí nebo přetocení vodiču mezi svítidlem a povrchem, na který je montováno.
- 50- Svítidlo je vhodné pro "zrcadlovou" žárovku.
- 51- Části svítidla se zahřívají.
- 52- Tento výrobek není vhodný pro děti mladší 14-ti let.

Toto svítidlo – stejně jako všechna ostatní z naší kolekce – bylo navrženo, vyrobeno a testováno v souladu s nejprůběžnějšími evropskými bezpečnostními předpisy (EN 60.598/ CE). Na výrobní vady a vady materiálu poskytuje výrobce záruku 2 roky u interiérových a 2 roky (pokud na obalu není uvedeno jinak) u venkovních svítidel. Rozbité sklo, vybité baterie a světelný zdroj (žárovka) nejsou předmětem poskytováných záruk. Na jakékoli poškození osvětlení způsobené jeho užíváním v extrémních podmínkách (např. v oblasti mořského pobřeží, v průmyslových zónách či každodenním kontaktem s organickými hnojivem.....) se nevztahuje záruční lhůta. Záruka začíná dnem koupě výrobku. Pro její uplatnění je nutno předložit účtenku (pokladní blok)-doklad o koupi. Záruka se nevztahuje na výrobky, které nebyly instalovány podle návodu, byly opravovány či upravovány. Výrobce též nepřijímá odpovědnost za škody způsobené nesprávným používáním či nevhodnou instalací svítidla.

Vyhrazujeme si právo na změny designu a technických specifikací.

RADI AKO SPRÁVNE POUŽIŤ SVI TLIDLÁ - ČASŤ B

- Vždy postupujte podľa návodu, zaisťte tak správnu a bezpečnú inštaláciu a funkciu svietidla.
 - Před instalací, údržbou, alebo opravou vždy vypnite prívod el. prúdu.
 - Ak si neviete poradiť, obráťte sa na elektrikára, alebo sa informujte v predajni, kde ste výrobek zakúpili. Zistíte, aby inštalácia svietidla tak, aby zodpovedala predpisom. V niektorých krajinách môže svietidlá inštalovať iba kvalifikovaný odborník (napr. Nemecko).
 - Skrutky vo svorkovnici vždy pevne dotiahnite.
 - Před inštaláciou zistite význam farebného označenia vodičov : modrý nulový N, hnědý alebo černý fázový F. Při triede krytí I. - žltózelený uzemňovací.
 - Intenierové svietidlá čistite suchou prachovou. Nepoužívalte rozpúšťadlá ani brusné čistiace prostriedky. Dajte na to, aby sa žiadne tekutiny nedostali na elektrické súčiastky.
 - Nástěnné svietidlá inštalujte mimo dosahu detí.
 - Ak je svietidlo inštalované na kovový povrch, musí byť uzemnené alebo vybavené spojím vhodným na uzemnenie.
 - Vždy majte na pamäti technickú špecifikáciu svietidla. Tie sú vždy vyznačené pomocou obrázkov na identifikačnom štítku a v návode na použitie.
- POZOR: Tu nájdete vysvetlenie všetkých obrázkov s ich číselným kódom:**
- 01- Svietidlo môže byť inštalované len v interiéri.
 - 02- Svietidlo nie je vhodné pre inštaláciu v kúpeľniach (tu je nutné posudzovať umiestnenie vzhľadom k jednotlivým zónam).
 - 03- Svietidlo môže byť inštalované na bežné horľavé materiály. Svietidlo nesmie byť v žiadnom prípade zakryté izoláciou alebo akýmkoľvek iným podobným materiálom.

- 04- Tento výrobok nie je vhodný na priamu montáž na horľavý povrch.
- 05- Svetlido môže byť pokryté izolačným materiálom.
- 06- Svetlido je vhodné len pre montáž na strop.
- 07- Svetlido je vhodné len pre montáž na stenu.
- 08- Svetlido je vhodné na montáž na stenu a na strop.
- 09- Minimálna vzdialenosť svetlidla od osvetľovaných objektov musí byť dodržaná.
- 10- IPX1: Svetlido je chránené proti kvapkajúcej vode.
- 11- IPX3: Svetlido môže byť vystavené dažďu (kvapky vody dopadajú pod uhlom max 60° k vertikálnej osi).
- 12- IPX4: Svetlido je zabezpečené proti vniknutiu vody (môže byť ostriekané prúdom vody z akéhokoľvek smeru 360°).
- 13- IPX5: Svetlido je chránené proti prúdiacej vode.
- 14- IPX7: Svetlido môže byť inštalované do zeme.
- 15- IPX8: Označuje ochranu pri ponorení do označenej hĺbky.
- 16- IP5X: Svetlido je chránené proti prachu.
- 17- IP6X: Svetlido je prachotesné.
- 18- Rozbité, alebo prasknuté krycie (bezpečnostné) skliá ihneď vymeňte za nové. Používajte výhradne originálne diely.
- 19- Trieda krytia I. Svetlido má svorku pre uzemnenie - ochranný vodič musí byť pripojený na svorku označenú ⊕.
- 20- Trieda krytia II. Svetlido má dvojitú izoláciu – nie je treba uzemňovať.
- 21- Trieda krytia III. Niskonapätové svetlido 12V.
- 22- Odstráňte izoláciu z vodiča tak, ako je to označené v diagrame.
- 23- Uzemňovací kábel musí byť vždy dlhší ako privádzací kábel.
- 24- Dodané návleky s vysokou tepelnou odolnosťou preliehajúce bez odizolovanej časti privádzajúcich vodičov.
- 25- Používajte tepelne rezistentné káble na zavedenie elektrického vedenia do siete.
- 26- Svetlido je možné pripojiť len na samostatný privód.
- 27- X-spojenie: V prípade poškodenia vodiča musí byť ten nahradený vodičom toho istého typu.
Y-spojenie: V prípade poškodenia vodiča musí byť ten nahradený výrobcom, distribútorom, alebo špecialistom aby sa predišlo riziku.
Z-spojenie: Vodič nesmie byť nahradzovaný iným.
- 28- MAX...W: Žiarovka pre toto svetlido nesmie mať vyšší ako predpísaný výkon.
- 29- Svetlido je vhodné len pre reflektorové žiarovky.
- 30- Svetlido nie je vhodné pre významný svetelný zdroj.
- 31- Svetlido nie je vhodné pre významný svetelný zdroj.
- 32- Len bežná žiarovka s priemerom 60 mm môže byť použitá. Žiarovka s priemerom 45mm nesmie byť pre tento typ svetlida použitá.
- 33- Je určené len na použitie žiarovky globe, ktorej veľkosť je uvedená pri značke priemeru. Nikdy nepoužívajte klasickú žiarovku.
- 34- Tento výrobok je vhodný len pre sviečkovú žiarovku.
- 35- Nikdy nepoužívajte "chladný paprsk" (cool-beam) žiarovku pre toto svetlido.
- 36- Svetlido je vhodné len pre bezpečnostné žiarovky alebo nízkožiarivé žiarovky. Bezpečnostné sklo nie je potrebné.
- 37- Lineárných halogénových žiaroviek ani dvojkolíkových halogénových žiaroviek sa nedotýkajte horľavými prstami.
V prípade, že láto operácia nemôže byť vykonaná bez toho, aby nastal dotyk živej časti rukou, oprava musí byť vykonaná odborníkom (elektrikárom).
- 38- Svetlido je vybavené poistkou. Ak svetlido nesvieti ani po výmene žiarovky, je nutné skontrolovať poistku. V prípade, že táto operácia nemôže byť vykonaná bez toho, aby nastal dotyk živej časti rukou, oprava musí byť vykonaná odborníkom (elektrikárom).
- 39- Svetlido je možné ovládať snímačom, pokiaľ nie je použitý PLCE – zdroj. Konzultujte s kvalifikovaným elektrikárom výber správneho typu (špeciálne dôležité pre 12 V svetlido).
- 40- Svetlido je vybavené bezpečnostným transformátorom. Ak je nutné transformátor vymeniť, tak len za taký, ktorý má zhodnú špecifikáciu s transformátorom originálnym.
- 41- Svetlido na nešetné použitie.
- 42- Svetlido s možnosťou nastavenia času a citlivosti. Minimum a maximum sa zobrazí na ikone v časti A.
- 43- Svetlido môže byť umiestnené do maximálnej výšky 6 metrov.
- 44- Na dosiahnutie optimálnej výkonnosti musíte umiestniť svetlido do výšky uvedenej na ikone. Maximálny a minimálny dosah detektora je tiež uvedený na ikone v časti A.
- 45- Štandardný aktívny dosah pokrytia detektorom udávajú stupne uvedené na ikone.
- 46- Toto svetlido má byť umiestnené horizontálne. Pre dlhšiu životnosť žiarovky neprekračujte uhol 4 stupne.
- 47- Pri inštalácii dajte pozor, aby ste v rannom nepoškodili vodiče v stenách, alebo v strope.
- 48- Keď je svetlido pripojené na strop alebo na stenu, je potrebné aby bol zašný kryt namontovaný.
- 49- Elektrické drôty nesmú byť zovreté ani stočené medzi svetlidom a povrchom na pripojenie.
- 50- Do tohto svetlida môžete použiť žiarovku s postriebrenou vrchnou časťou.
- 51- Svetlido obsahuje časti, ktoré sa môžu zohriať na vysokú teplotu.
- 52- Tento výrobok nie je vhodný pre deti do 14 rokov.
- Toto svetlido – tak isto ako všetky ostatné z našej produkcie – môže navrhnuté, vyrobené a testované v súlade s najprísnejšími európskymi bezpečnostnými predpismi (EN 60598 / **CE**). Na výrobu vady a vady materiálu poskytuje výrobca záruku 2 roky u interiérových nespadajúcich a 2 roky (pokiaľ nie je na obale uvedené inak) u vonkajších svetlidel. Rozbité sklo, batérie a svetelné zdroje do termínu garancie nespádajú. Záručné podmienky sa nevzťahujú na svetlidlá poškodené v extrémnych podmienkach (smotlé pobožia, priemyselné zóny, ...). Záruka začína plynúť dňom kúpy výrobku. Pri jej uplatnení je nutné predložiť pokladničný kábel, alebo iný doklad o kúpe (napr. faktúra). Záruka sa nevzťahuje na výrobky, ktoré neboli inštalované podľa návodu, boli opravované, alebo upravené. Výrobca tiež nepreberá zodpovednosť za škody spôsobené nesprávnym používaním, alebo nevhodnou inštaláciou svetlida.

Vyhradzujeme si právo na zmeny dizajnu a technických špecifikácií.

DIJ B - SIGURNOSNE UPUTE

- Proizvođač preporučuje pravilnu uporabu rasvjetnih uređaja! Kako bi zajamčili ispravno i sigurno postavljanje i rad svjetiljki, slijedite ova upute i sačuvajte ih.
- Prije postavljanja rasvjetnih uređaja, njihovog održavanja ili popravka uvijek isključite električni napon.
- U slučaju dvojbe zatražite savjet stručnjaka ili pitajte u trgovini. Osigurajte postavljanje svjetiljke u suglasju s važećim propisima.
- Određeni propisi uvjetuju postavljanje rasvjetnih uređaja od strane osposobljenog električara (npr. u Njemačkoj).
- Priključne vijke uvijek čvrsto pritegnite, osobito priključak niskonaponskih vodova (12V).
- Pri postavljanju i spajanju obratite pažnju na ispravnu boju vodiča, plava(N), smeđa ili crna (L) i ako je uređaj u zaštitnom razredu i, žuto/zelena (uzemljenje).
- Unutrašnjost rasvjetnih tijela čistite sa suhom krpom, ne upotrebljavajte sredstva za struganje ili otapala. Izbjegavajte tekućinu na svim električnim dijelovima.
- Postavite zidnu rasvjetlu izvan doseg dječje ruke.
- Ako je rasvjetno tijelo postavljeno na metalnu površinu, mora se spojiti na uzemljenje kako bi se izbjegao strujni udar prilikom ljudskog kontakta sa rasvjetnim tijelom

- Uvijek pažljivo razmotrite sve tehničke opise na uređaju. Usporedite određene slikovne znakove s naljepnicama na uređaju sa slikama prikazanim u dijelu A vaših sigurnosnih uputa.

PAŽNJA: U nastavku se nalaze tumačenja svih brojeva, koji se odnose na znakove s prednje strane ovih sigurnosnih uputa:

- 01- Ovak rasvjetni uređaj može se postavljati samo u prostorima gdje nije moguć dodir s vodom.
- 02- Rasvjetni uređaj nije prikladan za postavljanje u kupaočnicama (ponajprije ne u navedenom području).
- 03- Rasvjetni uređaj je prikladan za pričvršćenje na uobičajeno zapaljive površine. Ugrađene svjetiljke ne smiju ni pod kakvim uvjetima biti prekrivene izolacijskim ili sličnim materijalom.
- 04- Ovak proizvod nije prikladan za izravnu montažu na zapaljive površine.
- 05- Uređaj može biti prekriven izolacijom.
- 06- Rasvjetni uređaj je prikladan samo za pričvršćenje na strop.
- 07- Rasvjetni uređaj je prikladan samo za pričvršćenje na zid.
- 08- Uređaj je prikladan za pričvršćenje na zid i strop.
- 09- uvijek se treba pridržavati najmanje udaljenosti između žarulje i osvijetljene površine, kao što je prikazano na slici.
- 10- IPX1: Uređaj može biti izložen kapljicama vode.
- 11- IPX3: Rasvjetni uređaj može biti izložen kapljicama kiše (prskajuća voda najviše do 60° od okomice).
- 12- IPX4: Uređaj je zaštićen od prskanja; može biti izložen prskajućoj vodi iz svih smjerova (360°).
- 13- IPX5: Uređaj može biti izložen mlazovima vode.
- 14- IPX7: Uređaj se može postaviti u zemlju.
- 15- IPX8: Osigurava zaštitu pri uronjavanju do označene dubine.
- 16- IP5X: Uređaj može biti izložen prašini.
- 17- IP6X: Uređaj je zaštićen od prodora prašine.
- 18- Odmah zamijenite oštećeno ili razbijeno sigurnosno staklo i upotrebljavajte samo dijelove odobrene od proizvođača.
- 19- Zaštitni razred I: Rasvjetni uređaj ima stezaljku za priključak uzemljenja. Vodič za uzemljenje (žuto/zeleno) mora se spojiti na stezaljku označenu sa ⊕.
- 20- Zaštitni razred II: Rasvjetni uređaj je dvostruko izoliran i ne treba se spajati na uzemljenje.
- 21- Zaštitni razred III: Rasvjetni uređaj je prikladan samo za napajanje s niskim naponom (npr. 12V).
- 22- Pripremite žicu kao što je prikazano na shemi.
- 23- Vodič za uzemljenje uvijek treba biti duži nego kontaktni vodiči.
- 24- Toplinski postojane navlake, koje dolaze zajedno s proizvodom, treba navući na izolirani dio vodiča.
- 25- Za priključenje uređaja na struju koristite kabele otporan na toplinu.
- 26- Rasvjetni uređaj je prikladan samo za direktni priključak na električnu mrežu.
- 27- X-spoj: U slučaju oštećenja žice, mora se zamijeniti isključivo istovrsnom žicom.
- Y-spoj: U slučaju oštećenja žice, mora se zamijeniti samo od strane proizvođača, zastupnika ili stručnjaka.
- Z-spoj: Žica se ne može zamijeniti.
- 28- Najviše...W (Max...W): upotrebljavajte samo žarulje prikladne za ovaj rasvjetni uređaj i pridržavajte se navedenog ograničenja snage žarulje.
- 29- Rasvjetni uređaj je prikladan samo za reflektorsku žarulju(e).
- 30- Rasvjetni uređaj je prikladan samo za PLCE žarulje.
- 31- Rasvjetni uređaj nije prikladan za PLCE žarulje.
- 32- Obavezno korištenje žarulje promjera 60mm. Žarulja promjera 45mm ne smije se koristiti za ovaj uređaj.
- 33- Upotrebljavati samo žarulju kuglu označenog promjera. Nikada ne koristiti uobičajene (standardne) žarulje.
- 34- Ovak proizvod je pogodan za žarulje u obliku svijeće.
- 35- Za ovaj uređaj ne smije se koristiti "cool-beam" žarulja.
- 36- Uređaj je prikladan samo za žarulje s ugrađenim sigurnosnim staklom ili niskotlačne žarulje. Dodatno sigurnosno staklo nije potrebno.
- 37- Čahuraste i cjevaste halogene žarulje ne smiju se dodirivati golim rukama.
- 38- Rasvjetni uređaj je opremljen osiguračem. Ukoliko rasvjetno tijelo ne radi nakon što je zamijenjena žarulja, mora se zamijeniti unutarnji osigurač. Ako tom prilikom možete doći u kontakt sa žicom, zatražite profesionalnu pomoć pri zamjeni.
- 39- Uređaj se može koristiti s potenciometrom, osim kada se koriste PLCE žarulje. Posavjetujte se sa stručnjakom prilikom odabira vrste potenciometra (osobito važno za uređaje 12V).
- 40- Rasvjetni uređaj radi sa sigurnosnim transformatorom. Neispravan transformator zamijenite samo s transformatorom koji ima jednake tehničke karakteristike. Potražite savjet stručnjaka ili u trgovini
- 41- Uređaj za intenzivnu (grublju) uporabu.
- 42- Uređaj ima mogućnost vremenskog i svjetlosnog podvojevanja. Najmanja i najveća vrijednost je prikazana u uputstvima A.
- 43- Uređaj se može pričvrstiti na najveću visinu od 6m.
- 44- Pričvrstite uređaj na visinu prikazanu simbolom, kako bi ostvarili najbolji rad uređaja. Najveći i najmanji doseg senzora je također prikazan simbolom u uputstvima A.
- 45- Aktiviran standardni raspon detekcije senzora pokriva određeno polje u stupnjevima, kao što je prikazano simbolom.
- 46- Uređaj se može pričvrstiti isključivo na vodoravne površine. Kako bi ostvarili maksimalni vijek trajanja, žarulja ne smije prelaziti kut od 4 stupnja.
- 47- Pazite da tijekom postavljanja ne bušite kroz električne vodove ili druge zapreke u zidu ili stropu.
- 48- Ukoliko rasvjetno tijelo postavljate na razvodnu kutiju, poklopac razvodne kutije postavite prije montaže.
- 49- Pazite da ne dođe do priklještenja žica između rasvjetnog tijela i površine na koju se montira.
- 50- Svjetiljke prilagođene za upotrebu žarulja sa srebrnim vrhom.
- 51- Ova svjetiljka sadrži dijelove koji se mogu zagrijati, molimo ne dirajte ju golim rukama.
- 52- Ovak proizvod nije pogodan za djecu ispod 14 godina.

Zadržavamo pravo izmjene u oblikovanju i tehničkim podacima.

Часть В - инструкция безопасности.

- Производител препоручује правилно пољазовање светилњика. Поштомо сохраните ишту инструкцију, и вјегда слједите ии, штоби осбесјечићте правилноме и безопасноме подкључивање и испљозовање осветљивајућег прибоа.
- Необходимо обесчотиць сеть перед началом монтажа, технического обслуживания или ремонта.

- При сомнении проконсультируйтесь у квалифицированного электрика или в пункте продажи. Убедитесь в том, что светильник собран и подключен в соответствии с существующими нормами. Определённые правила позволяют подключить светильник к сети только квалифицированным электриком.
- Всегда крепко прикрутите шурупы, особенно при соединении низковольтных проводов (12 В) (если они используются).
- Обратите внимание на цвета проводов перед началом монтажа: голубой (ноль), коричневый (фаза) и, в случае класса защиты I, - желто-зеленый (земление).
- Протирайте светильник сухой тканевой тряпкой, не используйте абразивные материалы или растворители. Избегайте попадания влаги на электрические части светильника.
- Устанавливайте настенные светильники в местах, недоступных для детей.
- Если светильник устанавливается на металлическую поверхность, эта поверхность должна быть заземлена или связана с заземлением электрической инсталляции.
- Всегда просматривайте все технические характеристики светильника. Сверяйте знаки, изображенные на наклейке светильника, и знаки, приведенные в части А инструкции безопасности.

ВНИМАНИЕ: ниже, под соответствующими номерами, Вы найдете все объяснения обозначений, указанных в начале данной инструкции.

- 01- Светильник следует устанавливать только внутри помещения.
- 02- Этот светильник не подходит для установки в ванных комнатах (во всяком случае, не в указанной зоне).
- 03- Светильник можно крепить на воспламеняющихся поверхностях. Встроенные светильники, ни при каких обстоятельствах, не должны быть закрыты изолирующими или подобными материалами.
- 04- Эта продукция не используется для прямого монтажа на воспламеняющихся поверхностях.
- 05- Осветительный прибор может быть покрыт изоляционным материалом.
- 06- Светильник можно крепить только на потолок.
- 07- Светильник можно крепить только на стене.
- 08- Осветительный прибор пригоден для монтажа на стене и потолке.
- 09- Всегда соблюдайте минимальное расстояние между светильником и освещаемой поверхностью, как показано на пиктограмме.
- 10- IPX1: Осветительный прибор защищён от каплюющей воды.
- 11- IPX3: Светильник защищён от каплей дождя (падающих каплей под углом не более 60 градусов от вертикальной оси).
- 12- IPX4: брызгозащищаемый светильник: он защищён от брызг под любым углом (360 градусов).
- 13- IPX5: Осветительный прибор защищён от струй воды.
- 14- IPX7: Осветительный прибор может быть установлен в землю.
- 15- IPX8 предлагает защиту от воды при погружении до указанной глубины.
- 16- IPX9: Осветительный прибор защищён от пыли.
- 17- IP6X: Пыленепроницаемый осветительный прибор.
- 18- Немедленно замените треснувшее или разбитое защитное стекло и используйте исключительно фирменные запчасти.
- 19- Класс защиты I: в светильнике есть заземляющий провод. Этот провод (желто-зеленый) необходимо подключить к зажиму, обозначенному символом ⊕
- 20- Класс защиты II: в светильнике двойная изоляция, нет необходимости в заземлении.
- 21- Класс защиты III: светильник приспособлен только к очень низкому напряжению (напр. 12В).
- 22- Снимите изоляцию с провода, как показано в диаграмме.
- 23- Заземляющий провод всегда должен быть длиннее контактных проводов.
- 24- На оголенных концах проводов необходимо использовать онеупорную оплетку (в комплекте со светильником).
- 25- Используйте термостойкий кабель для электропроводки осветительного прибора в сети.
- 26- Светильник можно использовать только при непосредственном подключении к сети.
- 27- X-соединение: В случае повреждения провода, его нужно заменить проводом того же типа.
Y-соединение: В случае повреждения провода, во избежание риска, его может заменить только производитель, дистрибутор или специалист.
Z-соединение: Замена провода невозможна.
- 28- MAX...W: используйте только лампочки, соответствующие светильнику, не превышая указанной мощности.
- 29- В данном светильнике используются только рефлекторные лампочки.
- 30- В данном светильнике используются только энергосберегающие лампочки.
- 31- Энергосберегающие лампочки не подходят к данному светильнику.
- 32- Используется только лампочка накаливания диаметром 60мм. Лампочка диаметром 45мм для этого осветительного прибора не подходит.
- 33- Используйте только лампочку накаливания «декоративный шар» указанного размера. Никогда не используйте стандартную лампочку накаливания.
- 34- Светильник используется только с лампочками типа свеча.
- 35- Никогда не используйте лампы «холодного свечения» для этого прибора.
- 36- Осветительный прибор пригоден только для ламп со встроенной защитой или ламп низкого давления. Армированное стекло не требуется.
- 37- Кapsульную и линейную галогенную лампочку запрещается трогать голыми руками.
- 38- В светильник вмонтирован предохранитель. Если светильник не работает после замены лампочки, внутренний предохранитель должен быть заменен. Если во время замены возможен контакт с внутренней проводкой, замена должна быть произведена компетентным электриком.
- 39- Осветительный прибор может использоваться в сочетании с регулятором освещения, за исключением тех случаев, когда используются лампы PLCE. Проконсультируйтесь с квалифицированным специалистом при выборе правильного типа регулятора (это особенно важно для 12В-приборов).
- 40- Светильник работает вместе с трансформатором. Поломанный трансформатор необходимо поменять на трансформатор с такими же техническими параметрами. Проконсультируйтесь у квалифицированного электрика или в пункте продажи.
- 41- Осветительные приборы для "грубого" использования.
- 42- Осветительный прибор с возможной установкой времени и свечения. Минимум и максимум будет указан на пиктограмме в части А.
- 43- Максимальная высота размещения осветительного прибора 6 м.
- 44- Для оптимальной работы прибор должен быть размещён на высоте, указанной на пиктограмме. Максимальное и минимальное расположение индикатора также указаны на пиктограмме в части А.
- 45- Стандартный спектр дальности индикатора охватывает уровни, указанные в пиктограмме.
- 46- Осветительный прибор должен быть смонтирован горизонтально. Для большего срока службы лампа должна быть под углом не более 4 градусов.
- 47- Убедитесь в том, что во время монтажа Вы не просверлили провода или какое-либо другое препятствие в стене или в потолке.
- 48- Если светильник установлен на потолочный или стенной блок, вначале необходимо закрыть блок крышки. (например, Нидерланды).

- 49- Запрещена фиксация или прикручивание электрической проводки между светильником и посадочной поверхностью!
 - 50- Светильник подходит для использования в нём ламп обратного отражения.
 - 51- Этот светильник содержит некоторые детали, которые могут нагреваться.
 - 52- Этот светильник не рекомендуется использовать детям до 14 лет.
- Светильники, как и все наши изделия, спроектированы, изготовлены и протестированы в соответствии с самыми строгими требованиями Европейских стандартов безопасности (EN 60.598/ CE). В случае брака в конструкции или материале светильника производитель предоставляет два года гарантии на внутреннее освещение и два года на внешнее (если на упаковке не указано иначе). Битые плафоны, поврежденные батареи и источники света не подлежат условиям гарантии. На повреждение, полученное в результате использования осветительного прибора в экстремальных условиях (морское побережье, промышленные зоны, контакт с удобрением), гарантийные обязательства не распространяются. Гарантия действительна со дня покупки и только по предоставлению платного документа. Гарантия действительна в случае неправильного монтажа, использования не по назначению или самостоятельного изменения светильника. Производитель не несет никакой ответственности за ущерб, нанесенный в результате неправильного использования светильника или использования его не по назначению.
- Изменения дизайна и технических характеристик не исключаются.*

MASSAGE GÜVENLİK TALIMATNAMELERİ – BÖLÜM B

- Aydınlatma ürünlerinin doğru kullanılması, talimatnamesinin uygun ve güvenli bir şekilde tabikiyle mümkündür.
- Ürün kurmadan, tamir ve bakım öncesi elektrikliğin kesildiğinden emin olun.
- Şayet emin değilseniz, ürünü aldığınız yerde veya bir elektrikleyle kontak kurun. Tesistat, talimatnamesine uygun olarak kurun veya bir elektrikleyle kurdurun.
- Özellikle düşük voltaj (12v) kabloları bağlantılarında kullanılan vidaları iyice sıkın.
- Bağlantıyı yaparken renk ayırımı iyi yapın. Mavi (nötr), kahverengi veya siyah (faz) ve sarı-yeşil (toprak).
- Tesistat kurulurken elbisenizin kuru olmasına ve elektrik olabilecek bölümlerde sıvı teması olmamasına dikkat edin.
- Lütfen aplik-amatürleri çocukların ulaşamayacakları yerlere monte edin.
- Eğer aydınlatma aracı metalik bir yüzeye monte edilecekse, bu yüzey koruyucu topraklama iletkene bağlı olmalıdır.
- Ürünü ilgili verilen teknik bilgilerin doğruluğuna kabul edin. A bölümünde yer alan güvenlik talimatnamesinde, ürünlerin üzerindeki etiketlerin ne anlama geldiği belirtilmektedir.

DİKKAT: Aşağıda güvenlik talimatnamesiyle ilgili numaralandırılmış referans numaralarını bulacaksınız.

- 01- Bu bağlantı parçası sadece iç-mekamlar için uygundur dış-mekamlarda kullanılamaz.
- 02- Bu ürün banyo montajı için uygun değildir.
- 03- Bu ürün normal yüzeylere montaj edilir. Sabit spotlar hiçbir koşulda yalıtım amacıyla herhangi bir maddeyle kaplanamaz.
- 04- Bu ürün yanıcı yüzeylere direkt olarak uygulanamaz.
- 05- Bu ürün, izolasyonlu olabilir.
- 06- Bu ürün yalnızca tavan montajı içindir.
- 07- Bu ürün yalnızca duvar montajı içindir.
- 08- Bu ürün duvar ve tavan montajı için uygundur.
- 09- Ampulle yanıcı objeler arasında olması gereken minimum uzaklığa dikkat edin.
- 10- IP X1 : Bu ürün su damlacıklarına karşı konuyuculudur.
- 11- IP X3 : Bu ürün (Maksimum 60 derecelik açıdan) gelen yağmur damlacıklarına dayanıklıdır.
- 12- IP X4 : Bu ürün su sıçramalarına karşı dayanıklıdır. Her açıdan gelebilecek su sıçramalarına karşı korumalıdır. (360)
- 13- IP X5 : Bu ürün su fışkıyelerine karşı korumalıdır.
- 14- IP X7 : Bu bağlantı parçası toprağa yerleştirilebilir.
- 15- IP X8 : Belirtilen derinliğe kadar her türlü korumaya sahiptir.
- 16- IP X5 : Bu ürün toza karşı korumalıdır.
- 17- IP 6X : Bu ürüne toz giremez.
- 18- Derhal kırılan veya çatlaklı güvenlik camını değiştirin, bunun için sadece üreticinin onayladığı parçaları kullanın.
- 19- Koruma, Sınıf 1: Bu ürünün topraklaması vardır. Toprak hattı (yeşil – sarı) bir kilpe bağlantılıdır. ⊕
- 20- Koruma, Sınıf 2: Bu ürün 2 kez izole edilmiştir ve hiçbir şekilde toprak hattına bağlanmamalıdır.
- 21- Koruma, Sınıf 3: Bu ürün yalnız çok düşük voltaj akımları için uygundur.
- 22- Diyagramda belirtildiği gibi kablolu soyun.
- 23- Topraklama kablosu her zaman kontak kablolarından ayrı olmalıdır.
- 24- Isı yalıtımı yapılmamış kablolar için, ısı yalıtım bantlarının kullanılması gereklidir.
- 25- Ürünü ana akıma bağlamak ısı yalıtımlı kablo kullanın.
- 26- Bu ürünü, sadece ana akıma bağlamak için uygundur.
- 27- X bağlantısı: Olası bir kablo hatasında, aynı tip bir kablo kullanılmıdır.
Y bağlantısı: Olası bir kablo hatasında, riski önlemek için, gerekli kablolu ürünü aldığınız üretici firma, distribütör veya uzman bir kişiden temin ediniz.
Z bağlantısı: Bu kablo yenilenebilir.
- 28- MAX...W: Bu ürün belirtilen voltajdaki ampuller için uygundur.
- 29- Bu ürün sadece reflektör ampulleri için uygundur.
- 30- Bu ürün sadece Enerji Tasarruflu Ampuller için uygundur.
- 31- Bu ürün Enerji Tasarruflu Ampuller için uygun değildir.
- 32- Bu ürüne sadece 60 mm çaplı ampul uygundur. 45 mm çaplı ampul kesinlikle kullanılmamalıdır.
- 33- Sadece belirtilen çaplara uygun küre ampul kullanın içindir. Asla normal ampul kullanmayınız.
- 34- Bu ürün mum ampul tipleri için uygundur.
- 35- Kesinlikle donuk ışıklı ampul kullanmayın.
- 36- Bu bağlantı parçası bir sigorta ile donatılmıştır. Eğer ampul takıldıktan sonra bağlantı parçası görevini yapmıyorsa, bu sigorta yenilenmelidir. Eğer bu sigorta bağlantı parçasında elektrik ileten tellere dokunmak söz konusuysa, sigorta değişim işlemi profesyonel bir elektrik teknisyeni tarafından yapılmalıdır.
- 37- Kapsül ve tüp halojen lambalara çıplak elle dokunulmamalıdır.
- 38- Bu ürün sigortasızla birlikte dir.
- 39- Bu ürün dimmer ile ortak kullanılabılır. Dimmerli ürünlerde Enerji Tasarruflu Ampul kullanılamaz. Bunun için uygunluğunu (Özellikle 12 V) seçimi bir elektrikle ilgili yapın.
- 40- Bu ürün güvenlik transformatorü ile çalışır. Zarar görmesi durumunda belirtilen teknik özelliklerde bir başkası ile değiştirin veya mali aldığınız yerden veya bir elektrikle ilgili bilgi alın.
- 41- Bu ürün sert kullanımlara dayanıklıdır.
- 42- Bu ürünün zaman ve ışık ayarları seçenekleri, kutunun A bölümünde gösterilmektedir.
- 43- Bu ürün maksimum 6 m yüksekliğe takılabilir.
- 44- Üründen maksimum faydalanabilmek için, kutuda yazan tarifteki yüksekliği uygulayın. Ayrıca detektöre olan minimum ve maksimum uzaklık yine kutunun A bölümünde açıklanmıştır.

- 45- Urünün görünümlüye ilgili standart bilgiler ürünü için bulduğunuzda belirtilmektedir.
- 46- Bu parça dikey bir şekilde kurulmalıdır.Uzun süreli kullanım için, ampulün açısı 4 dereceden fazla olmamalıdır.
- 47- Armatür ve/veya aplijini montaj ederken, ürünü kablolarının veya diğer parçalarının zarar görmemesinden emin olunuz.
- 48- Şayet armatür veya aplik bir kutunun içine monte ediliyorsa, o kutunun dış etkenlerden korumalı olduğundan emin olun.(örnek...Hollanda)
- 49- Kablounun hiçbir şekilde kivrıl-pükülmemesi gerekir.
- 50- Bu ürün özel ampul kullanımına uygundur.
- 51- Bu ürün çabuk ışınan parça ihtiva eder.
- 52- Bu ürün 14 yaşından küçük çocuklar için uygun değildir.
- Koleksiyonumuzdaki tüm ürünler ve ürün parçalarının dizaynı, üretimi ve testleri Avrupa Gümrük Standartları (EN 60 598 'na uygundur. Ürünlerde olabilecek hata ve hasarı ürünler için iç mekan aydınlatmalara 2 yıl, dış mekan aydınlatmalara 2 yıl garanti vardır. Kırık cam, batarya ve aydınlatma parçaları garanti kapsamı dışındadır. Aydınlatma armatürlerinin olacağındaki bölgeler ve/veya koşullar altında (sahil şerhidi, endüstriyel muhitler, gübre veya benzeri cisimler ile) süreli kontak, vs...) kullanımdan dolayı ürün üzerinde oluşacak hasarı garanti koşulları tarafından kapsanamamaktadır. Garanti süresi malın satın alınmasıyla başlar ve mal alım belgesinin ibrazıyla geçerlilik kazanır. Şayet ürün, talimatnamesindeki gibi monte edilmemişse garanti kapsamına girmez, ayrıca yanlış ve eksik uygulama sonucu oluşabilecek zararlarda sorumluluk kabul etmez.

Dizayn ve teknik açıklamaların değiştirme hakkı saklıdır.

DEL B - VARNOSTNA NAVODILA

■ SLOVENSKI ■

- Priporočila se pravilna uporaba naprave za razsvetljavo! Da zajamčite pravilno in varno namestitev in delovanje svetilk, upoštevajte ta navodila in jih hranite za morebitno poznejšo uporabo.
- Pred namestitvijo in vzdrževanjem svetil vedno izkličite omrežno napetost.
- Ob kakršnem koli divomu poiščite pomoč strokovnjaka ali se posvetujte s svojim prodajalcem. Poskrbite za namestitev svetilke po predpisih, veljavnih v vaši državi. Ponekod je uzakonjena zahteva, da sme svetila namestiti le usposobljeni električar.
- Priključne vijake vedno močno pritegnite, posebno priključek nizkonapetostnih vodnikov (12V).
- Pri priključevanju vodnikov bodite pozorni na pravilno barvo: modra (ničelni vodnik), rjava ali črna (vodnik pod napetostjo), in če sodi naprava v zaščitni razred I, rumeno-zelena (ozemljitev).
- Notranjost svetil čistite s suho krpjo za prah; ne uporabljajte strogal ali topil. Na električnih delih odsvetujte uporabo tekočin.
- Prosimo montirajte svetilko svetilko izven dosega otrokovega rok.
- Če je svetilo montirano na kovinsko površino, mora biti ta površina pri namestitvi vezana na zaščitni prevodnik za ozemljitev.
- Vedno pozorno preberite tehnične opise na napravi. Primerjajte silikonske znake na napravi s slikami v delu A teh varnostnih navodil.

PAZITE: V razlagah, ki sledijo, se številke nanašajo na znake na prednji strani teh navodil.

- 01- Naprava naj bi bila nameščena samo odzurna.
- 02- Naprava ni primerna za namestitev v kopalnico (najprej ne na navedenem območju).
- 03- Naprava je primerna za pritrditev na običajno vnetljive površine. Svetlila z oblogo ali transformatorjem ne smejo biti pod nobenimi pogoji prekriti z izolacijo ali podobnimi materiali.
- 04- Ta izdelek ni primeren za montažo na vnetljivih površinah.
- 05- Naprava je lahko prekrita z izolacijskim materialom.
- 06- Naprava je primerna samo za pritrditev na strop.
- 07- Naprava je primerna samo za pritrditev na steno.
- 08- Naprava je primerna za pritrditev na steno in strop.
- 09- Vedno je treba upoštevati najmanjšo oddaljenost med žarnico in osvetljeno površino, tako kot je prikazano na sliki.
- 10- IPX1: Naprava je zaščiten pred pršenjem vode.
- 11- IPX3: Naprava je lahko izpostavljena kapljicam dežja (pršenje vode največ do 60° od navpičnice).
- 12- IPX4: Naprava je odporna: lahko je izpostavljena pršenju vode iz vseh smeri (360°).
- 13- IPX5: Naprava je zaščiten pred vodnimi curki.
- 14- IPX7: Naprava se lahko postavi v zemljo.
- 15- IPX8: Omogoča zaščito pri potapljanju do označene globine.
- 16- IPX9: Naprava je lahko izpostavljena prahu.
- 17- IP6X: Naprava je zaščiten pred prodorom praha.
- 18- Takoj zamenjajte poškodovano zaščitno steklo. Uporabite samo dele, ki jih odobri izdelovalec.
- 19- Zaščita, razred I: Naprava ima sponko za priključitev ozemljitve. Vodnik za ozemljitev (rumeno-zeleni) je treba spojiti s sponko ⊕.
- 20- Zaščita, razred II: Naprava je dvojno izolirana in je ni treba ozemljiti.
- 21- Zaščita, razred III: Naprava je primerna samo za napajanje z nizko napetostjo (npr. 12V).
- 22- Pripravite žico kot je prikazano na shemi.
- 23- Vodič za ozemljitev vedno mora biti daljši kot kontaktni vodič.
- 24- Zahtevana je uporaba toplotno odporne obloge po celi dožični žice.
- 25- Pri priključitvi naprave na električni tok uporabite kabel odporen na toploto.
- 26- Naprava je primerna za neposredno priključitev na električno omrežje.
- 27- X-priključek: v primeru poškodovane žice se mora zamenjati izključno z istovrstno žico.
Y-priključek: v primeru poškodovane žice se mora zamenjati samo s strani proizvajalca, zastopnika ali strokovnjaka.
Z-priključek: žica se ne more zamenjati.
- 28- Največ...W (MAX...W): Uporabljajte samo svetlobne vire, primerne za to napravo in upoštevajte navedeno največjo moč.
- 29- Naprava je primerna samo za reflektorski(e) svetlobni(e) vir(e).
- 30- Naprava je primerna samo za žarnice PLCE.
- 31- Naprava ni primerna za žarnice PLCE.
- 32- Obvezna uporaba žarnice premera 60mm. Žarnica premera 45mm se ne sme uporabiti za to napravo.
- 33- Uporabljajte samo žarnico - krogljo z označenim premerom. Nikoli uporabiti navadno (standardno) žarnico.
- 34- Ta izdelek je primeren za žarnice v obliki sveče.
- 35- Za to napravo se ne sme uporabljati "cool-beam" žarnice.
- 36- Naprava je primerna samo za žarnice z vgrajenim varnostnim steklom ali žarnice z nizko napetostjo. Dodatno varnostno steklo ni potrebno.
- 37- Balonastih in cevastih halogenskih žarnic se ne sme dotikati z golimi rokami.
- 38- Naprava je opremljena z varovalko. Če naprava ne deluje po tem ko je bila žarnica zamenjana, se mora zamenjati notranja varovalka. V primeru, da bi lahko prišlo do stika z notranjo žico, mora to storiti usposobljen električar.
- 39- Naprava se lahko uporablja s potenciometrom (zatenjalnikom), razen ko se uporablja PLCE žarnica. Posvetujte se s strokovnjakom pri izbi vrste potenciometra (predvsem pomembno pri napravah z 12V).
- 40- K napravi sodi varnostni transformator. Neuporaben transformator zamenjajte samo s transformatorjem, ki ima enake tehnične lastnosti. Posvetujte se s strokovnjakom ali svojim prodajalcem.
- 41- Naprava za intenzivno (grobo) uporabo.
- 42- Naprava ima možnost časovnega in svetlobnega ugašanja. Najmanjša in največja vrednost je prikazana v navodilih A.

- 43- Naprava se lahko pritrdi na najvišjo višino do 6m.
- 44- Napravo pritrdite na višino prikazano s simbolom, kar bo omogočilo najboljše delovanje naprave.
- 45- Aktivni standardni razpon delovanja senzorja pokriva določeno polje s stopnjami, kot je simbolično prikazano.
- 46- Naprava se lahko pritrdi predvsem na vodrovanih površinah. Da bi ohranili maksimalno dobo trajanja žarnice, ne sme biti pod večjim kotom kot 4 stopnje.
- 47- Bodite prepričani, da ne boste vrtali skozi električne naprave ali druge ovire, ki so nameščene v zidovih ali stropih.
- 48- Če je svetilka montirana na steno ali strop je najprej obvezno prekriti s pokrovom (npr. Nizozemska).
- 49- Električne žice naj ne bi bile prepletene ali zvite med svetilko in stropom.
- 50- Za svetliko priporočamo uporabo žarnice s srebrno obarvanim vrhom.
- 51- Ta svetilka vsebuje dele, ki se segrevajo.
- 52- Ta svetilka ni ustrezen za otroke mlajše od 14 let.

Vsa naša svetila so-tako kot drugi izdelki iz naše ponudbe-oblikovana, izdelana in preizkušena po najstrožjih evropskih varnostnih predpisih (EN 60 598) (CE) in ustrezajo tudi zahtevam SIQ. Za konstrukcijo in material proizvajalec jamči do dveh let za notranjo razsvetljavo in do dveh let (razen če ni na embalaži navedeno drugače) za zunanjo razsvetljavo. Stekljeni deli, dvehletni viri niso vključeni v jamstvo. Vsa Škoda nastala na svetlobnem telesu v skrajnih (ekstremnih) pogojih (obalno področje, industrijsko okolje, kmetijsko okolje) ne bo krilo iz garancije. Jamstvo začne veljati z dnevom nakupa, upoštevajva pa se s predloženo računom. To jamstvo ne velja, če svetilko ni nameščeno po navodilih, če je bilo popravljano ali predelano. Prav tako se ne prevzame odgovornost za škodo, ki so posledica napačne uporabe svetila.

Pridržujemo si pravico do sprememb v obliki izdelkov in njihovih tehničnih podatkov.

INSTRUCTIUNI DE EXPLOATARE ÎN SIGURANȚĂ ALE PRODUCĂTORULUI -PARTEA B

■ ROMÂNĂ ■

- Producătorul recomandă utilizarea corectă a corpului de iluminat. În orice caz, întotdeauna urmăriți instrucțiunile ca să vă asigurați de instalarea respectivă funcționarea corectă și sigură a dispozitivului și păstrați acestea pentru referințe ulterioare.
- Totdeauna deconectați dispozitivul de la sursă înainte începerii instalării, întrergerii sau reparării.
- Dacă aveți nelămuriri, consultați un electrician calificat sau contactați distribuitorul direct de la care ați cumpărat. Asigurați-vă ca dispozitivul este instalat după reglementările relevante. Reglementările precise indică faptul că articolul de iluminat poate fi instalat numai de un electrician calificat.
- Totdeauna trebuie strânse foarte bine toate șuruburile de închidere, în mod special legăturile de tensiune joasă (12V) dacă are.
- Trebuie verificată culoarea corectă a firelor de legatură înainte: albastru(N), maroniu sau negru (L) și dacă are clasa de protecție galben/verde (împământare).
- Curățați corpul de iluminat cu o cârpă uscată de pref, nu folosiți articole abrazive sau solvabile. Evitați lichidele pe părțile electrice.
- Vă rugăm nu montați aplicile în zonele de acces ale copiilor.
- Dacă corpurile de iluminat sunt montate pe o suprafață metalică, acestea suprafața trebuie să fie legată la un conductor protector sau la un potențial conductor de legatură al instalației.
- Totdeauna luați în considerare toate specificațiile tehnice ale dispozitivului. Verificați icioanele reprezentate pe eticheta de identificare pe dispozitiv și icioanele arătate în partea A a instrucțiunilor de siguranță.

ATENȚIE! În cele ce urmează veți găsi toate explicațiile necesare cu referințe numerice la icioane, respectiv instrucțiunile de siguranță corespunzătoare:

- 01- Acest dispozitiv poate fi instalat numai în interior.
- 02- Acest dispozitiv nu este potrivit pentru instalarea în baie (sau cel puțin în zona specificată)
- 03- Acest dispozitiv poate fi fixat pe suprafețe obișnuite inflamabile. Corpurile de iluminat încastrate nu trebuie în nici un caz acoperite cu material izolator sau alt material similar.
- 04- Acest produs nu este potrivit pentru instalarea directă pe suprafețe inflamabile.
- 05- Acest dispozitiv poate fi acoperit cu materiale izolante.
- 06- Acest dispozitiv poate fi instalat numai pe tavan.
- 07- Acest dispozitiv poate fi instalat numai pe perete.
- 08- Acest dispozitiv poate fi fixat și pe tavan și pe perete.
- 09- Trebuie să respectați distanța minimă dintre lampa și obiectele luminoase indicate pe iconă.
- 10- IPX1: Dispozitivul este protejat împotriva apei ce cade prin picurare.
- 11- IPX3: Dispozitivul poate fi expus ploii (picături de ploaie care cad sub un unghi maxim de 60 de grade față de verticală).
- 12- IPX4: Dispozitivul este protejat împotriva stropilor: ploaie fi expus stropilor care pot veni din orice direcție (360 grade).
- 13- IPX5: Dispozitivul este protejat împotriva jeturilor de apă.
- 14- IPX7: Dispozitivul poate fi instalat în pământ.
- 15- IPX8: Oferă protecție împotriva umidității la adâncimea indicată.
- 16- IPX9: Dispozitivul este protejat împotriva prafului.
- 17- IP6X: Dispozitivul este etanșat împotriva prafului.
- 18- Înlocuiți imediat geamul de siguranță crăpat sau spart și utilizați numai componentele aprobate de fabricant.
- 19- Clasa de protecție I: dispozitivul are o legatură la pământ. Firul de împământare (galben/verde) trebuie conectat la simbolul marcat cu ⊕
- 20- Clasa de protecție II : Dispozitivul este dublu izolat și nu poate fi conectat la pământ.
- 21- Clasa de protecție III: Dispozitivul poate fi folosit numai la o tensiune foarte mică (de exemplu la 12V).
- 22- Dezizolați firele numai după indicările de pe diagramă.
- 23- Firul de împământare întotdeauna trebuie să fie mai lung decât firele de contact.
- 24- Folosirea unei bușe termorezistente este obligatorie de-a lungul lungimii firului de neizolat.
- 25- Folosiți firele termorezistente pentru legarea dispozitivului de rețea.
- 26- Dispozitivul este potrivit numai pentru legarea directă a acestuia în rețea.
- 27- Conexiunea X: În cazul deteriorării firului trebuie înlocuit numai cu fire de același tip.
Conexiunea Y: În cazul deteriorării, firul trebuie înlocuit numai de producător, distribuitor sau de către un expert pentru eliminarea oricărui risc. Conexiunea Z: Firul nu poate fi înlocuit.
- 28- MAX...W: Utilizați lămpi potrivite pentru acest dispozitiv și mențineți în limitele specificate de tensiune.
- 29- Dispozitivul este potrivit numai pentru lămpi reflectoare.
- 30- Dispozitivul este potrivit numai pentru lămpi PLCE.
- 31- Dispozitivul nu este potrivit pentru lămpi PLCE.
- 32- Numai lămpi incandescente pot fi utilizate cu un diametru de 60mm. Lămpi cu diametru de 45mm nu pot fi utilizate pentru acest dispozitiv.
- 33- Folosiți doar un glob al unui bec incandescent cu mărimea diametrului indicat. Niciodată nu folosiți un bec incandescent standard.
- 34- Acest produs este potrivit doar pentru becuri cu forma lumânare.
- 35- Nu utilizați niciodată lămpi cu gaz pentru acest dispozitiv.
- 36- Dispozitivul este potrivit numai pentru lămpi cu lampa cu gaz de joasă presiune sau incorporate. În acest caz, geamul de protecție nu este necesar.
- 37- Lămpile halogen liniare sau capsulate nu pot fi atinse cu minele goale.

- 38- Dispozitivul este echipat cu siguranță fuzibilă. Dacă dispozitivul nu funcționează după ce becul a fost dejas înlocuit, atunci siguranța internă trebuie schimbată. Dacă se poate face contactul cu firul interior în cursul acestei operații, aceasta trebuie să fie realizată de un electrician calificat.
- 39- Dispozitivul poate fi utilizat cu variator de intensitate cu o singură excepție și anume când se utilizează lămpi PLCE. Consultați un electrician calificat pentru a alege tipul corespunzător (este foarte important pentru dispozitivele de 12V).
- 40- Dispozitivul funcționează cu un transformator de protecție. Transformatorul strict trebuie înlocuit cu un transformator cu aceeași caracteristică de funcționare. Consultați un electrician calificat sau distribuitorul direct.
- 41- Dispozitive pentru exploatarea forțată.
- 42- Dispozitiv cu posibilități de potrivire a intensității și culoarea albă a luminii. Minimele și maximele vor fi specificate pe iocana în partea A.
- 43- Dispozitivul poate fi instalat la maxim 6 m înălțime.
- 44- Pentru a funcționa optim, trebuie să plasați la înălțimea menționată pe iocană. Minimele și maximele vor fi specificate de asemenea în partea A.
- 45- Intervalul unghiular standard de detecție al dispozitivului este dat în grade tot pe iocană. Minimele și maximele vor fi specificate de asemenea în partea A.
- 46- Acest dispozitiv poate fi montat pe orizontală. Pentru o funcționare cât mai îndelungată, becul nu trebuie să fie sub un unghi mai mare de 4 grade.
- 47- Asigurați-vă că în timpul instalării nu ați atins firele electrice sau alte elemente de blocaj în urma găuririi peretelui sau a plafonului.
- 48- Dacă sistemul de iluminat este montat într-o cutie pe perete, este obligatoriu ca aceasta să fie acoperită cu un capac.
- 49- Firele electrice nu pot fi niciodată prinse sau răscuțite între corpul de iluminat sau suprafața de montare.
- 50- Corpul de iluminat care funcționează cu becuri cu oțelă oglindă.
- 51- Corpul de iluminat conține componente care se pot încălzi.
- 52- Acest produs nu este potrivit pentru copii sub 14 ani.

Dispozitivele de iluminare la fel ca celelalte produse din colecția noastră sunt proiectate, fabricate și testate în acord cu standardele Europene dintre cele mai stricte (EN 60.598/1 **CE**). În cazul defectelor de fabricație sau de material, PRODUCĂTORUL asigură o garanție de până la 2 ani pentru dispozitivele interioare și până 2 ani de zile pentru cele exterioare (în afară de cât a stat împachetat). Sticlele sparte, bateriile și sursele de lumină nu intră sub incidența termenului de garanție. Orice defecte datorate fotosii amănunțor metalice ale corpului de iluminat în condiții extreme (în zona de coastă, în zone industriale, etc) nu sunt acoperite de condițiile de garanție. Perioada de garanție începe cu data achiziționării și este validă numai dacă prezentați și chitanța. Garanția este anulată dacă dispozitivul nu a fost instalat conform instrucțiunilor, a fost reparat sau modificat. De asemenea producătorul nu-și asumă nici o răspundere pentru stricăciunile cauzate de utilizarea greșită a dispozitivului.

Modificările în forma sau caracteristicile tehnice sunt rezervate de producător.

TOOTJA OHUTUSNÕUDED - OSA B

- Tootja soovib kasutada valgusit šipirarssel! See tõttu järgige alati seda juhust, et tagada valgusti õige ja turvaline paigaldus ja funktsioneerimine ning hoidke see alles hilisemaks kasutamiseks.
- Eraldage valgusti alati vooluvõrgust enne, kui alustate paigaldust, hoolustust või parandamist.
- Kui kahelite, konsulteerige kvalifitseeritud elektrikuga või võtke ühendust valgusti müüjaga. Jälgige, et paigaldate valgusti vastavalt kahivatele nõuetele. Teatud juhtudel peab paigaldus olema tehtud kvalifitseeritud elektriku poolt. (nt. Saksa maal).
- Kinnitage juhtmeühenduse kruvid alati korralikult, eriti madalpingel (12V) ühenduste puhul (kus rakendatud).
- Jälgige juhtmete õiget värvit emne paigaldust: sinine (N), pruun või must (L) ja turvalisus klassi I korral kollane/roheline (maandus).
- Hooldage sisevalgusteid kuiva tolmulopi või -harjaga, eriti peretele abrasivseid vahendeid või lahuseid. Vältige vedelikke elektrilistel osadel.
- Paigaldage seinavalgusti lastele kättesaamatuks.
- Kui valgusti paigaldatakse metallist pinnale, peab see pind olema maandatud.
- Arvestage alati valgusti kõigi tehniliste tingimustega. Värrege tootel näidatud ikoonse ohutusnõuetele osas A toodud ikoonidega.

TÄHELEPANU! Alpool leiate kõigi eeltoodud ikoonide seletused numbrilises järjестuses:

- 01- Valgustit tohib paigaldada ainult siseruumides.
- 02- Valgusti ei ole sobilik kasutamiseks vannitubades (vähemalt mitte näidatud toonis).
- 03- Valgustit võib kinnitada tavalise süttimundlikkusega pindadele.
Süvitatavatel kohtvalgustidel ei tohi mingil juhul olla pealt kaetud soojusisose või muu taolise materjaliga.
- 04- Seda toodet ei tohi paigaldada otse süttivatele pindadele.
- 05- Valgustit võib katta isoleeriva materjaliga.
- 06- Valgusti on mõeldud kinnitamiseks ainult lakke.
- 07- Valgusti on mõeldud kinnitamiseks ainult seinale.
- 08- Valgusti on mõeldud kinnitamiseks nii lakke kui seinale.
- 09- Tagage alati ikoonil näidatud lambi ja muu objekti vaheline vähim kaugus.
- 10- IPX1: Valgusti on kaitsitud tilkuna vee vastu.
- 11- IPX3: Valgusti kannatab vihma (pisikade maksimaalne langetamisnurk vertikaalteele suhtes 60°).
- 12- IPX4: Valgusti on prismskindel: vesi võib pritsida kõigist suundadest (360°).
- 13- IPX5: Valgusti on kaitsitud survevee vastu.
- 14- IPX7: Valgusti võib paigaldada pinnasesse.
- 15- IPX8: Pakub kaitsust vee sissevalgmise eest kuni märgitud sügavuseni.
- 16- IPX: Valgusti on kaitsitud tolmu vastu.
- 17- IP6X: Valgusti on tolmukindel.
- 18- Vahetage kohealt pragunenud või katkine turvaklaas, kasutades ainult tootja poolt heakskiidetud varusid.
- 19- Turvalisus klass I: valgusti peab olema maandatud. Maandusjuhe (kollane/roheline) peab olema ühendatud klammiga ☺.
- 20- Turvalisus klass II: valgusti on toptel-iseoleeritud ja võib olla maandamata.
- 21- Turvalisus klass III: valgusti on sobilik kasutamiseks ainult väga madala voolutugevusega vooluringis (näiteks 12V).
- 22- Koorige juhe nagu näidatud joonisel.
- 23- Maandusjuhe peab alati olema pikem kui kontaktjuhtmed.
- 24- Kaasoleva kuumakindla isolatsiooniga kasutamine on vajalik ka üle koormata juhtmeoste.
- 25- Kasutage kuumakindlat juhet valgusti ühendamiseks vooluvõrku.
- 26- Valgusti sobib ainult ühendamiseks otse vooluvõrku.
- 27- X-ühendus: Juhtme vigastuse korral peab selle asendama sama tüüpi juhtmega.
Y-ühendus: Juhtme vigastuse korral peab selle asendama tootja, turustaja või asjatundja, et vältida võimalikke riske.
Z-ühendus: Juhet ei ole võimalik asendada.
- 28- MAX...W: Kasutage ainult sobilike lambipirnide ja järgige maksimaalse võimsusele esitatud piirangut.
- 29- Valgustisse sobivad ainult reflektoriga pimid.
- 30- Valgustisse sobivad ainult säästूपимид (PLCE).
- 31- Valgustisse ei sobi säästूपимид (PLCE).
- 32- Kasutada ainult 60mm läbimõõduga hõõgpirni. 45mm läbimõõduga pirne mitte kasutada.
- 33- Kasutada ainult timmargust hõõgpirni, mis on märgitud läbimõõduga. Ärge kunagi kasutage standarduuruses hõõgpirni.

- 34- Selles tootes võib kasutada ainult küünalokujulisi elektripirne.
- 35- Ärge kasutage "cold beam"-elektripirne selles valgustis.
- 36- Valgustis sobib kasutada ainult turva- või madalrõhpinne. Täiendav turvaklaas ei ole vajalik.
- 37- Halogeenpirne ei tohi puudutada paljaste kätega.
- 38- Valgusti on varustatud kaitsmaga. Kui valgusti ei hakka tööle peale elektripirni vahetust, peab vahetama kaitsme. Kui selle tegevuse järgselt on võimalik kontakt sisemise juhtmesüsteemiga, peab vahetuse sooritama kogunud elektrikut.
- 39- Valgustit võib kasutada koos reostadiga, väljaarvatud juhtudel kui kasutate säästूपимид (PLCE). Kõige nõu kvalifitseeritud elektrikult sobivad tüüpi reostadi liidmisüks (eriti tähtis madalpingel (12V) töötavatel valgustite puhul).
- 40- Valgustit ei tohtav turvamuundajaga. Asendage purunenud muundaja ainult samade tehniliste näitajatega muundajaga. Konsulteerige kvalifitseeritud elektrikuga või võtke ühendust valgusti müüjaga.
- 41- Valgusti raskeles tingimustes kasutamiseks (nt. ehitustel).
- 42- Valgusti on varustatud ajasti ja valgus-sensoriga. Minimum and maksimum on näidatud ikoonil osas A.
- 43- Valgustit saab paigaldada maksimaalselt 6 meetri kõrgusele.
- 44- Tagamaks valgusti optimaalsed tööd, paigaldage see ikoonil näidatud kõrgusele. Sensori maksimaalne ja minimaalne töökaugus on samuti näidatud ikoonil osas A.
- 45- Sensori normaalne tööala jääb ikoonil näidatud piiridesse.
- 46- Valgusti peab olema paigaldatud horisontaalselt. Pikema kasutuse saavutamiseks ei tohi piri nurk olla suurem kui 4°.
- 47- Paigaldamise käigus jälgige, et te ei puuriks lihti juhtmete) ega seinas või laes olevate() takistusi(!)!
- 48- Kui valgusti paigaldatakse harukarbi peale seinas või laes, on kohustuslik katta karp kaanega (näiteks on see nõutud Hollandis).
- 49- Elektrijuhtmeid, mis jäävad valgusti ja paigalduspinna vahele, ei tohi kunagi kokku suruda ega väänata!
- 50- Valgustis sobib kasutada vaid peegel-esiosaga pirne.
- 51- Valgusti sisaldab osi, mis võivad kuumeneda.
- 52- See toode ei sobi kasutamiseks alla 14-aastastele lastele.

Valgustid – nagu ka kõik teised tooted sortimendis – on väljaõõdatud, toodetud ja testitud vastavalt rangeimale Euroopa turvalisuse standardile (EN 60.598 / **CE**). Tootja annab tootmis- ja/või materjalivigadele garantiid kuni 2 aastaks sisevalgustite puhul ja kuni 2 aastaks (kui toote pakendil ei ole märgitud teisiti) väi valgustite puhul. Kaitsele klaasile, parateleide ja elektripirnidele garantiid ei laiene. Garantiid ei laiene toodetele, mida kasutamiseks äärmuslikes tingimustes (mererannik, tööstuspiirkond, saage kokkupuude happeliste ainetega jne.). Garantiperiood algab otse sooritatuse hetkest ja kehtib ainult astuselt ettenähtaval. Garantiid ei kehti, kui valgusti paigaldusel ei ole järgitud juhiseid või kui valgustit on parandatud või muudetud. Tootja ei ole vastutav kahjude eest, mis tekkiid valgusti vääral kasutamisel või paigaldamisel.

Tootja jätab endale õiguse muuta toodete disaini ja tehnilisi näitajaid.

Οδηγίες Ασφαλείας – Β' Μέρος

- Ο κατασκευαστής συνιστά την ορθή χρήση του εξοπλισμού φωτισμού! Γι αυτό ακολουθείτε πάντα τις παρούσες οδηγίες προκειμένου να αποφευχθεί για την ορθή και ασφαλή εγκατάσταση και λειτουργία του εξοπλισμού. Φυλάξτε τις οδηγίες για μελλοντική αναφορά.
- Σβήνεται πάντα το ρεύμα πριν αρχίσετε την εγκατάσταση, τη συντήρηση ή την επισκευή.
- Σε περίπτωση αμφιβολίας, επικοινωνήστε με πιστοποιημένο ηλεκτρολόγο ή με τον πωλητή σας. Συνοφειτείτε ότι συνδέετε πάντα τα φωτιστικά σύμφωνα με τους σχετικούς κανονισμούς. Ορισμένοι κανονισμοί ορίζουν ότι ο εξοπλισμός φωτισμού θα πρέπει να εγκαθίσταται από πιστοποιημένο ηλεκτρολόγο (EG Part F για το Ηνωμένο Βασίλειο).
- Βιδώνετε πάντα σφικτά τις τελευταίες βίδες, ιδιαίτερα το εξάρτημα για καλωδίωση χαμηλής τάσης (12V) (κατά περίπτωση)
- Τηρείτε το σωστό χρώμα καλωδίου πριν την εγκατάσταση: μπλε (N), κίτρινο (L) και στην περίπτωση της κατηγορίας προστασίας I, κίτρινο/πράσινο (αυτίο).
- Καθαρίζετε τον εσωτερικό φωτισμό με στεγνό πανί, μην χρησιμοποιείτε αποξεστικά. Αποφύγετε τη χρήση υγρών σε όλα τα ηλεκτρικά μέρη.
- Παρακαλώ εγκαθιστάτε τα επιτοιχία φωτιστικά σε σημείο που δεν μπορούν να τα φτάσουν παιδιά.
- Αν το φωτιστικό βρίσκεται στερεωμένο σε μεταλλική επιφάνεια, η επιφάνεια αυτή θα πρέπει να συνδεθεί με προστατευτική γείωση ή με τον ανηγμένο ισοδυναμικής σύνδεσης της εγκατάστασης.
- Λαμβάνετε πάντα υπόψη όλες τις τεχνικές προδιαγραφές του εξοπλισμού. Συγκρίνετε το εικονίδιο στην ετικέτα ταυτοποίησης του φωτιστικού με το εικονίδιο στο Α' Μέρος των Οδηγιών Ασφαλείας.

ΠΡΟΣΟΧΗ: Παρακάτω θα βρείτε όλες τις επεξηγήσεις με αριθμητική αναφορά στα εικονίδια στο κομμάτι μέρος των οδηγιών ασφαλείας:

- 01- Το φωτιστικό αυτό θα πρέπει να εγκαθίσταται μόνο σε δωμάτια όπου αποκλείεται κάθε ενδεχόμενο επαφής με νερό.
- 02- Το φωτιστικό αυτό δεν είναι κατάλληλο για εγκατάσταση σε λουτρό (τοακλουζιόν όχι στην οριζόντια ζώνη).
- 03- Το φωτιστικό αυτό είναι κατάλληλο για στερέωση σε φυσιολογικές, εύλεκτες επιφάνειες. Σε καμία περίπτωση μην καλύπτετε κρυφό φωτιστικό με μονωτικά ή άλλα παρεμφερή υλικά.
- 04- Το προϊόν αυτό δεν είναι κατάλληλο για άμεση στερέωση σε εύλεκτες επιφάνειες.
- 05- Το φωτιστικό αυτό μπορεί να καλυφθεί με μονωτικό υλικό.
- 06- Το φωτιστικό αυτό προορίζεται μόνο για στερέωση στο ταβάνι.
- 07- Το φωτιστικό αυτό προορίζεται μόνο για στερέωση στον τοίχο.
- 08- Το φωτιστικό αυτό προορίζεται για στερέωση στο ταβάνι και στον τοίχο.
- 09- Τηρείτε πάντα την ελάχιστη απόσταση μεταξύ της λάμπας και αναμμένων αντικειμένων όπως υποδεικνύεται στο εικονίδιο.
- 10- IPX1: Το φωτιστικό προστατεύεται από νερό που στάζει.
- 11- IPX3: Το φωτιστικό αυτό μπορεί να εκτεθεί σε σταγονών βροχής (σταγονές με μέσητη γωνία 60° επί του κάθετου άξονα).
- 12- IPX4: Το φωτιστικό αυτό προστατεύεται από πτώσιμα: μπορεί να εκτεθεί σε προσπίπτουν νερό από κάθε γωνία (360°).
- 13- IPX5: Το φωτιστικό αυτό προστατεύεται από πίδακες νερού.
- 14- IPX7: Το φωτιστικό μπορεί να εγκατασταθεί στο εδαφος.
- 15- IPX8: Προστατεύει κατά τη βύθιση στο οριζόμενο βάθος.
- 16- IPX: Το φωτιστικό αυτό προστατεύεται από τη σκόνη.
- 17- IP6X: Το φωτιστικό αυτό είναι στεγανό στη σκόνη
- 18- Αντικαταστήστε αμέσως τυχόν ραγισμένο ή σπασμένο γυαλί ασφαλείας και χρησιμοποιήστε μόνο εξαρτήματα εγκεκριμένα από τον παραγωγό.
- 19- Κατηγορία προστασίας I: το φωτιστικό έχει σύνδεση γείωσης. Το καλώδιο γείωσης (κίτρινο/πράσινο) πρέπει να συνδεθεί στο κλιπ με την ένδειξη (☺).
- 20- Κατηγορία προστασίας II: το φωτιστικό έχει διπλή μόνωση και δεν πρέπει να γειωθεί.
- 21- Κατηγορία προστασίας III: το φωτιστικό είναι κατάλληλο μόνο για παραγωγή πολύ χαμηλής τάσης (π.χ. 12 V).
- 22- Απομυμώστε το καλώδιο όπως στο διάγραμμα.
- 23- Το καλώδιο γείωσης πρέπει να έχει πάντα μεγαλύτερο μήκος από τα συνδεδετικά καλώδια.
- 24- Απαγορεύεται η χρήση των διαθιθέμενων θερμομονωτικών χτυπιών κατά μήκος των απομυμωμένων καλωδίων.
- 25- Χρησιμοποιήστε θερμομονωτικά καλώδια για τη σύνδεση του εξαρτήματος με το κεντρικό καλώδιο.
- 26- Το φωτιστικό είναι κατάλληλο μόνο για άμεση σύνδεση στο κεντρικό καλώδιο.
- 27- Σύνδεση X: Σε περίπτωση βλάβης του καλωδίου, πρέπει να αντικατασταθεί με ίδιο τύπο καλώδιο.
Σύνδεση Y: Σε περίπτωση βλάβης του καλωδίου, η αντικατάσταση πρέπει να γίνει από τον παραγωγό, τον διανομέα ή από

- 23- Ižeminimo laidas turi būti ilgesnis už kontakto laidus.
- 24- Ant neizoliuoto laido paviršiaus turi būti uždėta karščiui atspari mova.
- 25- Prijungdami šviestuvą prie elektros maitinimo tinklo, naudokite karščiui atsparų kabelį.
- 26- Įtaisą prijunkite tiesiogiai prie elektros maitinimo šaltinio.
- 27- X-prijungimas: įeigu laidas yra pažeistas, pakeiskite j nauju laidu.
Y-prijungimas: įeigu laidas yra pažeistas, jis turi būti keičiamas gamintojo, pardavėjo ar kvalifikuoto meistro.
Z-prijungimas: šio laido pakeisti negalima.
- 28- MAX ... W: naudokite lemputes, atitinkančias nurodytą įtampą.
- 29- Įtaisus tinka tik reflektorinės lemputės.
- 30- Įtaisus tinka tik PLCE lemputės (kompaktiškos fluorescencinės lemputės su elektriniu balastu).
- 31- Įtaisus netinka PLCE lemputės.
- 32- Galima naudoti tik 60 mm. skersmens kaitinimo lampas. Nenaudokite 45 mm. skersmens kaitinimo lempų.
- 33- Naudokite tik nurodyto skersmens kaitinimo lampas. Nenaudokite standartinių kaitinimo lempų.
- 34- Prekė skirta tik žvakės formos lempoms.
- 35- Nenaudokite „šaltų spindulių“ lempų.
- 36- Įtaisas tinkamas naudoti tik su saugia ar žemos slėgio lempa. Įtaisui nereikia papildomo apsauginio stiklo.
- 37- Neieskite halogeninės lampas ar kapsulės rankomis.
- 38- Įtaisė yra įrengtas saugiklis. Įeigu pakeitus švištos šaltinį, šviestuvas nedega, reikia patikrinti saugiklį, Pagaudaifina, kad tai atitiktų kvalifikuotas specialistas.
- 39- Įtaisą galima naudoti kartu su įtampos regulatoriumi, išsyrkus tuos atvejus, kai naudojamos PLCE lemputės. Dėl tinkamo regulatoriaus pasirinkimo pasitarkite su kvalifikuotu specialistu.
- 40- Įtaisas veikia su transformatoriumi.
Sugedusių transformatorių pakeiskite kitu su tokiomis pačiomis techninėmis charakteristikomis.
- 41- Įtaisas gali būti veikiamas mechaniskai.
- 42- Įtaisė galima nustatyti laiką ir švišes. Minimalūs ir maksimalūs nustatymai rodomi paveiksluko A dalyje.
- 43- Maksimalus įtaiso montavimo aukštis – iki 6 m.
- 44- Eftektyviam priedaisto veikimui pasiekti, montuokite j aukštyje, kuris nurodytas paveikslėlyje. Maksimalus ir minimalus jutiklio montavimo aukštis taip pat nurodomas paveikslėlio A dalyje.
- 45- Jutiklio aprėpties kampas nurodomas paveikslėlyje.
- 46- Įtaisas montuojamas horizontaliai. Kad lempos tarnautų ilgiau, montuokite jas nedidesniu nei 4° kampu.
- 47- Montavimo metu, išitinkinkite, kad negrežiate laidų.
- 48- Įeigu šviestuvas montuojamas į lubų ar sienos skirstomąjį skydelį, pirmiausia uždenkite skydelį dangteliu.
- 49- Elektros laidai negali būti suspausti ar susukti aplinkui šviestuvą ar montuojamą paviršius.
- 50- Šviestuvas turi būti naudojamas su apvaliomis veidrodinėmis lemputėmis.
- 51- Kai kurios įtaiso dalys labai įkaista.
- 52- Priedaisto negali naudotis mažesni nei 14 metų vaikai.

Gaminio pasiliekta sau teise keisti įtaiso dizainą ir technines charakteristikas.

DEO B - UPUTSTVA **SRPSKI**

Proizvođač preporučuje pravilnu upotrebu rasvetnih uređaja! Kako biste obezbedili ispravno i sigurno postavljanje i rad svetiljki, sledite ova uputstva i sačuvajte ih.

- Pri postavljanju rasvetnih uređaja, njihovog održavanja ili popravke uvek isključite električni napon.
- U slučaju ulomke zatražite savet stručnjaka ili pitajte u prodavnicu. Osigurajte postavljanje svetiljke prema važećim propisima. Određeni propisi uslovljavaju postavljanje rasvetnih uređaja od strane kvalifikovanog električara (npr. deo P u Velikoj Britaniji).
- Priključite šrafove uvek čvrsto pritegnite, posebno priključak niskonaponskih vodova (12V).
- Pri postavljanju i spajanju obratite pažnju na ispravnu boju žice, plava (N), smeđa ili crna (L) i ako je uređaj u zaštitnom razredu I žuto/zelena (uzemljenje).
- Unutrašnjost rasvetnih tela čistite suvom krpom, ne upotrebljavajte sredstva za struganje ili otapanje. Izbegavajte tečnost na svim električnim delovima.
- Molimo vas da montirate zidne lampe van domašaja dece.
- Ako se rasvetno telo montira na metalnu površinu, ta površina mora biti povezana sa zaštitnim uzemljenjem ili sa provodnikom instalacije konstantnog potencijala.
- Uvek pažljivo razmotrite sve tehničke opise na uređaju. Uporedite određene slikovne znakove s nalepnica na uređaju sa slikama prikazanim u delu A vašeg uputstva.

PAŽNJA: U nastavku se nalaze tumačenja svih brojeva, koji se odnose na znakove s prednje strane ovoj uputstva.

- 01- Ovaj uređaj bi trebalo montirati samo u zatvorenom prostoru.
- 02- Rasvetni uređaj nije prikladan za postavljanje u kupatilima (prvenstveno ne u navedenom području).
- 03- Rasvetni uređaj je prikladan za pričvršćivanje na uobičajeno zapaljive površine. Ugradne svetiljke ne smeju ni pod kakvim uslovima biti prekrivene izolacionim ili sličnim materijalom.
- 04- Ovaj proizvod nije prikladan za direktnu montažu na zapaljive površine.
- 05- Uređaj može biti prekriven izolacijom.
- 06- Rasvetni uređaj je prikladan samo za pričvršćivanje na plafon.
- 07- Rasvetni uređaj je prikladan samo za pričvršćivanje na zid.
- 08- Uređaj je prikladan za pričvršćivanje na zid i plafon.
- 09- Uvek se treba pridržavati najmanje udaljenosti između sijalice i osvetljene površine, kao što je prikazano na slici.
- 10- IPX1: Uređaj može biti izložen kapljicama vode.
- 11- IPX3: Rasvetni uređaj može biti izložen kapljicama kiše (prskajuća voda najviše do 60° od vertikalne).
- 12- IPX4: Uređaj je zaštićen od prskanja, može biti izložen prskajućoj vodi iz svih smerova (360°).
- 13- IPX5: Uređaj je zaštićen od mlazova vode.
- 14- IPX7: Uređaj se može ugraditi u zemlju.
- 15- IPX8: Osigurava zaštitu pri uranjanju do naznačene dubine.
- 16- IP5X: Uređaj može biti izložen prašini.
- 17- IP6X: Uređaj je zaštićen od prodora prašine.
- 18- Odmah zamenite oštećeno ili razbijeno sigurnosno staklo i upotrebljavajte samo delove odobrene od proizvođača.

- 19- Zaštitni razred I: Rasvetni uređaj ima priključak za uzemljenje. Žica za uzemljenje (žuto-zelena) mora se spojiti na stezaljku označenu sa ⊕.
- 20- Zaštitni razred II: Rasvetni uređaj je dvostruko izolovan i ne treba ga spajati na uzemljenje.
- 21- Zaštitni razred III: Rasvetni uređaj je prikladan samo za napajanje sa niskim naponom (npr. 12V).
- 22- Pripremite žicu kao što je prikazano na shemi.
- 23- Žica za uzemljenje uvek mora biti duža nego kontaktne žice.
- 24- Termootpome navlake, koje se dobijaju sa proizvodom, treba navući na izolovani deo žice.
- 25- Za priključivanje uređaja na struju koristite kabl otporan na toplotu.
- 26- Rasvetni uređaj je prikladan samo za direktan priključak na električnu mrežu.
- 27- X-spoj: U slučaju oštećenja žice, mora se zameniti isključivo istovrsnom žicom.
Y-spoj: U slučaju oštećenja žice, mora se zameniti samo od strane proizvođača, zastupnika ili stručnjaka, da bi se izbegla opasnost.
Z-spoj: Žica se ne može zameniti.
- 28- Najviše... W (Max...W): upotrebljavajte samo sijalice prikladne za ovaj rasvetni uređaj i pridržavajte se navedenog ograničenja snage sijalice.
- 29- Rasvetni uređaj je prikladan samo za reflektorsku sijalicu(e).
- 30- Rasvetni uređaj je prikladan samo za PLCE sijalice.
- 31- Rasvetni uređaj nije prikladan za PLCE sijalice.
- 32- Obavezno korišćenje sijalice prečnika 60mm. Sijalica prečnika 45mm ne sme se koristiti za ovaj uređaj.
- 33- Upotrebljavati samo sijalica kuglu označeno prečnika. Nikada ne koristiti uobičajene (standardne) sijalice.
- 34- Ovaj proizvod je pogodan za sijalice u obliku sveće.
- 35- Za ovaj uređaj ne sme se koristiti sijalica „cool-beam“.
- 36- Uređaj je prikladan samo za sijalice s ugrađenim sigurnosnim staklom ili sijalice niskog pritiska. Dodatno sigurnosno staklo nije potrebno.
- 37- Čauraste i cevaste halogene sijalice ne smeju se dodirivati golim rukama.
- 38- Rasvetni uređaj je opremljen osiguračem. Ako uređaj ne radi nakon zamene sijalice, mora se zameniti unutrašnji osigurač. Ako pri tom može doći do kontakta sa unutrašnjim žicama, ovo bi trebalo da obavni kompetentni električar.
- 39- Uređaj se može koristiti u kombinaciji sa regulatorom svetla, osim kada se koriste PLCE sijalice. Posavetujte se sa stručnjakom priklome odabira vrste regulatora (posebno važno za uređaje na 12V).
- 40- Rasvetni uređaj radi sa sigurnosnim transformatorom. Neispravan transformator zamenite samo transformatorom koji ima iste tehničke karakteristike. Potražite savet stručnjaka ili u prodavnicu.
- 41- Uređaj za intenzivnu (grublju) upotrebu.
- 42- Uređaj ima mogućnost vremenskog i svetlosnog podešavanja. Najmanja i najveća vrednost prikazane su u uputstvu A.
- 43- Uređaj se može pričvrstiti na najveću visinu od 6m.
- 44- Pričvrstite uređaj na visinu prikazanu simbolom, kako biste ostvarili najbolji rad uređaja. Najveći i najmanji domet senzora su takođe prikazani simbolom u uputstvu A.
- 45- Aktivni standardni raspon detekcije senzora pokriva određeno polje u stepenima, kao što je prikazano simbolom.
- 46- Uređaj se može pričvrstiti isključivo na vodoravne površine. Kako biste ostvarili maksimalni rok trajanja sijalica ne bi trebalo da bude pod uglom većim od 4 stepena.
- 47- Pazite da tokom postavljanja ne bušite kroz električne vodove ili druge prepreke u zidu ili plafonu!
- 48- Ukoliko je rasvetno telo postavljeno na razvodnu kutiju, poklopac razvodne kutije postavite pre montaže.
- 49- Pazite da ne dođe do priklješćenja žica između rasvetnog tela i površine na koju se montira.
- 50- Svetiljke prilagođene za upotrebu sijalice sa srebrnim vrhom.
- 51- Ova svetiljka sadži delove koji se mogu veoma zagreјati.
- 52- Ovaj proizvod nije pogodan za decu ispod 14 godina.

Zadržavamo pravo izmene u oblikovanju i specifikacijama.

ИНСТРУКЦИИ ЗА БЕЗОПАСНОСТ **БЪЛГАРСКИ**

- Фирма Massive препоръчва правилната употреба на осветелителите принадлежност! Ето защо винаги следвайте следните инструкции, които осигуряват правилното и безопасно инсталиране и употреба на осветелителното тяло като същевременно ги съхранявате за бъдеще оправка.
 - Винаги спирайте притока на ел. енергия преди започване на монтаж, техническо обслужване или ремонт.
 - При съмнения се консултирайте с квалифицiran специалист или се обърнете към мястото, от където сте си закупили осветелния артикул. Уверете се, че осветелителното тяло е инсталирано в съответствие със съществуващите норми. Някои продукти изискват осветелителното тяло да бъде включено в експлоатация само от квалифицiran специалист.
 - Винаги изключайте добре гайките, особено при съзряване на нисковолтови проводници (12V) (ако да приложими)
 - Обърнете внимание на цвета на проводниците преди началото на монтажа: син /нула/, кафяв или черен /фаза/, а в случаите на защита от клас I – жълто-зелен /земля/
 - Почистете осветелителните тела със суха кърпа като избягвате абразивни материали и разтворители. Избягвайте попадането на вода върху електрическите части на тялото.
 - Монтирайте аплиците на стената на височина недостатъчна за деца.
 - Ако осветелителното тяло е монтирано на метална повърхност, уверете се тя е заземена.
 - Винаги се съобразявайте с техническите характеристики на артикула. Сверявайте знаците, изброени на етикета на осветелителното тяло с тези посочени в част А на инструкцията за безопасност
- ВНИМАНИЕ: В долужброените обясния с цифри, ще откриете към всички знаци дадени в началото на тази инструкция.**
- 01- Осветелителното тяло трябва да си инсталира само в затворени помещения.
 - 02- Осветелителното тяло не може да се инсталира в баня /поне не на определеното за тази цел място/
 - 03- Осветелителното тяло може да се закрепя върху леснозапалими повърхности
 - 04- Осветелителното тяло в никакъв случай не трябва да бъде покривано с нискокачествен изолационен материал или подобна материя
 - 05- Осветелителното тяло не е предназначено за директен монтаж на лесно запалими повърхности.
 - 06- Осветелителното тяло може да се покрива с изолационен материал
 - 07- Осветелителното тяло е подходящо за инсталиране само на тавана
 - 08- Осветелителното тяло е подходящо за инсталиране само на стена

- 09- Розташування між освітлювальним тислом і освітлюваною поверхню треба да отворя на обозначеното възрху знака.
- 10- IPX1: Осветелително тисло зашитено от калеша вода
- 11- IPX3: Осветелително тисло може да бџде изложено на въздействието на дџжд /падащите капки треба да бџдат под џгъл не по-голям от 60° спрямо вертикалната ос/
- 12- IPX4: Осветелително тисло може да бџде подложено на тешача вода, без значение на џгъла под който вода /360°/
- 13- IPX5: Осветелително тисло е зашитено от водни струя
- 14- IPX7: Осветелително тисло може да бџде вградено и в земята.
- 15- IPX8: Позволява защита срещу водно налягане до посочената дълбочина.
- 16- IP5X: Осветелително тисло е зашитено от прах
- 17- IP6X: Осветелително тисло е прахонепропусливо
- 18- Незабавно заменяйте наранени или счупени предпазни стџепка като използвате изключително фирмени резервни такива
- 19- Защита от клас I: осветелително тисло има проводник за заземяване. Този проводник /жълто-зелен/ треба да се включи към изхода, обозначен със знак ⊕
- 20- Защита от клас II: осветелително тисло има двойна изолация и няма необходимост от заземяване
- 21- Защита от клас III: осветелително тисло е приспособено само към ниско напрежение
- 22- Махнети проводника както е показано на диаграмата
- 23- Заземляващия кабел треба винаги да бџде по дълго от контактния такъв.
- 24- Включените в комплекта топлоустойчиви изключационни маркучи треба да се поставят на оголените проводници на проводника
- 25- Използвайте термоустойчив кабел за свързване на уреда в ел. мрежа
- 26- Осветелително тисло е приспособено само за директно включване в ел. мрежата
- 27- X-връзка - В случай на повреда на проводника, той треба да бџде сменен с проводник от същият тип
- У-връзка - В случай на повреда на проводника от съборжения за безопасност той треба да бџде сменен от производител, дистрибутор или специалист
- Z- връзка - Производителът не може да абџде сменен
- 28- MAX...W: използвайте крушки, съответстващи на осветелително тисло като не превишавате указаните мощности
- 29- Осветелително тисло е приспособено само за рефлекторни лампи
- 30- Осветелително тисло е приспособено само за енергоспестяващи лампи
- 31- Осветелително тисло не е приспособено за енергоспестяващи лампи
- 32- Може да се използва само лампа с нажежаема жичка с диаметър 60 mm. Не треба да се използва лампа с диаметър 45 mm за това осветелително тисло
- 33- Да се ползва само нажежаема балонна крушка с посочения диаметър. Никога не ползвайте нестандартна крушка с нажежаема жичка.
- 34- Този продукт е подходящ само за крушка тип свещ.
- 35- Никога не използвайте крушки тип "cool-beam" за това осветелително тисло
- 36- Осветелително тисло е пригодно за крушки с вградена защита или с ниско напрежение. Допълнително зашитно стџкло не е необходимо.
- 37- Халогенните лампи от даден вид не могат да се пипат с ръце
- 38- В осветелително тисло е монтиран предпазител. Ако тислото пак не свети след подмяна на изгоряла крушка, треба да се смени и предпазителя. Ако сте наранили кабелите в тислото при тази смяна, обърнете се към компетентен електротехник.
- 39- Осветелително тисло може да се използва в съчетание с димер, с изключение на случаите когато се използва енергоспестяващи крушки. Консултирайте се със специалист за избор на подходящ регулатор / това винаги особено за 12V уреда/
- 40- Осветелително тисло работи с предпазен трансформатор. Ако трансформаторът се повреди е необходимо да се замени с такъв със същите параметри. Консултирайте се с квалифициран специалист или в мястото, от което сте си закупили тислото.
- 41- Осветелително тисло за употреба при неблагоприятни условия /например в строителството/
- 42- Осветелително тисло с възможности за регулиране силата на светлината и часови период. Минималните и максималните стойности ще се посочват в картината в приложение А.
- 43- Осветелително тисло може да бџде поставено на макс. височина до 6 м.
- 44- За постигане на максимален ефект, е необходимо осветелително тисло да се постави на височината, посочена на картината в приложение А.
- 45- Стандартния активен обхват на детектора за наблюдение покрива дадените градуси, посочени на картинката.
- 46- Осветелително тисло треба да бџде окачено хоризонтално. За по-дълъг живот, крушката треба да се постави под не повече от 4 градуса наклон.
- 47- Уверете се, че по време на инсталацията няма опасност от пробиване на ел. кабелите или други пречки в стената или тавана!
- 48- Ако осветелително тисло се монтира в кутия на тавана или стената, е задължително тя да бџде покрита с капак.
- 49- Електрическия кабел никога не бива да бџде пригиснат или усукан между осветелително тисло и повърхността, на която се монтира тислото.
- 50- Осветелителни тела, проектирани за употреба с огледална рефлекторна крушка
- 51- Това осветелително тисло може да съдържа много нагорещени части.
- 52- Този продукт е неподходящ за деца под 14 го. възрст.
- Осветелителните тела, както и цялата наша продукция е проектирана, произведена и тествана в съответствие с изискванията на Европейските стандарти за безопасност EN 60.598 / СЕ / . В случай на повреда в конструкцията на осветелително тисло или в материала, от които е изработено, фирма "Масив" предоставя 2 годнина гаранция на осветелителните тела за възтрешна употреба и 2 годнини за осветелителните тела за външна употреба /ако това е обозначено на опаковката/. За счупени стџклени елементи и крушки изключено не се дава. /Гаранцията започва от деня на покупката и само при предоставяне на документите за извършена покупка. Гаранцията е невалидна в случаите на неправилен монтаж, използване не по предназначение, опити за поправка или правене на подобрения по осветелително тисло. "Масив" не носи никаква отговорност в случаите на повреда, причинена от неправилна експлоатация или използване не по предназначение на осветелително тисло.

Гарантията не покрива вреди, нанесени на осветелителните тела при изключителни

ЧАСТИНА В- ИНСТРУКЦИЯ БЕЗПЕКИ.

УКРАЇНСЬКА

- Виробникът рекомендува правилно користуватися світлілником. Тому збережіть ці інструкції і завжди слідуйте їм, щоб забезпечити правильне і безпечно підключення і використання освітлювального приладу.
- Необхідно знеруити мережу перед початком монтажу, технічного обслуговування або ремонту.
- При сумніві проконсултуйтеся у кваліфікованого електрика або в пункті продажу. Переконайтеся в тому, що світлілний збірний і підключений відповідно до існуючих норм. Відповідно деякі правила дозволяють підключати світлілники до мережі тільки кваліфікованим електриком.
- Завжди міцно прикріплюйте шурупи, особливо при з'єднанні

- Зверніть увагу на кольори проводів перед початком монтажу: блакитний (нуль), коричневий (фаза) і, у разі класу захисту I, – жовто-зелений (заземлення).
- Протирайте світлілний сухою тканиною ганчіркою, не користуйтеся абразивних матеріалів або розчинників. Уникайте попадання вологи на електричні частини світлілника.
- Будь ласка, монтуйте настінні світлілники в місцях, недосяжних для дітей.
- Якщо світлілники вмонтовані на металічній поверхні, то він повинен бути заземлений або з'єднаний з заземленням електричної інсталляції.
- Завжди проглядайте всі технічні характеристики світлілника. Зверіть знаки, зображені на наклейці світлілника, і знаки, приведені в частині А інструкції безпеки.

УВАГА: нижче, під відповідними номерами, Ви знайдете всі пояснення позначень, вказаних на початку даної інструкції.

- 01- Світлілник слід встановлювати тільки усередині приміщення.
- 02- Цей світлілник не підходить для установки у ванних кімнатах (в усякому разі, не у вказаній зоні).
- 03- Світлілник можна кріпити на заимстих поверхнях. Вбудовані світлілники, ні за яких обставин, не повинні бути закриті ізолюючим або подібним матеріалом.
- 04- Ця продукція не використовується для прямого монтажу на заимстих поверхнях.
- 05- Освітлювальний прилад може бути покритий ізоляційним матеріалом.
- 06- Світлілника можна кріпити тільки на стелі.
- 07- Світлілника можна кріпити тільки на стіні.
- 08- Освітлювальний прилад придатний для монтажу на стіні і стелі.
- 09- Завжди дотримуйте мінімальну відстань між світлілником і освітлюваною поверхнею, як показано на піктограмі.
- 10- IPX1: Освітлювальний прилад захищений від капальної води.
- 11- IPX3: Світлілник може бути захищений від крапель дощу (падаючих крапель під кутом не більше 60 градусів від вертикальної осі).
- 12- IPX4: бризгонепроникний світлілник він захищений від бризок під будь-яким кутом (360 градусів).
- 13- IPX5: Освітлювальний прилад захищений від струменів води.
- 14- IPX7: Освітлювальний прилад може бути встановлений в землю.
- 15- IPX8 пропонує захист від води при зануренні до вказаної глибини.
- 16- IP5X: Освітлювальний прилад захищений від пилу.
- 17- IP6X: Пилонепроникний освітлювальний прилад.
- 18- Негайно замініть тріснуте або розбите захисне скло і використовуйте виключно фірмові загнатики.
- 19- Клас захисту I: у світлілнику є заземлюючий дрiт. Цей дрiт (жовто-зелений) необхідно підключити до запису, позначеного символом ⊕
- 20- Клас захисту II: у світлілнику подвійна ізоляція, немає необхідності в заземленні.
- 21- Класу захисту III: світлілник пристосований тільки до дуже низької напруги (напр. 12В).
- 22- Зніміть ізоляцію з дроту, як показано в діаграмі.
- 23- Заземлюючий дрiт завжди повинен бути довшим за контактні проводи.
- 24- На оголених кінцях проводів необхідно використовувати вогнетривку оплітку (у комплекті зі світлілником).
- 25- Використовуйте термостійкий кабель для електросполучення освітлювального приладу в мережі.
- 26- Світлілника можна використовувати тільки при безпосередньому підключенні до мережі.
- 27- X-з'єднання: У разі пошкодження дроту його потрібно замінити дротом того ж типу.
- У-з'єднання: У разі пошкодження дроту, щоб уникнути ризику, його може замінити тільки виробник, дистрибутор або фахівець.
- Z-з'єднання: Заміна дроту неможлива.
- 28- MAX...W: використовуйте тільки лампочки, відповідні світлілнику, не перевищуючи вказаної потужності.
- 29- В даному світлілнику використовуються тільки дзеркальні лампочки.
- 30- В даному світлілнику використовуються тільки енергозберігаючі лампочки.
- 31- Енергозберігаючі лампочки не підходять до даного світлілника.
- 32- Використовуйте тільки лампочка розжарювання діаметром 60mm. Лампочка діаметром 45mm для цього освітлювального приладу не підходить.
- 33- Використовуйте тільки лампочку розжарювання «декоративна куля» вказаного розміру. Ніколи не використовуйте стандартну лампочку розжарювання.
- 34- Світлілник використовується тільки з лампочками типу свеча.
- 35- Ніколи не використовуйте лампи "холодного сячєння" для цього приладу.
- 36- Освітлювальний прилад придатний тільки для ламп з вбудованим захистом або ламп низького тиску. Арматурне скло не потрібно.
- 37- Гаголенув лампочку даного вигляду забороняється чіпати голією.
- 38- В світлілник вмонтований запобіжник. Якщо світлілник не працює після заміни лампочки, внутрішній запобіжник повинен бути замінений. Якщо під час заміни можливий контакт з внутрішньою проводкою, заміна повинна бути проведена компетентним електриком.
- 39- Освітлювальний прилад може використовуватися у поєднанні з регулятором освітлення, за винятком тих випадків, коли використовуються лампи PLCE. Проконсултуйтеся з кваліфікованим фахівець при виборі правильного типу регулятора (це особливо важливо для 12В-приладів).
- 40- Світлілник працює разом з трансформатором. Полтаманий трансформатор необхідно поміняти на трансформатор з такими ж технічними параметрами. Проконсултуйтеся у кваліфікованого електрика або в пункті продажу.
- 41- Освітлювальні прилади для "трубого" використання.
- 42- Освітлювальний прилад з можливістю установкою часу і сячєння. Мінімум і максимум буде вказаний на піктограмі в частині А.
- 43- Максимальна висота розміщення освітлювального приладу 6 м.
- 44- Для оптимальної роботи прилад повинен бути розміщений на висоті, вказаній на піктограмі. Максимальне і мінімальне розташування індикатора також вказані на піктограмі в частині А.
- 45- Стандартний спектр дальності індикатора схоплює рівні, вказані в піктограмі.
- 46- Освітлювальний прилад має бути вмонтований горизонтально. Для більшого терміну служби лампа повинна бути під кутом не більше 4 градусів.
- 47- Переконуйтеся в тому, що під час монтажу Ви не просвердлили дроту або яке-небудь іншу перепону в стіні або в стелі.
- 48- Якщо світлілники встановлені на стельовий або стінний блок, спочатку необхідно закрити блок кріплення. (наприклад, надрианди).
- 49- Заборонена фіксація або прикручення електричної оплітки між світлілником і посадочною поверхнею!
- 50- Світлілник підходить для використання в нім ламп заводного віддержування.
- 51- Цей світлілник містить деякі деталі, які можуть нагріватися.
- 52- Цей світлілник не рекомендується використовувати дітям до 14 років.
- Світлілники, як і всі наші вироби, спроектовані, виготовлені і протестовані відповідно до найстрогіших вимог Європейського

стандартів безпеки (EN 60.598/ C E). У разі браку в конструкції або матеріалі світильника виробник надає два роки гарантії на внутрішнє освітлення і два роки на зовнішнє (якщо на упаковці не вказано інакше). Бити плафони, пошкоджені батареї і джерела світла не підлягають умовам гарантії. На пошкодження, отримані в результаті використання освітлювального приладу в екстремальних умовах (морське побережжя, промислові зони, контакт з добривом), гарантійні зобов'язання не розповсюджуються. Гарантія дієсна з дня покупки і лише за поданням платіжного документа. Гарантія не дієсна у разі неправильного монтажу, використання не за призначенням або самостійної зміни світильника. Виробник не несе ніякої відповідальності за збиток, нанесений в результаті неправильного використання світильника або використання його не за призначенням.

Зміни дизайну і технічних характеристик не виключаються

INSTRUÇÕES DE SEGURANÇA - PARTE B

PORTUGUÊS DO BRASIL

- O fabricante aconselha a instalação correta do nosso material! Por isso, siga sempre estas instruções para assegurar uma instalação correta e segura que garanta o pleno funcionamento do nosso material. Guarde-o para futuros conselhos.
- Desligue sempre a corrente antes de começar uma instalação, manutenção ou reparação.
- Em caso de dúvida, consulte um electricista ou informe-se no seu posto de venda. Assure-se de estar instalando o material seguindo todos os regulamentos. Certos regulamentos indicam que alguns ajustes têm que ser feitos por um electricista qualificado.
- Aprete sempre os parafusos com firmeza, especialmente para os fios de baixa voltagem (12V) (se aplicável).
- Tenha a precaução de observar sempre a cor dos fios antes da instalação: azul (N), marrom ou preto (L) e amarelo ou verde (terra).
- Limpe o material elétrico do interior da casa com um pano seco, não use abrasivos ou solventes. Evite o contato de líquidos com as partes elétricas.
- Monte sempre as arandelas fora do alcance das crianças.
- Se a luminária for montada sob uma superfície metálica, então esta superfície deverá estar ligada a um fio terra ou a própria luminária deverá estar ligada ao fio terra.
- Leve sempre em consideração todas as especificações técnicas no processo de instalação. Verifique os ícones que vêm impressos na folha de instalação e os ícones que vêm na parte A na folha de instruções de segurança.

ATENÇÃO: Seguem abaixo todas as explicações com referências numéricas para os ícones respectivos destas instruções de segurança:

- 01- Este artigo deve ser montado apenas em áreas cobertas.
- 02- Material impróprio para ser instalado em banheiros (pelo menos na zona especificada).
- 03- Material próprio para fixar em superfícies inflamáveis normais. Em nenhuma circunstância os spots de embutir devem ser cobertos com isolamento ou material similar.
- 04- Este produto não é apropriado para ser montado em zonas inflamáveis.
- 05- O invólucro protetor deverá ser revestido com material isolante.
- 06- Material para ser instalado exclusivamente no teto.
- 07- Material para ser instalado exclusivamente na parede.
- 08- O material é adaptável para fixação tanto na parede como no teto.
- 09- Observe sempre a distância mínima entre a lâmpada e os objetos iluminados como está indicado no ícone.
- 10- IPX1: A luminária está protegida contra gotas de água.
- 11- IPX3: O material pode ser exposto a pingos de chuva (pingos sob um ângulo máximo de 60° sobre o eixo vertical).
- 12- IPX4: A luminária é à prova de gotas de água; pode ser exposta a gotas de água vindas de qualquer direção (360°).
- 13- IPX5: A luminária está protegida contra jatos de água.
- 14- IPX7: A luminária pode ser instalada diretamente no solo.
- 16- IPX8: Oferece uma proteção contra imersão até à profundidade indicada.
- 16- IP5X: A luminária está protegida contra o pó.
- 17- IP6X: A luminária está isolada do pó.
- 18- Substitua imediatamente o ou os vidros rachados ou partidos e use exclusivamente peças aprovadas pelo fabricante.
- 19- Proteção classe I: O material tem uma ligação Terra. O fio Terra (amarelo e verde) tem que ser conectado com o dip marcado com um ⊕
- 20- Proteção classe II: O material é duplamente isolado e pode não ser ligado com fio terra.
- 21- Proteção classe III: Material próprio para uma baixa voltagem (ex. 12V).
- 22- Remover a proteção como indica o diagrama.
- 23- O fio terra deve ser sempre maior que os fios de contato.
- 24- Os espalhetes protetores resistentes ao calor fornecidos têm como objetivo cobrir os fios desencapados.
- 25- Usar cabos resistentes ao calor para a eletrificação do invólucro protetor ao geral.
- 26- Material adequado só para ser ligado diretamente à corrente.
- 27- X- Ligação: Em caso de dano, o cabo deverá ser substituído por outro do mesmo tipo.
- Y- Ligação: Em caso de dano, o cabo deverá ser substituído apenas pelo fabricante, distribuidor ou mão-de-obra especializada, a fim de evitar acidentes.
- Z- Ligação: O cabo não pode ser substituído.
- 28- MAX...W: Use lâmpadas adequadas e que estejam dentro da voltagem indicada.
- 29- Material adequado somente para lâmpadas refletoras.
- 30- Material adequado somente para lâmpadas econômicas (fluorescentes compactas).
- 31- Material não adequado para lâmpadas econômicas (fluorescentes compactas).
- 32- Utilizar apenas lâmpadas incandescentes com diâmetro de 60mm. As lâmpadas com 45mm de diâmetro não devem ser usadas nesta luminária.
- 33- Usar apenas uma lâmpada globo incandescente com o tamanho do diâmetro indicado. Nunca use uma lâmpada incandescente standard.
- 34- Este produto só é compatível com lâmpadas formato "Vela".
- 35- Nunca utilizar lâmpadas frias nesta luminária.
- 36- A luminária é compatível apenas com lâmpadas que tenham proteção de segurança ou de baixa pressão. Não necessita de vidro extra de proteção.
- 37- Tanto as lâmpadas bipino como as halógenas não podem ter contato direto com as mãos.
- 38- Material equipado com um fusível. Se o equipamento não estiver funcionando após a substituição de uma lâmpada, então o fusível deverá ser substituído. Se durante a substituição houver hipótese de contato com os fios de ligação, então a substituição deverá ser feita por um electricista qualificado.
- 39- A luminária pode ser usada em combinação com um reóstato, exceto quando são usadas lâmpadas econômicas (fluorescentes compactas). Consulte a opinião de um electricista especializado para uma escolha adequada (especialmente importante para luminárias de 12V).
- 40- Material funciona com um transformador de segurança. Substitua o transformador danificado apenas por um com especificações técnicas iguais. Consulte um electricista qualificado ou o seu local de compra.
- 41- Luminária para uso intensivo.
- 42- Luminária com programação de tempo e intensidade luminosa. Mínimos e máximos serão fornecidos no ícone na parte A.
- 43- A luminária pode ser colocada a uma altura máxima de 6 metros.

44- Para um melhor funcionamento, a luminária deverá ser colocada na altura mencionada no ícone. Os alcances máximos e mínimo do detector estão também mencionados no ícone da parte A.

45- O alcance standard do detector, abrange os graus mencionados no ícone.

46- Esta luminária deverá ser instalada na horizontal. Para uma maior durabilidade, a lâmpada não deverá estar num ângulo superior a 4°.

47- Assure-se de não perfurar nenhum fio elétrico ou que não existe qualquer outra obstrução (ex. camos) na parede ou teto durante a instalação.

48- Se a luminária for montada sobre uma caixa de luz, é obrigatório tapar a caixa com uma tampa após a eletrificação.

49- Os fios elétricos nunca podem ficar ligados ou torcidos entre a luminária e a superfície.

50- Luminária adaptada para o uso de lâmpadas com coroa protegida.

51- Esta luminária contém componentes que poderão ficar quentes.

52- Este produto não é aconselhável a crianças com menos de 14 anos.

O material de iluminação — bem como todos os produtos da nossa coleção — são desenhados, produzidos e testados de acordo com os mais rigorosos padrões Europeus (EN 60.598/ C E). Em caso de falhas de construção ou material danificado o fabricante dá uma garantia de até 2 anos para materiais de uso em ambientes interiores e exteriores (a não ser que na embalagem venha especificado diferente). Vidros partidos, baterias e fontes de luz, não estão cobertos pelos termos de garantia. Qualquer estrago provocado pelo uso da armação do artigo em circunstâncias extremas (áreas costeiras, ambientes industriais, contato frequente com adubo,...) não está coberto pela garantia. O período de garantia começa a partir da data da compra e só é válida com a apresentação do recibo. A garantia é nula se o material não foi instalado de acordo com as instruções ou reparado ou modificado. O fabricante também não aceita qualquer responsabilidade por qualquer dano causado em resultado de mau manuseamento ou má aplicação do material.

Reservamos o direito a alterações no design e nas especificações técnicas.