

**Montiss**[®]

Gebruiksaanwijzing
User manual
Gebrauchsanweisung
Mode d'emploi
Návod k použití

MINI WASHER



HWM5757M

10/11

HOME APPLIANCES

INHOUDSOPGAVE

VEILIGHEIDSVORSCHRIFTEN	4
HET PRODUCT	5
INSTALLATIE	5
WASINSTRUCTIES	6
GEBRUIK VAN HET APPARAAT	6
ONDERHOUD EN OPBERGEN	8
PROBLEMEN OPLOSSEN	9
UW OUDE APPARAAT WEGDOEN	10
TECHNISCHE GEGEVENS	10
GARANTIEBEWIJS	11
SERVICEFORMULIER	12

TABLE OF CONTENTS

SAFETY REGULATIONS	14
THE PRODUCT	15
INSTALLATION	15
WASHING INSTRUCTIONS	15
USE OF THE DEVICE	16
MAINTENANCE AND STORAGE	18
TROUBLESHOOTING	19
DISPOSAL OF YOUR OLD APPLIANCE	19
TECHNICAL DETAILS	19
GUARANTEE	20
SERVICE FORM	21

INHALTSVERZEICHNIS

SICHERHEITSVORSCHRIFTEN	22
DAS PRODUKT	23
INSTALLATION	24
WASCHANLEITUNGEN	24
VERWENDUNG DES GERÄTES	24
WARTUNG UND ABSTELLEN	27
PROBLEMLÖSUNGEN	28
ENTSORGUNG VON ALTGERÄTEN	28
TECHNISCHE DATEN	28
GARANTIEBEWEIS	29
SERVICEFORMULAR	30

SOMMAIRE

CONSIGNES DE SÉCURITÉ	32
LE PRODUIT	33
INSTALLATION	33
INSTRUCTIONS DE LAVAGE	33
UTILISATION DE L'APPAREIL	34
MAINTENANCE ET RANGER	36
SOLUTION DES PROBLÈMES	37
ÉLIMINATION DE VOTRE ANCIEN APPAREIL	37
FICHE TECHNIQUE	37
CERTIFICAT DE GARANTIE	38
FORMULAIRE DE SERVICE	39

OBSAH

BEZPEČNOSTNÍ PŘEDPISY	40
PRODUKT	41
INSTALACE	41
INSTRUKCE PRO PRÁNÍ	42
POUŽITÍ	42
ÚDRŽBA A SKLADOVANÍ	44
ŘEŠENÍ PROBLÉMU	45
RECYKLACE VAŠEHO STARÉHO PŘÍSTROJE	46
TECHNICKÉ DETAILY	46
ZÁRUKA	47

VEILIGHEIDSVOORSCHRIFTEN

Om het risico van brand, elektrische schok, of letsel te verminderen, dienen altijd de volgende veiligheidsmaatregelen in acht te worden genomen:

1. Lees deze gebruiksaanwijzing zorgvuldig door voordat u het apparaat gaat gebruiken. Bewaar de gebruiksaanwijzing om deze indien nodig te kunnen raadplegen.
2. Gebruik het apparaat alleen zoals in deze gebruiksaanwijzing staat beschreven.
3. Gebruik de machine alleen voor huishoudelijk gebruik.
4. Niet te gebruiken voor andere doeleinden dan in deze handleiding staan beschreven.
5. Gebruik het apparaat niet indien de stekker, het snoer of andere onderdelen beschadigd zijn.
6. Indien het netsnoer beschadigd is, moet u het laten vervangen door Van den Berg Products of een door Van den Berg Products geautoriseerd servicecentrum om gevaar te voorkomen.
7. Controleer of het voltage aangegeven op het apparaat overeenkomt met de plaatselijke netspanning voordat u het apparaat aansluit.
8. Gebruik altijd een geaard stopcontact.
9. Dit apparaat is niet bedoeld voor gebruik door personen (waaronder kinderen) met verminderde lichamelijke, zintuiglijke of geestelijke vermogens, of die gebrek aan ervaring of kennis hebben, tenzij iemand die verantwoordelijk is voor hun veiligheid toezicht op hen houdt of hen heeft uitgelegd hoe het apparaat dient te worden gebruikt.
10. Dit apparaat is geen speelgoed. Nauwlettend toezicht is vereist als het apparaat in nabijheid van kinderen, huisdieren en planten wordt gebruikt. Laat het apparaat niet door kinderen gebruiken.
11. Gebruik het apparaat niet wanneer het niet normaal functioneert, gevallen of beschadigd is of buiten heeft gestaan.
12. Controleer het apparaat, het snoer en de onderdelen regelmatig op beschadiging. Een beschadigd apparaat c.q. beschadigde onderdelen mogen niet in gebruik worden genomen.
13. Schakel het apparaat uit voordat u de stekker uit het stopcontact neemt of in het stopcontact plaatst.
14. Trek de stekker niet aan de stroomkabel uit het stopcontact. Om de stekker uit het stopcontact te nemen, pakt u de stekker en trekt deze voorzichtig uit het stopcontact.
15. Neem altijd de stekker uit het stopcontact wanneer u het apparaat vult met water, leegt, of wanneer het apparaat niet gebruikt wordt.
16. Laat het apparaat niet onbeheerd achter wanneer de stekker in het stopcontact zit. Neem de stekker uit het stopcontact wanneer het apparaat niet gebruikt wordt of wanneer onderhoud uitgevoerd wordt.
17. Gebruik de wasmachine niet met een verlengsnoer, tenzij dit verlengsnoer gecontroleerd en getest is door een gekwalificeerde monteur.
18. Dompel de machine, de stekker en het snoer nooit onder water of in enige andere vloeistof.
19. Kom niet met natte handen aan het apparaat of de stekker.
20. Trek of draag het apparaat niet aan de stroomkabel, gebruik het snoer niet als handvat, klem het snoer niet tussen de deur, trek het snoer niet om scherpe randen of hoeken.
21. Houd het apparaat en het snoer uit de buurt van verwarmde oppervlakken en vuur of andere ontstekingsbronnen.
22. Gebruik het apparaat in een droge omgeving.
23. Plaats de wasmachine op een stabiele en vlakke ondergrond.
24. Zorg ervoor dat het waterniveau van de machine niet hoger komt dan de maximum aangegeven hoeveelheid.
25. Het water dat u toevoegt mag niet warmer zijn dan 50° C.
26. Mors geen water op de knoppen.
27. Vermijd het morsen van vloeistof op het motorgedeelte, aangezien dit kan resulteren in kortsluiting of een elektrische schok.
28. Om brand, schade of letsel te vermijden, gebruik nooit substanties anders dan water of wasmiddel in de machine.
29. Was geen artikelen die daarvoor schoongemaakt zijn in, gewassen zijn in, doorweekt zijn in, of bevlekt zijn met benzine, stomerijoplosmiddelen, of andere brandbare of explosieve substanties, zij verspreiden dampen die mogelijk kunnen ontsteken of exploderen.

30. Om schade of letsel te voorkomen, probeer nooit om de kledingstukken in de emmer aan te raken tijdens de wascyclus.
31. Berg het toestel op buiten het bereik van kinderen.
32. Probeer niet om de machine uit elkaar te halen. Repareer om gevaren te vermijden het apparaat niet zelf.

HET PRODUCT

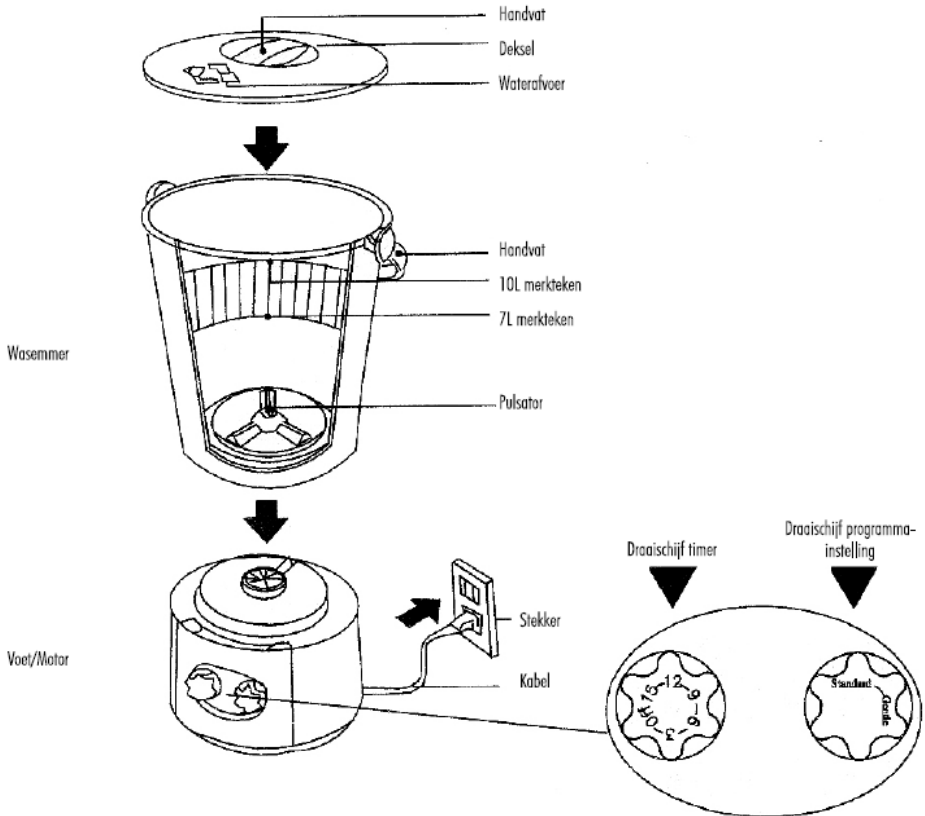

INSTALLATIE

- De wasmachine dient horizontaal, op een stabiele en vlakke ondergrond geplaatst te worden.
- De afstand tussen de muur en de machine dient minimaal 5CM te zijn. Dit in verband met het lawaai dat kan ontstaan indien de machine te dicht tegen een muur geplaatst wordt.
- Gebruik altijd een geaard stopcontact.

WASINSTRUCTIES

- Zorg ervoor dat de timer op OFF staat als u de stekker in het stopcontact steekt.

- De kleding die gewassen dient te worden, mag niet meer dan 0,8 KG wegen. Overvullen kan zowel de wasprestatie als de levensduur van de machine beïnvloeden.
- Gebruik geen bijtende middelen.

GEBRUIK VAN HET APPARAAT

Wasvoorbereiding

1. Verwijder alle voorwerpen uit de kleding.
2. Was de kleding binnenstebuiten.
3. Was delicate kledingstukken in een waszak.
4. Kleding met olievlekken dient u apart te wassen.

Totaalgewicht



Waarschuwing: De machine is geschikt voor maximaal 0,8 KG wasgoed. Het overschrijden van dit maximum kan resulteren in mechanische defecten.

Gewicht lading	Waterverbruik
800 g	10 liter
500 g	7 liter

Kleding	Richtlijnen gewicht
Ondergoed	Ongeveer 100g
Kousen	Ongeveer 40g
T-shirts	Ongeveer 200g

Wassen

1. Plaats alle te wassen kleding in de wasemmer.
2. Vul de wasemmer met water uit de kraan. Op dit moment dient de wasemmer niet op de voet bevestigd te zijn. Verzeker uzelf ervan dat de stekker niet in het stopcontact zit. Volg bovenstaande instructies op met betrekking tot het waterverbruik. Het water dient via een kraan of een ander geschikt middel in de wasmachine gegoten te worden. Kies de watertemperatuur die geschikt is voor de betreffende lading: warme/hete temperaturen voor de zwaarder vervuilde kleding en koel/koud water voor de minder vervuilde kledingstukken of een zacht wasprogramma. Voor het kiezen van de juiste temperatuur vulwater, zie de etiketten in de kleding. Waarschuwing: het water dat u toevoegt mag niet warmer zijn dan 50°C.
3. Nadat de wasemmer gevuld is met de juiste hoeveelheid water, kunt u het wasmiddel toevoegen. Houd u altijd aan de wasvoorschriften op de verpakking van het wasmiddel. Gebruik van een handwasmiddel wordt aanbevolen.
4. Doe het deksel op de wasemmer en zorg dat het deksel vergrendeld zit. Zorg ervoor dat het deksel strak gesloten zit, om lekken en morsen te voorkomen.

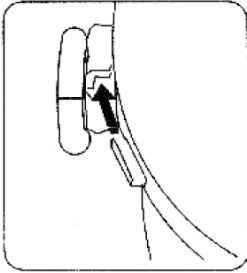

5. Plaats de wasemmer op de voet/motor en vergrendel de emmer. Steek dan de stekker in het stopcontact.
6. Stel het programma en de tijd in van de gewenste wascyclus. De standaardtijd voor één cyclus is 15 minuten.

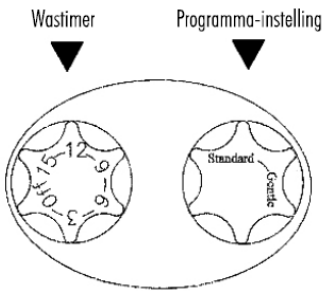

7. Wanneer de cyclus ten einde is en de stekker uit het stopcontact is, kunt u de emmer van de voet verwijderen. Leeg de emmer en haal de was uit de machine. Zorg ervoor dat er geen water gemorst wordt over het motorgedeelte.

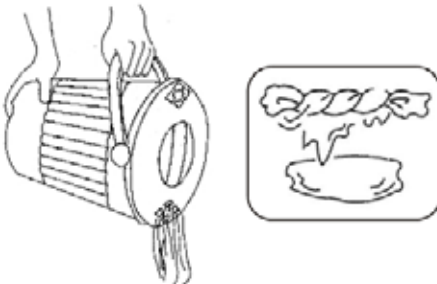

8. Berg het apparaat op tot een volgend gebruik.

Tips

- Voor een beter resultaat kunt u het wasmiddel oplossen in het water voordat u de te wassen kledingstukken in de wasemmer plaatst.
- Kousen, bh's en lingerie moeten in een wasnetje gedaan worden voor het wassen.
- Opgemerkt dient te worden dat bepaalde kleding niet bij elkaar gewassen kan worden omdat daar verschillende programma-instellingen voor nodig zijn.

- Fijne kleding, zoals kousen, bh's en lingerie, moeten gedurende 7-15 minuten op GENTLE gewassen worden.

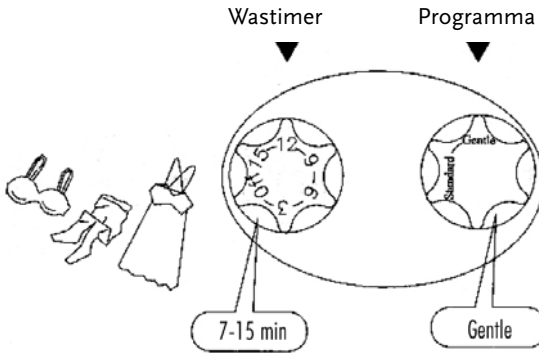

- Sokken, T-shirts etc. moeten gedurende 7-15 minuten op STANDARD gewassen worden.

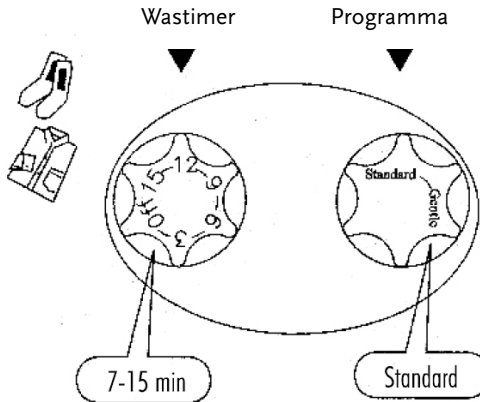

ONDERHOUD EN OPBERGEN



Waarschuwing: Zorg ervoor dat de stekker uit het stopcontact is alvorens u begint met het reinigen of het uitvoeren van onderhoud.

1. Na ieder gebruik dient u de stekker uit het stopcontact te nemen en de wasemmer van het motorgedeelte te verwijderen.

2. De wasemmer moet uitgespoeld en afgedroogd worden. Zorg ervoor dat er geen water op de voet gemorst wordt en dat het motorgedeelte volledig droog blijft. Dep de machine droog met een zachte, schone doek.
3. Mocht de wasemmer vervuild zijn maak deze dan schoon met een natte, zachte doek. Gebruik voor het schoonmaken geen alcohol, benzine, of bijtende middelen.
4. Voor compacte opberging plaatst u het motorgedeelte ondersteboven in de wasemmer. Zorg ervoor dat de wasemmer volledig droog is voordat u het motorgedeelte hierin plaatst.
5. Bewaar de machine op een donkere en droge plek.

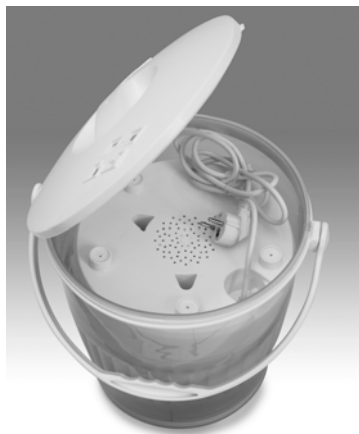

PROBLEMEN OPLOSSEN

Probleem	Oorzaak
De machine doet het niet.	<ul style="list-style-type: none"> • Stroomstoring. • De stekker zit niet in het stopcontact. • De zekering is gesprongen. • De timer op de machine staat op OFF. • De instelling van het programma, STANDARD of GENTLE, staat niet goed op één lijn met het merkteken op de machine. • Het draaimechanisme is geblokkeerd. • Het gewicht van de kleding is te zwaar voor de machine.
De machine is gestopt.	<ul style="list-style-type: none"> • De wascyclus is ten einde. Als u de timer reset en de machine aan zet, zal de wasmachine automatisch opnieuw beginnen.

UW OUDE APPARAAT WEGDOEN

1. Als het symbool met de doorgekruiste verrijdbare afvalbak op een product staat, betekent dit dat het product valt onder de Europese Richtlijn 2002/96/EC.
2. Elektrische en elektronische producten mogen niet worden meegegeven met het huishoudelijke afval, maar moeten worden ingeleverd bij speciale inzamelingspunten die door de lokale of landelijke overheid zijn aangewezen.
3. De correcte verwijdering van uw oude toestel helpt negatieve gevolgen voor het milieu en de menselijke gezondheid voorkomen.
4. Wilt u meer informatie over de verwijdering van uw oude toestel? Neem dan contact op met uw gemeente, de afvalophaaldienst of de winkel waar u het product gekocht heeft.



TECHNISCHE GEGEVENS

Modelnummer	HWM5757M
Vermogen	85W
Spanning	230V~
Frequentie	50Hz

Montiss is een gedeponeerde merknaam van :

Van den Berg Products BV

IJzerwerf 10-12

6641 TK Beuningen

Nederland

www.vdbergproducts.com

GARANTIEBEWIJS

Dit garantiebewijs dekt uw product voor een periode van 24 maanden vanaf de datum van aankoop op defecten aan het product, op voorwaarde dat u het product correct heeft gebruikt zoals omschreven in de gebruiksaanwijzing.

De garantie geldt niet voor de bijgeleverde accessoires, en andere delen van het product die aan slijtage onderhevig zijn. Mocht u deze willen nabestellen, dan is dat mogelijk via www.muppa.nl.

Dit product is alleen bestemd voor huishoudelijk gebruik. Schade en/of storingen door bedrijfsmatig gebruik worden uitgesloten van garantie.

U kunt gebruik maken van de garantie indien:

- Het product volgens de gebruiksaanwijzing is gebruikt;
- U in het bezit bent van een geldig origineel aankoopbewijs welke niet is veranderd of onleesbaar gemaakt;
- Het serviceformulier duidelijk en compleet is ingevuld;
- Er geen ingrepen zijn verricht door niet bevoegde personen of werkplaatsen;
- De schade aan het product niet is te wijten aan een oorzaak vreemd aan het apparaat, zoals: brandschade, waterschade, transportschade, atmosferische ontladingen of verkeerd of onvoldoende onderhoud.

Mocht ondanks onze zorgvuldige kwaliteitscontrole uw product niet goed functioneren, dan kunt u een beroep doen op onze service. Om een beroep te doen op onze service, verzoeken wij u om een duidelijk ingevuld serviceformulier, inclusief aankoopbon, naar ons op te sturen. Het serviceformulier kunt u verderop in de deze gebruiksaanwijzing vinden.

Om ongerief te voorkomen, raden wij u aan de gebruiksaanwijzing zorgvuldig na te lezen alvorens u tot ons te wenden.

SERVICEFORMULIER

Vult u onderstaand serviceformulier zo volledig en duidelijk mogelijk in. Aan de hand van het door u ingevulde serviceformulier zullen wij zo spoedig mogelijk contact met u opnemen.

Het product:

Artikelnummer: HWM5757M

Artikelomschrijving: Montiss Mini Washer

Winkel van aankoop:.....

Aankoopdatum (zoals op de aankoopbon):.....

Uw gegevens:

Naam:.....

Adres:.....

Postcode:.....

Woonplaats:.....

Telefoon:.....

E-mail:.....

Omschrijving van het probleem:

.....

.....

.....

.....

.....

.....

.....

Dit formulier kunt u, samen met de aankoopbon sturen naar:

Van den Berg Products BV

Afdeling Service

IJzerwerf 10-12

6641 TK Beuningen

of faxen naar: 024 - 345 44 29

Servicenummer 0900 - 519 5190 (15 ct. per minuut)

Accessoires en delen van het product die aan slijtage onderhevig zijn vallen niet binnen deze garantie. Mocht u deze willen nabestellen, dan is dat mogelijk via www.muppa.nl.

LET OP: EEN SERVICEFORMULIER WAARBIJ HET AANKOOPBEWIJS ONTBREEKT KAN HELAAS NIET IN BEHANDELING WORDEN GENOMEN.

SAFETY REGULATIONS

To reduce the risk of fire, electric shock, or injury, the following safety regulations must always be taken:

1. Read this user manual carefully before you use this appliance and keep it for future reference.
2. Use this machine for domestic purposes only.
3. Not to be used for other purposes than described in this manual.
4. Do not use the appliance if the plug, the mains cord or other components are damaged.
5. If the mains cord is damaged, you must have it replaced by Van den Berg Products, a service centre authorised by Van den Berg Products or similarly qualified person in order to avoid a safety hazard.
6. Check if the voltage indicated on the appliance corresponds to the local mains voltage before you connect the appliance.
7. Always use an earthed wall socket.
8. This appliance is not intended for use by persons (including children) with reduced physical, sensory or mental capabilities, or lack of experience and knowledge, unless they have been given supervision or instruction regarding the use of the appliance by a person responsible for their safety.
9. This appliance is not a toy. Careful supervision is required when the unit is used near children, pets and plants. Do not allow children to use this appliance.
10. Do not use the unit if it is not working properly or has been dropped, damaged or left outdoors.
11. Check the unit, power supply cable and parts regularly for damage. Do not use this machine if it or its parts have been damaged.
12. Turn the power off before you pull the plug from the wall socket or before placing the plug in the wall socket.
13. Do not pull the plug from the wall socket by its power cord. To take the plug from the wall socket you hold the plug and carefully remove it from the wall socket.
14. Always disconnect the appliance from the wall socket when filling with water or emptying, and when not in use.
15. Do not leave the appliance unattended when the plug is in the wall socket. Remove the plug from the wall socket when you are not using the device or when carrying out maintenance.
16. Do not use the device with an extension cord, unless this extension cord had been checked and tested by a qualified mechanic.
17. Never immerse the machine, the plug or the power cable in water or in any other liquid.
18. Do not touch the plug with wet hands.
19. Do not pull or carry the unit by its power cord and do not use the power cord as a handle. Do not close the door on the power cord or pull it around sharp edges or corners.
20. Keep the unit and power cord away from heated surfaces and fire sources.
21. Use the machine in a completely dry environment.
22. Place the washing machine on a stable and flat surface.
23. Ensure that the water level of the machine does not get higher than the maximum indicated quantity.
24. The water added must not exceed 50° C.
25. Do not spill any water on the buttons.
26. Avoid spilling liquid onto the base unit, as this can result in short circuit or electric shock.
27. To avoid fire, damages, or any injury, never use substances other than water or washing detergent in the machine.
28. Do not wash articles that have been previously cleaned in, washed in, soaked in, or spotted with gasoline, dry-cleaning solvents, or other flammable or explosive substances, as they give off vapours that could ignite or explode.
29. To avoid breaking or injury, never attempt to touch the items in the bucket during the washing cycle.
30. Store the cleaner safely out of reach of children.
31. Do not take the machine apart. Do not attempt to repair the appliance yourself.

THE PRODUCT

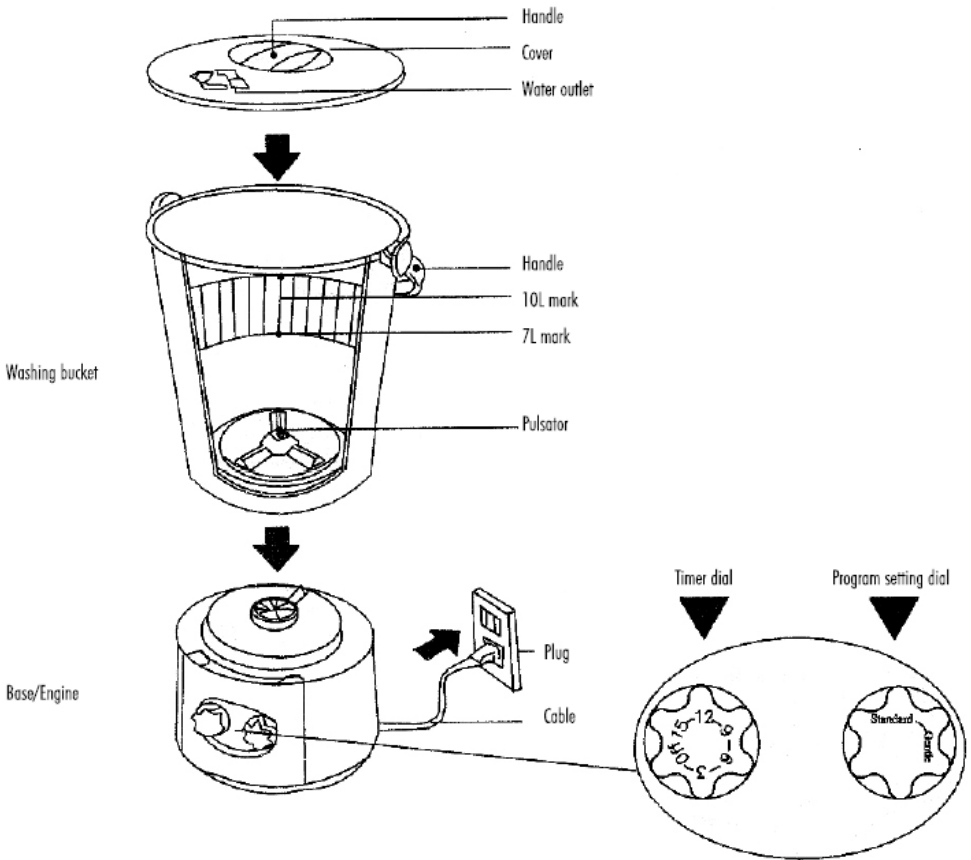

INSTALLATION

- The washing machine must be placed horizontally, on a stable and flat surface.
- The distance between the wall and the machine must be at least 5 CM.
- Always use an earthed wall socket.

WASHING INSTRUCTIONS

- Ensure that the timer is set to OFF when you put the plug into the wall socket.
- The added clothing (dry) should not exceed 0,8 KG in weight. This may influence both the washing performance and the life span of the machine.
- Do not use any abrasive cleaning liquids.

USE OF THE DEVICE

Preparing for washing

1. Remove all the objects from the clothing.
2. Turn the clothing inside out.
3. Wash delicate articles in a laundry bag.
4. Clothing with oil stains (or heavily contaminated clothing) must be washed separately.

Load weight



Caution: This machine may be used for clothing weighing up to 0,8KG (dry clothing). Exceeding this limit may result in mechanical failure.

Loading weight	Water volume
800 g	10 litres
500 g	7 litres

Clothing	Weight guideline
Underwear	Approx. 100g
Stockings	Approx. 40g
T-shirts	Approx. 200g

Washing

1. Place all items in the laundry bucket.
2. Fill the bucket with water from the tap. The bucket should not be attached to the base unit at this time. Ensure the base unit is unplugged. Make sure to follow the water and clothing volume settings listed in the table above. Water should not be scooped into the bucket, water should enter the unit via a tap or suitable utensil. Make sure that the temperature of the water is appropriate for the given load: warm/hot temperatures for the most soiled items and cool/cold for the less soiled items or gentle wash. To choose the right temperature of the water, please refer to the labels in the clothing. Caution: the temperature may not exceed 50° C.
3. After the bucket is filled with the appropriate amount of water, add the laundry detergent. Always adhere to the washing instructions on the packaging of the detergent. We recommend the use of hand-wash detergent.
4. Place the cover on the bucket and lock it into place. Ensure that the lid is tightly closed, to prevent any leaks and spills.

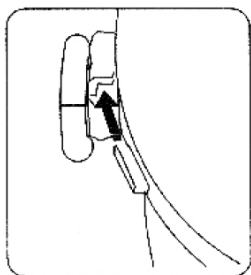

- Place the bucket on the base/engine and ensure that it is securely locked into place. Now the base unit can be plugged in.
- Set the program and timer to the appropriate washing cycle. The usual time for a single cycle is 15 minutes.

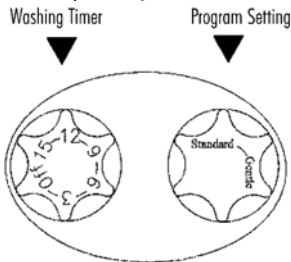

- When the cycle is complete and the machine is unplugged, remove the bucket from the base. Empty the bucket and remove the laundry from the machine. Make sure that no water is spilled onto the base unit.

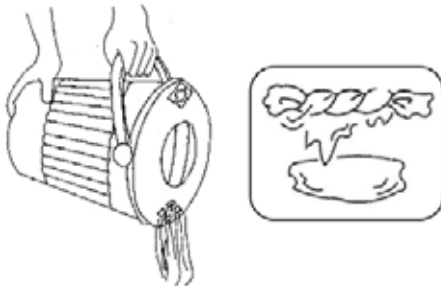

- Store the unit away until future use.

Tips

- For better results, the laundry detergent should be mixed with water before the laundry is placed in the bucket.
- Stockings and lingerie items should be placed in net-bag for washing.
- Certain items should not be washed together as they require different lengths of washing cycles.
- Delicate items, such as bras, lingerie, stockings and underwear should be washed on GENTLE-cycle, for a period of 7 to 15 minutes.

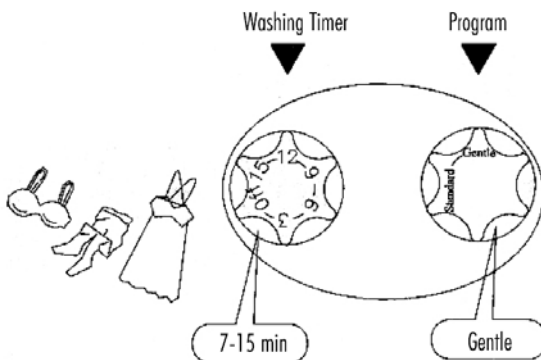

- More heavily soiled items, such as socks, collars, sleeves and t-shirts should be washed on a STANDARD-cycle, for a period of 7 to 15 minutes, depending on the degree of staining.

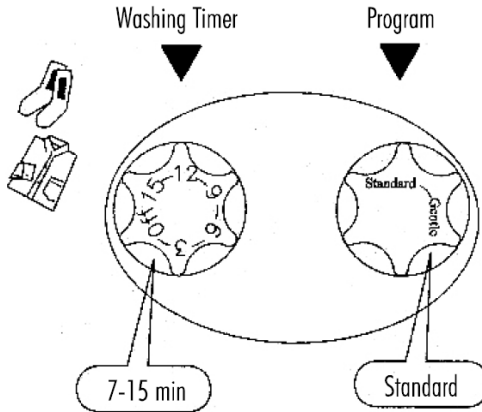

MAINTENANCE AND STORAGE



Caution: Ensure that the unit is unplugged before cleaning or carrying out maintenance.

1. After each use, unplug the base unit and remove the bucket from the base unit.
2. The bucket should be rinsed and dried. Make sure that no water is spilled onto the base unit and that the motor is completely dry. Pat the bucket dry with a soft, clean cloth.
3. Should the washing bucket be dirty, then clean it with a wet, soft cloth. Do not use any alcohol, petrol, or abrasive substances for the cleaning.
4. For more convenient storage, place the base unit in upside down position into the bucket. Ensure that the bucket is completely dry before placing the base unit in it.
5. Store the machine in a dark and dry place.

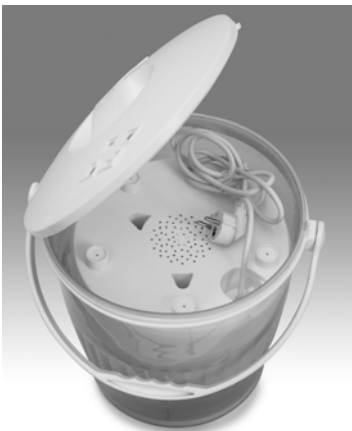

TROUBLESHOOTING

Problem	Possible cause
The machine fails to work.	<ul style="list-style-type: none"> • Mains interruption. • Plug has become disconnected. • Fuse has blown. • Timer on unit has been switched OFF. • The setting on the programme dial, i.e. STANDARD of GENTLE, had not been exactly aligned with the marker on the unit. • The revolving mechanism is blocked. • The weight of the clothing is too heavy for the machine.
Machine has stopped.	<ul style="list-style-type: none"> • The cycle has finished. When the timer is reset and the power is switched on, the unit will automatically start again.

DISPOSAL OF YOUR OLD APPLIANCE

1. When this crossed-out wheeled bin symbol is attached to a product it means the product is covered by the European Directive 2002/96/EC.
2. All electrical and electronic products should be disposed of separately from the municipal waste stream via designated collection facilities appointed by the government or the local authorities.
3. The correct disposal of your old appliance will help prevent potential negative consequences for the environment and human health.
4. For more detailed information about disposal of your appliance, please contact your city office, waste disposal service or the shop where you purchased the product.



TECHNICAL DETAILS

Model number	HWM5757M
Power	85W
Nominal voltage	230V~
Nominal frequency	50Hz

Montiss is a registered brand name of:

Van den Berg Products BV
 IJzerwerf 10-12
 6641 TK Beuningen
 The Netherlands
www.vdbergproducts.com

GUARANTEE

This guarantee covers your unit for a period of 24 months from the date of purchase for service and replacement of parts, on the condition that you have used the machine correctly as described in the user manual. This guarantee does not exclude national legislation that may exist in the country of purchase in regards to warranty regulations.

When you make a claim under this guarantee, you must submit the original invoice or receipt with clear mention of the date of purchase, name of retailer and the description and model number of the appliance. You are advised to keep these documents in a safe place.

This device is intended for domestic use only. Damage and / or malfunctions as the result of industrial or commercial use are excluded from the warranty.

The guarantee for this appliances expires if:

- The original invoice or receipt has in one way or another been changed or made illegible;
- The model or serial number on the product has been changed, removed, deleted or made illegible;
- Repairs have been executed by unauthorized repair workshops or persons who are not authorized to do so;
- The damage is the result of an external cause, such as fire damage, water damage, transport damage, atmospheric discharges, insufficient or improper maintenance;
- The appliance has been operated in another country than for which originally designed, approved, released and produced, as well as defects occurred as the result of such modifications;
- The appliance has not been used according to the guidelines and directions in the user manual supplied with the product.

In the unlikely event your appliance is not functioning well or shows any defect, please contact your retailer. To avoid any inconvenience, we advise you to read the user manual carefully before contacting them.

SERVICE FORM

Please note we only accept service forms that have been filled out clearly and completely. Kindly check and ensure all details are filled out in the form below in order for us to attend to your complaint as soon as possible.

The product:

Article number: HWM5757M

Article description: Montiss Mini Washer

Place of purchase:.....

Date of purchase (as per proof of purchase):.....

Your contact details:

Name:.....

Address:.....

Postal code:.....

City:.....

Telephone:.....

E-mail:.....

Description of the problem:

.....

.....

.....

.....

.....

.....

.....

You can send this form, together with the proof of purchase, to:

Van den Berg Products BV

Afdeling Service

IJzerwerf 10-12

NL-6641 TK Beuningen

The Netherlands

Or fax it to: +31 24 - 345 44 29

Accessories and parts of the product that are susceptible to wear and tear are not included in this guarantee. Should you wish to reorder these, please visit www.muppa.nl.

PLEASE NOTE THAT ALL SERVICE FORMS NEED TO BE ACCOMPANIED BY A VALID PROOF OF PURCHASE IN ORDER TO BE CONSIDERED.

SICHERHEITSVORSCHRIFTEN

Um das Risiko von Brand, elektrischem Schlag oder Verletzung zu verringern, müssen grundsätzlich folgende Sicherheitsmaßnahmen in Acht genommen werden:

1. Lesen Sie diese Bedienungsanleitung sorgfältig bevor Sie das Gerät benutzen und heben Sie diese zur künftigen Referenz auf.
2. Benutzen Sie dieses Gerät ausschließlich für den in dieser Bedienungsanleitung genannten Zweck.
3. Nutzen Sie die Maschine ausschließlich für Haushaltszwecke.
4. Nicht zu verwenden für andere Zwecke als in dieser Anleitung beschrieben.
5. Benutzen Sie das Gerät nicht, wenn der Netzstecker, das Netzkabel oder ein anderes Teil des Geräts defekt oder beschädigt ist.
6. Ist das Netzkabel defekt, darf es nur von einem Van den Berg Products oder einer von Van den Berg Products autorisierten Werkstatt durch ein Original-Ersatzkabel ausgetauscht werden, um Gefährdungen zu vermeiden.
7. Prüfen Sie, bevor Sie das Gerät in Betrieb nehmen, ob die Spannungsangabe auf dem Gerät mit der örtlichen Netzspannung übereinstimmt.
8. Verwenden Sie immer eine geerdete Steckdose.
9. Dieses Gerät ist für Benutzer (einschl. Kinder) mit eingeschränkten physischen, sensorischen oder psychischen Fähigkeiten bzw. ohne jegliche Erfahrung oder Vorwissen nur dann geeignet, wenn eine angemessene Aufsicht oder ausführliche Anleitung zur Benutzung des Geräts durch eine verantwortliche Person sichergestellt ist.
10. Dieses Gerät ist kein Spielzeug. Wachsamkeit und Aufsicht sind unerlässlich, wenn das Gerät in der Nähe von Kindern, Haustieren und Pflanzen benutzt wird. Lassen Sie das Gerät nicht von Kindern bedienen.
11. Benutzen Sie das Gerät nicht, wenn es nicht ordnungsgemäß funktioniert, nachdem es heruntergefallen ist, es beschädigt ist oder draußen gelassen wurde.
12. Prüfen Sie das Gerät, Kabel und Teile regelmäßig auf Schäden. Ein beschädigtes Gerät bzw. Teil darf nicht in Betrieb genommen werden.
13. Schalten Sie das Gerät aus, ehe Sie den Stecker aus der Steckdose ziehen oder in der Steckdose platzieren.
14. Ziehen Sie den Stecker nicht am Stromkabel aus der Steckdose. Um den Stecker aus der Steckdose zu ziehen, nehmen Sie den Stecker in die Hand und ziehen diesen vorsichtig aus der Steckdose.
15. Ziehen Sie immer den Stecker aus der Steckdose, wenn Sie das Gerät mit Wasser füllen, es entleeren, oder wenn Sie es nicht benutzen.
16. Lassen Sie das Gerät nicht unbeaufsichtigt, wenn sich der Stecker in der Steckdose befindet. Ziehen Sie den Stecker aus der Steckdose, wenn Sie das Gerät nicht benutzen oder Wartungen daran vorgenommen werden.
17. Verwenden Sie die Waschmaschine nicht mit einem Verlängerungskabel, es sei denn, dieses Verlängerungskabel wurde von einem qualifizierten Monteur kontrolliert und getestet.
18. Tauchen Sie die Maschine, den Stecker und das Kabel nie in Wasser oder in irgend eine andere Flüssigkeit.
19. Berühren Sie das Gerät oder den Stecker nicht mit nassen Händen.
20. Ziehen oder tragen Sie das Gerät nie am Netzkabel und heben Sie es auf keinen Fall am Kabel hoch. Klemmen Sie das Kabel nicht in der Tür ein und führen Sie es nicht an scharfen Rändern oder Ecken entlang.
21. Halten Sie mit dem Gerät und Kabel Abstand von warmen Oberflächen und Feuerquellen.
22. Das Gerät ist für die Verwendung in einer trockenen Umgebung bestimmt.
23. Stellen Sie die Waschmaschine auf einen stabilen und geraden Untergrund.
24. Sorgen Sie dafür, dass der Wasserspiegel der Maschine nicht höher als das Maximum der angegebenen Menge ist.
25. Das Wasser, das Sie hinzufügen, darf nicht wärmer als 50° C sein.
26. Lassen Sie kein Wasser auf die Wählscheiben tropfen.
27. Achten Sie darauf, dass keine Flüssigkeiten auf die Baseinheit gelangen, da dies zu einem Kurzschluss oder elektrischen Schock führen kann.

28. Um Feuer, Beschädigung oder Verletzungen zu vermeiden, verwenden Sie niemals andere Substanzen als Wasser oder den Reiniger in der Maschine.
29. Waschen Sie keine Artikel die vor kurzem in Gas, chemischen Reinigungsmitteln oder anderen brennbaren Stoffen oder explosiven Substanzen gereinigt, gewaschen oder darin eingeweicht wurden, da diese Wrasen abgeben, welche sich entzünden oder explodieren können.
30. Um Beschädigung des Gerätes oder persönliche Verletzung zu vermeiden, versuchen Sie nicht, die sich während des Waschvorgangs im Behälter befindlichen Artikel zu berühren.
31. Das Gerät für Kinder unzugänglich aufbewahren.
32. Versuchen Sie nicht, die Maschine auseinander zu nehmen. Um Gefährdungen zu vermeiden reparieren Sie nicht selbständig.

DAS PRODUKT

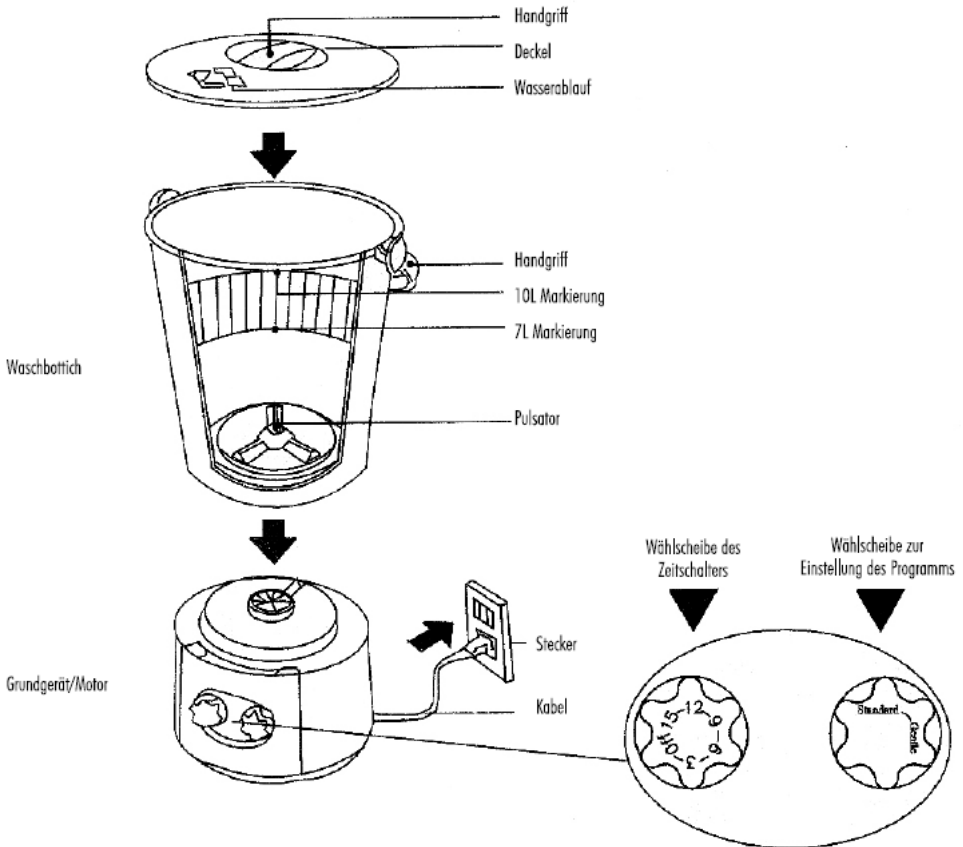

INSTALLATION

- Die Waschmaschine muss horizontal, auf einem stabilen und geraden Untergrund aufgestellt werden.
- Der Abstand zwischen der Wand und der Maschine muss minimal 5CM betragen. Dies im Zusammenhang mit dem Lärm, der entstehen kann, wenn die Maschine zu dicht an der Wand aufgestellt wird.
- Benutzen Sie immer eine geerdete Steckdose.

WASCHANLEITUNGEN

- Sorgen Sie dafür, dass der Zeitwähler ausgeschaltet ist, wenn Sie den Stecker in die Steckdose stecken.
- Die Kleidung, die gewaschen werden soll, darf nicht mehr als 0,8KG wiegen. Dies kann sowohl das Waschresultat als auch die Lebensdauer der Maschine beeinflussen.
- Benutzen Sie keine ätzenden Substanzen.

VERWENDUNG DES GERÄTES

Vorbereitung der Wäsche

1. Entfernen Sie alle Gegenstände aus der Kleidung.
2. Waschen Sie die Kleidung mit der Innenseite nach außen.
3. Waschen Sie empfindliche Kleidungsstücke in einem Wäschesack.
4. Kleidung mit Ölflecken sind separat zu waschen.

Gesamtgewicht



Achtung: Diese Maschine hat eine Ladekapazität für Kleidung von 0,8KG. Überschreitung dieses Limits kann zu mechanischem Schaden führen.

Gesamtgewicht	Wasserverbrauch
800 g	10 Liter
500 g	7 Liter

Kleidung	Richtwerte für das Gewicht
Unterwäsche	Ungefähr 100g
Strümpfe	Ungefähr 40g
T-Shirts	Ungefähr 200g

Waschen

1. Legen Sie die zu waschenden Teile in den Bottich.
2. Füllen Sie den Bottich mit Wasser aus dem Wasserhahn. Beachten Sie bitte, dass der Behälter während dessen nicht mit der Basiseinheit verbunden sein sollte. Stellen Sie sicher, dass der Stecker der Basiseinheit aus der Steckdose gezogen ist. Beachten Sie die Ladevorschriften, wie in der oberen Tabelle aufgeführt. Wasser sollte nicht direkt in den Bottich geschöpft werden, Wasser sollte in das Gerät über einen Hahn oder ein geeignetes Gefäß gelangen. Wählen Sie die Wassertemperatur, um diese an die Art von Wäsche anzupassen: warm/heiß Temperaturen für stärker verschmutzte Teile und kühl/kalt für weniger verschmutzte Teile oder Schonwaschgang. Bezüglich der Wahl der richtigen

Temperatur des Füllwassers siehe Waschanleitungsetiketten in der Kleidung. Achtung: das Wasser, darf nicht wärmer als 50° C sein.

3. Nachdem der Behälter mit der entsprechenden Menge Wasser gefüllt wurde, geben Sie den Wäschereiniger dazu. Halten Sie sich immer an die Waschvorschriften auf der Verpackung des Waschmittels. Wir empfehlen die Verwendung eines Waschmittels für die Handwäsche.
4. Bedecken und verriegeln Sie den Bottich fest. Stellen Sie sicher, dass der Deckel fest verschlossen ist, um jegliches Auslaufen oder Spritzen von Flüssigkeit zu vermeiden.

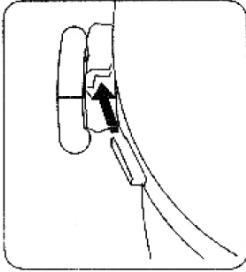

5. Setzen Sie den Bottich auf dem unterteil/dem Motor und arretieren Sie ihn in der Stellung. Stecken Sie dann den Stecker in die Steckdose.
6. Stellen Sie das Programm und den Zeitschalter ein. Die standardmäßige Zeit für einen einzelnen Waschgang beträgt 15 Minuten.

Zeitschalter für das Waschen Einstellung des Programms

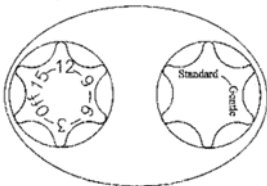

7. Wenn der Waschgang abgeschlossen ist und Sie den Stecker aus der Steckdose gezogen haben, entfernen Sie den Behälter von der Basis. Entleeren Sie den Behälter und nehmen Sie die Wäsche aus der Maschine. Achten Sie darauf, dass kein Wasser auf dem Motor der Basiseinheit verschüttet wird.

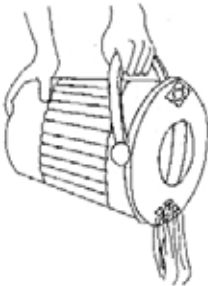

8. Lagern Sie das Gerät bis Sie es wieder gebrauchen.

Tipps

- Jedes Waschpulver oder Waschmittel sollte vor Gebrauch in Wasser aufgelöst werden.
- Teile wie Strümpfe, BHs und Damenunterwäsche sollten zum Waschen in einer Netztasche untergebracht werden.
- Nehmen Sie bitte zur Kenntnis, dass gewisse Teile nicht zusammen gewaschen werden sollten, da die unterschiedliche Einstellungen des Programms erfordern.
 - Empfindliche Teile wie Strümpfe, BHs und Damenunterwäsche sollten bei der Einstellung auf GENTLE (FEIN) 7-15 Minuten lang gewaschen werden.

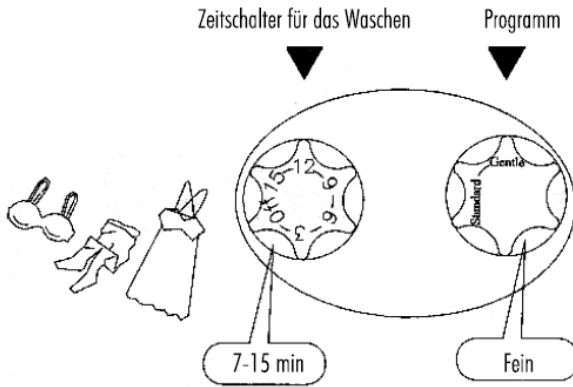

- Socken, T-Shirts usw. sollten auf STANDARD eingestellt und 7.15 Minuten lang gewaschen werden.

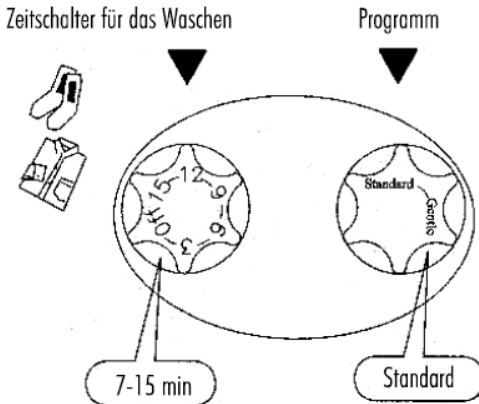

WARTUNG UND ABSTELLEN



Achtung: Stellen Sie sicher, dass vor Reinigung oder Wartungsarbeiten am Gerät der Stecker aus der Steckdose gezogen wurde.

1. Nach jedem Nutzen ziehen Sie den Stecker aus der Steckdose und entfernen Sie den Behälter vom Motor.
2. Der Behälter sollte ausgespült und getrocknet werden. Stellen Sie sicher, dass kein Wasser auf der Basiseinheit verschüttet wird und der Motor komplett trocken ist. Trocknen Sie die Maschine mit einem weichen, sauberen Tuch.
3. Sollte der Bottich verschmutzt sein, reinigen Sie diese mit einem nassen, weichen Tuch. Verwenden Sie für die Reinigung keinen Alkohol, kein Benzin oder ätzende Substanzen.
4. Zum platzsparenden Abstellen des Gerätes, stellen Sie die Basiseinheit umgekehrt in den Behälter. Stellen Sie sicher, dass der Behälter vollkommen trocken ist, bevor Sie die Basiseinheit hinein stellen.
5. Verwahren Sie die Maschine an einem dunklen und trockenen Platz.

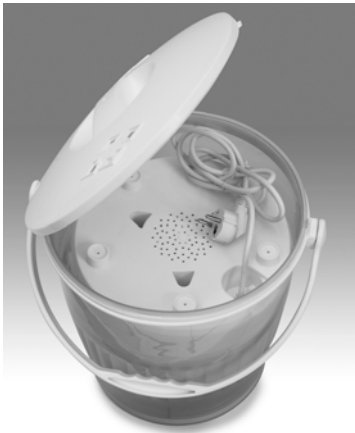

PROBLEMLÖSUNGEN

Problem	Ursache
Die Maschine versagt den Betrieb	<ul style="list-style-type: none"> • Unterbrechung des Netzes. • Der Stecker wurde herausgezogen. • Die Sicherung ist durchgebrannt. • Der Zeitschalter am Gerät wurde auf OFF (AUS) geschaltet. • Die Einstellung auf der Wählscheibe für das Programm, z.B. STANDARD oder FEIN, wurde nicht exakt auf die Markierung auf dem Gerät ausgerichtet. • Der Drehmechanismus ist blockiert. • Das Gewicht der Kleidung ist für die Maschine zu schwer.
Die Maschine hat gestoppt	<ul style="list-style-type: none"> • Der Waschgang ist beendet. Wenn der Zeitschalter zurückgesetzt und der Strom eingeschaltet ist, wird das Gerät automatisch wieder starten.

ENTSORGUNG VON ALTGERÄTEN

1. Wenn dieses Symbol eines durchgestrichenen Abfalleimers auf einem Produkt angebracht ist, unterliegt dieses Produkt der europäischen Richtlinie 2002/96/EC.
2. Alle Elektro- und Elektronik-Altgeräte müssen getrennt vom Hausmüll über dafür staatlich vorgesehenen Stellen entsorgt werden.
3. Mit der ordnungsgemäßen Entsorgung des alten Geräts vermeiden Sie Umweltschäden und eine Gefährdung der persönlichen Gesundheit.
4. Weitere Informationen zur Entsorgung des alten Geräts erhalten Sie bei der Stadtverwaltung, beim Entsorgungssamt oder in dem Geschäft, wo Sie das Produkt erworben haben.



TECHNISCHE DATEN

Modellnummer	HWM5757M
Vermögen	85W
Nominale Spannung	230V~
Nominale Frequenz	50Hz

Montiss ist ein eingetragener Markenname von:

Van den Berg Products BV
 IJzerwerf 10-12
 NL-6641 TK Beuningen
 Niederlande
www.vdbergproducts.com

GARANTIEBEWEIS

Dieser Garantieschein deckt Ihr Gerät innerhalb eines Zeitraums von 24 Monaten ab dem Datum des Ankaufs bezüglich Defekten an dem Gerät unter der Voraussetzung ab, dass Sie das Gerät in korrekter Weise benutzt haben, wie es in der Gebrauchsanweisung beschrieben steht.

Die Garantie gilt nicht für das mitgelieferte Zubehör und andere Teile des Geräts, die der Abnutzung unterliegen. Ihre diesbezügliche evtl. Nachbestellung können Sie an www.muppa.de richten.

Dieses Gerät ist ausschließlich für die Nutzung im Haushalt bestimmt. Schäden und / oder Störungen aufgrund betriebsmäßiger Nutzung werden von der Garantie ausgeschlossen.

Sie können sich auf die Garantie berufen, wenn:

- Das Gerät entsprechend der Gebrauchsanweisung, benutzt worden ist;
- Sie einen gültigen Ankaufsbeweis vorlegen können und dieser nicht auf irgendeine Weise geändert oder unlesbar gemacht wurde;
- Das Serviceformular deutlich und vollständig ausgefüllt wurde;
- Von dazu nicht autorisierten Reparaturwerkstätten oder dazu nicht befugten Personen keine Eingriffe vorgenommen worden sind;
- Der Schaden nicht aufgrund von Fremdeinwirkung auf das Gerät entstanden ist, wie u.a. durch Brandschaden, Wasserschaden, Transportschaden, atmosphärische Entladungen, ungenügende oder falsche Pflege.

Sollte trotz unserer sorgfältigen Qualitätskontrolle Ihr Gerät nicht zufrieden stellend funktionieren, können Sie sich auf unseren Service berufen. Wenn Sie unseren Service in Anspruch nehmen wollen, ersuchen wir Sie, uns ein deutlich ausgefülltes Serviceformular mit der Kaufquittung zu übersenden. Das Serviceformular finden Sie im rückwärtigen Teil dieser Gebrauchsanweisung.

Wir empfehlen Ihnen in jedem Fall, bei etwaigen Problemen erst die Gebrauchsanweisung sorgfältig zu lesen, ehe Sie sich an uns wenden.

SERVICEFORMULAR

Undeutlich oder unvollständig ausgefüllte Serviceformulare können von uns leider NICHT bearbeitet werden. Füllen Sie deshalb das Serviceformular immer so deutlich und vollständig wie möglich aus!

Das Produkt:

Artikelnummer: HWM5757M

Artikelumschreibung: Montiss Mini Washer

Geschäft, in dem der Ankauf getätigt wurde:.....

Ankaufsdatum (wie auf der Kaufquittung):.....

Ihre Daten:

Name:.....

Adresse:.....

PLZ:.....

Ort:.....

Telefon:.....

E-mail:.....

Umschreibung des Problems:

.....

.....

.....

.....

.....

.....

Dieses Formular können Sie zusammen mit der Kaufquittung senden an:

Van den Berg Products BV

Afdeling Service

IJzerwerf 10-12

NL-6641 TK Beuningen

Niederlande

oder faxen an: 02151 - 78 18 638

Service Hot Line: 0180 - 519 519 o (0,14 €/Min. aus dem Festnetz, Mobilfunk max. 0,42 €/Min.)

Zubehör und Teile des Geräts, die der Abnutzung unterliegen, fallen nicht unter diese Garantie.

Wenn Sie diese nachbestellen möchten, können Sie dies via www.muppa.de.

ACHTUNG: EIN SERVICEFORMULAR, DEM KEINE KAUFQUITTUNG BEIGELEGT WURDE, KANN LEIDER NICHT BEARBEITET WERDEN.

CONSIGNES DE SÉCURITÉ

Afin d'éviter tout risque d'incendie, de décharge électrique ou de blessure, veuillez à toujours suivre les consignes de sécurité suivantes:

1. Lisez attentivement ces instructions avant d'utiliser l'appareil et conservez-les comme référence ultérieure.
2. Utilisez-le seulement selon les indications contenues dans ce mode d'emploi.
3. Cette machine est destinée uniquement à un usage domestique.
4. Ne pas l'employer dans d'autres buts que ceux décrits dans ce mode d'emploi.
5. N'utilisez pas l'appareil si la fiche, le cordon d'alimentation ou d'autres éléments sont endommagés.
6. Si le cordon d'alimentation est endommagé, il doit être remplacé par Van den Berg Products, un Centre Service Agréé ou un technicien qualifié afin d'éviter tout accident.
7. Avant de brancher l'appareil, vérifiez que la tension indiquée sur l'appareil correspond à la tension secteur locale.
8. Utiliser toujours une prise de terre.
9. Cet appareil n'est pas destiné à être utilisé par des personnes (notamment des enfants) dont les capacités physiques, sensorielles ou intellectuelles sont réduites, ou par des personnes manquant d'expérience ou de connaissances, à moins que celles-ci ne soient sous surveillance ou qu'elles aient reçu des instructions quant à l'utilisation de l'appareil par une personne responsable de leur sécurité.
10. Cet appareil n'est pas un jouet. Exercez une stricte surveillance quand vous utilisez l'appareil en présence d'enfants, d'animaux domestiques ou de plantes. Ne permettez pas à des enfants d'utiliser l'appareil.
11. Ne pas utiliser cet appareil s'il ne fonctionne pas correctement ou s'il est tombé ou endommagé ou s'il a été laissé à l'extérieur.
12. Contrôlez régulièrement l'absence de détériorations au niveau du câble et sur l'appareil. Il est interdit d'utiliser l'appareil et ses parties lorsqu'ils sont endommagés.
13. Tournez l'interrupteur sur position OFF avant d'enlever ou placer la prise.
14. Ne retirez pas la prise en tirant sur le cordon. Pour enlever la prise, prenez celle-ci en main et retirez-la prudemment de la prise murale.
15. Débranchez toujours l'appareil de la prise de courant murale quand vous le remplissez d'eau ou quand vous le videz et quand il n'est pas utilisé.
16. Ne pas laisser l'appareil sans surveillance quand il est branché sur la prise de courant. Débranchez la prise de courant quand vous n'utilisez pas l'appareil ou quand il est réparé.
17. Ne pas utiliser la machine à laver avec une rallonge, à moins que cette dernière n'ait été contrôlée et testée par un technicien qualifié.
18. Ne jamais plonger la machine, la fiche ou le cordon dans l'eau ni tout autre liquide.
19. Ne manipulez pas l'appareil ni la prise avec des mains mouillées.
20. Ne pas tirer ou transporter l'appareil par le cordon électrique, ne pas utiliser le cordon électrique comme poignée, ne pas coincer le cordon dans une porte et ne pas tirer le cordon s'il frotte contre un coin ou un bord saillant.
21. Tenez l'appareil et le cordon éloigné des surfaces chaudes et des sources de feu ouvert.
22. La machine doit être utilisée dans un environnement sec.
23. Installez la machine à laver sur une surface stable et plane.
24. Veillez à ce que le niveau d'eau dans la machine ne dépasse pas la valeur maximale indiquée.
25. La température de l'eau ajoutée ne peut pas dépasser 50° C.
26. Ne pas éclabousser d'eau sur les boutons.
27. Évitez de verser tout liquide sur l'unité de base car cela pourrait entraîner un court-circuit ou un choc électrique.
28. Pour éviter tout incendie, dommage ou blessure, n'utilisez jamais de substances autres que de l'eau ou du détergent dans la machine.
29. Ne lavez pas des articles qui ont été nettoyés, lavés, trempés ou tâchés d'essence, de solvant de nettoyage à sec, ou de toute autre substance inflammable ou explosive, car ces produits dégagent des vapeurs qui peuvent s'enflammer ou exploser.

30. Pour éviter toute cassure ou blessure, ne tentez jamais de toucher les articles dans le seau durant le cycle de lavage.
31. Rangez l'appareil hors de la portée des enfants.
32. N'essayez pas de démonter la machine. Ne réparez pas vous-même.

LE PRODUIT

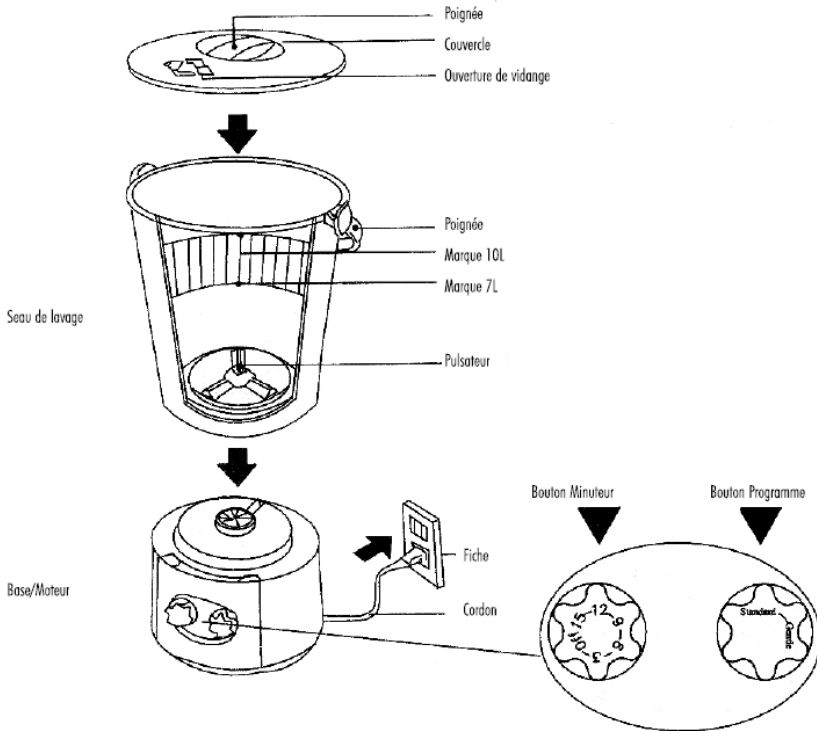

INSTALLATION

- Installez la machine à laver sur une surface stable et plane.
- La distance qui sépare le mur de la machine doit être de 5CM au minimum. Ceci en raison des nuisances sonores susceptibles d'apparaître si la machine est placée trop près d'un mur.
- Utilisez toujours une prise de terre.

INSTRUCTIONS DE LAVAGE

- S'assurer que le minuteur indique OFF avant de brancher la machine.
- Le poids du linge à laver ne peut pas dépasser 0,8KG, car ceci risque d'affecter aussi bien les performances de lavage que la durée de vie de la machine.
- Ne pas utiliser de produits corrosifs.

UTILISATION DE L'APPAREIL

Préparatifs avant le lavage

1. Vider le linge de tout objet.
2. Laver le linge à l'envers.
3. Laver le linge délicat dans un sac à linge.
4. Laver séparément le linge taché d'huile (ou le linge très sale).

Poids



Attention: Cette machine peut être utilisée pour des vêtements pesant jusqu'à 0,8KG. Dépasser cette limite pourrait causer une panne mécanique.

Poids total	Consommation d'eau
800 g	10 litres
500 g	7 litres

Objet	Estimation de poids
Sous-vêtement	Env. 100g
Bas	Env. 40g
T-shirt	Env. 200g

Laver

1. Placez les objets à laver dans le seau.
2. Remplissez le seau avec de l'eau du robinet. Veuillez noter que le seau ne doit pas être attaché à la base à ce moment là. Assurez-vous que l'unité de base est débranchée de la source électrique. Assurez-vous de suivre les indications fournies dans la liste ci-dessus pour le volume. Pour remplir le seau, l'eau ne doit pas être écopée directement, remplissez le seau à partir d'un robinet ou à l'aide d'un ustensile adéquat. Sélectionnez la température correspondante aux objets que vous désirez laver: températures tièdes / chaudes pour les éléments les plus sales et température froide pour les éléments les moins sales ou pour un lavage doux. Pour choisir la température d'eau de remplissage qui convient, voir les étiquettes du linge. Attention: La température de l'eau ajoutée ne peut pas dépasser 50° C.
3. Une fois que le seau est rempli de la quantité appropriée d'eau, ajoutez le détergent. Respecter toujours les instructions sur l'emballage du produit. Nous recommandons une poudre à laver pour le lavage à la main.
4. Placez le couvercle et bloquez-le fermement. Assurez-vous que le couvercle est solidement fermé pour éviter toute fuite ou débordement.

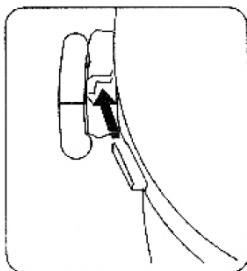

5. Placez ensuite le seau sur la base et bloquez-le. Branchez ensuite à l'alimentation.
6. Programmez le programme de lavage et le minuteur. Le temps du cycle de lavage standard est de 15 minutes.

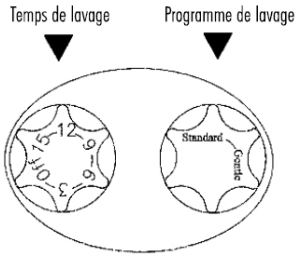

7. Quand le programme est terminé et que l'appareil est débranché, enlevez le seau de la base. Jetez l'eau du seau et sortez les vêtements. Assurez-vous de ne pas renverser d'eau sur le moteur.

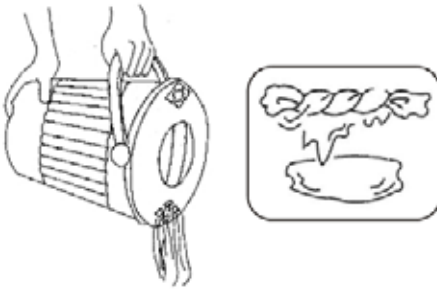

8. Rangez l'unité jusqu'à la prochaine utilisation.

Conseils

- La poudre à laver doit être dissoute dans l'eau avant de démarrer la machine.
- Les bas et la lingerie doivent être placés dans un filet de lavage.
- Les vêtements qui nécessitent un programme particulier doivent être lavés séparément.
 - Les objets délicats comme les bas et la lingerie doivent être lavés en position GENTLE pendant 7-15 minutes.

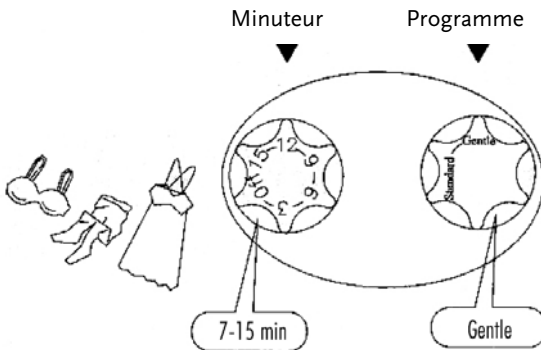

- Chaussettes, cols, manches, T-shirts etc. doivent être lavés en position STANDARD pendant 7-15 minutes.

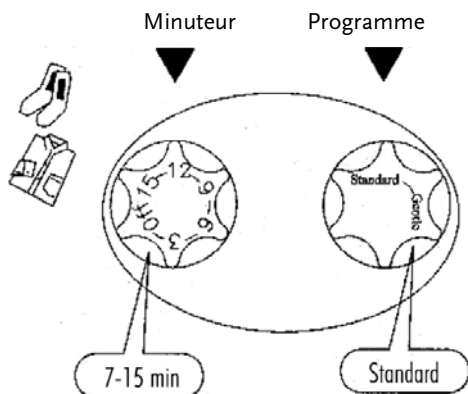

MAINTENANCE ET RANGER



Attention: Assurez-vous que l'unité est débranchée avant de procéder au nettoyage ou à un entretien.

1. Après chaque utilisation, débranchez la machine et enlevez le seau hors du moteur.
2. Le seau doit être rincé et séché. Assurez-vous de ne pas renverser d'eau sur la base de l'unité et que le moteur reste complètement sec. Séchez la machine à l'aide d'un chiffon doux et propre.
3. Si le seau est sale, le nettoyer avec un chiffon mouillé et doux. Ne pas utiliser d'alcool, d'essence ni de produits corrosifs pour le nettoyage.
4. Pour un rangement plus pratique, placez l'unité de base à l'envers dans le seau. Assurez-vous que le seau est complètement sec avant d'y placer la base.
5. Garder la machine à l'abri de la lumière, dans un endroit sec.

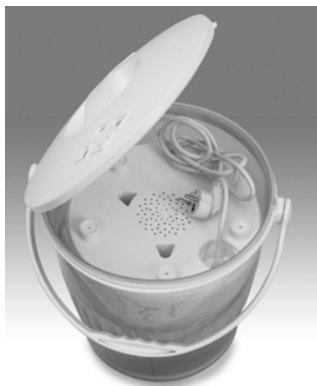

SOLUTION DES PROBLÈMES

Problème	Raison
La machine ne tourne pas.	<ul style="list-style-type: none"> • Le secteur n'est pas alimenté. • La fiche est débranchée. • Le fusible a sauté. • Le minutier est en position OFF. • Le bouton de programme, STANDARD ou GENTLE, n'est pas en position correcte (les deux tirets alignés). • Le mécanisme de rotation est bloqué. • Le poids du linge dépasse les capacités de la machine.
La machine s'arrête.	<ul style="list-style-type: none"> • Le programme est terminé. Repositionnez le minuteur et activez la machine. Elle redémarre instantanément.

ÉLIMINATION DE VOTRE ANCIEN APPAREIL

1. Ce symbole, représentant une poubelle sur roulettes barrée d'une croix, signifie que le produit est couvert par la directive européenne 2002/96/EC.
2. Les éléments électriques et électroniques doivent être jetés séparément, dans les vide-ordures prévus à cet effet par votre municipalité.
3. Une élimination conforme aux instructions aidera à réduire les conséquences négatives et risques éventuels pour l'environnement et la santé humaine.
4. Pour plus d'information concernant l'élimination de votre ancien appareil, veuillez contacter votre mairie, le service des ordures ménagères ou encore la magasin ou vous avez acheté ce produit.



FICHE TECHNIQUE

Numéro du modèle	HWM5757M
Puissance	85W
Tension nominale	230V~
Fréquence nominale	50Hz

Montiss est une marque déposée de :

Van den Berg Products BV
 IJzerwerf 10-12
 6641 TK Beuningen
 Pays-Bas
www.vdbergproducts.com

CERTIFICAT DE GARANTIE

Le présent certificat de garantie couvre les frais de service de votre appareil pour une période de 24 mois à compter de la date d'achat, à condition que vous ayez utilisé l'appareil correctement, conformément aux instructions du mode d'emploi.

Les accessoires livrés avec l'appareil et autres pièces du produit qui s'usent normalement ne tombent pas sous la garantie. Si vous désirez les renouveler, veuillez les commander sur le site internet www.muppa.nl.

Cet appareil est uniquement destiné à l'usage domestique. Tout dommage et / ou toute panne causés par un usage professionnel sont exclus de la garantie.

Vous pouvez faire jouer la garantie dans les cas suivants :

- Si l'appareil est utilisé conformément au mode d'emploi;
- Si vous êtes en possession d'un bon d'achat valable ou que celui-ci a n'été pas modifié ou rendu illisible d'une manière ou d'une autre;
- Si le formulaire de service est clair et a été entièrement rempli;
- Si des réparations n'ont pas été effectuées par des ateliers de réparation non autorisés ou des personnes non habilitées à cet effet;
- Si le dommage n'est pas dû à une cause étrangère à l'appareil, comme par exemple un incendie, une inondation, un accident de transport, des décharges atmosphériques, un entretien insuffisant ou incorrect.

Au cas où, malgré notre contrôle de qualité soigneux, l'appareil ne fonctionnerait pas bien, vous pouvez faire appel à notre service après-vente. Dans ce cas, veuillez remplir clairement le formulaire de service prévu à cet effet et nous l'envoyer accompagné du ticket de caisse. Ce formulaire se trouve au bas du présent mode d'emploi.

Dans le but de vous éviter tout désagrément, nous vous conseillons de lire soigneusement le mode d'emploi avant de faire appel à nous.

FORMULAIRE DE SERVICE

Nous NE pouvons malheureusement PAS donner suite aux formulaires de service imprécis ou partiellement remplis. Veuillez donc toujours remplir ce formulaire de la façon la plus claire et la plus complète possible!

Le produit:

Numéro d'article: HWM5757M

Description de l'article: Montiss Mini Washer

Magasin d'achat:.....

Date d'achat: (indiquée sur le ticket de caisse):.....

Vos données:

Nom:.....

Adresse:.....

Code postal:.....

Localité:.....

Téléphone:.....

E-mail:.....

Description du problème:

.....

.....

.....

.....

.....

.....

.....

Veuillez renvoyer ce formulaire avec le ticket de caisse à l'adresse suivante:

Van den Berg Products BV

Afdeling Service

IJzerwerf 10-12

NL-6641 TK Beuningen

Pays-Bas

ou l'envoyer par fax au numéro suivant: +31 24 - 345 44 29

Les accessoires et pièces du produit qui s'usent normalement ne tombent pas sous la garantie.

Si vous désirez les renouveler, veuillez les commander sur le site Internet www.muppa.nl.

ATTENTION : SI LE FORMULAIRE N'EST PAS ACCOMPAGNÉ DU TICKET DE CAISSE, VOTRE DEMANDE DE DÉPANNAGE NE SERA PAS PRISE EN COMPTE.

BEZPEČNOSTNÍ PŘEDPISY

Pro snížení rizika požáru, úrazu elektrickým proudem či jiného úrazu, musíte vždy dodržovat následující bezpečnostní předpisy:

1. Než toto zařízení použijete, přečtěte si prosím pozorně uživatelskou příručku a uschovejte si ji pro pozdější použití.
2. Tento přístroj používejte výhradně pro použití v domácnosti.
3. Nepoužívejte jej k jiným účelům, než jaké jsou popsány v této příručce.
4. Zařízení nepoužívejte, je-li poškozena zástrčka, přívodní šňůra či ostatní komponenty.
5. Je-li poškozena hlavní přívodní šňůra, musíte ji nechat vyměnit u Van den Berg Products, v servisním centru autorizovaném firmou Van den Berg Products, nebo obdobně kvalifikovanou osobou, abyste tak zamezili vzniku bezpečnostních rizik.
6. Před připojením zařízení zkontrolujte, zda napětí uvedené na zařízení odpovídá místnímu síťovému napětí.
7. Vždy používejte uzemněnou síťovou zásuvku ve zdi.
8. Toto zařízení není určeno k používání osob (včetně dětí) se sníženými fyzickými, smyslovými či duševními schopnostmi či s omezenými zkušenostmi a znalostmi, není-li jim poskytován dohled nebo nebyly-li jim poskytnuty pokyny ke správnému používání zařízení osobou zodpovědnou za jejich bezpečí.
9. Toto zařízení není hračka. Je-li jednotka používána v blízkosti dětí, zvířat a rostlin, je nutný pečlivý dohled. Nenechávejte děti používat toto zařízení.
10. Jednotku nepoužívejte pokud nefunguje správně nebo pokud byla upuštěna, poškozena nebo ponechána venku.
11. Pravidelně jednotku, přívodní napájecí kabel a součásti kontrolujte, zda nejsou poškozeny. Byl-li tento stroj či jeho součásti poškozeny, nepoužívejte je.
12. Před tím, než vytáhnete zástrčku ze síťové zásuvky nebo než ji do ní naopak zastrčíte, vypněte na přístroji proud.
13. Zástrčku nevytahujte ze síťové zásuvky za její přívodní napájecí šňůru. Chcete-li zástrčku vyjmout ze síťové zásuvky, podržte ji, a opatrně ji ze síťové zásuvky vytáhněte.
14. Při naplňování spotřebiče vodou, při jeho vyprazdňování nebo když není používán, vždy vypněte spotřebič ze zásuvky.
15. Pokud je zástrčka v zásuvce, nenechávejte spotřebič bez dozoru. Vyjměte zástrčku ze zásuvky, když spotřebič zrovna nepoužíváte nebo když provádíte jeho údržbu.
16. Nepoužívejte přístroj s prodlužovací šňůrou, pokud šňůra nebyla zkontrolována a testována kvalifikovaným pracovníkem.
17. Nikdy nenamáčejte přístroj, šňůru nebo kabel do vody nebo jiné tekutiny.
18. Nedotýkejte se jednotky nebo zástrčky vlhkými rukama.
19. Netahejte jednotku za její šňůru a nepoužívejte šňůru jako držadlo. Nepřivírejte šňůru do dveří, ani ji nepřetahujte za ostré hrany nebo rohy.
20. Udržujte jednotku a šňůru dál od horkých povrchů a zdrojů tepla.
21. Používejte přístroj v suchém prostředí.
22. Umístěte pračku na rovný a stabilní povrch.
23. Ujistěte se, že hladina vody v přístroji nepřesahuje maximálně uvedenou úroveň.
24. Voda nesmí přesáhnout 50°C.
25. Necákejte vodou na tlačítka.
26. Dbejte na to, aby se tekutina nedostala do základní jednotky. Mohlo by to způsobit zkrat nebo elektrický šok.
27. Abyste předešli vzniku požáru, škodám nebo zraněním, nikdy nepoužívejte jiné přípravky než vodu nebo prací přípravky.

28. Neperte věci, které již byly předtím vyčištěny, vyprány nebo věci se skvrnami od benzínu, přípravků na suché čištění nebo jiných hořlavých a explozivních látek - uvolňují výpary, které by se mohly vznítit nebo explodovat.
29. Abyste předešli zraněním, během pracího cyklu se nikdy nedotýkejte věcí v koši.
30. Uchovávejte čistič mimo dosah dětí
31. Nerozebírejte pračku. Nepokoušejte se pračku opravovat sami.

PRODUKT

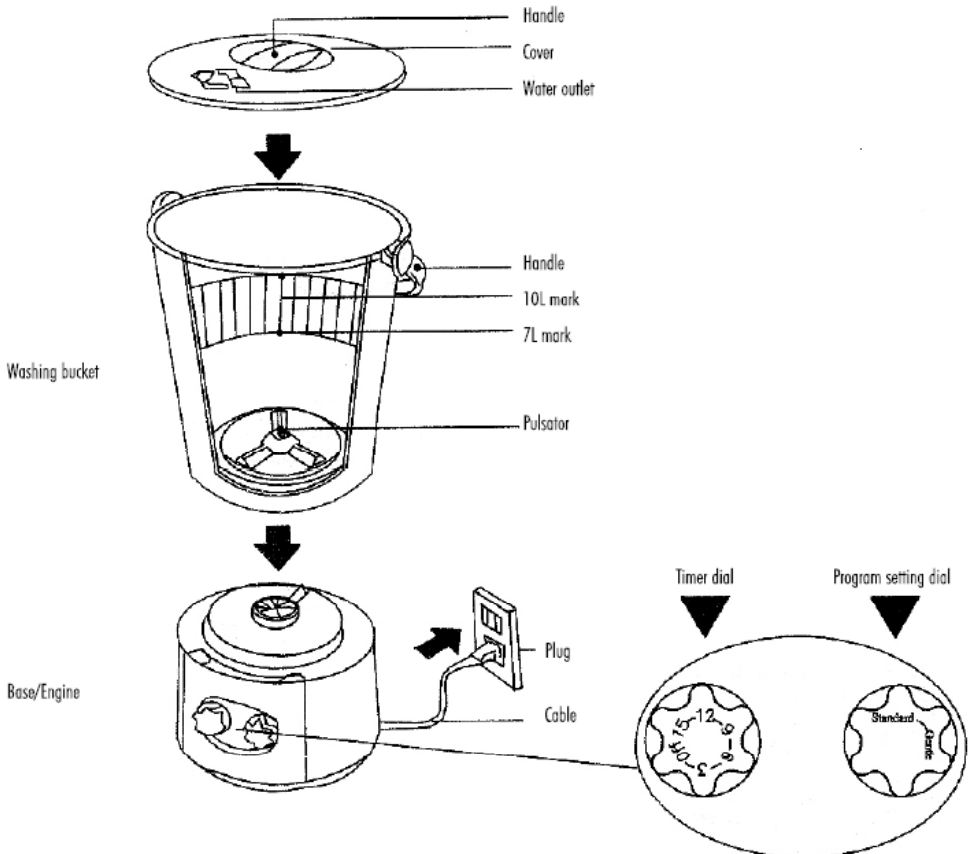

INSTALACE

- Pračku je třeba umístit vodorovně na stabilní a plochý povrch.
- Vzdálenost mezi stěnou a strojem musí být alespoň 5 cm.
- Vždy používejte uzemněnou síťovou zásuvku.

INSTRUKCE PRO PRANÍ

- Když vkládáte zástrčku do zásuvky, ujistěte se, že je časovač nastaven v režimu OFF.
- Oblečení by nemělo přesáhnout 0,8 KG váhy. Může to ovlivnit výkon pračky a také životnost pračky.
- Nepoužívejte žádné drsné čisticí tekutiny.

POUŽITÍ

Příprava praní

1. Odstaňte z oblečení všechny předměty.
2. Obratěte oblečení naruby.
3. Jemné oblečení perte v pracím sáčku.
4. Oblečení s olejovými skvrnami (nebo silně znečištěné oblečení) je třeba prát odděleně.

Hmotnost obsahu pračky



Pozor: Tento stroj lze používat na prádlo o hmotnosti do 0,8 kg. Překročení tohoto limitu může mít za následek mechanickou poruchu.

Váha	Objem vody
800 g	10 l
500 g	7 l

Oblečení	Návod k odhadu hmotnost
Spodní prádlo	Cca. 100g
Punčocháče	Cca. 40g
Trička	Cca. 200g

Praní

1. Vložte veškeré oblečení do pracího koše.
2. Naplňte koš vodou z kohoutku. Koš by v tuto chvíli neměl být upevněn k základní jednotce. Ujistěte se, že základní jednotka je vypojena ze zásuvky. Dodržujte nastavení uvedená v tabulce nahoře, týkající se objemu vody a oblečení. Vodu byste neměli přelévat do koše, ale voda by měla do koše téci přímo z kohoutku nebo jiného vhodného nástroje. Ujistěte se, že teplota vody vyhovuje danému obsahu: teplé/horké teploty pro nejvíce znečištěné předměty, a vlažné/studené pro méně znečištěné předměty nebo pro jemné prádlo. Pro výběr vhodné teploty vody se prosím řiďte cedulkami u oblečení. Pozor: teplota nesmí přesáhnout 50°C.
3. Poté, co je koš naplněn vhodným objemem vody, přidejte prací prostředek. Vždy následujte instrukce pro praní uvedené na balení prostředku. Doporučujeme použití prostředku pro ruční praní.
4. Na koš umístěte víko a uzamkněte ho. Abyste předešli vytékání vody, ujistěte se, že víko je pevně zavřené.

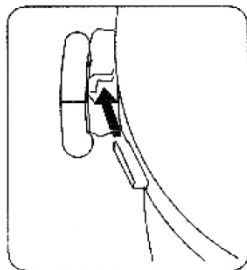

5. Vložte koš do jednotky a ujistěte se, že je bezpečně uzamčen na místě. Nyní můžete zapojit základní jednotku do zásuvky.
6. Nastavte program a časovač podle odpovídajícího pracího cyklu. Obvyklý čas na jeden cyklus je 15 minut.

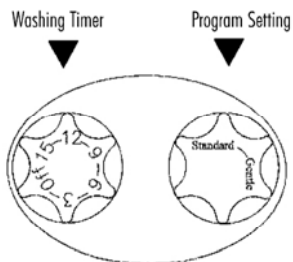

7. Jakmile je cyklus ukončen a pračka je vypojena ze zásuvky, vyjměte koš z jednotky. Vyprázdněte koš a vyndejte prádlo z pračky. Ujistěte se, že se na jednotku nedostala žádná voda.

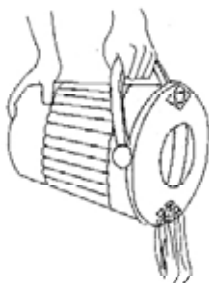

8. Uskladněte jednotku na bezpečné místo pro budoucí použití.

Tip

- Pro lepší výsledky byste měli smíchat prací prostředek s vodou před tím, než dáte do kbelíku prádlo.
- Ponožky a spodní prádlo byste měli na vyprání dávat do síťovky.

- Některé věci by se neměly prát společně, protože vyžadují různé délky pracích cyklů.
 - Jemné věci, jako např. podprsenky, spodní prádlo, punčochy a tílka byste měli prát na cyklus GENTLE (JEMNÝ) po dobu 7 až 15 minut.

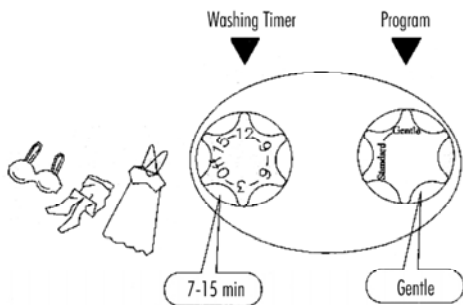

- Špinavější věci, jako např. ponožky, límce, rukávy a trička byste měli prát na cyklus STANDARD po dobu 7 až 15 minut dle stupně umazanosti.

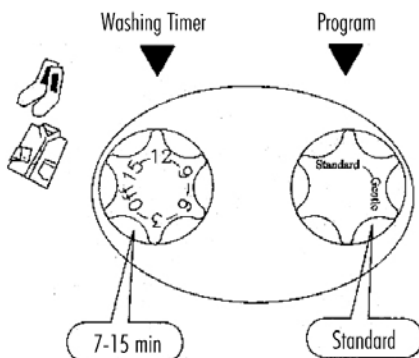

ÚDRŽBA A SKLADOVÁNÍ



Pozor: Zajistěte, aby jednotka byla před čištěním či prováděním údržby vypnutá ze zásuvky.

- Po každém použití vypojte základní jednotku ze zásuvky a vyjměte koš z jednotky.
- Koš by měl být vypláchnut a vysušen. Ujistěte se, že se na jednotku nedostala voda a že je motorek zcela suchý. Vysušte koš dosucha jemným a čistým hadříkem.
- Pokud je koš špinavý, vyčistěte ho vlhkým a jemným hadříkem. Pro čištění nepoužívejte alkohol, benzín nebo drsné přípravky.
- Pro lepší skladování základní jednotku otočte vzhůru nohama. Ujistěte se, že je koš zcela suchý, než do něho vložíte základní jednotku.

5. Uskladněte přístroj na tmavém a suchém místě.

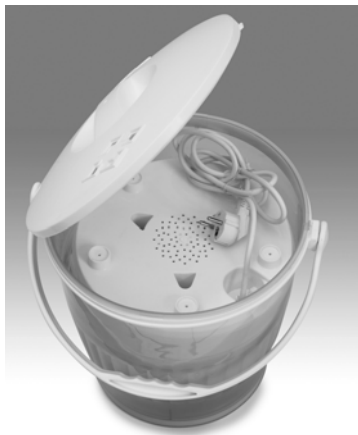

ŘEŠENÍ PROBLÉMU

Problém	Stroj nefunguje
Možná příčina	<ul style="list-style-type: none"> • Přerušení hlavního přívodu proudu. • Zástrčka se odpojila. • Přepálila se pojistka. • Časovač na jednotce byl VYPNUT (přestavením do polohy OFF). • Nastavení na číselníku programu, tj. STANDARD nebo GENTLE, nebylo nastaveno přesně na značku na jednotce. • Je zablokován otočný mechanismus. • Hmotnost oděvů je pro stroj příliš velká.
Pražka se zastavila..	<ul style="list-style-type: none"> • Cyklus byl ukončen. Když je časovač vynulován a pražka je zapnutá, jednotka se automaticky opět nastartuje.

RECYKLACE VAŠEHO STARÉHO PŘÍSTROJE

1. Pokud je na produktu uveden tento symbol s popelnicí, znamená to, že produkt odpovídá směrnici Evropské unie 2002/96/EC.
2. Všechny elektrické a elektronické produkty by měly být recyklovány odděleně od městského odpadu, a to přes vyhrazenou službu určenou vládou nebo místními orgány.
3. Správná recyklace vašeho starého spotřebiče pomůže předejít potenciálním negativním následkům na životním prostředí a lidské zdraví.
4. Pro podrobnější informace o recyklaci vašeho spotřebiče prosím kontaktujte váš městský úřad, službu, která se zabývá recyklací nebo obchod, v němž jste výrobek zakoupili.



TECHNICKÉ DETAILY

Číslo modelu	HWM5757M
Výkon	85W
Jmenovité napětí	230V~
Jmenovitá frekvence	50Hz

Montiss je registrovanou značkou pro :

Van den Berg Products BV
IJzerwerf 10-12
6641 TK Beuningen
The Netherlands
www.vdbergproducts.com

ZÁRUKA

Tato záruka se na Vaši jednotku vztahuje po dobu 24 měsíců od data zakoupení pro servis a výměny náhradních dílů za podmínky, že jste stroj využívali řádně dle popisu v uživatelské příručce. Tato záruka nevylučuje případnou platnou národní legislativu, která může ve Vaší zemi platit ve věci záručních podmínek.

Pokud budete zboží reklamovat, musíte přiložit originální fakturu nebo doklad o koupi, kde je uvedeno datum nákupu, jméno prodejce a popis a číslo modelu přístroje. Uchovejte tyto dokumenty na bezpečném místě.

Tento přístroj je určen pouze pro domácí použití. Poškození a nebo závady, které jsou výsledkem průmyslového nebo komerčního použití jsou ze záruky vyloučeny.

Záruka pro tento spotřebič vyprší, pokud:

- Originální faktura nebo doklad o koupi byl změněn nebo je nečitelný;
- Model nebo sériové číslo na produktu bylo změněno, odstraněno, smazáno nebo je nečitelné;
- Opravy byly prováděny neautorizovanými opravami nebo osobami, které pro to nejsou kvalifikovány;
- Poškození je výsledkem vnějších příčin, jako např. ohněm, vodou, poškozením při převozu, atmosférickými vlivy, neodborným a nešetrným zacházením;
- Přístroj byl používán v jiné zemi, než pro kterou byl původně navržen, schválen, vydán a vyroben, stejně jako poškození, která jsou výsledkem takových modifikací;
- Přístroj nebyl používán tak, jak je uvedeno v návodu produktu.

V nepravděpodobném případě, že Vaše zařízení nebude fungovat řádně nebo že bude vykazovat nějakou vadu, kontaktujte prosím svého maloobchodního prodejce. Abyste předešli případným problémům, doporučujeme Vám, abyste si předtím, než se na něj obrátíte, důkladně přečetli uživatelskou příručku.