

LANAFORM®



Trainy

Humidifier



Autonomy:
9 hours

Autonomie
de 9 heures

Autonome
verwerking van 9 uur



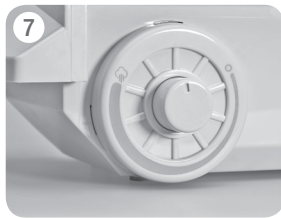
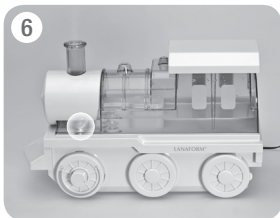
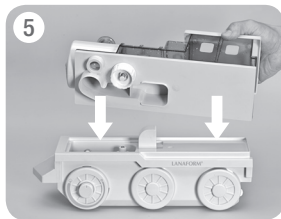
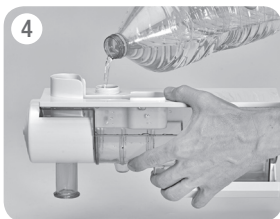
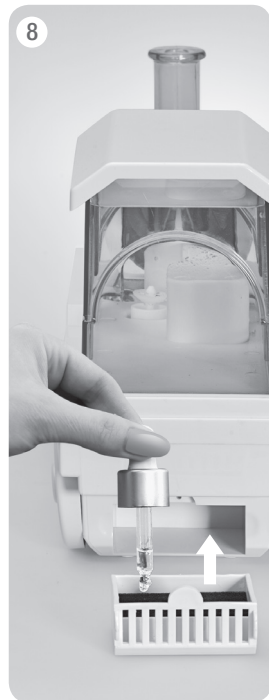
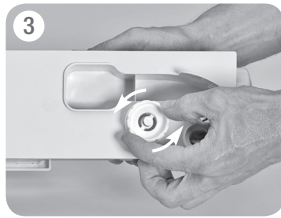
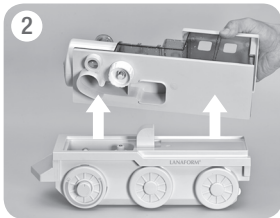
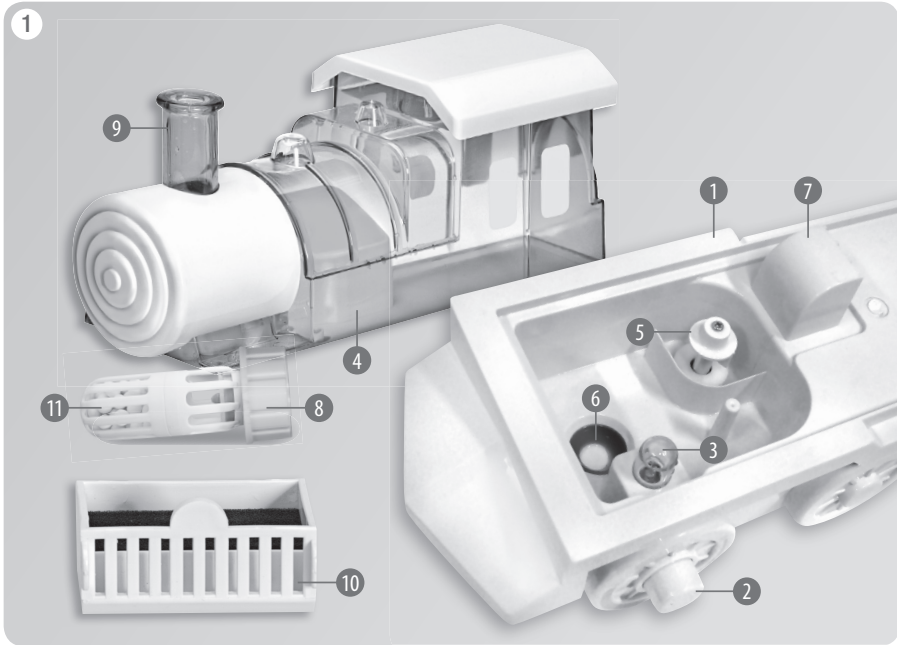

INSTRUCTION MANUAL

Thank you for your interest in Lanaform®'s TRAINY humidifier.

The most comfortable relative humidity for human beings is between 45% and 55%. Air which is too dry and which is poor quality may be the source of many problems for our children: respiratory problems, dehydration, etc.

The TRAINY humidifier is the perfect solution to this problem. Very easy to use, the TRAINY is equipped with a 1.8 litre tank, which is easy to fill and secure in place. It has an autonomy of more than 9 hours, guaranteeing a peaceful night for your child. The TRAINY is equipped with an integrated safety system which guarantees safe usage. Operational in a flash, the humidifier has a blue light which soothes your child. Its operation is immediate and silent, with an adjustable vapour output.

What's more, it comes with a dish for diffusing essential oils.

PLEASE READ ALL THE INSTRUCTIONS BEFORE USING YOUR HUMIDIFIER, IN PARTICULAR THESE FEW FUNDAMENTAL SAFETY RULES:

- Only use this appliance for the purposes described in this manual.
- Make sure that the voltage indicated on the appliance corresponds to that of your power supply.
- This appliance is not intended for use by persons (including children) whose physical, sensory or mental capabilities are impaired, or by persons lacking experience or knowledge, unless they have had the benefit of prior supervision and instruction in using the device from a person responsible for their safety. Children should be supervised to ensure that they do not play with the appliance.
- Please do not use accessories which are not recommended by LANAFORM or which are not supplied with this appliance.
- If the power lead is damaged, it must be replaced by a special or similar lead available from the supplier or after-sales department.
- Do not use this appliance if the plug is damaged, if it is not working correctly, if it has been dropped or damaged or if it has fallen into water. If this is the case, have the appliance inspected and repaired by the supplier or its after-sales department.
- Always disconnect the appliance from the mains after use and before cleaning it.
- Should the appliance fall into water, unplug it immediately before retrieving it.
- An electrical appliance should never be left plugged in and unsupervised. Disconnect it from the mains electricity supply if you are not using it.
- Keep the power lead away from hot surfaces.
- Never use this appliance in a room where aerosol products (sprays) are used or in a room where oxygen is administered.
- This appliance is intended exclusively for family use.
- Never obstruct the appliance's air vents and never place the device on an unstable surface such as a carpet or mattress. This could prevent air circulation. Make sure that the air vents are not clogged with hair, lint, dust, etc. Do not insert any objects into the air vents.
- Always position the humidifier on a hard, flat, horizontal surface, at least FIFTEEN centimetres from walls and keep away from heat sources such as cookers, radiators, etc. The humidifier cannot work correctly on a non-horizontal surface.
- Do not use this appliance near water, electrical appliances or wooden furniture.
- Never attempt to plug or unplug this appliance if you are in contact with water or in a damp environment. This could result in the risk of electric shock.

- Never immerse or plunge the appliance into water or any other liquid in order to clean it.
- The ultrasound humidifier must be cleaned regularly. To do this, refer to the cleaning instructions in this manual and follow them closely.
- Never remove the base unit.
- If there is water leaking from the appliance or if there is an unusual smell during use, switch the appliance off immediately and return it to the supplier or after-sales department.
- Do not add any substance other than distilled or demineralised water to the tank at a temperature below 40°C.
- Never switch on the humidifier if there is no water in the tank.
- Do not shake the appliance. This could cause water to overflow into the base unit and affect its operation.
- Never touch the water and the immersed components when the unit is in operation.
- To prevent any damage to the components, avoid splashing the inside of the base unit.
- Do not use essential oils which are not recommended.
- Do not use artificial perfumes or essential oils, these may damage the device.
- Never scratch the transducer.
- In temperatures of below freezing (below 0°C), remove the water from the tank and the base to prevent the risk of freezing.
- Do not use the humidifier if the air in the room is already humid enough (at least 50% relative humidity). Excess humidity manifests itself by condensation on cold surfaces or cold walls in the room. To determine the correct humidity level in the room, use a hygrometer - these are available in most material stores and in hypermarkets.
- The appliance should be used at a temperature of between 5°C and 40°C and a relative humidity of less than 50% RH.

COMPONANTS (Fig. 1)

1. Base unit
2. Main switch (ON/OFF and Vapour Setting)
3. Warning light
4. Tank
5. Water level sensor
6. Transducer
7. Fan
8. Tank plug
9. Spray
10. Essential oil drawer
11. Filter

INSTRUCTIONS FOR USE

Characteristics:

- Capacity 1.8 litres
- Continuous operation for more than 9 hours.
- Easy-fill water tank.
- Dish for diffusing essential oils.

- Integrated safety mechanism which automatically stops the diffuser from working when the water tank is empty.
- High-quality transducer guarantees correct and long-lasting operation.

Functions:

- Increases and adjusts the relative humidity of the room.
- Eliminates electrostatic charges.
- Improves the quality of the air in the room.

How to use it:

- Place the appliance in the room half an hour before turning it on so that it becomes adjusted to the room temperature.
- Remove the water tank from the appliance (Fig. 2), unscrew the cap by turning it anticlockwise (Fig. 3).
- The humidifier is equipped with a water filter. This filter contributes in particular to treating the calcium content of the water. To attach this, attach the water filter to the inside of the tank cap.
- Fill the tank with clean water at a maximum temperature of 40°C (Fig. 4). Check that the silicon washer is correctly positioned, then close the cover by turning the latter in a clockwise direction.
- Make sure that it is clean and watertight then carefully position the tank in the base unit. (Fig. 5).
- You can then fill the drawer dish with a few drops of essential oil. Warning: Please refer to the paragraph relating to the use of essential oils in this manual.
- With dry hands, plug in and switch on the appliance. The blue warning light lights up. The appliance starts working. (Fig. 6).
- You can then adjust it to the desired vapour intensity by turning the vapour intensity control button (Fig. 7).
- Once the tank is empty, the safety mechanism inside the appliance will automatically stop the electricity supply if the circuit is overheating.
- Strict monitoring is required at all times to prevent any risk.

IMPORTANT: Using essential oils:

To diffuse essential oil in the appliance, only use the drawer-dish designed for this purpose, located at the back of the appliance. Pour a few drops of essential oil onto the "cotton" and then close the drawer. (Fig. 8).

Never pour the essential oil directly into the water tank as this may irreparably damage the appliance.

Before choosing the essential oil to diffuse, you should seek advice from the sales adviser at the shop.

WARNING:

DESPITE THE SAFETY MECHANISM WHICH STOPS THE TRANSDUCER WORKING, AVOID AS MUCH AS POSSIBLE LEAVING THE DEVICE PLUGGED IN WHEN NOT IN USE.

MAINTENANCE AND STORAGE:

If the water is hard - in other words, if it contains too much calcium and magnesium - it can leave a «white powder» in the appliance and cause heavy scaling on the surface of the tank, on the transducer (ceramic tablet which generates ultrasounds) and on the internal walls of the water tank. Build-up on the surface of the transducer prevents the appliance from working correctly.

We recommend:

- 1) Using boiled water which has been allowed to cool or distilled water each time,
- 2) cleaning the tank every 3 days and the transducer every week,
- 3) changing the water in the tank regularly so that it is fresh, not leaving it in the appliance for more than 2 days,
- 4) Cleaning the appliance and making sure that all its components are completely dry when not in use.

To clean the transducer:

- 1) Pour 2 to 5 drops of vinegar on its surface and leave for 2 to 5 minutes.
- 2) Brush the scale off the surface with a soft brush. Do not use a hard tool to scratch at the surface.
- 3) Rinse the transducer with clear water.
- 4) Do not use soap or other alkaline substances to clean the transducer.

To clean the tank unit:

- 1) Clean the water tank with a soft cloth and use vinegar if there is scale or chalky deposits on its interior.
- 2) If there is scale covering the cut-out switch, pour a few drops of vinegar on it and clean with a brush.
- 3) Rinse the tank with clear water.

Storage:

- 1) Carefully clean and dry the ultrasound humidifier, following the maintenance instructions.
- 2) Let it dry completely before placing in storage. Do not store it with water remaining in the base.
- 3) Store the appliance in a cool and dry place away from children.

To clean the filter

- 1) The performance of the demineralisation process and life of your filter depends on the mineral content of the water used with the humidifier. As a reminder, distilled or demineralised water is recommended.
- 2) Please consider rinsing the filter with clear water every 2 days. In order to achieve this, remove the latter from the tank plug.

TROUBLESHOOTING

If the appliance malfunctions in everyday use, please refer to the table below:

BREAKDOWN	POSSIBLE CAUSES	REMEDIES
No blowing, no vapour	No power	Plug in the appliance
	The vapour intensity control is at minimum	Adjust the vapour intensity
	Water level in the groove is too high.	Remove the water from the trough
	The water tank is leaking.	Tighten the lid correctly
Blowing but no vapour	No water in the tank	Fill the tank
	The temperature of the device is too low.	Place the device in the room at room temperature for half an hour prior to use.

Strange-smelling vapour	The water has been in the tank too long.	Clean the tank and fill with fresh water.
	Essential oil.	Replace the cotton used for the essential oil.
Low intensity	The vapour intensity control is at minimum	Adjust the control button
	Sediment on the transducer.	Clean the transducer.
	The water is too cold.	Use water at room temperature.
	The water is unclean.	Clean the tank and fill with fresh water.
The vapour is not rising	The vapour intensity control is at minimum	Adjust the vapour intensity
	The tank and the base are not connected properly	Check that they are connected properly
	The fan is not working correctly	Return appliance to supplier or after-sales department.
Noise	Resonance due to the water level in the tank being too low	Add water to the tank.
	Resonance due to an unstable surface	Place the unit on a stable surface

TECHNICAL SPECIFICATION

- Maximum evaporation rate: 200 ml/h
- Capacity of the water tank: 1.8 L
- Noise: ≤ 35dB

ADVICE REGARDING THE DISPOSAL OF WASTE

- All the packaging is composed of materials that pose no hazard for the environment and which can be disposed of at your local sorting centre to be used as secondary raw materials. The cardboard may be disposed of in a paper recycling bin. The packaging film must be taken to your local sorting and recycling centre.
- When you have finished using the device, please dispose of it in an environmentally friendly way and in accordance with the law.

LIMITED WARRANTY

LANAFORM® guarantees this product against any material or manufacturing defect for a period of two years from the date of purchase, except in the circumstances described below.

The LANAFORM® guarantee does not cover damage caused as a result of normal wear to this product. In addition, the guarantee covering this LANAFORM® product does not cover damage caused by abusive or inappropriate or incorrect use, accidents, the use of unauthorized accessories, changes made to the product or any other circumstance, of whatever sort, that is outside LANAFORM®'s control.

LANAFORM® may not be held liable for any type of circumstantial, indirect or specific damage.

All implicit guarantees relating to the suitability of the product are limited to a period of two years from the initial date of purchase as long as a copy of the proof of purchase can be supplied.

On receipt, LANAFORM® will repair or replace your appliance at its discretion and will return it to you. The guarantee is only valid through LANAFORM®'s Service Centre®. Any attempt to maintain this product by a person other than LANAFORM®'s Service Centre will render this guarantee void.

EN

MANUEL D'INSTRUCTION

FR

Nous vous remercions de l'intérêt que vous portez à l'humidificateur TRAINY de LANAFORM®.

Pour les êtres humains, l'humidité relative la plus confortable est située entre 45% et 55%. Un air trop sec et de mauvaise qualité peut constituer la source de nombreux maux pour nos enfants: problèmes respiratoires, déshydratation, etc...

L'humidificateur TRAINY est la solution parfaite à ce problème. Très aisé à utiliser, le TRAINY, est muni d'un réservoir de 1.8 litres, facile à remplir et à mettre en place. Il procure une autonomie de plus de 9 heures garantissant à l'enfant une nuit paisible. Le TRAINY est équipé d'un système de sécurité intégré qui garantit un usage sûr. Opérationnel en un clin d'œil, l'humidificateur dispose d'un éclairage bleu apaisant pour l'enfant. Son fonctionnement est immédiat et silencieux, et le débit de vapeur est ajustable.

Par ailleurs, il est pourvu d'une cuvette porte essences permettant la diffusion d'huiles essentielles.

VEUILLEZ LIRE TOUTES LES INSTRUCTIONS AVANT D'UTILISER VOTRE HUMIDIFICATEUR, EN PARTICULIER CES QUELQUES CONSIGNES DE SECURITE FONDAMENTALE :

- N'utilisez cet appareil que dans le cadre du mode d'emploi décrit dans ce manuel.
- Assurez-vous que la tension indiquée sur l'appareil corresponde à celle de votre réseau d'alimentation.
- Cet appareil n'est pas prévu pour être utilisé par des personnes (y compris les enfants) dont les capacités physiques, sensorielles ou mentales sont réduites, ou des personnes dénuées d'expérience ou de connaissance, sauf si elles ont pu bénéficier, par l'intermédiaire d'une personne responsable de leur sécurité, d'une surveillance ou d'instructions préalables concernant l'utilisation de l'appareil. Il convient de surveiller les enfants pour s'assurer qu'ils ne jouent pas avec l'appareil.
- N'utilisez pas d'accessoires qui ne soient pas recommandés par LANAFORM ou qui ne soient pas fournis avec cet appareil.
- Si le cordon d'alimentation est endommagé, il doit être remplacé par un cordon spécial ou similaire disponible chez le fournisseur ou son service après-vente.
- N'utilisez pas cet appareil si la prise de courant est endommagée, s'il ne fonctionne pas correctement, s'il est tombé sur le sol ou s'il est endommagé ou encore s'il est tombé dans l'eau. Faites alors examiner et réparer l'appareil auprès du fournisseur ou de son service après-vente.
- Débranchez toujours l'appareil après l'avoir utilisé et avant de le nettoyer.
- Débranchez immédiatement un appareil tombé dans l'eau avant de le récupérer.
- Un appareil électrique ne doit jamais rester branché sans surveillance. Débranchez-le lorsque vous ne l'utilisez pas.
- Éloignez le cordon électrique des surfaces chaudes.
- N'utilisez jamais cet appareil dans une pièce où des produits aérosols (sprays) sont employés ou dans une pièce où de l'oxygène est administré.
- Cet appareil est destiné exclusivement à l'usage familial.
- N'obstruez jamais les orifices de ventilation de l'appareil et ne posez jamais l'appareil sur une surface instable tel un tapis ou un matelas. Cela pourrait empêcher sa ventilation. Assurez-vous que les trous d'aération ne soient pas bouchés avec des cheveux, peluches, poussières, etc. . . N'y introduisez pas d'objets.
- Placez toujours l'humidificateur sur une surface dure, plane et horizontale, à au moins QUINZE centimètres des murs et éloignez-le des sources de chaleur telles que poêles, radiateurs, etc. L'humidificateur peut ne pas fonctionner correctement sur une surface non horizontale.
- N'utilisez pas cet appareil à proximité de tout endroit en présence d'eau ou de tout appareil électrique et mobilier constitué de bois.

- Ne tentez jamais de brancher ou de débrancher cet appareil si vous êtes en contact avec de l'eau ou dans un milieu humide. Cela pourrait engendrer un risque de choc électrique.
- N'immergez ou ne plongez jamais l'appareil sous l'eau ou tout autre liquide pour le nettoyer.
- L'humidificateur à ultrasons doit être nettoyé régulièrement. Pour ce faire, reportez-vous aux consignes de nettoyage du présent manuel et respectez-les.
- Ne démontez jamais l'unité de base.
- Si de l'eau fuit de l'appareil ou si une odeur anormale survient en cours d'utilisation, stoppez immédiatement l'utilisation de ce produit et rapportez-le auprès du fournisseur ou de son service après-vente.
- N'ajoutez AUCUNE autre substance que de l'eau distillée ou déminéralisée dans le réservoir, à une température inférieure à 40°.
- N'allumez jamais l'humidificateur lorsqu'il n'y a pas d'eau dans le réservoir.
- Ne secouez pas l'appareil. Cela pourrait faire déborder de l'eau dans l'unité de base et affecter son fonctionnement.
- Ne touchez jamais l'eau et les composants immergés lorsque l'unité fonctionne.
- Pour prévenir tout dommage aux composants, évitez d'éclabousser l'intérieur de l'unité de base.
- N'utilisez pas d'huiles essentielles dont l'usage en diffusion est déconseillé.
- N'utilisez pas de parfums ou essences de synthèse, cela pourrait endommager l'appareil.
- Ne grattez jamais le transducteur.
- En cas de température négative (inférieure à 0°), veuillez retirer l'eau du réservoir et de la base pour éviter tout risque de gel.
- N'utilisez pas l'humidificateur si l'air de la pièce est déjà suffisamment humide (au moins 50% d'hygrométrie relative). Un excès d'humidité se manifeste par de la condensation sur les surfaces froides ou les murs froids de la pièce. Pour déterminer correctement le taux d'humidité de la pièce, utilisez un hygromètre disponible dans la plupart des magasins de matériel et en grandes surfaces.
- Il est conseillé d'utiliser l'appareil à une température située entre 5 et 40°C et dans une hygrométrie relative inférieure à 50%RH.

COMPOSANTS (Fig. 1)

1. Unité de base
2. Interrupteur principal (ON/OFF et Réglage de vapeur)
3. Indicateur lumineux
4. Réservoir
5. Détecteur de niveau d'eau
6. Transducteur
7. Ventilateur
8. Bouchon du réservoir
9. Gicleur
10. Tiroir Huiles essentielles
11. Filtre

CONSIGNES D'UTILISATION

Caractéristiques :

- Capacité de 1.8 L
- Fonctionne en continu durant plus de 9 heures
- Réservoir d'eau facile à remplir
- Cuvette porte essences qui permet de diffuser des huiles essentielles
- Dispositif de sécurité intégré qui interrompt le fonctionnement du diffuseur automatiquement lorsque le réservoir d'eau est vide
- Le transducteur de haute qualité garantit un fonctionnement correct et durable

Fonctions :

- Augmenter et réguler l'hygrométrie relative de la pièce
- Éliminer les charges électrostatiques
- Améliorer la qualité de l'air ambiant

Mode d'emploi :

- Placez l'appareil dans la pièce une demi-heure avant de l'allumer afin qu'il prenne la température ambiante.
- Retirez le réservoir d'eau de l'appareil (Fig. 2), dévissez le bouchon en le faisant pivoter dans le sens contraire des aiguilles d'une montre (Fig. 3).
- L'humidificateur est muni d'un filtre à eau. Celui-ci contribue notamment à traiter le calcaire contenu dans l'eau. Pour fixer celui-ci, fixez le filtre d'eau sur la paroi intérieure du bouchon du réservoir.
- Remplissez le réservoir d'eau claire à 40°C maximum (Fig. 4). Vérifiez que la rondelle de silicone est bien en place, puis fermez le couvercle en le faisant pivoter dans le sens des aiguilles d'une montre.
- Assurez-vous de sa propreté et de son étanchéité puis posez délicatement le réservoir sur l'unité de base. (Fig. 5)
- Vous pouvez ensuite remplir la cuvette tiroir avec quelques gouttes d'huiles essentielles. Attention : reportez-vous au paragraphe relatif à l'utilisation d'huiles essentielles du présent manuel.
- Avec des mains sèches, branchez la fiche et allumez l'appareil. Le témoin lumineux bleu s'allume. L'appareil commence alors à fonctionner. (Fig. 6).
- Vous pouvez ensuite régler l'intensité de vapeur souhaitée en tournant le bouton de contrôle d'intensité de vapeur (Fig. 7).
- Une fois le réservoir vide, le dispositif de sécurité situé à l'intérieur de l'appareil coupera automatiquement l'alimentation électrique si le circuit est en surchauffe.
- Dans tous les cas, une surveillance étroite est nécessaire pour prévenir de tout risque.

ATTENTION : Utilisation d'huiles essentielles :

Pour la diffusion d'huiles essentielles dans la pièce, utilisez uniquement la cuvette - tiroir prévue à cet effet et située au dos de l'appareil. Versez quelques gouttes d'huiles essentielles sur le « coton » et fermez ensuite le tiroir. (Fig. 8).

Ne versez jamais d'huiles essentielles directement dans le réservoir d'eau car cela pourrait endommager l'appareil irrémédiablement.

Avant de choisir les huiles essentielles que vous utiliserez en diffusion, il est impératif de demander l'avis d'un conseiller de vente du magasin.

ATTENTION :

MALGRÉ LE DISPOSITIF DE SÉCURITÉ QUI INTERROMPT LE FONCTIONNEMENT DU TRANSDUCTEUR, ÉVITEZ TANT QUE POSSIBLE DE LAISSER L'APPAREIL SOUS TENSION LORSQUE VOUS NE L'UTILISEZ PAS.

ENTRETIEN ET RANGEMENT :

Si l'eau est dure, c'est-à-dire si elle contient trop de calcium et de magnésium, elle peut déposer une «poudre blanche» dans l'appareil et provoquer une lourde écume à la surface du bassin, sur le transducteur (pastille en céramique produisant les ultrasons) et sur les parois intérieures du réservoir d'eau. De l'écume à la surface du transducteur ne permet pas à l'appareil de fonctionner correctement.

Nous conseillons :

- 1) d'utiliser de l'eau bouillie et refroidie ou de l'eau distillée pour chaque utilisation,
- 2) de nettoyer le réservoir tous les 3 jours, de nettoyer le transducteur toutes les semaines,
- 3) de changer l'eau du réservoir régulièrement pour qu'elle reste fraîche, de ne pas l'y laisser plus de 2 jours,
- 4) de nettoyer tout l'appareil et de s'assurer que toutes ses pièces soient parfaitement sèches lorsqu'il n'est pas en service.

Pour nettoyer le transducteur :

- 1) Déposez 2 à 5 gouttes de vinaigre sur sa surface et laissez reposer de 2 à 5 minutes.
- 2) Brossez l'écume de la surface à l'aide d'une brosse douce. N'employez pas d'outil dur pour gratter la surface.
- 3) Rincez le transducteur à l'eau claire.
- 4) N'employez pas de savon ou d'autres substances basiques pour nettoyer le transducteur.

Pour nettoyer l'unité du bassin :

- 1) Nettoyez le bassin à l'eau, à l'aide d'un chiffon doux, et au vinaigre s'il y a de l'écume OU dépôts calcaires à l'intérieur.
- 2) Si l'écume recouvre l'interrupteur de sécurité, déposez-y quelques gouttes de vinaigre et nettoyez-le à la brosse.
- 3) Rincez le bassin à l'eau claire.

Rangement :

- 1) Nettoyez et séchez l'humidificateur à ultrasons soigneusement, en suivant les instructions d'entretien.
- 2) Laissez-le sécher complètement avant de le ranger. Ne le rangez pas en laissant de l'eau dans la base.
- 3) Rangez l'appareil dans un endroit sec et frais, hors de portée des enfants.

Pour nettoyer le filtre

- 1) La performance de déminéralisation et la longévité de votre filtre dépend de la teneur en minéraux de l'eau utilisée avec l'humidificateur. Nous vous rappelons qu'il est recommandé d'utiliser de l'eau distillée ou déminéralisée.
- 2) Veuillez envisager de rincer le filtre à l'eau claire tous les 2 jours. Pour ce faire ôtez ce dernier du bouchon réservoir.

PANNES ET REMÈDES

En cas de dysfonctionnement, dans des conditions d'utilisation normales, veuillez consulter le tableau suivant :

FR

PANNE	CAUSES POSSIBLES	REMÈDES
Pas de souffle, pas de vapeur	Pas de courant	Branchez l'appareil
	Le contrôle d'intensité de vapeur est au minimum.	Réglez l'intensité de vapeur.
	Le niveau d'eau dans la rainure est trop haut.	Retirez de l'eau de la rainure.
	Fuite du réservoir d'eau.	Fermez le couvercle correctement.
Souffle, mais pas de vapeur	Pas d'eau dans le réservoir.	Remplissez le réservoir.
	La température de l'unité est trop basse.	Placez l'unité dans une pièce à température ambiante durant une demi-heure avant usage.
Vapeur à odeur bizarre	L'eau stagne depuis trop longtemps dans le réservoir.	Nettoyez le réservoir et versez-y de l'eau fraîche.
	Huiles essentielles.	Remplacez le coton utilisé pour les huiles essentielles.
Faible intensité	Le contrôle d'intensité de vapeur est au minimum.	Réglez le bouton de contrôle.
	Sédiments sur le transducteur.	Nettoyez le transducteur.
	L'eau est trop froide.	Utilisez de l'eau à température ambiante.
	L'eau n'est pas propre.	Nettoyez le réservoir et versez-y de l'eau fraîche.
La vapeur ne s'élève pas	Le contrôle d'intensité de vapeur est au minimum.	Réglez l'intensité de vapeur.
	Le réservoir et la base ne sont pas parfaitement raccordés.	Veillez à ce qu'ils le soient.
	Le ventilateur ne fonctionne pas correctement.	Rapportez le produit auprès du fournisseur ou de son service après-vente.
Bruit	Résonnance due à un trop faible niveau d'eau dans le réservoir.	Ajoutez de l'eau dans le réservoir.
	Résonnance due à une surface instable.	Posez l'unité sur une surface stable.

DETAILS TECHNIQUES

- Taux d'évaporation maximum : 200 ml/h
- Capacité du réservoir d'eau : 1.8 L
- Bruit : \leq 35dB

CONSEILS RELATIFS À L'ÉLIMINATION DES DÉCHETS

- L'emballage est entièrement composé de matériaux sans danger pour l'environnement qui peuvent être déposés auprès du centre de tri de votre commune pour être utilisés comme matières secondaires. Le carton peut être placé dans un bac de collecte papier. Les films d'emballage doivent être remis au centre de tri et de recyclage de votre commune.
- Lorsque vous ne vous servez plus de l'appareil, éliminez-le de manière respectueuse de l'environnement et conformément aux directives légales.

FR

GARANTIE LIMITÉE

LANAFORM® garantit que ce produit est exempt de tout vice de matériau et de fabrication à compter de sa date d'achat et ce pour une période de deux ans, à l'exception des précisions ci-dessous.

La garantie LANAFORM® ne couvre pas les dommages causés suite à une usure normale de ce produit. En outre, la garantie sur ce produit LANAFORM® ne couvre pas les dommages causés à la suite de toute utilisation abusive ou inappropriée ou encore de tout mauvais usage, accident, fixation de tout accessoire non autorisé, modification apportée au produit ou de toute autre condition, de quelle que nature que ce soit, échappant au contrôle de LANAFORM®.

LANAFORM® ne sera pas tenue pour responsable de tout type de dommage accessoire, consécutif ou spécial.

Toutes les garanties implicites d'aptitude du produit sont limitées à une période de deux années à compter de la date d'achat initiale pour autant qu'une copie de la preuve d'achat puisse être présentée.

Dès réception, LANAFORM® réparera ou remplacera, suivant le cas, votre appareil et vous le renverra. La garantie n'est effectuée que par le biais du Centre Service de LANAFORM®. Toute activité d'entretien de ce produit confiée à toute personne autre que le Centre Service de LANAFORM® annule la présente garantie.

HANDLEIDING

Wij danken u voor de interesse die u toont in de luchtbevochtiger TRAINY van LANAFORM®. Een optimale relatieve luchtvochtigheid ligt tussen 45% en 55%. Te droge lucht van slechte kwaliteit kan voor kinderen veel problemen opleveren, zoals: ademhalingsproblemen, uitdroging e.d.

DU

De TRAINY luchtbevochtiger is de ideale oplossing voor dit probleem. De zeer gebruiksvriendelijke TRAINY heeft een gemakkelijk te vullen en te plaatsen reservoir van 1.8 liter. Het toestel heeft een werkingsautonomie van 9 uur zodat het kind een vredige nacht heeft. De TRAINY is voorzien van een ingebouwd veiligheidssysteem waardoor veilig gebruik is gegarandeerd. De luchtbevochtiger is in een oogwenk gebruiksklaar en beschikt over een voor het kind rustgevende blauwe verlichting. De werking is onmiddellijk en geluidloos en het stoomdebiet is afstelbaar.

Bovendien is er een bakje voor de verspreiding van essentiële oliën.

GELIEVE ALLE INSTRUCTIES TE LEZEN VOORDAT U DE LUCHTVOCHTIGER GEBRUIKT EN IN HET BIJZONDER DEZE BELANGRIJKE VEILIGHEIDSVORSCHRIFTEN:

- Gebruik dit toestel alleen volgens de gebruiksvorschriften in deze handleiding.
- Controleer of het voltage dat aangegeven staat op het toestel, overeenkomt met het voltage van uw netspanning.
- Dit toestel mag niet gebruikt worden door personen (onder wie ook kinderen) met verminderde lichamelijke, zintuiglijke of mentale capaciteiten, of door personen zonder ervaring of kennis, tenzij onder toezicht van of met vooraf gegeven aanwijzingen betreffende het gebruik van het toestel door een persoon die verantwoordelijk is voor hun veiligheid. Let erop dat kinderen niet met het toestel spelen.
- Gebruik geen hulpstukken die niet door LANAFORM zijn aanbevolen of die niet met het toestel zijn meegeleverd.
- Indien het netsnoer beschadigd is, dient het vervangen te worden door een speciaal of soortgelijk snoer dat beschikbaar is bij de leverancier of de klantenservice.
- Gebruik dit toestel niet als het stopcontact beschadigd is, als het toestel zelf niet goed functioneert, als het toestel op de grond gevallen is, of als het beschadigd of in water gevallen is. Laat een beschadigd toestel altijd controleren en repareren bij de leverancier of de klantenservice alvorens het te gebruiken.
- Haal altijd de stekker uit het stopcontact nadat u het toestel heeft gebruikt of voordat u het reinigt.
- Haal, voordat u een in het water gevallen toestel eruit haalt, onmiddellijk de stekker uit het stopcontact.
- Een elektrisch toestel mag nooit in het stopcontact blijven steken als er geen toezicht is. Haal altijd de stekker uit het stopcontact wanneer u het toestel niet gebruikt.
- Houd het snoer uit de buurt van warme oppervlakken.
- Gebruik dit toestel nooit in een ruimte waar met een spuitbus (spray) is gespoten of in een ruimte die van extra zuurstof is voorzien.
- Dit toestel is alleen bedoeld voor persoonlijk gebruik.
- Steek nooit iets in de ventilatieopeningen van het toestel en leg het nooit op een instabiel oppervlak zoals een tapijt of matras. Dit kan de ventilatie verhinderen. Controleer of er geen haren, pluiscjes of stof etc. aanwezig zijn in de luchtopeningen, en steek er ook geen voorwerpen in.
- Plaats de luchtbevochtiger altijd op een harde, vlakke en horizontale ondergrond, op minstens VIJFTIEN centimeter van de muur en houd hem ook uit de buurt van warmtebronnen zoals kachels en radiatoren.
- Wanneer de luchtbevochtiger op een niet-horizontaal oppervlak wordt geplaatst, kan het gebeuren dat deze niet correct functioneert.
- Probeer nooit de stekker van dit toestel uit het stopcontact te halen of in het stopcontact te steken als u in contact bent met water of in een vochtige omgeving. Dit kan een elektrische schok veroorzaken.

- Dompel of steek het toestel nooit in water of elke andere vloeistof om het te reinigen.
- Gebruik dit toestel niet in de buurt van plaatsen met water, elektrische apparaten en houten meubels. De luchtbevochtiger moet regelmatig worden gereinigd. Volg hierbij de reinigingsvoorschriften in deze handleiding op.
- Haal nooit de basiseenheid uit elkaar.
- Als er water lekt uit het toestel of als er een abnormale geur vrijkomt tijdens het gebruik, dient u onmiddellijk het gebruik ervan te stoppen en het terug te brengen naar de leverancier of de servicedienst.
- Doe ALLEEN gedestilleerd of gedemineraliseerd water met een temperatuur van minder dan 40° in het reservoir.
- Zet de luchtvochtiger nooit aan wanneer er geen water is in het reservoir.
- Schud niet met het toestel. Hierdoor kan er water in de basiseenheid komen en de werking worden verstoord.
- Raak nooit het water en de in water staande onderdelen aan als de eenheid in werking is.
- Zorg, om schade aan de onderdelen te voorkomen, dat de binnenkant van de basiseenheid niet nat wordt.
- Gebruik geen etherische oliën wanneer het gebruik ervan in een diffuser wordt ontraden.
- Gebruik geen synthetische parfums of extracten. Hierdoor kan het toestel beschadigd raken.
- Krab de transducent nooit schoon.
- Haal bij negatieve temperaturen (lager dan 0°) het water uit het reservoir en de basis om het risico op bevroering te voorkomen.
- Gebruik de luchtbevochtiger niet als de lucht in de ruimte al voldoende vochtig is (minstens 50% relatieve luchtvochtigheid). Een te hoge luchtvochtigheid blijkt uit de condensatie op de koude oppervlakken of koude muren van de kamer. Om de vochtigheidsgraad van de kamer correct te kunnen bepalen, gebruikt u een hygrometer. Deze is in de meeste doe-het-zelf zaken en hypermarkten te koop.
- Aanbevolen wordt om het toestel te gebruiken bij een temperatuur tussen 5 en 40°C en een relatieve luchtvochtigheid van minder dan 50%RH.

ONDERDELEN (Fig.1)

1. Basiseenheid
2. Hoofdschakelaar (ON/OFF en Damp instellen)
3. Controlelampje
4. Reservoir
5. Waterniveau detector
6. Transducent
7. Ventilator
8. Dop van het reservoir
9. Sproeier
10. Schuifbakje Essentiële oliën
11. Filter

GEBRUIKSVOORSCHRIFTEN

Eigenschappen:

- Capaciteit van 1,8 liter.
- Werkt meer dan 9 uur lang zonder onderbreking
- Gemakkelijk te vullen waterreservoir.
- Bakje voor het verspreiden van essentiële oliën.
- Ingebouwde veiligheidsvoorziening die de werking van de diffuser automatisch onderbreekt wanneer het waterreservoir leeg raakt.
- Dankzij de kwalitatief hoogwaardige transducent is een correcte en langdurige werking gegarandeerd.

Functies:

- Verhoogt en reguleert de relatieve luchtvochtigheid van de ruimte.
- Verwijdert elektrostatische ladingen.
- Verhoogt de kwaliteit van de omgevingslucht.

Gebruiksaanwijzing:

- Plaats de toestel een half uur voordat u hem aanzet in de kamer, zodat hij de omgevingstemperatuur kan aannemen.
- Haal het waterreservoir van het toestel (Fig. 2) en maak de dop los door deze tegen de wijzers van de klok in te draaien (Fig. 3)
- De luchtbevochtiger heeft een waterfilter. Deze helpt namelijk de in het water aanwezige kalk te bestrijden. Om de waterfilter te bevestigen, bevestigt u deze op de binnenkant van de dop van het reservoir.
- Vul het reservoir met helder water van maximaal 40° C (Fig. 4). Verifieer of het siliconenschijfje goed bevestigd is en sluit vervolgens de klep door deze met de wijzers van de klok mee te draaien.
- Zorg ervoor dat het reservoir schoon en waterdicht is en plaats het vervolgens voorzichtig op de basiseenheid. (Fig. 5)
- U kunt vervolgens het schuifbakje vullen met enkele druppels essentiële oliën. Let op: Ga hiervoor na de paragraaf over het gebruik van essentiële oliën in deze handleiding.
- Steek met droge handen de stekker in het stopcontact en zet het toestel aan. Het blauwe controlelampje gaat aan. Het toestel is dan in werking. (Fig. 6)
- Vervolgens regelt u de gewenste dampintensiteit door aan de controleknop voor dampintensiteit te draaien (Fig. 7)
- Wanneer het reservoir leeg is, wordt de elektrische toevoer door de veiligheidsvoorziening aan de binnenkant van het toestel automatisch gestopt als het circuit oververhit raakt.
- Er is altijd nauw toezicht nodig om elk risico te voorkomen.

LET OP: Gebruik van essentiële oliën:

Voor de verspreiding van essentiële oliën in de kamer gebruikt u uitsluitend het schuifbakje dat hiervoor bedoeld is en zich op de achterkant van het toestel bevindt. Doe enkele druppels essentiële oliën op het «katoenen deel» en sluit vervolgens het schuifbakje. (Fig. 8)

Doe nooit rechtstreeks essentiële oliën in het waterreservoir aangezien hierdoor het toestel onherstelbaar beschadigt raakt.

Alvorens de essentiële oliën te kiezen die u wilt verspreiden, dient u advies te vragen bij een verkoopadviseur in de winkel.

LET OP:

ONDANKS DE VEILIGHEIDSVORZIENING DIE DE WERKING VAN DE TRANSDUCENT AUTOMATISCH ONDERBREEKT, DIENT U ZO VEEL MOGELIJK HET TOESTEL NIET ONDER SPANNING TE LATEN WANNEER U HET NIET GEBRUIKT.

ONDERHOUD EN OPBERGEN:

Als het water hard is, dat wil zeggen teveel kalk en magnesium bevat, kan er een «witte aanslag» op het toestel komen en een dikke laag ontstaan op het oppervlak van de kom, de transducent (keramiekschijf die het ultrageluid produceert) en de binnenwanden van het waterreservoir. Door een dergelijke laag op het oppervlak van de transducent kan het toestel minder goed functioneren.

DU

Wij raden aan om:

- 1) Voor elk gebruik gekookt en afgekoeld of gedestilleerd water te gebruiken.
- 2) het reservoir om de 3 dagen en de transducent elke week te reinigen,
- 3) het water in het reservoir regelmatig te vervangen zodat het schoon blijft, en niet langer dan 2 dagen erin te laten staan,
- 4) het toestel te reinigen en ervoor te zorgen dat alle onderdelen helemaal droog zijn als het toestel niet wordt gebruikt.

Voor het reinigen van de transducent:

- 1) Doe 2 tot 5 druppels azijn op het oppervlak en laat het 2 tot 5 minuten intrekken.
- 2) Haal de laag van het oppervlak eraf met behulp van een zachte borstel. Gebruik geen hard hulpmiddel om de oppervlak schoon te krabben.
- 3) Spoel de transducent af met helder water.
- 4) Gebruik geen zeep of andere basische stoffen om de transducent te reinigen.

Voor het reinigen van de kom:

- 1) Reinig de kom met water, met een zacht doekje en met azijn als er kalkaanslag of residuen zijn op de binnenkant.
- 2) Als de veiligheidsonderbreker bedekt is met een laag, doe er dan enkele druppels azijn op en reinig het met een borstel.
- 3) Spoel de kom af met helder water.

Opbergen:

- 1) Reinig en droog de luchtbevochtiger met ultrageluid zorgvuldig en volg hierbij de onderhoudsaanwijzingen op.
- 2) Laat het toestel volledig drogen voordat u het opbergt. Berg het niet op wanneer er nog water in de basis is.
- 3) Bewaar het toestel op een droge en koele plaats, buiten bereik van kinderen.

Voor het reinigen van de filter:

- 1) Het ontkalkingsvermogen en de levensduur van uw filter hangen af van het mineralengehalte van het voor de luchtbevochtiger gebruikte water. Wij wijzen u er nogmaals op dat het gebruik van gedestilleerd of gedemineraliseerd water aanbevolen is.
- 2) Gelieve de filter om de twee dagen met water schoon te spoelen. Hiervoor haalt u deze van de dop van het reservoir af.

PROBLEMEN EN OPLOSSINGEN

Gelieve de onderstaande tabel te raadplegen wanneer het toestel disfunctioneert bij normaal gebruik:

PROBLEEM	MOGELIJKE OORZAKEN	OPLOSSINGEN
Geen blaasvermogen, geen damp	Geen stroom	Zet het apparaat aan.
	De intensiteitcontrole voor damp staat op de minimumstand.	Stel de dampintensiteit af.
	Het waterniveau in de groef is te hoog.	Haal water uit de groef.
	Lek in het waterreservoir.	Sluit de klep correct.
Blaasvermogen, maar geen damp	Geen water in het reservoir	Vul het reservoir.
	De temperatuur van de eenheid is te laag.	Plaats de eenheid een half uur lang vóór gebruik in een ruimte op kamertemperatuur.
Damp met een vreemde geur	Het water stagneert te lang in het reservoir.	Reinig het reservoir en ververs het water.
	Essentiële oliën.	Vervang het gebruikte katoenen deel voor de essentiële oliën.
Zwakke intensiteit	De intensiteitcontrole voor damp staat op de minimumstand.	Stel de controleknop af.
	Sedimenten op de transducent.	Reinig de transducent.
	Het water is te koud.	Gebruik water op kamertemperatuur.
	Het water is niet zuiver.	Reinig het reservoir en ververs het water.
Er komt geen damp uit.	De intensiteitcontrole voor damp staat op de minimumstand.	Stel de dampintensiteit af.
	Het reservoir en de basis zijn niet correct aangesloten.	Zorg ervoor dat ze dat wel zijn.
	De ventilator functioneert niet naar behoren.	Breng het product naar de leverancier of de servicedienst.
Geluid	Resonantie vanwege een te laag waterniveau in het reservoir.	Voeg water toe in het reservoir.
	Resonantie vanwege een instabiele ondergrond.	Plaats de eenheid op een stabiele ondergrond.

TECHNISCHE DETAILS

- Maximaal verdampingsgehalte: 200 ml/u
- Capaciteit van het waterreservoir: 1,8 L
- Geluid: ≤ 35dB

ADVIES OVER AFVALVERWIJDERING

- De verpakking is volledig samengesteld uit milieuvriendelijke materialen die afgeleverd kunnen worden in het sorteercentrum van uw gemeente om gebruikt te worden als secundaire materialen. Het karton mag in een inzamelingscontainer voor papier geplaatst worden. De verpakkingfolie kan ingeleverd worden bij het sorteer- en recyclagecentrum van uw gemeente.
- Wanneer u het toestel niet langer gebruikt, dient u dit op milieuvriendelijke wijze en overeenkomstig de wettelijke richtlijnen te verwijderen.

DU

BEPERKTE GARANTIE

LANAFORM® garandeert dat dit product geen onderdelen met gebreken en fabricagefouten bevat voor een periode van twee jaar vanaf de aankoopdatum, met uitzondering van de onderstaande gevallen.

LANAFORM® dekt geen schade veroorzaakt door een normale slijtage van dit product.

Deze garantie op een product van LANAFORM® dekt geen schade, veroorzaakt door een slecht of verkeerd gebruik van het toestel, een ongeluk, het bevestigen van niet-toegestane toebehoren, het aanpassen van het product of om het even welke andere omstandigheid, van welke aard ook, waar LANAFORM® geen controle over heeft.

LANAFORM® kan niet aansprakelijk worden gesteld voor gevolgschade, niet-rechtstreekse schade of specifieke schade van welke aard ook.

Alle garanties die impliciet te maken hebben met de geschiktheid van het product zijn beperkt tot een periode van twee jaar, te rekenen vanaf de oorspronkelijke aankoopdatum in zover een aankoopbewijs voorgelegd kan worden.

Na ontvangst zal LANAFORM® het toestel herstellen of vervangen, naargelang het geval, en zal het u nadien ook terugsturen. De garantie wordt enkel uitgeoefend via het LANAFORM® Service Center. Elke onderhoudsactiviteit op dit product die wordt toevertrouwd aan elke andere persoon dan iemand van het LANAFORM® Service Center annuleert deze garantie.

MANUAL DE INSTRUCCIONES

Le agradecemos su interés por el humidificador TRAINY de LANAFORM®.

Para los seres humanos, la humedad relativa más confortable es de entre el 45 y el 55%. Un aire demasiado seco y de mala calidad puede ser la fuente de numerosas molestias para nuestros hijos: problemas respiratorios, deshidratación, etc.

El humidificador TRAINY es la solución perfecta para este problema. Muy sencillo de utilizar, TRAINY dispone de un depósito de 1,8 litros, fácil de rellenar y colocar. Con él se dispone de más de 9 horas de autonomía de funcionamiento, garantizando al niño una noche agradable. TRAINY dispone de un sistema de seguridad integrado que garantiza un funcionamiento seguro. Se empieza a utilizar en un abrir y cerrar de ojos, y dispone de una iluminación azul que relaja al niño. Su funcionamiento es inmediato y silencioso, y el caudal de vapor es ajustable.

Además, está provisto de una cubeta para esencias, que permite la difusión de aceites esenciales.

SP

LEA TOTALMENTE ESTAS INSTRUCCIONES ANTES DE UTILIZAR ESTE HUMIDIFICADOR, PARTICULARMENTE LAS INDICACIONES ESENCIALES SOBRE SEGURIDAD:

- Utilice este aparato únicamente como se indica en el modo de empleo de este manual.
- Asegúrese de que la tensión indicada en el aparato coincida con la de su red de alimentación.
- Este aparato no está previsto para ser utilizado por personas, incluidos los niños, cuyas capacidades físicas, sensoriales o mentales se encuentren reducidas, o que carezcan de experiencia o conocimientos, excepto si están supervisadas o reciben indicaciones previas sobre el uso del aparato por parte de otra persona que se responsabilice de su seguridad. Conviene vigilar a los niños para asegurarse de que no jueguen con el aparato.
- No utilice accesorios no recomendados por LANAFORM o que no se suministren con el aparato.
- Si el cable de alimentación está dañado, debe sustituirse por un cable especial o similar, disponible en su proveedor o en el servicio técnico.
- No utilice este aparato si la toma de corriente está dañada, si no funciona correctamente, si está extendido directamente sobre el suelo, si parece deteriorado o especialmente si ha caído en el agua. En tales casos, lleve el aparato al proveedor o su servicio técnico para su examen y reparación.
- Desenchufe siempre el aparato tras haberlo utilizado y antes de su limpieza.
- Desenchufe inmediatamente el aparato si ha caído en el agua antes de intentar recuperarlo.
- Un aparato eléctrico nunca debe dejarse enchufado sin supervisión. Desenchúfelo cuando no lo utilice.
- Aleje el cable eléctrico de las superficies calientes.
- No utilice nunca este aparato en estancias donde se utilicen productos en aerosol (spray) o en habitaciones con administración de oxígeno.
- Este aparato se destina exclusivamente a su uso doméstico.
- No obstruya jamás los orificios de ventilación del aparato ni lo ponga sobre superficies inestables, como alfombras o colchones. Ello podría impedir su ventilación. Asegúrese de que los orificios de aireación no estén obturados con cabellos, pelusa, polvo, etc. Absténgase de introducir objetos en dichos orificios.
- Coloque siempre el humidificador sobre una superficie dura, plana y horizontal, a una distancia mínima de QUINCE centímetros de las paredes y alejado de fuentes de calor como cocina, radiadores, etc. Puede que el humidificador no funcione correctamente si la superficie no es horizontal.
- No utilice este aparato cerca de lugares con presencia de agua, aparatos eléctricos o muebles fabricados en madera.

- Nunca enchufe o desenchufe el aparato si usted está en contacto con el agua o en ambientes húmedos. Ello comportaría riesgos de descarga eléctrica.
- No sumerja ni ponga nunca el aparato bajo el agua o cualquier otro líquido durante su limpieza.
- El humidificador de ultrasonidos debe limpiarse regularmente. Para ello, consulte y siga las instrucciones de limpieza de este manual.
- No desmonte nunca la unidad de base.
- Si hay fugas de agua en el aparato o si se produjese un olor anormal durante el uso, deje de utilizar el producto inmediatamente y hágalo llegar a su proveedor o al servicio postventa.
- No introduzca en el depósito NINGUNA sustancia distinta al agua destilada o desmineralizada, a una temperatura inferior a los 40 °C.
- No ponga en marcha el humidificador si el depósito no contiene agua.
- No sacuda el aparato. El agua podría desbordarse en el interior de la unidad de base y estropearla.
- No toque nunca el agua ni los componentes sumergidos mientras la unidad esté en marcha.
- Para evitar daños en los componentes, evite salpicar los componentes internos de la unidad de base.
- No utilice aceites esenciales que no estén aconsejados para su uso por difusión.
- No utilice perfumes o aromas sintéticos, ya que podrían dañar el aparato.
- No arañe nunca el transductor.
- En caso de temperaturas negativas (bajo cero), elimine el agua de la unidad de base para evitar cualquier riesgo de formación de hielo.
- No utilice el humidificador si el aire de la habitación ya es lo bastante húmedo (50% mínimo de humedad relativa). Un exceso de humedad provoca condensación en las superficies y paredes frías de la habitación. Para determinar correctamente la tasa de humedad de la estancia, utilice un higrómetro corriente, disponible en la mayoría almacenes de materiales y grandes superficies.
- Se aconseja utilizar el aparato a una temperatura de entre 5 y 40 °C, con humedad relativa inferior a 50% RH.

COMPONENTES (Fig. 1)

1. Unidad de base
2. Interruptor principal (ON/OFF y Regulador de vapor)
3. Indicador luminoso
4. Depósito
5. Detector del nivel de agua
6. Transductor
7. Ventilador
8. Tapón del depósito
9. Surtidor
10. Cajón de aceites esenciales
11. Filtro

INSTRUCCIONES DE USO

Características:

- Capacidad de 1,8 l

- Funciona ininterrumpidamente durante más de 9 horas
- Depósito de agua fácil de rellenar.
- Cubeta para esencias que permite difundir aceites esenciales.
- Dispositivo de seguridad que interrumpe automáticamente el funcionamiento del aparato cuando se vacía el depósito de agua
- El transductor de alta calidad garantiza un funcionamiento correcto y duradero.

Funciones:

- Aumentar y regular la humedad relativa de la estancia
- Elimina las cargas electrostáticas.
- Mejora la calidad del aire ambiental.

Modo de empleo:

- Coloque el aparato en la habitación media hora antes de conectarlo, para que se adapte a la temperatura ambiente.
- Retire el depósito de agua del aparato (Fig. 2) y desenrosque el tapón haciéndolo girar en el sentido contrario a las agujas del reloj (Fig. 3).
- El humidificador dispone de un filtro de agua. Este contribuye principalmente a tratar el contenido calcáreo del agua. Para sujetarlo, fije el filtro de agua a la pared interior del tapón del depósito.
- Rellene el depósito con agua limpia a un máximo de 40 °C (Fig. 4). Compruebe que la arandela de silicona esté bien colocada, y después cierre la tapa haciéndola girar en el sentido de las agujas del reloj.
- Asegúrese de que está limpia y es hermética, y después coloque el depósito con cuidado en la unidad de base. (Fig. 5)
- A continuación puede rellenar la cubeta del cajón con unas gotas de aceite esencial. Atención: consulte el párrafo correspondiente al uso de aceites esenciales de este manual.
- Con las manos secas, conecte el enchufe a la red y ponga en marcha el aparato. Se enciende el testigo luminoso azul. Seguidamente, el aparato comienza funcionar. (Fig. 6).
- A continuación puede regularse la intensidad de vapor deseada, haciendo girar el botón de control de la intensidad de vapor (Fig. 7).
- Una vez vacío el depósito, el dispositivo de seguridad incorporado cortará automáticamente la alimentación eléctrica si el circuito se sobrecalienta.
- En todo caso, se debe vigilar constantemente el aparato para evitar cualquier riesgo.

ATENCIÓN: Uso de aceites esenciales:

Para la difusión de aceites esenciales en la habitación, utilice únicamente la cubeta-cajón prevista para este fin en la parte trasera del aparato. Vierta unas gotas de aceite esencial en el «algodón» y a continuación cierre el cajón. (Fig. 8).

No vierta nunca directamente los aceites esenciales en el depósito de agua, ya que ello podría dañar el aparato irremediablemente.

Antes de escoger el aceite esencial que utilizará para la difusión, es indispensable consultar al responsable de ventas del establecimiento.

ATENCIÓN:

AUNQUE EL DISPOSITIVO DE SEGURIDAD INTERRUMPE EL FUNCIONAMIENTO DEL TRANSDUCTOR, EVITE TANTO COMO SEA POSIBLE DEJAR EL APARATO CONECTADO CUANDO NO LO UTILICE.

MANTENIMIENTO Y ALMACENAMIENTO:

Si utiliza agua dura, es decir, con demasiado contenido en calcio y magnesio, puede producirse un “polvo blanco” en el aparato y una espuma dura en la superficie del depósito, sobre el transductor (placa de cerámica que produce los ultrasonidos) y en las paredes interiores del depósito de agua. La formación de espuma en la superficie del transductor no permite el funcionamiento correcto del aparato.

Aconsejamos:

- 1) Utilizar agua embotellada y refrigerada, o bien agua destilada, en cada utilización.
- 2) Limpiar el depósito cada 3 horas de funcionamiento, y el transductor todas las semanas.
- 3) Cambiar regularmente el agua del depósito y no dejarla dentro del mismo durante más de 2 días.
- 4) Limpiar completamente el aparato y asegurarse de que todas sus piezas estén perfectamente secas cuando no se utilice.

SP

Para limpiar el transductor:

- 1) Deposite de 2 a 5 gotas de vinagre sobre la superficie y déjelas actuar entre 2 y 5 minutos.
- 2) Cepille la superficie con un cepillo suave. No emplee utensilios duros que puedan arañar la superficie.
- 3) Enjuague el transductor con agua corriente.
- 4) No utilice jabón ni otras sustancias básicas para limpiar el transductor.

Para limpiar la unidad del depósito:

- 1) Limpie el depósito con agua y un paño suave, añadiendo vinagre si hubiera espuma o depósitos de cal en su interior.
- 2) Si hubiera espuma sobre el interruptor de seguridad, deposite en él unas gotas de vinagre y límpielo con un cepillo.
- 3) Enjuague el depósito con agua corriente.

Almacenamiento:

- 1) Limpie y seque el humidificador de ultrasonidos cuidadosamente, siguiendo las instrucciones de mantenimiento.
- 2) Déjelo secar completamente antes de guardarlo. No lo guarde con agua en su interior.
- 3) Guarde el aparato en lugar fresco y seco, fuera del alcance de los niños.

Para limpiar el filtro

- 1) La capacidad de desmineralización y la duración del filtro dependen del contenido mineral del agua utilizada con el humidificador. Le recordamos que utilice agua destilada o desmineralizada.
- 2) Enjuague el filtro con agua corriente cada 2 días. Para ello, desmóntelo del tapón del depósito.

AVERÍAS Y SOLUCIONES

En caso de avería, en condiciones de uso normales, consulte la siguiente tabla:

AVERÍA	POSIBLES CAUSAS	SOLUCIÓN
No hay soplado ni vapor.	No hay corriente	Enchufe el aparato.
	El control de la intensidad de vapor está al mínimo.	Regulación de la intensidad de vapor.
	El nivel de agua en la ranura es demasiado alto.	Vacíe parcialmente la ranura.
	Fuga en el depósito de agua.	Cierre correctamente la tapa.
Hay soplado, pero no emite vapor.	No hay agua en el depósito.	Rellene el depósito.
	La temperatura de la unidad es demasiado baja.	Coloque la unidad en una habitación a temperatura ambiente, media hora antes de utilizarla.
El vapor huele raro.	El agua se corrompe si está demasiado tiempo en el depósito.	Limpié el depósito y renueve el agua.
	Aceites esenciales.	Sustituir el algodón utilizado para los aceites esenciales.
Intensidad débil	El control de la intensidad de vapor está al mínimo.	Regule el botón de control.
	Sedimentos sobre el transductor.	Limpié el transductor.
	El agua está demasiado fría.	Utilice agua a temperatura ambiente.
	El agua está sucia.	Limpié el depósito y renueve el agua.
El vapor no sube.	El control de la intensidad de vapor está al mínimo.	Regulación de la intensidad de vapor.
	El depósito y la base no están bien acoplados.	Asegúrese de que lo estén.
	El ventilador no funciona correctamente.	Lleve el aparato a su proveedor o al servicio técnico postventa.
Ruido	Resonancia provocada por un nivel de agua demasiado bajo en el depósito.	Añada agua al depósito.
	Resonancia provocada por una superficie inestable.	Coloque la unidad sobre una superficie estable.

SP

DATOS TÉCNICOS

- Tasa máxima de evaporación: 200 ml/h
- Capacidad del depósito de agua: 1.8 l
- Nivel de ruido: ≤ 35dB

CONSEJOS SOBRE ELIMINACIÓN DE RESIDUOS

- El embalaje está compuesto íntegramente por materiales que no suponen peligro para el medio ambiente, que pueden depositarse en el centro de recogida selectiva de su municipio para su uso como materiales secundarios. El cartón

puede depositarse en un contenedor de recogida de papel. Los plásticos de embalaje deben depositarse en el centro de recogida selectiva y reciclaje de su municipio.

- Cuando el aparato ya no le sirva, elimínelo de manera respetuosa con el medio ambiente y de acuerdo con la normativa.

GARANTÍA LIMITADA

LANAFORM® garantiza que este producto no presenta ningún defecto de material ni de fabricación durante un período de dos años a partir de la fecha de compra, con excepción de los casos que se indican a continuación.

La garantía LANAFORM® no cubre los daños debidos a un desgaste normal por el uso del producto. Además, la garantía sobre este producto LANAFORM® no cubre los daños causados por un uso abusivo o inapropiado, ni en caso de mala utilización, accidente, colocación de un accesorio no autorizado, modificación introducida en el producto o cualquier otra situación, de cualquier naturaleza, ajena al control de LANAFORM®.

LANAFORM® no será considerada responsable de ningún tipo de daño indirecto, consecutivo o especial.

Todas las garantías implícitas de aptitud del producto se limitan a un período de dos años a partir de la fecha de compra inicial, siempre que pueda presentarse copia del justificante de compra.

Una vez recibido el aparato, LANAFORM® procederá a repararlo o sustituirlo, según el caso, y seguidamente se lo devolverá. La garantía solo puede reclamarse a través del Centro de Asistencia Técnica de LANAFORM®. Toda actividad de mantenimiento de este producto no realizada por el Centro de Asistencia Técnica de LANAFORM® anula la presente garantía.

SP

BEDIENUNGSANLEITUNG

Wir danken Ihnen für Ihr Interesse am Luftbefeuchter TRAINY von LANAFORM®.

Für das menschliche Wohlbefinden ist eine relative Luftfeuchtigkeit zwischen 45 und 55% ideal. Trockene, schlechte Luft kann zu vielen Gesundheitsproblemen unserer Kinder führen: Atemwegserkrankungen, Austrocknung etc.

Der Luftbefeuchter TRAINY ist die perfekte Lösung für dieses Problem. Der einfach zu verwendende TRAINY ist mit einem 1,8 Liter-Tank ausgestattet, der leicht zu befüllen und einzusetzen ist. Er bietet eine Betriebsdauer von über 9 Stunden und garantiert dem Kind eine ruhige Nacht. Der TRAINY verfügt über ein integriertes Sicherheitssystem, das eine sichere Anwendung gewährleistet. Der Luftbefeuchter ist rasch betriebsbereit und verfügt über ein blaues Licht, das beruhigend auf Ihr Kind wirkt. Das ist sofort einsatzbereit und läuft leise. Die Dampfmenge ist einstellbar.

Darüber hinaus verfügt das Gerät über eine Aromaschale, die eine Abgabe von Aromaölen ermöglicht.

GE

BITTE LESEN SIE DIESE BEDIENUNGSANLEITUNG AUFMERKSAM DURCH, BEVOR SIE DEN LUFTENTFEUCHTER IN BETRIEB NEHMEN, UND BEACHTEN SIE INSBESONDERE DIE FOLGENDEN SICHERHEITS-HINWEISE:

- Verwenden Sie dieses Gerät nur gemäß dem bestimmungsgemäßen Gebrauch, wie in dieser Bedienungsanleitung beschrieben.
- Prüfen Sie, ob die auf dem Gerät angegebene Spannung mit jener Ihrer Stromversorgung übereinstimmt.
- Dieses Gerät ist nicht für die Bedienung durch Personen (einschl. Kindern) ausgelegt, die in ihren motorischen, sensorischen oder geistigen Fähigkeiten eingeschränkt sind, oder die keine Erfahrung im Umgang mit solchen Geräten besitzen, sofern sie nicht durch eine Aufsichtsperson überwacht werden oder eine sichere Einweisung in die korrekte Bedienung des Geräts erhalten haben. Kinder nicht unbeaufsichtigt lassen und sicherstellen, dass sie nicht mit dem Gerät spielen.
- Verwenden Sie kein Zubehör, das nicht von LANAFORM empfohlen wurde oder das nicht zum Lieferumfang des Gerätes gehört.
- Schadhafte Netzkabel müssen unverzüglich durch ein passendes Spezialkabel bzw. ein gleichwertiges Kabel erneuert werden. Solche Kabel sind direkt beim Hersteller oder bei dessen Kundendienst-Niederlassungen erhältlich.
- Verwenden Sie das Gerät nicht, wenn der Netzstecker beschädigt ist, wenn das Gerät nicht einwandfrei funktioniert, wenn es fallengelassen wurde, Schäden aufweist oder ins Wasser gefallen ist. Lassen Sie das Gerät in solchen Fällen vom Hersteller oder einer seiner Kundendienst-Niederlassungen untersuchen und reparieren.
- Ziehen Sie immer den Netzstecker, wenn Sie das Gerät momentan nicht nutzen möchten und bevor Sie das Gerät reinigen.
- Ziehen Sie den Netzstecker eines ins Wasser gefallenen Gerätes sofort aus der Steckdose, bevor Sie das Gerät aus dem Wasser nehmen.
- Lassen Sie eingesteckte Elektrogeräte niemals unbeaufsichtigt. Stecken Sie das Gerät deshalb generell aus, wenn es nicht verwendet wird.
- Halten Sie das Netzkabel von Hitzequellen fern.
- Verwenden Sie dieses Gerät niemals in Räumen, in denen Sprays zum Einsatz kommen oder in denen Sauerstoff verabreicht wird.
- Dieses Gerät ist ausschließlich für den häuslichen Gebrauch bestimmt.
- Decken Sie niemals die Lüftungsschlitze des Gerätes ab und stellen Sie das Gerät nie auf eine instabile Oberfläche wie einen Teppich oder eine Matratze. Dies könnte seine Belüftung verhindern. Stellen Sie sicher, dass die Lüftungsöffnungen nicht von Haaren, Fusseln, Staub usw. verstopft sind. Führen Sie keine Gegenstände in diese Öffnungen ein.
- Stellen Sie den Luftbefeuchter immer auf eine harte, ebene und waagrechte Fläche, mit einem Mindestabstand von FÜNFZEHN Zentimetern zur Wand und keinesfalls neben Wärmequellen wie Öfen, Radiatoren etc. Der Luftbefeuchter funktioniert nicht richtig, wenn er auf einer schiefen Fläche aufgestellt wird.

- Verwenden Sie dieses Gerät nicht in der Nähe von Wasser oder elektrischen Geräten bzw. Holzmöbeln.
- Versuchen Sie niemals, dieses Gerät ein- oder auszustecken, wenn Sie in Kontakt mit Wasser oder in einer feuchten Umgebung sind. Dies könnte die Gefahr eines elektrischen Schlages verursachen.
- Tauchen Sie das Gerät zur Reinigung niemals ins Wasser oder in irgendeine andere Flüssigkeit.
- Der Ultraschall-Luftbefeuchter muss regelmäßig gereinigt werden. Schauen Sie dafür in den Reinigungsanweisungen im Handbuch nach und halten Sie sich an ihnen.
- Nehmen Sie niemals die Basiseinheit auseinander.
- Sollte Wasser aus dem Gerät austreten oder während der Verwendung ein eigenartiger Geruch auftreten, verwenden Sie das Produkt keinesfalls weiter und wenden Sie sich an den Lieferanten oder den Kundendienst.
- Geben Sie KEINE andere Substanz als destilliertes oder demineralisiertes Wasser mit einer Temperatur von weniger als 40° in den Behälter.
- Stellen Sie den Befeuchter niemals an, wenn kein Wasser in dem Wasserbehälter ist.
- Schütteln Sie das Gerät nicht. Dadurch könnte Wasser in der Basiseinheit überlaufen und die Funktionstüchtigkeit beeinträchtigen.
- Berühren Sie niemals das Wasser und die Bestandteile, wenn die Einheit in Betrieb ist.
- Damit die Bestandteile nicht beschädigt werden, vermeiden Sie es, das Innere der Basiseinheit zu bespritzen.
- Verwenden Sie keine ätherischen Öle, die nicht für Vernebler geeignet sind.
- Verwenden Sie keine Parfums oder künstliche Essenzen. Diese können das Gerät beschädigen.
- Kratzen Sie nie an dem Messwandler.
- Bei Minustemperaturen (unter 0°) entfernen Sie das Wasser aus dem Behälter und aus der Basis, um ein Gefrieren zu vermeiden.
- Benutzen Sie den Luftbefeuchter nicht, wenn die Luft des Raumes bereits ausreichend befeuchtet ist (mindestens 50 % relative Luftfeuchtigkeit). Zu viel Feuchtigkeit zeigt sich in Form von Kondensation auf kalten Oberflächen oder den kalten Mauern des Raumes. Um den Luftfeuchtigkeitsgrad des Raumes richtig zu bestimmen, verwenden Sie einen Feuchtigkeitsmesser, den es in den meisten Eisenwarengeschäften und Supermärkten zu kaufen gibt.
- Es wird empfohlen, dieses Gerät bei einer Temperatur zwischen 5°C und 40°C und einer relativen Luftfeuchtigkeit unter 50 % zu benutzen.

KOMPONENTEN (Abb. 1)

1. Basiseinheit
2. Hauptschalter (ON/OFF und Dampfregulierung)
3. Kontrollleuchte
4. Behälter
5. Wasserstandsanzeige
6. Messwandler
7. Ventilator
8. Verschluss des Behälters
9. Düse
10. Schubfach für Aromaöle
11. Filter

HINWEISE ZUM UMGANG MIT DEM GERÄT

Gerätemerkmale:

- Kapazität 1,8 L
- Dauerbetrieb von mehr als 9 Stunden
- Leicht befüllbarer Wassertank
- Aromaschale zur Abgabe von Aromaöl.
- Integrierte Sicherheitseinrichtung, die den Diffusorbetrieb automatisch unterbricht, wenn der Wasserbehälter leer ist
- Der hochqualitative Wandler sorgt für einen korrekten, dauerhaften Betrieb.

GE

Funktionen:

- Steigert und reguliert die relative Luftfeuchtigkeit des Raumes.
- Reduziert elektrostatische Ladung
- Verbessert die Raumluftqualität.

Inbetriebnahme:

- Platzieren Sie das Gerät in dem Raum, eine Stunde bevor Sie es anstellen, damit er die Raumtemperatur annehmen kann.
- Nehmen Sie den Wasserbehälter vom Gerät (Abb. 2) und schrauben Sie den Verschluss im Uhrzeigersinn ab (Abb. 3).
- Der Luftbefeuchter ist mit einem Wasserfilter ausgestattet. Dieser trägt vor allem dazu bei, den im Wasser enthaltenen Kalk zu behandeln. Um es zu montieren, befestigen Sie den Wasserfilter auf der Innenwand dem Wasserbehälterdeckel.
- Füllen Sie den Behälter mit klarem Wasser, dessen Temperatur höchstens 40°C betragen darf (Abb. 4). Überprüfen Sie, dass die Silikonscheibe richtig platziert ist und schließen Sie dann den Deckel, indem Sie ihn im Uhrzeigersinn drehen.
- Vergewissern Sie sich, dass der Behälter sauber und dicht ist, bevor Sie ihn vorsichtig in die Basiseinheit einsetzen. (Abb. 5)
- Sie können die Schale in der Lade mit einigen Tropfen Aromaöl befüllen. Achtung: Lesen Sie bitte im Abschnitt des vorliegenden Handbuchs über den Einsatz von Aromaöl nach.
- Stecken Sie das Gerät mit trockenen Händen ein und schalten Sie es an. Die blaue Kontrolllampe leuchtet auf. Das Gerät ist nun in Betrieb. (Abb. 6).
- Sie können jetzt die gewünschte Dampfindensität durch Drehen des Dampfregelknopfs einstellen (Abb. 7).
- Wenn der Behälter leer ist, unterbricht die eingebaute Sicherheitseinrichtung automatisch die Stromzufuhr, wenn der Kreislauf erhitzt ist.
- In jedem Fall ist zur Gefahrenvermeidung eine genaue Überwachung erforderlich.

ACHTUNG: Einsatz von Aromaöl:

Verwenden Sie zur Verbreitung von Aromaöl ausschließlich die Schale in der Lade, die für diesen Zweck vorgesehen ist und sich auf der Rückseite des Gerätes befindet. Gießen Sie einige Tropfen Aromaöl auf die „Watte“ und schließen Sie die Schublade. (Abb. 8).

Gießen Sie niemals Aromaöl direkt in den Wasserbehälter, da dies zu irreparablen Schäden am Gerät führen kann.

Lassen Sie sich beim Kauf beraten, bevor Sie ein Aromaöl zur Verdampfung verwenden.

ACHTUNG:

AUCH WENN DIE SCHUTZVORRICHTUNG DEN BETRIEB DES VERNEBLERS AUTOMATISCH UNTERBRICHT, SOLLTE SOVIEL WIE MÖGLICH DAS GERÄT AUSGESCHALTET WERDEN, WENN ES NICHT BENÖTIGT WIRD.

WARTUNG UND AUFBEWAHRUNG:

Wenn das Wasser hart ist, das heißt wenn es zu viel Kalzium und Magnesium enthält, kann sich ein «weißes Pulver» im Gerät absetzen und einen schweren Schaum an der Oberfläche des Beckens, auf dem Messwandler (Keramik-Pastille, die den Ultraschall erzeugt) und auf den Innenwänden des Wasserbehälters provozieren. Wenn sich Schaum an der Oberfläche des Wandlers befindet, kann das Gerät nicht richtig funktionieren.

Wir empfehlen:

- 1) Verwenden Sie nach Möglichkeit entweder abgekochtes und abgekühltes oder destilliertes Wasser.
- 2) den Behälter alle 3 Tage reinigen, den Wandler jede Woche reinigen,
- 3) das Wasser im Behälter regelmäßig durch frisches ersetzen und nicht länger als 2 Tage darin belassen,
- 4) das ganze Gerät reinigen und sicherstellen, dass alle Teile absolut trocken sind, wenn es nicht in Betrieb ist.

GE

So reinigen Sie den Vernebler:

- 1) Geben Sie 2 bis 5 Tropfen Essig auf den Vernebler und lassen Sie diesen 2 bis 5 Minuten einwirken.
- 2) Bürsten Sie die Ablagerungen mit einer weichen Bürste vom Vernebler ab. Kratzen Sie niemals mit harten oder scharfkantigen Werkzeugen am Vernebler.
- 3) Spülen Sie den Messwandler mit klarem Wasser ab.
- 4) Verwenden Sie keine Seife oder andere basischen Substanzen für die Reinigung des Messwandlers.

Um die Einheit des Beckens zu reinigen:

- 1) Reinigen Sie das Becken mit Wasser und mit einem weichen Tuch, mit Essig, wenn sich Schaum gebildet hat oder wenn sich innen Kalk abgesetzt hat.
- 2) Falls der Schaum den Sicherheitsschalter bedeckt, geben Sie einige Tropfen Essig darauf und reinigen Sie ihn mit einer Bürste.
- 3) Spülen Sie den Wassertank danach mit klarem Wasser aus.

Aufbewahrung:

- 1) Den Ultraschallluftbefeuchter entsprechend der Wartungsanleitung sorgfältig reinigen und trocknen.
- 2) Lassen Sie ihn komplett trocknen, bevor Sie ihn wegräumen. Räumen Sie ihn nicht weg, wenn noch Wasser in der Basis ist.
- 3) Räumen Sie das Gerät an einen trockenen und frischen Ort, der außerhalb der Reichweite von Kindern ist.

Um den Filter zu reinigen

- 1) Die Demineralisierungsleistung und die Langlebigkeit Ihres Filters hängen von dem Mineralgehalt des mit dem Luftbefeuchter verwendeten Wassers ab. Wir erinnern Sie daran, dass die Verwendung von destilliertem oder demineralisiertem Wasser empfohlen wird.
- 2) Wir bitten Sie, das Abspülen des Filters mit klarem Wasser alle 2 Tage ins Auge zu fassen. Schrauben Sie ihn dafür von dem Wasserbehälterdeckel ab.

STÖRUNGEN UND ABHILFEMASSNAHMEN

Sollten bei normalem Betrieb des Geräts Funktionsstörungen auftreten, beachten Sie bitte die Hinweise in nachstehender Tabelle:

PANNE	MÖGLICHE URSACHEN	BEHEBUNG
Kein Luftzug, kein Dampf	Kein Strom	Schließen Sie das Gerät an
	Die Intensitätskontrolle des Dampfes steht auf dem Mindestmass.	Die Dampfintensität einstellen.
	Der Wasserstand in der Rille ist zu hoch	Entfernen Sie das Wasser aus der Rille
	Wassertank undicht.	Schließen Sie den Deckel richtig
Luftzug, aber kein Dampf	Kein Wasser im Wasserbehälter	Füllen Sie den Wasserbehälter
	Gerätetemperatur zu niedrig.	Lassen Sie das Gerät eine halbe Stunde auf Zimmertemperatur akklimatisieren, bevor Sie es einschalten.
Dampf hat einen eigenartigen Geruch	Das Wasser im Wassertank ist abgestanden.	Reinigen Sie den Wassertank und füllen Sie frisches Wasser ein.
	Aromaöle.	Ersetzen Sie die für Aromaöl verwendete Watte.
Es wird nur wenig Wasserdampf erzeugt.	Die Intensitätskontrolle des Dampfes steht auf dem Mindestmass.	Stellen Sie die Kontrolltaste ein
	Ablagerungen auf dem Vernebler.	Reinigen Sie den Vernebler.
	Zu kaltes Wasser.	Füllen Sie zimmerwarmes Wasser ein.
	Verunreinigtes Wasser.	Reinigen Sie den Wassertank und füllen Sie frisches Wasser ein.
Der Dampf steigt nicht auf	Die Intensitätskontrolle des Dampfes steht auf dem Mindestmass.	Die Dampfintensität einstellen.
	Der Wasserbehälter und die Basis sind nicht richtig aneinander angeschlossen	Achten Sie darauf, dass sie es sind.
	Der Ventilator funktioniert nicht richtig.	Bringen Sie das Produkt zum Lieferanten oder Kundendienst.
Geräusch	Resonanz aufgrund eines zu niedrigen Wasserstands im Wasserbehälter.	Füllen Sie den Wassertank auf.
	Resonanz aufgrund einer unstabilen Oberfläche	Stellen Sie die Einheit auf eine stabile Oberfläche.

TECHNISCHE DETAILS

- Maximale Dampfmenge: 200 ml/h
- Fassungsvermögen des Wasserbehälters: 1,8 L
- Geräusch: ≤ 35dB

HINWEISE ZUR ENTSORGUNG DER UMPERPACKUNG

- Die Umverpackung besteht ausschließlich aus nicht umweltgefährdenden Materialien, die Sie zur Wiederverwertung in der Recyclingstelle Ihrer Gemeinde abgeben können. Der Karton kann in einen Altpapier-Container gegeben werden. Die Verpackungsfolien müssen der Recyclingstelle Ihrer Gemeinde zugeführt werden.
- Das Gerät selbst muss ebenfalls unter Rücksichtnahme auf die Umwelt und unter Einhaltung der gesetzlichen Entsorgungsvorschriften entsorgt werden.

BESCHRÄNKTE GARANTIE

LANAFORM® garantiert die Freiheit von Material- und Fabrikationsfehlern des Geräts, und zwar für eine Dauer von zwei Jahren ab Kaufdatum. Dabei gelten folgende Ausnahmen:

Die LANAFORM® Garantie deckt keine Beschädigungen aufgrund von normaler Abnutzung dieses Gerätes ab. Darüber hinaus erstreckt sich die Garantie auf das LANAFORM®-Gerät nicht auf Schäden, die auf unsachgemäßen oder übermäßigen Gebrauch, Unfälle, die Verwendung nicht vom Hersteller empfohlener Zubehörteile, Umbauten am Gerät oder auf sonstige Umstände gleich welcher Art zurückzuführen sind, die sich dem Wissen und dem Einfluss von LANAFORM® entziehen.

LANAFORM® haftet nicht für Begleit-, Folge- und besondere Schäden.

Alle impliziten Garantien in Bezug auf die Eignung des Gerätes sind auf eine Frist von zwei Jahren ab dem anfänglichen Kaufdatum beschränkt, soweit eine Kopie des Kaufnachweis vorgelegt werden kann.

Auf Garantie eingeschickte Geräte werden von LANAFORM® nach eigenem Ermessen entweder repariert oder ausgetauscht und an Sie zurückgesendet. Die Garantie gilt nur bei Reparatur im LANAFORM® Kundendienstzentrum. Bei Reparatur durch einen anderen Kundendienstanbieter erlischt die Garantie.

GE

MANUALE DI ISTRUZIONI

Vi ringraziamo per l'interesse dimostrato per l'umidificatore TRAINY di LANAFORM®.

Per l'essere umano l'umidità relativa più confortevole è tra il 45% e il 55%. L'aria troppo secca e di cattiva qualità può essere la fonte di diversi dei problemi a cui sono soggetti i nostri bambini: Problemi respiratori, disidratazione, ecc...

L'umidificatore TRAINY è la soluzione perfetta per questo problema. Facile da utilizzare, TRAINY, è munito di un serbatoio da 1.8 litri, facile da riempire e inserire. Ha un'autonomia di oltre 9 ore e garantisce al bambino una piacevole notte.

TRAINY è dotato di un sistema di sicurezza integrato che garantisce un utilizzo sicuro. Pronto in un attimo, l'umidificatore dispone di una spia blu che conforta il bambino. Il suo funzionamento è immediato e silenzioso e l'emissione di vapore è regolabile.

Inoltre, prevede uno scomparto porta essenze che permette la diffusione di oli essenziali.

LEGGERE ATTENTAMENTE LE ISTRUZIONI PRIMA DI UTILIZZARE L'UMIDIFICATORE, IN PARTICOLARE PER QUANTO RIGUARDA LE AVVERTENZE FONDAMENTALI PER LA SICUREZZA:

- Non utilizzare l'apparecchio per utilizzi diversi da quelli descritti in questo manuale.
- Assicurarsi che la tensione indicata sull'apparecchio corrisponda a quella della propria rete elettrica.
- Questo apparecchio non è progettato per essere utilizzato da persone (compresi bambini) con ridotte capacità fisiche, sensoriali o mentali o da persone inesperte o prive delle necessarie conoscenze, se non sotto la supervisione di una persona responsabile della loro sicurezza o dopo aver ricevuto istruzioni prima di utilizzare l'apparecchio. Si consiglia di sorvegliare i bambini per assicurarsi che non giochino con questo dispositivo.
- Non utilizzare accessori che non siano raccomandati da LANAFORM o forniti insieme a questo apparecchio.
- Se il cavo di alimentazione è danneggiato, occorre sostituirlo con un cavo speciale o simile disponibile presso il fornitore o il servizio di post-vendita.
- Non utilizzare questo apparecchio con una presa di corrente danneggiata, se non funziona correttamente, se è caduto per terra o se è danneggiato o se è caduto in acqua. Far controllare e riparare l'apparecchio presso il fornitore o il suo servizio assistenza.
- Scollegare sempre l'apparecchio dopo l'utilizzo e prima di pulirlo.
- Scollegare immediatamente un apparecchio caduto in acqua prima di recuperarlo.
- Un apparecchio elettrico non deve mai essere lasciato incustodito quando è acceso. Scollegarlo dalla rete elettrica quando non viene utilizzato.
- Tenere il cavo elettrico lontano da superfici calde.
- Non utilizzare mai questo apparecchio in una stanza dove si impiegano prodotti aerosol (spray) o in una stanza dove si somministra ossigeno.
- Questo apparecchio è destinato ad un uso domestico.
- Non ostruire mai le aperture di ventilazione dell'apparecchio e non porlo mai su una superficie instabile come un tappeto o un materasso. Questo potrebbe impedire la corretta ventilazione. Assicurarsi che i fori di ventilazione non siano ostruiti da capelli, pelucchi, polvere, ecc. Non introdurre oggetti
- Posizionare sempre l'umidificatore su una superficie dura, piana e orizzontale, almeno a QUINDICI cm dal muro e allontanarlo dalle fonti di calore come fornelli, radiatori, ecc. L'umidificatore non può funzionare correttamente su una superficie non orizzontale.
- Non utilizzare apparecchi di alcun tipo vicino ad acqua o di dispositivi elettrici e mobili in legno.

IT

- Non tentare mai di collegare o scollegare l'apparecchio se si è in contatto con acqua o in ambiente umido. Questo potrebbe causare uno shock elettrico.
- Non bagnare o immergere l'apparecchio in acqua o altro liquido per pulirlo.
- L'umidificatore a ultrasuoni deve essere pulito regolarmente. Per farlo, consultare e rispettare le indicazioni di pulizia di questo manuale.
- Non smontare mai l'unità.
- Se dall'apparecchio fuoriesce acqua o se si percepisce un odore insolito durante l'uso, interrompere immediatamente l'utilizzo del prodotto e riportarlo al fornitore o al servizio di assistenza.
- Non aggiungere MAI sostanze diverse da acqua distillata o demineralizzata nel serbatoio, a una temperatura inferiore a 40°C.
- Non accendere l'umidificatore se non vi è acqua nel serbatoio.
- Non scuotere l'apparecchio. Questo potrebbe far fuoriuscire acqua dalla base e danneggiarne il funzionamento.
- Non toccare mai l'acqua o i componenti immersi se l'unità è in funzione.
- Per prevenire tutti i danni ai componenti, evitare di imbrattare l'interno dell'unità base.
- Non utilizzare oli essenziali il cui uso è sconsigliato per la diffusione.
- Non utilizzare profumi o essenze sintetiche, potrebbero danneggiare l'apparecchio.
- Non grattare mai il trasduttore.
- In caso di temperatura negativa (inferiore a 0°), rimuovere l'acqua dal serbatoio e dalla base per evitare rischi di congelamento.
- Non utilizzare l'umidificatore se l'aria della stanza è già sufficientemente umida (almeno 50% di igrometria relativa). Un eccesso di umidità si manifesta tramite condensa sulle superfici fredde e sui muri freddi della stanza. Per stabilire correttamente il tasso di umidità della stanza utilizzare un igrometro, facilmente reperibile in negozi di materiali e grandi magazzini.
- Si consiglia di utilizzare l'apparecchio a una temperatura tra 5°C e 40°C con umidità relativa inferiore a 50%.

COMPONENTI (Fig. 1)

1. Unità di base
2. Interruttore principale (ON/OFF e regolazione del vapore)
3. Indicatore luminoso
4. Serbatoio
5. Rilevatore del livello d'acqua
6. Trasduttore
7. Ventilatore
8. Tappo del serbatoio
9. Iniettore
10. Cassetto Oli essenziali
11. Filtro

ISTRUZIONI PER L'USO

Caratteristiche

- Capacità 1,8 litri
- Funziona ininterrottamente per più di 9 ore
- Serbatoio dell'acqua facile da riempire.
- Cassetto porta essenze che permette la diffusione di oli essenziali.
- Dispositivo di sicurezza integrato che interrompe automaticamente il funzionamento quando il serbatoio vuoto.
- Il trasduttore di elevata qualità garantisce un funzionamento corretto e durevole.

Funzioni:

- Aumenta e regola l'umidità relativa della stanza
- Elimina le cariche elettrostatiche
- Migliora la qualità dell'aria ambiente

Utilizzo:

- Collocare l'apparecchio in una stanza una mezz'ora prima di accenderlo perché acquisisca la temperatura ambiente.
- Togliere il serbatoio dell'acqua dall'apparecchio (Fig. 2), svitare il tappo facendo ruotare in senso antiorario (Fig. 3).
- L'umidificatore è munito di un filtro dell'acqua. Questo contribuisce normalmente a trattare il calcare contenuto nell'acqua. Per montarlo, fissare il filtro dell'acqua sulla parete interna del filtro del tappo del serbatoio.
- Riempire il serbatoio d'acqua pulita a 40°C massimo (Fig. 4). Verificare che la rondella di silicone sia ben posizionata poi chiudere il tappo ruotando in senso orario.
- Verificare la pulizia e la tenuta, poi posare delicatamente il serbatoio sull'unità base. (Fig. 5)
- Potrete in seguito riempire il cassetto con alcune gocce di olio essenziale. Attenzione : Vedere il paragrafo relativo all'utilizzo dell'olio essenziale di questo manuale.
- Collegare la spina con mani asciutte e attivare l'apparecchio. Si illumina la spia blu. L'apparecchio si mette in funzione. (Fig. 6)
- Sarà poi possibile regolare l'intensità di vapore desiderato ruotando il tasto di controllo intensità del vapore (Fig. 7).
- Quando il serbatoio si svuota, il dispositivo di sicurezza all'interno dell'apparecchio interrompe automaticamente l'alimentazione elettrica se il circuito è surriscaldato.
- E comunque sempre necessaria una vigilanza accurata per prevenire qualsiasi rischio.

ATTENZIONE : Utilizzo degli oli essenziali :

Per la diffusione di oli essenziali nella stanza utilizzare unicamente lo scomparto-cassetto apposito e collocato sul retro dell'apparecchio. Versare qualche goccia d'olio essenziale sul "cotone" e chiudere il cassetto. (Fig. 8)

Non versare mai l'olio essenziale direttamente nel serbatoio dell'acqua poiché questo potrebbe danneggiare irrimediabilmente l'apparecchio.

Prima di scegliere gli oli essenziali che utilizzerete per la diffusione, rivolgersi ai commessi per un consiglio.

ATTENZIONE :

ANCHE SE IL DISPOSITIVO DI SICUREZZA BLOCCA IL FUNZIONAMENTO DEL TRASDUTTORE, EVITARE IL PIÙ POSSIBILE SEMPRE DI LASCIARE L'APPARECCHIO SOTTO TENSIONE SE NON VIENE UTILIZZATO.

MANUTENZIONE E CONSERVAZIONE :

In caso di acqua dura, ovvero alto contenuto di calcio e magnesio, si può depositare «polvere bianca» nell'apparecchio, con formazione di schiuma in superficie, sul trasduttore (pasticca ceramica per gli ultrasuoni) e sulle pareti interne del serbatoio. La schiuma sulla superficie del trasduttore non permette all'apparecchio di funzionare correttamente.

Consigliamo:

- 1) Di utilizzare acqua bollita e raffreddata o distillata per ogni utilizzo.
- 2) Pulire il serbatoio ogni 3 giorni, pulire il trasduttore ogni settimana,
- 3) cambiare l'acqua al serbatoio regolarmente perché sia sempre fresca, non lasciarla nel serbatoio più di 2 giorni,
- 4) Pulire tutto apparecchio e assicurarsi che tutti i componenti siano perfettamente asciutti quando non è in servizio.

IT

Per pulire il trasduttore :

- 1) Depositare da 2 a 5 gocce di aceto sulla superficie e lasciar riposare da 2 a 5 minuti.
- 2) Spazzolare la schiuma dalla superficie con una spazzola morbida. Non impiegare strumenti duri per grattare la superficie.
- 3) Sciacquare il trasduttore con acqua pulita.
- 4) Non usare sapone o altre sostanze basiche per la pulizia del trasduttore.

Per pulire l'unità del serbatoio:

- 1) Pulire il serbatoio con un panno morbido e con aceto in presenza di schiuma o depositi calcarei all'interno.
- 2) Se la schiuma copre l'interruttore di sicurezza, versare qualche goccia di aceto e pulire con una spazzola.
- 3) Sciacquare il serbatoio con acqua pulita.

Conservazione:

- 1) Pulire e asciugare l'umidificatore ad ultrasuoni con la massima cura e secondo le istruzioni di manutenzione.
- 2) Lasciar raffreddare completamente prima di riporlo. Non riporlo lasciando acqua nel serbatoio.
- 3) Riporre l'apparecchio in un luogo fresco e asciutto, fuori dalla portata dei bambini.

Per pulire il filtro

- 1) Il rendimento della demineralizzazione e la longevità del filtro dipendono dalla quantità di minerali dell'acqua utilizzata per l'umidificatore. Vi ricordiamo che è consigliabile utilizzare acqua distillata o demineralizzata.
- 2) Cercate di sciacquare il filtro ogni 2 giorni. Per farlo, rimuoverlo dal tappo del serbatoio.

PROBLEMI E SOLUZIONI

In caso di malfunzionamento, in condizioni di normale utilizzo, consultare la seguente tabella:

GUASTO	POSSIBILI CAUSE	SOLUZIONI
Nessun getto di vapore	Assenza di corrente	Collegare l'apparecchio
	Controllo di intensità al minimo	Regolare l'intensità del vapore.
	Il livello d'acqua nello scarico è troppo alto.	Rimuovere dell'acqua dal serbatoio
	Perdita dal serbatoio dell'acqua	Chiudere il coperchio correttamente
Soffio senza vapore	Serbatoio vuoto	Riempire il serbatoio
	La temperatura dell'unità è troppo bassa.	Collocare l'unità in una stanza a temperatura ambiente mezz'ora prima dell'uso.
Odori insoliti nel vapore	Acqua stagnante rimasta troppo a lungo nel serbatoio	Pulire il serbatoio e cambiare l'acqua
	Oli essenziali	Sostituire il cotone utilizzato per gli oli essenziali.
Intensità debole	Controllo di intensità al minimo	Regolare il tasto del controllo
	Sedimenti sul trasduttore.	Pulire il trasduttore.
	Acqua troppo fredda	Utilizzare acqua a temperatura ambiente.
	L'acqua è sporca	Pulire il serbatoio e cambiare l'acqua
Il vapore non sale	Controllo di intensità al minimo	Regolare l'intensità del vapore.
	Il serbatoio e la base non sono collegati perfettamente.	Assicurarsi che lo siano.
	Il ventilatore non funziona correttamente.	Riportare il prodotto presso il fornitore o il suo servizio assistenza.
Rumore	Risonanza dovuta a livello d'acqua nel serbatoio è troppo basso.	Aggiungere acqua nel serbatoio.
	Risonanza dovuta a superficie instabile.	Collocare l'unità su una superficie stabile

DETTAGLI TECNICI:

- Tasso massimo di evaporazione: 200 ml/h
- Capacità del serbatoio dell'acqua: 1,8 L
- Rumore: ≤ 35dB

CONSIGLI PER LA SOLUZIONE DEI PROBLEMI

- L'imballaggio è composto interamente di materiale che non comporta pericoli per l'ambiente e che può essere smaltito dal centro di smaltimento comunale per essere utilizzato come materiale riciclato. Il cartone può essere smaltito tramite raccolta differenziata. Le pellicole di imballaggio devono essere portate al centro di riciclaggio e smaltimento del comune.
- Se desiderate gettare via l'apparecchio, smaltitelo in maniera rispettosa dell'ambiente e secondo le direttive di legge.

GARANZIA LIMITATA

LANAFORM® garantisce che questo prodotto è esente da vizi materiali e di fabbricazione per un periodo di due anni a partire dalla data di acquisto, fatta eccezione per le seguenti condizioni specifiche.

La garanzia LANAFORM® non copre i danni causati da una normale usura di questo prodotto. Inoltre, la garanzia su questo prodotto LANAFORM® non copre danni causati in seguito ad utilizzo improprio o abusivo o di qualsiasi uso errato, incidenti dovuti al collegamento di accessori non autorizzati, modifiche apportate al prodotto o di qualsiasi altra condizione di qualsiasi natura, che sfugga al controllo di LANAFORM®.

LANAFORM® non è responsabile per qualsiasi danno accessorio, consecutivo o speciale.

Qualsiasi garanzia implicita o esplicita di conformità del prodotto è limitata ad un periodo di due anni a partire dalla data di acquisto iniziale e laddove sia disponibile una copia della prova di acquisto.

Una volta ricevuto l'apparecchio, LANAFORM® si riserva di ripararlo o sostituirlo a seconda del caso e di rispedirlo al cliente. La garanzia vale solo per interventi tramite il Centro Assistenza LANAFORM®. Qualsiasi intervento di manutenzione del prodotto affidate a persone esterne al Centro assistenza LANAFORM® invalidano la presente garanzia.

IT

РУКОВОДСТВО ПО ЭКСПЛУАТАЦИИ

Благодарим вас за интерес, проявленный к увлажнителю TRAINY компании LANAFORM®.

Наиболее приемлемый для человека уровень относительной влажности составляет 45-55%. Слишком сухой воздух может стать причиной множества заболеваний наших детей: проблемы дыхательных путей, обезвоживание, и т.д.

Увлажнитель TRAINY – идеальное решение этой проблемы. Он очень прост в использовании, а также оснащён резервуаром объёмом 1,8 л, который легко наполняется и устанавливается на место. Увлажнитель имеет возможность автономной работы в течение 9 часов, обеспечивая спокойную ночь Вашему ребёнку. TRAINY оснащён встроенной системой безопасности, которая гарантирует правильную работу прибора. Увлажнитель мгновенно приводится в действие и оснащён синим светодиодом, свет которого оказывает успокаивающее действие на ребёнка. Быстрая и тихая работа с возможностью регулировки интенсивности парообразования. Кроме того, прибор оснащён отсеком для эфирных масел с возможностью их распыления.

ПЕРЕД ИСПОЛЬЗОВАНИЕМ УВЛАЖНИТЕЛЯ ВНИМАТЕЛЬНО ПРОЧИТАЙТЕ ВСЕ ИНСТРУКЦИИ, В ЧАСТНОСТИ НЕСКОЛЬКО ОСНОВНЫХ ПРАВИЛ ТЕХНИКИ БЕЗОПАСНОСТИ

- Используйте прибор только согласно инструкциям по эксплуатации, приведенным в настоящем руководстве.
- Убедитесь в том, что напряжение, указанное на приборе, соответствует напряжению сети питания.
- Данный прибор не предназначен для использования лицами (в том числе детьми) с ограниченными физическими, сенсорными и умственными способностями, лицами, не умеющими пользоваться данным прибором или не ознакомленными с ним, кроме тех случаев, когда прибор используется под присмотром другого лица, следящего за безопасностью и предварительно ознакомленного с инструкциями по использованию данного прибора. Не оставляйте детей без присмотра и не разрешайте им играть с прибором.
- Пользуйтесь только принадлежностями, рекомендованными производителем LANAFORM, или теми, которые поставлены в комплекте с прибором.
- Если кабель питания поврежден, его необходимо заменить на аналогичный, обратившись к поставщику или в отдел гарантийного обслуживания.
- Не используйте прибор, если вилка электропитания повреждена, неисправна после падения на пол или после попадания в воду. В этом случае обратитесь к поставщику или в службу гарантийного обслуживания для осмотра и ремонта прибора.
- Всегда отключайте прибор от электросети после использования или перед чисткой.
- В случае падения прибора в воду необходимо немедленно отключить его от сети питания, и только потом можно его достать из воды.
- Никогда не оставляйте включенный в электросеть прибор без присмотра. Если прибор не используется, отключайте его.
- Держите кабель питания вдали от горячих поверхностей.
- Не используйте прибор в местах распыления аэрозолей (пульверизаторов) или применения кислородных смесей.
- Прибор предназначен исключительно для домашнего использования.
- Не допускайте закупоривания вентиляционных отверстий прибора и не ставьте прибор на неустойчивую поверхность, например, на ковер или матрас. Это может препятствовать вентиляции прибора. Убедитесь в том, что в вентиляционные отверстия не попали волосы, ворсинки, пыль и т. д., и не засовывайте в них посторонние предметы.
- Увлажнитель следует устанавливать на твердой, плоской и горизонтальной поверхности на расстоянии не менее ПЯТНАДЦАТИ сантиметров от стен и вдали от источников тепла, таких как печи, нагревательные приборы и т. д. Увлажнитель может работать неправильно на негоризонтальной поверхности.

RU

- Запрещается использовать этот прибор вблизи мест, где имеется вода, или электрических приборов и мебели из дерева.
- Никогда не пытайтесь подключать прибор к сети электропитания или отключать прибор от сети, если вы соприкасаетесь с водой или находитесь во влажной среде. Это создает риск поражения электрическим током.
- Запрещается погружать прибор в воду или другую жидкость для его чистки.
- Ультразвуковой увлажнитель подлежит регулярной очистке. Для этого обратитесь к рекомендациям по очистке, которые содержатся в данном руководстве, и соблюдайте их.
- Запрещается разбирать основной блок.
- Если из прибора вытекает вода или если во время эксплуатации прибора появился необычный запах, немедленно прекратите использование данного изделия и отнесите его поставщику или в отдел гарантийного обслуживания.
- Не добавляйте в резервуар какие-либо другие жидкости, кроме дистиллированной или деминерализованной воды, имеющей температуру 40 °С.
- Запрещается включать увлажнитель, если в резервуаре нет воды.
- Не встряхивать прибор. Вода может перелиться через край, попасть в основной блок и вывести прибор из строя.
- Запрещается прикасаться к воде и погруженным компонентам во время работы прибора.
- Чтобы предотвратить полное повреждение компонентов, избегайте попадания грязи в основной блок.
- Не применяйте эфирные масла, использование которых в рассеивателе запрещено.
- Не используйте духи или синтетические масла, - это может привести к повреждению прибора.
- Запрещается скрести преобразователь.
- При минусовой температуре (ниже 0 °С) обязательно слейте воду из резервуара и основного блока во избежание риска замерзания.
- Не используйте увлажнитель, если воздух в помещении уже достаточно увлажнен (по меньшей мере 50 % относительной влажности). Чрезмерная влажность проявляется в виде конденсации на холодных поверхностях или стенах помещения. Чтобы правильно определить показатель влажности в помещении, используйте влагомер, который можно приобрести во многих специализированных магазинах и супермаркетах.
- Рекомендуется использовать прибор при температуре от 5 до 40 °С и относительной влажности менее 50 % ОВ.

RU

СОСТАВНЫЕ ЧАСТИ (Рис. 1)

1. Основной блок
2. Главный выключатель (ON/OFF (ВКЛ./ВЫКЛ.) и регулятор пара)
3. Световой индикатор
4. Резервуар
5. Указатель уровня воды
6. Преобразователь
7. Вентилятор
8. Пробка резервуара
9. Форсунка
10. Отсек для эфирных масел
11. Фильтр

УКАЗАНИЯ ПО ИСПОЛЬЗОВАНИЮ ПРИБОРА

Характеристики:

- Вместимость 1,8 л
- Действует непрерывно в течение более 9 часов
- Резервуар для воды, который легко наполняется.
- Специальный лоток позволяет распыление эфирных масел.
- Встроенный предохранитель автоматически прерывает работу распылителя, если резервуар для воды пуст
- Высококачественный преобразователь гарантирует правильную и долговечную работу прибора.

Функции

- Повышает и регулирует уровень относительной влажности помещения.
- Устраняет электростатические заряды.
- Улучшает качество воздуха окружающей среды.

Способ применения:

- Поместите прибор в помещение на полчаса перед включением, чтобы его температура пришла в соответствие с температурой окружающей среды.
- Отсоедините резервуар для воды от прибора (Рис. 2) и открутите пробку против часовой стрелки (Рис. 3).
- Увлажнитель оснащен водяным фильтром. Он способствует очистке воды от известкового налета. Чтобы его прикрепить, закрепите водяной фильтр на внутренней стороне пробки резервуара.
- Заполните резервуар чистой водой с температурой максимум 40 °С (Рис. 4). проверьте, надежно ли закреплена силиконовая шайба, а затем закрутите крышку по часовой стрелке.
- Убедившись в чистоте и герметичности резервуара, аккуратно установите его на основной блок. (Рис. 5)
- Затем Вы можете капнуть в него несколько капель эфирных масел. Внимание: Смотрите соответствующий раздел данного руководства об использовании эфирных масел.
- Сухими руками подключите штепсель к гнезду электропитания и включите прибор. При этом загорается синий индикатор. Аппарат начинает работать (Рис. 6).
- Затем можно отрегулировать требуемую интенсивность пара вращением кнопки управления интенсивностью пара (Рис. 7).
- Как только резервуар опустеет, расположенный внутри прибора предохранитель автоматически отключит подачу электропитания, в случае перегрева нагревателя.
- Во всех случаях необходим тщательный контроль для предотвращения любой опасности.

ВНИМАНИЕ! Руководство по использованию эфирных масел:

Для распыления эфирных масел используйте только специально предназначенный для этого лоток, расположенный в задней части прибора. Капните несколько капель эфирного масла на кусок ваты, поместите вату в резервуар и закройте его. (Рис. 8).

Запрещается капать эфирные масла непосредственно в воду в резервуаре, так как это может привести к необратимым повреждениям прибора.

Перед выбором эфирных масел посоветуйтесь с консультантом службы гарантийного обслуживания Вашего магазина.

ВНИМАНИЕ:

НЕСМОТРЯ НА ТО, ЧТО ПРИБОР ОСНАЩЕН ПРЕДОХРАНИТЕЛЕМ, КОТОРЫЙ ОТКЛЮЧАЕТ ПРЕОБРАЗОВАТЕЛЬ, НЕ ОСТАВЛЯЙТЕ ПРИБОР ПОД НАПРЯЖЕНИЕМ, ЕСЛИ ОН НЕ ИСПОЛЬЗУЕТСЯ.

УХОД ЗА ПРИБОРОМ И ХРАНЕНИЕ ЕГО

Если вода жесткая, то есть в ней содержится значительное количество кальция и магния, в приборе может откладываться осадок в виде белого порошка, что приводит к образованию твердых отложений на поверхности резервуара, преобразователя (керамической пластине, производящей ультразвук) и на внутренних стенках резервуара с водой. Накипь на поверхности преобразователя препятствует правильному функционированию прибора.

Рекомендуется:

- 1) Использовать кипяченую, охлажденную или дистиллированную воду при каждом использовании прибора.
- 2) Очищайте резервуар раз в 3 дня, а преобразователь — раз в неделю.
- 3) Регулярно меняйте воду в резервуаре, чтобы она была свежей и не оставалась в нем дольше двух дней.
- 4) Очищайте весь прибор и полностью высушивайте все его части, если он не используется.

Для чистки преобразователя:

- 1) Нанесите 2–5 капель уксуса на поверхность и оставьте на 2–5 минут.
- 2) Уберите отложения с поверхности при помощи мягкой щетки. Не используйте твердый инструмент, чтобы не поцарапать поверхность.
- 3) Прополощите преобразователь в чистой воде.
- 4) Не используйте мыло или другие моющие средства, содержащие щелочи, для очистки преобразователя.

RU

Чистка блока резервуара:

- 1) Вымойте резервуар водой с помощью мягкой ткани, если имеются отложения или известковый налет внутри, используйте уксус.
- 2) Если на предохранителе есть отложения, нанесите на него несколько капель уксуса и очистите его с помощью щетки.
- 3) Промойте резервуар в чистой воде.

Хранение:

- 1) Тщательно очищайте и высушивайте ультразвуковой увлажнитель, придерживаясь инструкций по уходу и техническому обслуживанию.
- 2) Дайте ему полностью высохнуть, перед тем как уложить его на хранение. Не укладывайте его, если в основном блоке осталась вода.
- 3) Храните прибор в сухом проветриваемом месте, недоступном для детей.

Очистка фильтра

- 1) Показатели деминерализации и долговечности фильтра зависят от содержания минералов в используемой воде для увлажнителя. Напоминаем, что рекомендуется использовать дистиллированную или деминерализованную воду.
- 2) Следует иметь в виду, что фильтр необходимо промывать в чистой воде каждые 2 дня. Для этого снимите его, открутив пробку резервуара.

НЕИСПРАВНОСТИ И СПОСОБЫ ИХ УСТРАНЕНИЯ

ПРОБЛЕМА	ВОЗМОЖНЫЕ ПРИЧИНЫ	УСТРАНЕНИЕ
Отсутствие тяги воздуха, отсутствие пара	Отсутствие питания	Включите прибор
	Отрегулированная интенсивность пара находится на минимальном уровне.	Отрегулируйте интенсивность парообразования.
	Уровень воды в желобке слишком высокий.	Вылейте лишнюю воду из желобка.
	Утечка воды из резервуара	Закройте крышку надлежащим образом.
Есть тяга, но отсутствует пар	Отсутствие воды в резервуаре.	Наполните резервуар.
	Температура прибора очень низкая.	Перед использованием, на полчаса поместите прибор в помещение с комнатной температурой.
Пар имеет необычный запах	Застоялась вода, по причине нечастой замены воды в резервуаре.	Почистьте резервуар и наполните его свежей водой.
	Эфирные масла	Замените кусок ваты, использованный для эфирных масел.
Низкая интенсивность	Отрегулированная интенсивность пара находится на минимальном уровне.	Отрегулируйте интенсивность с помощью кнопки управления
	Осадочные отложения на преобразователе	Почистите преобразователь
	Вода слишком холодная.	Используйте воду комнатной температуры.
	Нечистая вода.	Почистьте резервуар и наполните его свежей водой.
Пар не поднимается	Отрегулированная интенсивность пара находится на минимальном уровне.	Отрегулируйте интенсивность пара.
	Резервуар и основной блок неправильно подсоединены.	Подгоните их друг к другу надлежащим образом.
	Вентилятор работает неправильно.	Отнесите изделие к поставщику или в отдел гарантийного обслуживания.
Шум	Резонанс ввиду слишком низкого уровня воды в резервуаре.	Добавьте воду в резервуар.
	Резонанс ввиду нестабильности поверхности.	Расположите блок на прочной поверхности.

RU

ТЕХНИЧЕСКИЕ ХАРАКТЕРИСТИКИ

- Максимальная интенсивность испарения: 200 мл/ч
- Вместимость резервуара для воды: 1,8 л
- Шум: ≤ 35 дБ

РЕКОМЕНДАЦИИ ПО УТИЛИЗАЦИИ ОТХОДОВ

- Упаковка сделана из безопасных для окружающей среды материалов, которые могут быть переработаны и использованы в качестве вторичного сырья. Картон можно выбрасывать в бак для сбора бумаги. Упаковочная пленка подлежит переработке в местном центре по переработке и утилизации отходов.
- Если прибор больше не используется, утилизируйте его безопасным для окружающей среды способом, соблюдая все действующие предписания.

ОГРАНИЧЕНИЯ ГАРАНТИИ

LANAFORM® гарантирует отсутствие каких-либо дефектов материала и сборки прибора в течение двух лет с даты его продажи со следующими исключениями.

Гарантия LANAFORM® не распространяется на повреждения в результате обычного износа данного товара. Кроме того, гарантия на данный товар марки LANAFORM® не распространяется на случаи, когда товар пришел в негодность в результате любого ненадлежащего, неправильного или несоответствующего использования, аварии, применения любых неоригинальных принадлежностей, переделки товара или на любые другие не указанные здесь случаи вне контроля LANAFORM®.

LANAFORM® не несет какой-либо ответственности в связи с любыми побочными, косвенными или специальными повреждениями прибора.

Все подразумеваемые гарантии относительно работоспособности товара ограничены двухлетним сроком с даты изначальной покупки товара при условии предоставления копии документа, подтверждающего покупку.

Получив ваш прибор, компания LANAFORM® в зависимости от обстоятельств отремонтирует его или произведет замену деталей, а затем возвратит его вам. Гарантийное обслуживание выполняют только сервисные центры LANAFORM®. Если техническое обслуживание данного товара было выполнено не сервисным центром LANAFORM®, а каким-либо другим лицом, настоящие гарантийные обязательства считаются недействительными

RU

PODRĘCZNIK UŻYTKOWNIKA

Dziękujemy Państwu za zainteresowanie nawilżaczem TRAINY firmy LANAFORM®.

Dla ludzi, wilgotność względna najbardziej komfortowa mieści się od 45% do 55%. Powietrze zbyt suche i złej jakości może być źródłem wielu chorób naszych dzieci: problemy z oddychaniem, odwodnienie, itp. ...

Nawilżacz TRAINY jest idealnym rozwiązaniem na te problemy. Bardzo prosty w użyciu TRAINY ma 1,8 litrowy zbiornik, łatwy do wypełnienia i wdrożenia do użytku. Zapewnia samodzielne działanie dłużej niż dziewięć godzin gwarantując dziecku spokojną noc. TRAINY jest wyposażony w system bezpieczeństwa zintegrowany, który gwarantuje pewne użycie. Operacyjnych w mgnieniu oka, nawilżacz ma kojące niebieskie oświetlenie dla dziecka. Jego działanie jest natychmiastowe i ciche, a przepływ pary jest regulowany.

Ponadto jest wyposażony w miseczkę mieszającą olejki eteryczne pozwalającą na rozpylanie olejków eterycznych.

PRZED PIERWSZYM UŻYCIEM NAWILŻACZA PROSIMY O ZAPOZNANIE SIĘ Z PONIŻSZYMI ZALECENIAMI, A W SZCZEGÓLNOŚCI PODSTAWOWYMI WSKAZÓWKAMI BEZPIECZEŃSTWA:

- Urządzenia wolno używać wyłącznie w sposób opisany w niniejszej instrukcji.
- Należy upewnić się, że zalecane napięcie elektryczne jest odpowiednie.
- Urządzenie nie może być używane przez osoby (w tym również dzieci) z ograniczeniem fizycznym, sensorycznym lub umysłowym, nie posiadające doświadczenia bądź wiedzy, chyba że pozostają one pod opieką i nadzorem osoby odpowiedzialnej za ich bezpieczeństwo, która przekazała im niezbędne informacje dotyczące prawidłowej obsługi urządzenia. Należy nadzorować dzieci, aby nie bawiły się urządzeniem.
- Nie należy używać akcesoriów, które nie są zalecane przez firmę LANAFORM lub nie zostały dostarczone wraz z urządzeniem.
- Jeśli kabel zasilania został uszkodzony, należy go zastąpić nowym, specjalnym kablem lub kablem podobnym, dostępnym u dostawcy lub w dziale obsługi klienta.
- Nie należy używać urządzenia, którego wtyczka została uszkodzona, a także jeżeli nie działa prawidłowo, zostało upuszczone na ziemię, uszkodzone lub wpadło do wody. W takim przypadku należy sprawdzić urządzenie i przeprowadzić jego naprawę u dostawcy lub w serwisie po sprzedaży.
- Po użyciu urządzenia lub przed przystąpieniem do jego oczyszczenia, należy odłączyć je od zasilania.
- Jeżeli urządzenie wpadło do wody, należy natychmiast wyłączyć je z prądu, przed wyjęciem z wody.
- Podłączone do prądu urządzenie elektryczne nie powinno być pozostawiane bez nadzoru. Kiedy urządzenie nie jest używane, należy wyłączyć je z prądu.
- Przewód zasilania powinien znajdować się w bezpiecznej odległości od gorących powierzchni.
- Nigdy nie używajcie Państwo tego urządzenia w pomieszczeniu, w którym wyroby aerozolowe (aerole) są stosowane lub w pomieszczeniu, w którym jest podawany tlen.
- Urządzenie jest przeznaczone wyłącznie do użytku domowego.
- Nie zatykać otworów wentylacyjnych urządzenia oraz nie kłaść urządzenia na powierzchniach niestabilnych typu dywan lub materac. Uniemożliwi to wentylację urządzenia. Należy upewnić się, że otwory wentylacyjne nie są zasłonięte włosami, kurzem itp. Nie wprowadzać do urządzenia żadnych przedmiotów.
- Nawilżacz należy zawsze stawiać na twardym, płaskim i równym podłożu, w odległości co najmniej PIĘTNASTU centymetrów od ścian, oraz zachowując bezpieczną odległość od wszelkich Źródeł ciepła: grzejniki, kaloryfery itp. Nawilżacz nie będzie działał poprawnie, jeśli zostanie postawiony na powierzchni, która nie jest pozioma.
- Nie wolno używać nawilżacza w miejscu, w którym znajduje się woda czy pracuje jakikolwiek inne urządzenie, a także w pobliżu drewnianych mebli.

- Nie próbować włączać lub wyłączać urządzenia z prądu, jeżeli użytkownik posiada kontakt z wodą lub wilgocią. Grozi to porażeniem prądem elektrycznym.
- Nie wolno zanurzać urządzenia w wodzie lub jakiegokolwiek innej cieczy w celu umycia go.
- Ultradźwiękowy nawilżacz powietrza powinien być czyszczony w regularnych odstępach czasu. Należy zapoznać się z zamieszczonymi w tej instrukcji zaleceniami dotyczącymi czyszczenia i przestrzegać ich.
- Nie demontować podstawy.
- Jeżeli dochodzi do wycieku wody z urządzenia lub jeżeli nietypowy zapach występuje podczas używania, należy natychmiast przerwać stosowanie produktu i odesłać go do dostawcy lub do działu sprzedaży.
- Nie wolno wlewać do zbiornika ŻADNEJ innej substancji niż woda destylowana lub zdemineralizowana o temperaturze niższej niż 40°.
- Nie włączać nawilżacza, kiedy w zbiorniku nie ma wody.
- Nie potrząsać urządzeniem. Mogłoby to doprowadzić do przelania się wody w zbiorniku, co z kolei mogłoby wpłynąć na prawidłowość działania urządzenia.
- Nie dotykać wody i elementów, które są w niej zanurzone, kiedy urządzenie pracuje.
- Aby zapobiec uszkodzeniom elementów, należy unikać pochłapania wnętrza podstawy.
- Nie używać olejków zapachowych, których używanie jest niezalecane.
- Proszę nie używać zapachów lub aromatów syntetycznych, mogłyby one uszkodzić urządzenie.
- Nie wolno pocierać przetwornika.
- W razie wystąpienia temperatury poniżej 0° należy opróżnić zbiornik na wodę, przez co unikniemy jej zamarznięcia.
- Nie należy używać nawilżacza, jeżeli powietrze w pomieszczeniu jest wystarczająco wilgotne (co najmniej 50% wilgotności względnej). W przypadku zbyt wysokiej wilgotności para pojawia się na zimnych powierzchniach lub ścianach pomieszczenia. Aby określić właściwy poziom wilgotności w pomieszczeniu, należy posłużyć się wilgotnościomierzem – są one dostępne w większości wyspecjalizowanych sklepów i supermarketów.
- Zalecane jest używanie urządzenia w temperaturze od 5oC do 40oC, przy wilgotności względnej niższej od 50%.

ELEMENTY SKŁADOWE (rys. 1)

1. Podstawa
2. Wyłącznik główny (ON/OFF oraz regulacja pary)
3. Wskaźnik świetlny
4. Zbiornik
5. Czujnik poziomu wody
6. Przetwornik
7. Wentylator
8. Korek zbiornika
9. Dysza
10. Szufiadka na olejki eteryczne
11. Filtr

ZALECENIA DOTYCZĄCE EKSPLOATACJI

Właściwości :

- Pojemność 1,8 l
- Urządzenie może pracować przez 9 godzin bez przerwy.
- Łatwo uzupełniany zbiornik wody.
- Miseczka mieszcząca olejki eteryczne pozwala na rozpylanie olejków eterycznych.
- Wbudowany moduł bezpieczeństwa wyłącza urządzenie, kiedy zbiornik wody jest pusty.
- Przetwornik wysokiej jakości gwarantuje poprawne i trwałe funkcjonowanie.

Funkcje:

- Zwiększa i reguluje wilgotność względną w pomieszczeniu.
- Usuwa ładunki elektrostatyczne.
- Poprawia jakość powietrza

Sposób użycia:

- Należy ustawić urządzenie w pomieszczeniu na pół godziny przed włączeniem go, w celu dostosowania nawilzacza do temperatury otoczenia.
- Wyjąć zbiornik wody z urządzenia (rys. 2), odkręcić korek, obracając go w kierunku odwrotnym do ruchu wskazówek zegara (rys. 3).
- Nawilżacz posiada filtr do wody. Przyczynia się on w szczególności do przetwarzania wapnia znajdującego się w wodzie. Aby go zamocować, należy zamocować filtr wody na wewnętrznej ścianie zatyczki zbiornika.
- Napełnić zbiornik czystą wodą o maksymalnej temperaturze nieprzekraczającej 40°C (rys.4). Upewnić się, że okrągła podkładka silikonowa znajduje się na miejscu, a następnie zamknąć pokrywę, przekręcając w kierunku zgodnym z ruchem wskazówek zegara.
- Należy upewnić się, że zbiornik jest czysty i szczelny, następnie należy zamontować go na podstawie. (rys.5)
- Następnie możecie Państwo wypełnić miseczkę-szufladkę kilkoma kroplami olejków eterycznych. Uwaga: Odnieście się do paragrafu związanego z wykorzystaniem olejków eterycznych w niniejszej instrukcji obsługi.
- Suchymi rękami należy podłączyć urządzenie do prądu i uruchomić je. Niebieska kontrolka zapala się. Urządzenie zaczyna pracować. (rys. 6).
- Następnie można ustawić natężenie pary, przekręcając pokrętkę kontrolnym (rys.7).
- Gdy zbiornik opróżni się wówczas znajdujący się wewnątrz urządzenia czujnik zabezpieczający automatycznie odetnie zasilanie elektryczne, w momencie przegrzania się obwodu.
- Jakkolwiek potrzebna jest szczególna uwaga, aby reagować na wszystkie ewentualne zagrożenia.

UWAGA: Używanie olejków eterycznych:

Do rozpylania olejków eterycznych w pomieszczeniu, używajcie Państwo tylko z miseczki - szufladki do tego celu i znajdującej się z tyłu urządzenia. Wlejcie Państwo kilka kropli olejków eterycznych na «bawelnę», a następnie zamknijcie szufladkę. (rys. 8).

Nigdy nie wlewajcie olejków eterycznych bezpośrednio do zbiornika na wodę, ponieważ mogłoby to spowodować trwałe uszkodzenie urządzenia.

Przed wybraniem olejku eterycznego, którego chcecie Państwo używać do rozpylania, konieczne jest, aby zasięgnąć porady w punkcie sprzedaży.

UWAGA:

POMIMO ISTNIENIA ZABEZPIECZEŃ, KTÓRE WYŁĄCZAJĄ TRANSDUKTOR, PROSZĘ NIE ZOSTAWIAĆ URZĄDZENIA POD NAPIĘCIEM, JEŚLI Z NIEGO NIE KORZYSTACIE.

KONSERWACJA I PRZECHOWYWANIE:

Jeżeli woda jest twarda, czyli zawiera zbyt dużo wapnia i magnezu, wewnątrz urządzenia może odkładać się «biały proszek», a na powierzchni zbiornika, przetwornika (element ceramiczny, który wytwarza ultradźwięki) i wewnętrznych ściankach zbiornika wody pojawia się ciężka piana. Osad, który może zebrać się na transduktorze uniemożliwia poprawne funkcjonowanie urządzenia.

Zalecamy :

- 1) używanie wody przegotowanej lub destylowanej;
- 2) urządzenie należy czyścić co 3 dni, transduktor co tydzień,
- 3) regularnie, co dwa dni, wymieniać wodę w zbiorniku, aby zawsze była świeża,
- 4) czyścić całe urządzenie, a w momencie uruchamiania go, upewnić się, że wszystkie części są suche.

Aby oczyścić transduktor:

- 1) Nalać 2 do 5 kropli octu na powierzchnię i odczekać 2 do 5 minut ;
- 2) Za pomocą miękkiej szczoteczki oczyścić powierzchnię; Nie używać ostrego narzędzie w celu usunięcia kamienia;
- 3) Przepłukać przetwornik czystą wodą.
- 4) Do czyszczenia przetwornika nie należy używać mydła lub innych substancji zasadowych.

PL

Aby oczyścić misę:

- 1) Podstawę należy czyścić wodą i miękką szmatką, ewentualnie używając octu, jeżeli wewnątrz pojawiła się piana lub kamień.
- 2) Jeżeli piana pokrywa wyłącznik bezpieczeństwa, należy umieścić na nim kilka kropel octu i wyczyścić miękką szczotką.
- 3) opłukać zbiornik za pomocą czystej wody.

Przechowywanie:

- 1) Starannie oczyścić i wysuszyć ultradźwiękowy nawilżacz, postępując zgodnie ze wskazówkami dotyczącymi konserwacji.
- 2) Przed przechowywaniem należy odczekać, aż urządzenie będzie całkowicie suche. Nie wolno pozostawiać wody w podstawie.
- 3) Urządzenie powinno być przechowywane w miejscu suchym i chłodnym, niedostępnym dla dzieci.

Aby oczyścić filtr

- 1) Wydajność demineralizacji i trwałość filtra zależy od zawartości minerałów w wodzie stosowanej z nawilżaczem. Przypominamy Państwu, że zalecane jest stosowanie wody destylowanej lub też wody zdemineralizowanej.
- 2) Należy uwzględnić przepłukiwanie filtra czystą wodą co 2 dni. Aby to zrobić należy zdjąć filtr z zatyczki zbiornika.

AWARIE I ROZWIĄZANIA

W przypadku awarii w normalnych warunkach pracy, proszę zapoznać się z poniższą tabelą:

PROBLEM	MOŻLIWE PRZYCZYNY	ROZWIĄZANIA
Brak wydmuchiwania, brak pary	Brak zasilania	Podłączyć urządzenie do zasilania
	Regulacja intensywności pary jest ustawiona na minimum	Ustawić natężenie pary.
	Poziom wody w rowku jest zbyt wysoki.	Usuńcie Państwo wodę z rowka.
	Wyciek ze zbiornika wody.	Zamknijcie prawidłowo pokrywkę.
Wydmuchiwanie, ale brak pary	Brak wody w zbiorniku.	Napełnijcie Państwo zbiornik.
	Urządzenie ma zbyt niską temperaturę.	Umieścić urządzenie w pomieszczeniu o temperaturze pokojowej, na co najmniej 30 minut przed planowanym użyciem.
Para posiada niecodzienny zapach	Woda zbyt długo znajduje się w zbiorniku.	Oczyścić zbiornik i wypełnić go świeżą wodą.
	Olejki eteryczne.	Wymieńcie Państwo płytek bawełniany wykorzystywany do olejków eterycznych.
Słabe natężenie.	Regulacja intensywności pary jest ustawiona na minimum	Zmienić ustawienie za pomocą odpowiedniego przycisku
	Osady na transdaktorze.	Oczyścić transdaktor.
	Woda zbyt zimna.	Używać wody o temperaturze pokojowej.
	Woda jest brudna.	Oczyścić zbiornik i wypełnić go świeżą wodą.
Para nie wznosi się	Regulacja intensywności pary jest ustawiona na minimum	Ustawić natężenie pary.
	Zbiornik nie został dobrze podłączony do podstawy.	Połączyć prawidłowo.
	Wentylator nie działa poprawnie.	Proszę dostarczyć urządzenie do producenta lub do działu obsługi klienta.
Hałas	Drgania wynikające ze zbyt niskiego poziomu wody w zbiorniku.	Dolać wody do zbiornika.
	Drgania wynikające z niestabilnej powierzchni.	Ustawić urządzenie na stabilnej powierzchni.

DANE TECHNICZNE

- Maksymalny poziom parowania: 200 ml/godz.
- Pojemność zbiornika na wodę: 1,8 l
- Hałas: ≤ 35dB

WSKAZÓWKI DOTYCZĄCE ELIMINACJI ODPADÓW

- Opakowanie w całości składa się z materiałów niestwarzających zagrożenia dla środowiska, które mogą zostać przekazane do lokalnego punktu sortowania odpadów, aby poddać je recyklingowi. Karton można wrzucić do pojemnika przeznaczonego na papier. Folie od opakowania powinny zostać przekazane do lokalnego punktu sortowania odpadów.
- Jeśli urządzenie nie będzie już więcej używane, należy pozbyć się go z poszanowaniem środowiska i w sposób zgodny z lokalnymi regulacjami prawnymi.

GWARANCJA OGRANICZONA

LANAFORM® gwarantuje, że niniejszy produkt jest wolny od wad materiałowych i fabrycznych przez okres dwóch lat licząc od daty zakupu, za wyjątkiem przypadków określonych poniżej.

Gwarancja LANAFORM® nie obejmuje uszkodzeń spowodowanych normalnym zużyciem produktu. Ponadto, gwarancja udzielana w odniesieniu do tego produktu LANAFORM® nie obejmuje szkód spowodowanych nadmiernym, nieprawidłowym lub w inny sposób niedozwolonym użytkowaniem produktu, jak również wypadkiem, użyciem niedozwolonych akcesoriów, przeprowadzeniem przeróbek oraz wszelkimi innymi okolicznościami pozostającymi poza kontrolą firmy LANAFORM®.

LANAFORM® nie ponosi żadnej odpowiedzialności za tego rodzaju szkody dodatkowe, przyczynowe lub specjalne.

Wszelkie gwarancje dotyczące parametrów produktu obowiązują jedynie w okresie dwóch lat licząc od daty początkowego zakupu, pod warunkiem przedstawienia dowodu zakupu.

Po odesłaniu produktu, LANAFORM® przeprowadzi jego naprawę lub wymianę na nowy, w zależności od okoliczności. Gwarancja może zostać zrealizowana jedynie przez Centrum Serwisowe LANAFORM®. W przypadku przeprowadzenia jakichkolwiek czynności dotyczących utrzymania niniejszego produktu przez osoby inne, niż Centrum Serwisowe LANAFORM® powoduje unieważnienie niniejszej gwarancji.

PL

UPUTE ZA UPORABU

Zahvaljujemo Vam na interesu koji ste pokazali za ovlaživaè zraka TRAINY tvrtke LANAFORM®.

Za ljude, najugodnija relativna vlaga iznosi između 45% i 55%. Presuhi zrak i njegova loša kvaliteta mogu biti uzrokom mnogih tegoba naše djece: respiratorni problemi, dehidracija, itd...

Ovlaživaè zraka TRAINY je savršeno rješenje za te probleme. TRAINY, veoma lak za rukovanje, opremljen je spremnikom od 1.8 litara koji se lako puni i umeće. Uređaj posjeduje autonomiju rada od više od 9 sati što djetetu jamči mirnu noć. Uređaj TRAINY opremljen je integriranim sigurnosnim sustavom koji osigurava sigurnu uporabu. Funkcionalan za tren oka, ovlaživaè osim toga ima pravo svjetlo koje umiruje dijete. Odmah se uključuje, radi tiho, a protok pare se može namjestiti. Osim toga ima posudicu za esencijalno ulje koja omogućuje raspršivanje esencijalnih ulja.

MOLIMO VAS PROČITAJTE OVE UPUTE ZA UPORABU VAŠEG OVLAŽIVAČA, A NAROČITO OSNOVNE SIGURNOSNE UPUTE:

- Ovaj uređaj koristite samo u okviru načina korištenja opisanog u ovom priručniku.
- Uvjerite se da napon naveden na uređaju odgovara naponu Vaše napojne mreže.
- Ovaj uređaj nije namijenjen osobama (uključujući djecu) sa smanjenim fizičkim, senzornim ili metalnim sposobnostima, niti osobama koje nemaju dovoljno iskustva ili znanja, osim ako ih nadzire osoba odgovorna za njihovu sigurnost ili ih je uputila u korištenje uređaja. Malu djecu potrebno je nadzirati kako se ne bi igrala uređajem.
- Nemojte koristiti pribor koji ne preporuča tvrtka LANAFORM ili koji nije isporučен s uređajem.
- Ako je napojni kabel oštećen, trebate ga zamijeniti specijalnim kablom ili sličnim kablom kojeg možete nabaviti kod svog dobavljača ili postprodajnog servisa.
- Nemojte koristiti uređaj ako je utičnica oštećena, ako uređaj ne radi ispravno, ako je pao na zemlju, ako je oštećen, ili je pao u vodu. U tom slučaju uređaj treba pregledati i popraviti dobavljaè ili njegov postprodajni servis.
- Nakon korištenja ili prije èišćenja uvijek iskopèajte uređaj iz struje.
- Odmah iskljuèite uređaj koji je pao u vodu prije nego ga izvadite.
- Elektrièni uređaj ne smije nikada ostati prikljuèen u struju bez nadzora. Iskljuèite ga iz struje kada ga ne koristite.
- Maknite elektrièni kabel s vršnih površina.
- Ovaj uređaj ne koristite nikad u prostoriji u kojoj se koriste aerosolni proizvodi (sprejevi) ili u prostoriji u kojoj se regulira kisik.
- Ovaj proizvod namijenjen je iskljuèivo u privatne svrhe.
- Nikada ne zaèepljujte ventilacijske otvore uređaja i ne postavljajte ga na nestabilnu površinu kao što je tepih ili madrac. To bi moglo sprijeèiti ventilaciju. Uvjerite se da ventilacijski otvori nisu zaèepljeni kosom, dlakama, prašinom, itd... Ne gurajte predmete u uređaj.
- Ovlaživaè uvijek stavljajte na èvrstu, ravnu i vodoravnu površinu, najmanje PETNAEST centimetara udaljeno od zida i dalje od izvora topline kao što su peæi, radijatori itd. Ovlaživaè ne može ispravno raditi na površini koja nije vodoravna.
- Ne koristite uređaj blizu mjesta na kojem se nalazi voda, u blizini elektriènih aparata ili drvenog namještaja.
- Nikada ne pokušavajte spojiti ili odspojiti uređaj ako ste u kontaktu s vodom ili u vlažnoj okolini. To bi moglo prouzroèiti rizik od elektriènog udara.
- Uređaj nikada ne potapajte ili uranjajte u vodi ili u bilo koju drugu tekuèinu za èišćenje.
- Ultrazvuèni ovlaživaè se mora èistiti redovito. Iz tog razloga pridržavajte se instrukcija za èišćenje aparata u ovom priručniku
- Nikada ne rastavljajte jedinicu postolja.

- Ako tijekom korištenja uređaja iz njega počne curiti voda ili se osjeti neuobičajen miris, odmah prestanite koristiti proizvod i odnesite ga dobavljaču ili u postprodajni servis.
- U spremnik ne dolijevajte NIKAKVU drugu tvar osim destilirane ili demineralizirane vode, čija temperatura treba biti manja od 40°.
- Nikada ne uključujte ovlaživač ako u spremniku za vodu nema vode.
- Nemojte tresti uređaj. To bi moglo dovesti do prelijevanja vode u jedinicu postolja i utjecati na njezin rad.
- Ne dodirujte vodu i potopljene komponente kada je uređaj u funkciji.
- Da biste spriječili oštećenje komponenti izbjegavajte prskanje unutrašnjosti jedinice postolja.
- Ne koristite esencijalna ulja čija se uporaba ne preporuča za raspršivanje.
- Ne koristite parfeme ili sintetska ulja jer bi mogli oštetiti uređaj.
- Nikada ne grebite sondu.
- U slučaju negativne temperature (manje od 0°), izlijte vodu iz spremnika i postolja kako biste izbjegli opasnost od smrzavanja.
- Ne koristite ovlaživač, ako je zrak prostorije je dovoljno vlažan (barem 50% relativne vlage zraka). Povišena vlaga u prostoriji može dovesti do pojave kondenzata na hladnim površinama ili zidovima sobe. Kako biste pravilno odredili sadržaj vlage, koristite higrometar koji možete kupiti u većini specijaliziranih prodavaonica i velikim supermarketima.
- Preporučamo da uređaj koristite na temperaturi između 5° i 40°C i pri relativnoj vlazi zraka manjoj od 50% RH.

SASTAVNI DIJELOVI (sl. 1)

1. Jedinica postolja
2. Glavni prekidač (UKLJ./ISKLJ. i namještanje pare)
3. Svjetlosni indikator
4. Spremnik
5. Detektor razine vode
6. Sonda
7. Ventilator
8. Čep spremnika
9. Mlaznica
10. Ladica za esencijalna ulja
11. Filtar

CR

UPUTE ZA KORIŠTENJE

Značajke:

- Zapremina od 1.8 l
- Može raditi bez prestanka tijekom 9 sati
- Spremnik vode koji se lako puni.
- Posudica za esencijalna ulja koja omogućuje raspršivanje esencijalnih ulja.
- Integrirana sigurnosna naprava koja prekida rad automatskog raspršivača kada je spremnik vode prazan
- Veoma kvalitetna sonda jamči ispravan i trajan rad

Funkcije:

- poveæava i regulira relativnu vlagu u prostoriji.
- Eliminira statiki elektricitet.
- poboljšava kvalitetu okolnog zraka

Upute za uporabu:

- Stavite ureðaj u prostoriju pola sata prije uporabe kako bi se zagrijao na sobnu temperaturu.
- Skinite spremnik vode s ureðaja (sl. 2), odvijte èep okreæuæi ga u smjeru suprotnom od smjera kazaljki na satu (sl. 3).
- Ovlaživaè je opremljen filtrom za vodu. On posebno doprinosi proèišèavanju kamenca sadržanog u vodi. Prièvrstite filtar za vodu na unutarnju stjenku èepa spremnika.
- Spremnik napunite èistom vodom maksimalne temperature 40°C (sl. 4). Provjerite da je silikonski prsten dobro postavljen, zatim zatvorite poklopac okreæuæi ga u smjeru kazaljki na satu.
- Uvjerite se da je spremnik èist i nepropustan, a zatim ga oprezno postavite na jedinicu postolja. (sl. 5)
- Nakon toga možete napuniti posudicu-ladicu s nekoliko kapi esencijalnih ulja. Pozor: pogledajte odlomak o korištenju esencijalnih ulja u ovom priruèniku.
- Suhim rukama spojite utikaè i uključite ureðaj. Plava žaruljica se pali. Ureðaj poèinje raditi. (sl. 6).
- Nakon toga možete namjestiti željenu jaèinu pare okreæuæi gumb za kontrolu jaèine pare (sl. 7).
- Kada je spremnik prazan, sigurnosna naprava smještena u unutrašnjosti ureðaja automatski æe iskljuèiti napajanje strujom ako se krug pregrijava.
- U svakom sluèaju, radi sprjeèavanja svih vrsta opasnosti, ureðaj je potrebno nadzirati.

POZOR: Uporaba esencijalnih ulja:

Za raspršivanje esencijalnih ulja u prostoriji koristite samo posudicu - ladicu predviðenu u tu svrhu, a koja se nalazi na stražnjoj strani ureðaja. Ukapajte nekoliko kapi esencijalnih ulja na «komadiæ vate», a zatim zatvorite ladicu. (sl. 8).

Nikada ne ulijevajte esencijalna ulja izravno u spremnik vode jer bi to moglo nepovratno uništiti ureðaj.

Prije nego odaberete esencijalna ulja koja æete raspršivati, obavezno treba zatražiti mišljenje prodavaèa.

POZOR:

IAKO POSTOJI SIGURNOSNI UREÐAJ KOJI PREKIDA RAD SONDE, IZBJEGAVAJTE DA VAM APARAT BUDE UKLJUÈEN KADA GA NE KORISTITE.

ODRŽAVANJE I SPREMANJE:

Ako je voda teška, tj. ako sadrži previše kalcija i magnezija, može se pojaviti «bijeli prah» u ureðaju koji æe prouzrokovati naslage na površini spremnika, na sondi (keramièki dio koji proizvodi ultrazvukove) i na unutarnjim stjenkama spremnika za vodu. Kamenac na površini sonde sprjeèava ispravan rad ureðaja.

Preporuèujemo:

- 1) da svaki put koristite prokuhanu i ohlaðenu ili destiliranu vodu.
- 2) èišæenje spremnika svaka 3 dana, a sonde svakog tjedna.
- 3) redovitu promjenu vode u spremniku svaka dva dana, kako bi bila svježa.
- 4) èišæenje cijelog ureðaja i sušenje svih njegovih dijelova kada se ne koristi.

Da biste oèistili sondu :

- 1) nakapajte 2 do 5 kapi octa na njenu površinu i ostavite djelovati 2 do 5 minute.
- 2) išeetkajte kamenac s površine mekom èetkom. Nemojte koristiti tvrdi alat da ne bi došlo do grebanja površine.
- 3) Sondu isprati èistom vodom.
- 4) Ne koristite sapun ili druge bazne supstance za èišæenje sonde.

Da biste oèistili jedinicu spremnika:

- 1) oèistite posudu s vodom koristeæi meku krpu i ocat, ako postoje naslage kamenca u njoj.
- 2) ako kamenac pokriva sigurnosni prekidaè, nakapajte nekoliko kapi octa i oèistite ga èetkom.
- 3) isperite spremnik èistom vodom.

Spremanje:

- 1) Pažljivo èistite i sušite ultrazvuèni ovlaživaè, poštujuæi upute za održavanje.
- 2) Potpuno ga osušite prije spremanja. Nemojte ga spremati ukoliko u bazi ima vode.
- 3) Držite aparat na hladnom i suhom mjestu, izvan dohvata djece.

Da biste oèistili filter

- 1) Performanse demineralizacije i dugog vijeka trajanja Vašeg filtra ovise o postotku minerala u vodi koja se koristi s ovlaživaèem. Podsjeæamo Vas da je preporuèeno korištenje destilirane ili demineralizirane vode.
- 2) Filter treba ispirati èistom vodom svaka 2 dana. Za to ga treba skinuti s èepa spremnika.

CR

KVAROVI I POPRAVKI

U sluæaju kvara, u normalnim uvjetima korištenja, molimo pogledajte sljedeæu tablicu:

KVAR	MOGUÆI UZROCI	POPRAVAK
Ne puše, nema pare	Bez napajanja	Spojite ureðaj
	Kontrola jaèine pare je na minimumu.	Namjestite jaèinu pare.
	Previsoka razina vode u žlijebu.	Izlijte vodu iz žlijeba.
	Voda curi iz spremnika.	Zatvorite poklopac propisno.
Puše, ali nema pare	Nema vode u spremniku.	Napunite spremnik.
	Temperatura jedinice je preniska.	Stavite jedinicu u sobi na sobnu temperaturu pola sata prije uporabe.
Para miriše èudno	Voda stoji predugo u spremniku.	Oèistite spremnik i dolijte svježu vodu.
	Esencijalna ulja.	Zamijenite vatu koju ste koristili za esencijalna ulja.
Slaba jaèina	Kontrola jaèine pare je na minimumu.	Regulirajte gumbom za kontrolu
	Naslage na sondi.	Oèistite sondu.
	Voda je prehladna.	Koristite vodu sobne temperature.
	Voda nije èista.	Oèistite spremnik i dolijte svježu vodu.

Para se ne diže	Kontrola jačine pare je na minimumu.	Namjestite jačinu pare.
	Spremnik i postolje nisu dobro spojeni.	Ispravno ih spojite.
	Ventilator ne radi ispravno.	Odnosite proizvod dobavljaču ili njegovom postprodajnom servisu.
Buka	Rezonanca zbog niske razine vode u spremniku.	Dolijte vodu u spremnik.
	Rezonanca zbog nestabilne površine.	Stavite uređaj na stabilnu površinu.

TEHNIČKI DETALJI

- Maksimalni postotak hlapljenja vode: 200 ml/h
- Zapremina spremnika za vodu: 1.8 L
- Buka: ≤ 35dB

SAVJETI O UKLANJANJU OTPADA

- Ambalaža se u potpunosti sastoji od materijala koji nisu opasni po okoliš i mogu se predati u sabirni centar u Vašoj općini kako bi se upotrijebili kao sekundarni materijali. Karton se može baciti u kontejner za skupljanje papira. Ambalažnu foliju potrebno je predati sabirnom i reciklažnom centru u Vašoj općini.
- Kada više nećete upotrebljavati aparat, zbrinite ga neškodljivo po okoliš i u skladu sa zakonskim odredbama.

CR

OGRANIČENO JAMSTVO

LANAFORM® jamči da ovaj proizvod nema nikakve greške u materijalu ni proizvodne greške za razdoblje od dvije godine od datuma kupnje proizvoda, osim u niže navedenim slučajevima.

Jamstvo tvrtke LANAFORM® ne pokriva štete nastale uslijed normalnog habanja ovog proizvoda. Osim toga, ovo jamstvo na ovaj proizvod tvrtke LANAFORM® ne pokriva štete nastale uslijed pretjeranog ili nepravilnog korištenja, nesreće, nadogradnje nedopuštenih nastavaka, neovlaštene modifikacije proizvoda ili u bilo kojim situacijama neovisnim od volje LANAFORM®.

Tvrtka LANAFORM® ne može se smatrati odgovornom za bilo kakvo posljedično ili posebno oštećivanje nastavaka.

Sva jamstva koja se odnose na sposobnost proizvoda ograničena su na razdoblje od dvije godine od početnog datuma kupnje samo uz predočenje kopije dokaza o kupnji.

Po prijemu, tvrtka LANAFORM® će, ovisno o Vašem slučaju, popraviti ili zamijeniti uređaj i vratiti ga. Jamstvo se ostvaruje putem servisnog centra tvrtke LANAFORM®. Bilo kakva radnja održavanja ovog proizvoda povjerena nekoj drugoj osobi osim Servisnom centru tvrtke LANAFORM® poništava ovo jamstvo.

NAVODILA ZA UPORABO

Zahvaljujemo se vam za vaše zanimanje za LANAFORM®-ov vlažilnik TRAINY.

Za človeka je najbolj prijetna relativna vlažnost med 45% in 55%. Presuh zrak slabe kakovosti je lahko izvor številnih težav za naše otroke: problemov z dihalni, dehidracijo, itd...

Vlažilnik TRAINY je odlična rešitev za ta problem. TRAINY, ki je zelo enostaven za uporabo, je opremljen z 1,8-litrsko posodo, ki se zlahka napolni in namesti. Samodejno deluje več kot 9 ur in zagotavlja otroku mirno noč. TRAINY je opremljen z vgrajenim varnostnim sistemom, ki jamči za zanesljivo uporabo. Vlažilnik, ki je v trenutku sposoben za delovanje, oddaja modro svetlobo, ki pomirja otroka. Njegovo delovanje je takojšnje in tiho, pretok vodne pare pa je nastavljen.

Poleg tega je opremljen s posodico za dišave, ki omogoča razprševanje eteričnih olj.

PRED UPORABO VLAŽILNIKA PREBERITE VSA NAVODILA, ŠE POSEBEJ TEH NEKAJ OSNOVNIH VARNOSTNIH OPOZORIL:

- Uporabljajte ta aparat samo v mejah načinov uporabe, opisanih v tem priročniku.
- Prepričajte se, da napetost, navedena na aparatu ustreza tisti v napajalnem omrežju.
- Uporaba te naprave ni predvidena za osebe (vključno z otroki) z zmanjšanimi fizičnimi, senzoričnimi ali mentalnimi sposobnostmi ali za neizkušene in nepoučene osebe, razen če uporabljajo napravo pod nadzorom ali po predhodnih navodilih osebe, ki odgovarja za njihovo varnost. Pazite, da se otroci z napravo ne bodo igrali.
- Ne uporabljajte dodatne opreme, ki je ne priporoča LANAFORM ali ki ni bila dobavljena s tem aparatom.
- Če je napajalni kabel poškodovan, ga morate zamenjati s specialnim ali podobnim kablom, ki je na voljo pri dobavitelju ali njegovem poprodajnem servisu.
- Ne uporabljajte tega aparata, če je poškodovana vtičnica, če ne deluje pravilno, če je padel na tla in se pri tem pokvaril ali še, če je padel v vodo. Dajte zato aparat v pregled in popravilo dobavitelju ali njegovemu poprodajnemu servisu.
- Po končani uporabi in preden jo nameravate očistiti, napravo vedno izključite.
- Če aparat pade v vodo, ga takoj odklopite z omrežja in šele potem rešujte.
- Električna naprava ne sme biti nikoli priključena na omrežje brez nadzora. Zato ga odklopite, ko ga ne uporabljate.
- Umaknite električni kabel z vročih površin.
- Nikoli ne uporabljajte tega aparata v prostoru, kjer se uporabljajo proizvodi z aerosoli (razpršilci) ali v prostoru, kjer se daje kisik.
- Ta aparat je namenjen izključno za družinsko uporabo.
- Odprtina za prezračevanje naprave nikoli ne zamašite in naprave nikoli ne postavljajte na neravno površino, kot je preproga ali blazina. S tem boste ovirali njegovo ventilacijo. Prepričajte se, da odprtine za zračenje niso zamašene z lasmi, dlakami, prahom, it. Vanje ne vstavljajte nobenih predmetov.
- Vlažilec zraka vedno postavite na trdno, ravno in vodoravno podlago, najmanj PETNAJST centimetrov od sten in ga odmaknite od virov toplote, kot so peči, radiatorji itd. Vlažilec zraka ne more pravilno delovati na podlagi, ki ni vodoravna.
- Te naprave ne uporabljajte na mestu, kjer je voda ali katera koli druga električna in premična naprava iz lesa.
- Nikoli ne poskušajte vklopiti ali izklopiti aparata, če ste v stiku z vodo ali v mokrem prostoru. To bi lahko pomenilo tveganje električnega udara.
- Pri čiščenju nikoli ne potaplajte ali pomakajte aparata v vodo ali kakršnokoli drugo tekočino.
- Ultrazvočni vlažilnik morate redno čistiti. V ta namen si oglejte napotke za čiščenje v tem priročniku in jih upoštevajte.
- Nikoli ne demontirajte podnožne enote.

SN

- Če iz aparata uhaja voda ali če se med uporabo pojavi neprijeten vonj, izdelek takoj prenehajte uporabljati in ga prinesite dobavitelju ali na njegov poprodajni servis.
- V rezervoar pri temperaturi, nižji od 40°, ne dodajajte NOBENE druge snovi, razen destilirane ali demineralizirane vode.
- Nikoli ne prižigajte vlažilnika, če ni vode v posodi.
- Ne stresajte aparata. S tem lahko zaide voda v podnožno enoto in škodljivo vpliva na njeno delovanje.
- Nikoli se ne dotikajte vode in potopljenih sestavnih delov, kadar enota deluje.
- Za preprečitev kakršnekoli poškodbe sestavnih delov se izogibajte vdoru vode v notranjost podnožne enote.
- Ne uporabljajte eteričnih olj, ki jih ni priporočljivo razprševati.
- Ne uporabljajte parfumov ali sintetičnih dišav, saj lahko poškodujejo napravo.
- Nikoli ne drgnite energijskega pretvornika.
- V primeru negativne temperature (nižje od 0°) odstranite vodo iz rezervoarja in podstavek, da preprečite vsakršno tveganje zmrzali.
- Ne uporabljajte vlažilnika, če je zrak v prostoru že dovolj vlažen (najmanj 50 % relativne vlažnosti). Prevelika vlažnost se kaže kot kondenzacija na mrzlih površinah ali mrzlih zidovih prostora. Za pravilno določanje stopnje vlažnosti v prostoru uporabljajte higrometer, ki se dobi v večini specializiranih trgovin in v supermarketih.
- Svetujemo vam, da uporabljate aparat pri temperaturah med 5 °C in 40 °C in relativni vlažnosti pod 50 % r.vl.

SESTAVNI DELI (slika 1)

1. Osnovna enota
2. Glavno stikalo (vklop/izklop (ON/OFF) in nastavitev pare)
3. Kontrolna lučka
4. Rezervoar
5. Detektor nivoja vode
6. energijski pretvornik
7. Ventilator
8. Ėep rezervoarja
9. Šoba
10. Predalček za eterična olja
11. Filter

SN

NAVODILA ZA UPORABO

Lastnosti:

- Prostornina 1,8 l
- Neprekinjeno delovanje več kot 9 ur.
- Enostavno polnjenje posode za vodo.
- Posodica za dišave, ki omogoča razprševanje eteričnih olj.
- Vgrajena varnostna naprava, ki samodejno prekine delovanje razpršilnika, ko je rezervoar za vodo prazen.
- Energijski pretvornik visoke kakovosti zagotavlja pravilno in trajno delovanje

Funkcije:

- Poveča in regulira relativno vlažnost v prostoru
- Zmanjšuje elektrostatični naboj.
- izboljšuje kakovost zraka v prostoru

Navodila za uporabo:

- Postavite aparat v prostor pol ure pred vklopom, da se bo ogrel na sobno temperaturo.
- Odstranite rezervoar za vodo iz naprave (slika 2), odvijte èep in ga zavrtite v nasprotni smeri urinih kazalcev (slika 3).
- Vlažilnik zraka ina vodni filter. Ta filter pomaga še zlasti pri delovanju na vsebnost kalcija v vodi. Za dodajanje tega, priključite vodni filter na notranjo stran pokrova posode.
- Napolnite rezervoar s èisto vodo pri najveè 40°C (slika 4). Preverite, ali je okrogla silikonska plošèica pravilno na svojem mestu, nato zaprite pokrov, tako da ga vrtite v smeri gibanja urinih kazalcev.
- Preverite, ali je rezervoar èist in dobro zatesnjen, nato ga previdno postavite na osnovno enoto. (Slika 5)
- Nato lahko napolnite predalèek-posodico z nekaj kapljicami eteriènih olj. Pozor : oglejte si odstavek v tem priroèniku, ki se nanaša na uporabo eteriènih olj.
- S suhimi rokami priključite vtì in prižgite napravo. Prižge se modra kontrolna luèka. Naprava zaène delovati. (Slika 6).
- Želena intenzivnost pare lahko nastavite tako, da zavrtite kontrolni gumb za intenzivnost pare (slika 7).
- Ko je rezervoar prazen, vgrajena varnostna naprava v primeru pregretja obtoka samodejno prekine elektrièni tok.
- V vseh primerih je potreben temeljit nadzor, da se prepreèi vsakršno tveganje.

POZOR: Uporaba eteriènih olj :

Za razprševanje eteriènih olj v prostoru uporabljajte samo predalèek-posodico, predvideno v ta namen in namešèeno na zadnji strani aparata. Kanite nekaj kapljic eteriènega olja na »vato« in nato zaprite predalèek. (Slika 8).

Nikoli ne dodajajte eteriènih olj naravnost v posodo z vodo, ker s tem lahko nepopravljivo pokvarite aparat.

Preden izberete eterièno olje, ki ga boste uporabili za razprševanje, nujno vprašajte za nasvet prodajnega svetovalca v trgovini.

POZOR :

KLJUB VARNOSTNI NAPRAVI, KI PREKINE DELOVANJE PRETVORNIKA, RAZPRŠILCA NE PUŠEAJTE POD NAPETOSTJO, KO GA NE UPORABLJATE.

VZDRŽEVANJE IN HRANJENJE:

Èe je voda trda, tj. vsebuje preveè kalcija in magnezija, lahko povzroèi odlaganje «belega prahu» v aparatu in gosto usedlino na površini posode, na energijskem pretvorniku (keramièki plošèici, ki proizvaja ultrazvok) in na notranjih stenah posode za vodo. Pena na površini pretvornika onemogoèa pravilno delovanje naprave.

Svetujemo vam:

- 1) da vedno uporabljate prevreto in ohlajeno ali pa destilirano vodo,
- 2) oèistite posodo vsake 3 dni in energijski pretvornik vsak teden
- 3) Potrebno je redno menjavanje vode, da ostane sveža in v njem ne ostane veè kot dva dni,
- 4) kot tudi èišèenje naprave in preverjanje, ali so vsi deli popolnoma suhi, ko naprava ne deluje.

Ěišēenje pretvornika:

- 1) Na površino nanesite 2 do 5 kapljic kisa in jih pustite delovati 2 do 5 minut.
- 2) Z mehko krtaēko s površine odstranite vodni kamen. Ne uporabljajte trdih orodij, ki bi opraskala površino.
- 3) Splaknite energijski pretvornik s ēisto vodo
- 4) Za ēišēenje energijskega pretvornika ne uporabljajte mila ali drugih luŹnatih snovi.

Za ēišēenje enote s posodo :

- 1) Oēistite posodo za vodo z mehko krpo in s kisom, ēe je v notranjosti usedlina ali apnenēasta obloga.
- 2) ēe usedlina prekriva varnostno izklopno napravo, kanite nanjo nekaj kapljic kisa in jo oēistite s šēetko
- 3) Posodo splaknite s ēisto vodo.

Shranjevanje :

- 1) Ultrazvoēni vlaŹilec zraka skrbno oēistite in posušite skladno z navodili za vzdrŹevanje.
- 2) Pred shranjevanjem mora biti popolnoma suh. Ne hranite ga tako, da ostaja voda v podnoŹju.
- 3) Hranite aparat na suhem in prezraēevanem prostoru izven dosega otrok.

Ĉišēenje filtra

- 1) Za izvajanje demineralizacije in dolga Źivljenjska doba filtra sta odvisna od vsebnosti mineralov v vodi, ki jo uporabljate v vlaŹilniku zraka. Naj spomnimo - priporoēamo destilirano ali demineralizirano vodo.
- 2) Ne pozabite splakniti filter s ēisto vodo vsaka 2 dneva. Da bi lahko to storili, odstranite filter s ēepa posode za vodo.

OKVARE IN POPRAVILA

ēe naprava ob normalni uporabi ne deluje pravilno, si pomagajte z naslednjo tabelo:

NAPAKA	MOŹNI VZROKI	POPRAVILA
Ni pihanja, ni pare.	Ni toka.	Prikljuēite aparat na omreŹje.
	Regulacija intenzivnosti razvijanja pare je na najniŹji stopnji.	Nastavite intenzivnost pare.
	Nivo vode v kanalu je previsok.	Odljite vodo iz kanala.
	Posoda za vodo pušēa.	Pravilno zaprite pokrovēek.
Piha, vendar ni pare.	V posodi ni vode.	Napolnite posodo.
	Temperatura enote je prenizka.	Pol ure pred uporabo postavite enoto v prostor s sobno temperaturo.
Para ima neprijeten vonj.	Voda je predolgo stala v posodi.	Oēistite posodo in jo napolnite s sveŹo vodo.
	Eteriēna olja.	Zamenjajte vato, ki se uporablja za eteriēna olja.

Neprimerna jakost vonja	Regulacija intenzivnosti razvijanja pare je na najnižji stopnji.	Nastavite gumb za regulacijo.
	Usedline na pretvorniku.	Oèistite pretvornik.
	Prehladna voda.	Uporabljajte vodo sobne temperature.
	Umazana voda.	Oèistite posodo in jo napolnite s svežo vodo.
Para ne izhaja.	Regulacija intenzivnosti razvijanja pare je na najnižji stopnji.	Nastavite intenzivnost pare.
	Posoda in podnožje nista pravilno sestavljena.	Poskrbite, da bosta.
	Ventilator ne deluje pravilno.	Izdelek vrnite dobavitelju ali njegovi servisni službi.
Hrup	Hrup zaradi prenizke gladine vode v posodi.	V posodo dolijte vodo.
	Hrup zaradi nestabilne podlage.	Postavite aparat na stabilno podlago.

TEHNIËNI PODATKI

- Najvišja stopnja izparevanja: 200 ml/h
- Prostornina rezervoarja za vodo: 1,8 l
- Hrup: ≤ 35 dB

Pripadajoči nasveti za odstranjevanje odpadkov

- Embalaža je v celoti sestavljena iz materialov, ki niso nevarni okolju in ki jih lahko odlagate kot sekundarne materiale v vašem komunalnem centru za sortiranje. Karton lahko odložite v zbiralni zabojnik za papir. Ovojne folije je treba odlagati v vašem komunalnem centru za sortiranje in recikliranje.
- Ko ne boste več uporabljali aparata, ga odstranite na okolju ustrezen način in v skladu z zakonskimi predpisi.

SN

OMEJENA GARANCIJA

LANAFORM® jamči, da ta izdelek nima nobene napake v materialu in izdelavi, in sicer od datuma nakupa dalje za obdobje dveh let, z izjemo spodaj navedenih primerov.

Garancija LANAFORM® ne krije škode, ki bi nastala zaradi normalne obrabe tega izdelka. Poleg tega garancija za ta LANAFORM®-ov izdelek ne krije škode, ki je posledica kakršnekoli zlonamerne ali nepravilne uporabe, nezgode, namestitve neodobrene dodatne opreme, modifikacije izdelka ali kakršnekoli druge situacije, na katero LANAFORM® ne more vplivati.

LANAFORM® ne bo odgovarjal za kakršnokoli vrsto naključne, posledične ali posebne škode.

Vse implicitne garancije za ustreznost izdelka so omejene na obdobje dveh let od datuma prvega nakupa, v kolikor je mogoče predložiti kopijo dokazila o nakupu.

Po sprejemu bo LANAFORM® popravil ali zamenjal vaš aparat, odvisno od primera, in vam ga poslal nazaj. Garancija se izpolni samo preko servisnega centra LANAFORM®. V primeru, da je kakršnokoli vzdrževanje tega izdelka izvajala katerakoli druga oseba, ne pa servisni center LANAFORM®, se ta garancija izniči.

NÁVOD NA POUŽITIE

Köszönjük, hogy érdeklődik a LANAFORM® TRAINY párasító készüléke iránt.

Az emberi szervezet számára az ideális relatív páratartalom 45–55% közötti. A túl száraz és rossz minőségű levegő a gyermekek számára sok nehézség forrása lehet: légzési problémák, kiszáradás stb.

A TRAINY párasító ennek a problémának tökéletes megoldását jelenti. A nagyon egyszerű használatú TRAINY egy 1,8 literes tárolóval van felszerelve, amelyet könnyű megtölteni és elhelyezni. Több mint 9 óráig önállóan dolgozik, ami biztosítja a gyermek nyugodt éjszakáját. A TRAINY beépített biztonsági rendszerrel van felszerelve, ami biztonságos használatot biztosít. Egy szempillantás alatt bekapcsolható, a párasító a gyermek számára tetszetős, kék megvilágítással van ellátva. A működése azonnali és csendes, párakibocsátása beállítható.

Ezenkívül egy illóolajok bevitelét lehetővé tévő tálkával is rendelkezik.

A KÉSZÜLÉK HASZNÁLATA ELŐTT OLVASSA EL FIGYELMESEN AZ EGÉSZ ÚTUTATÓT, KÜLÖNÖSEN AZ ALAPVETŐ BIZTONSÁGRA VONATKOZÓ ELŐÍRÁSOKAT :

- A készüléket kizárólag az útmutatóban leírt rendeltetésének megfelelően lehet használni.
- Ellenőrizze, hogy a hálózati tápfeszültség megfelel-e a készülék működéséhez szükséges feszültségnek.
- A készüléket nem kezelheti olyan személy (beleértve gyermek), aki valamilyen fizikai, érzékszervi vagy mentális betegségben szenved, vagy nem rendelkezik megfelelő tapasztalattal illetve ismerettel, kivéve, ha közreműködik egy biztonságukért, felügyeletükért vagy a készülék használatával kapcsolatos ismeretek átadásáért felelős személy. Je vhodné dozera na deti, aby ste si boli istí, že sa so zariadením nehrajú.
- Kizárólag a készülékhez melléltelt vagy a LANAFORM által ajánlott tartozékokat lehet használni.
- A sérült tápkábel csak a forgalmazó vagy a márkaszerviz által ajánlott speciális vagy azzal egyező kábelre cserélhető.
- Ne használja a készüléket, ha a konnektor sérült, nem működik megfelelően, a földre esés következtében megsérült, vagy vízbe esett. A készülék ellenőrzését és javítását a forgalmazónál vagy a kirendelt márkaszervizben végeztesse.
- Húzza ki a készülék csatlakozóját használat után és tisztítás előtt.
- Húzza ki azonnal a vízbe esett készülék hálózati csatlakozóját, mielőtt kiemelné.
- Ne hagyjon elektromos készüléket felügyelet nélkül a hálózatra csatlakoztatva. Húzza ki a csatlakozót használaton kívül.
- Tartsa távol az elektromos vezetékeket a meleg felületektől.
- Ne használja a készüléket olyan helységben, ahol aeroszolt permeteznek, illetve a levegőt kezelik.
- A készülék kizárólag otthoni, családi használatra lett tervezve.
- Ne takarja le a készülék szellőzőnyílásait és ne helyezze a berendezést instabil felületre, mint például szőnyegre vagy matracra. Ez akadályozhatja a megfelelő szellőzést. Ellenőrizze, hogy ne legyenek a szellőzőnyílások hajszállal, szösszel, porral, stb. eltömődve. Ne tegyen semmiféle tárgyat a készülékbe.
- Helyezze mindig a párasító készüléket egy stabil, sík és vízszintes felületre, legalább TIZENÖT centiméter távolságra a falaktól és tartsa távol a különböző hőforrásoktól, mint például kályháktól, radiátoroktól, stb. A készülék nem tud megfelelően működni ferde felületen.
- Ne használja a berendezést víz, elektromos készülék és fából készült bútor közelében.
- Soha ne dugja be vagy húzza ki a készülék hálózati csatlakozóját, amíg Ön vízben vagy nedves környezetben tartózkodik. Ez ugyanis áramütést okozhat.
- Tisztításkor ne merítse a készüléket vízbe vagy egyéb folyadékba.
- Az ultrahangos párasító készüléket rendszeresen kell tisztítani. Ehhez olvassa el és tartsa be a használati útmutató tisztításra vonatkozó előírásait.
- Tilos a készülék alapzatát szétszerelni.

- Amennyiben a készülékből víz folyik vagy furcsa szagot érez működés közben, azonnal hagyja abba a termék használatát és vigye vissza a forgalmazóhoz vagy a márkaszervizbe.
- A tartályba KIZÁRÓLAG legfeljebb 40°C-os desztillált vagy demineralizált vizet szabad önteni.
- Ne kapcsolja be a párasítót készüléket, ha nincs víz a tartályban.
- Ne rázza a készüléket. Ezáltal belefolyhat a víz a készülék alapzatába, mely befolyásolhatja működését.
- Ne nyúljon vízbe vagy vízbe mártott alkatrészekhez a készülék működése közben.
- Az alkatrészek meghibásodása ellen óvja a készülék belsejét a beszennyeződéstől.
- Ne használjon olyan illóolajokat, amelyek használata nem ajánlott párasító készülékben.
- Ne használjon szintetikus parfümöket vagy illatanyagokat, mert ezek károsíthatják a készüléket.
- Ne kaparja a transzduktort.
- Fagyponthoz (0°C) alatti hőmérséklet esetén távolítsa el a tartályt és a talpazatot az eljegesedés okozta meghibásodások elkerülése érdekében.
- Ne használja a készüléket, ha a helyiség levegőjének már megfelelő a páratartalma (legalább 50% -os relatív páratartalom). A túlzott páratartalom a helyiség hűvös falain, vagy hűvös felületein való lecsapódásban nyilvánul meg. A helyiség páratartalmának helyes meghatározásához használjon páratartalom mérőt, mely beszerezhető a legtöbb szaküzletben és a nagyobb áruházakban.
- A készüléket 5 °C és 40 °C közötti hőmérsékleten, 50%-nál alacsonyabb relatív páratartalom mellett érdemes használni.

ALKATRÉSZEK (1. ábra)

1. Főegység
2. Főkapcsoló (BE/KI kapcsoló és páraszabályzó)
3. Jelzőlámpa
4. Tartály
5. Vízsintjelző
6. Transzduktor
7. Ventilátor
8. Tartálýsapka
9. Fűvóka
10. Tiroir illóolajok
11. Szűrő

HU

HASZNÁLATI ELŐÍRÁSOK

Tulajdonságok:

- 1,8 literes űrtartalom
- Több, mint 9 óra folyamatos működés
- Egyszerűen feltölthető víztartály.
- Illóolajtálka, az illóolajok szétterjesztéséhez.
- Integrált biztonsági berendezés, mely automatikusan leállítja a pára kibocsátást, ha a víztartály kiürül.
- A jó minőségű transzduktor megfelelő és tartós működést biztosít.

Funkciók:

- Növeli és szabályozza a helyiség relatív páratartalmát.
- Kiküszöböli az elektrosztatikus feltöltődést.
- Javítja a helyiség levegőjének minőségét.

Kezelési útmutató:

- Az készüléket fél órával a bekapcsolása előtt helyezze abba a helyiségbe, ahol működtetni szeretné, hogy átvegye a környező hőmérsékletet.
- Vegye ki a víztartályt a készülékből (2. ábra), és csavarozza ki a dugót az óramutató járásával ellentétes irányban (3. ábra).
- A párasító készülék vízsűrővel van felszerelve. Ez segíti a víz keménységének csökkentését. A felhelyezéséhez rögzítse a vízsűrőt a tartálydugó belső falához.
- Töltse fel a tartályt legfeljebb 40°C-os tiszta vízzel (4. ábra). Győződjön meg arról, hogy a szilikongyűrű jól van elhelyezve, majd az óramutató járásával egyező irányba csavarva csukja be a tetejét.
- Bizonyosodjon meg arról, hogy a tartály tiszta és megfelelően zárt, majd helyezze óvatosan a főegységre. (5. ábra)
- Ezután öntsön néhány csepp illóolajat a kihúzható tálkába. Figyelem: olvassa el a kézikönyv illóolajok használatára vonatkozó részét.
- Száraz kézzel csatlakoztassa a vezetéket az elektromos hálózatra és kapcsolja be a készüléket. A kék jelzőlámpa felgyullad. Ekkor a készülék elkezd működni. (6. ábra).
- Ezután szabályozhatja a kívánt páramennyiséget a páraszabályzó gombot forgatva (7. ábra).
- Amikor a tartály kiürül, a készülékben lévő biztonsági berendezés automatikusan megszakítja a készülék áramellátását, hogy megakadályozza a fűtőelem túlhevülését.
- Mindig állandó felügyeletre van szükség a kockázatok elkerülése érdekében.

FIGYELEM: Illóolaj-használat:

Amennyiben illóolajakat akar szétterjeszteni a helyiségben, kizárólag az erre szolgáló, a készülék hátán található kihúzható tálkát használja. Öntsön néhány csepp illóolajat a „vattá”-ra, majd tolja be a fiókot. (8. ábra).

Soha ne öntöson közvetlenül a víztartályba illóolajakat, mert ezzel visszafordíthatatlan károkat okozhat a készülékben.

A szétterjesztendő illóolaj kiválasztása előtt feltétlenül kérje ki az üzlet tanácsadójának a véleményét.

FIGYELEM:

A TRANSDUKTOR MŰKÖDÉSÉT LEÁLLÍTÓ BIZTONSÁGI BERENDEZÉS ELLENÉRE, HASZNÁLATON KÍVÜL NE HAGYJA A KÉSZÜLÉKET FESZÜLTÉG ALATT.

KARBANTARTÁS ÉS TÁROLÁS :

Kemény víz esetén, azaz ha túl nagy a víz kalcium és magnézium tartalma, ún. «fehér por» rakódhat le a készülékben, mely kemény lerakódás formájában jelenik meg a medence alján, a transzduktoron (ultrahangképző kerámia pasztilla), illetve a víztartály belső falain. A transzduktor felületén lévő hab akadályozza a készülék megfelelő működését.

Javaslatok:

- 1) Mindig felforralt és lehűtött vizet vagy desztillált vizet használjon a készülékhez,
- 2) tisztítsa ki a tartályt 3 naponta, a transzduktort pedig hetente,
- 3) rendszeresen cserélje a vizet, hogy mindig friss legyen, és ne hagyja a tartályban 2 napnál tovább,

4) tisztítsa meg az egész készüléket, és ügyeljen arra, hogy használaton kívül az összes alkatrésze teljesen száraz legyen.

A transzduktor tisztításakor:

- 1) Öntsön 2-5 csepp ecetet a felületére és hagyja rajta 2-5 percig.
- 2) Távolítsa el a felületi lerakódást egy puha kefével. Ne használjon kemény eszközt a felület kaparására.
- 3) Öblítse le a transzduktort tiszta vízzel.
- 4) Ne használjon szappant vagy egyéb lúgos mosószert a transzduktor tisztításához.

A medence tisztításakor :

- 1) Tisztítsa meg a medencét vízzel egy puha törlőrongy segítségével, vagy használjon ecetet, ha mészkölerakódás vagy egyéb lerakódás van a belsejében.
- 2) Amennyiben lerakódás borítja a biztonsági kapcsolót, öntsön rá néhány csepp ecetet és tisztítsa meg egy kefével.
- 3) Öblítse ki a medencét tiszta vízzel.

Tárolás:

- 1) Tisztítsa és szárítsa meg gondosan az ultrahangos párástó készüléket a karbantartási útmutató szerint.
- 2) Hagyja teljesen megszáradni a tárolás előtt. Ne tárolja úgy, hogy még víz maradt az alján.
- 3) Tárolja száraz, hűvös helyen a készüléket, távol a gyermekektől.

A szűrő tisztítása

- 1) A szűrő vízkötelenítési teljesítménye és élettartama a párástó készüléknél használt víz ásványi anyag tartalmától függ. Ajánljuk, hogy desztillált vagy demineralizált (lágú) vizet használjon.
- 2) 2 naponta öblítse ki a szűrőt tiszta vízben. Ehhez előtte távolítsa el a szűrőt a tartálydugóból.

HIBÁK ÉS MEGOLDÁSOK

Amennyiben a készülék rendeltetésszerű használata során működési rendellenességeket tapasztal, nézze meg az alábbi táblázatot:

HIBA	LEHETSÉGES OKOK	MEGOLDÁSOK
Nincs se fűjés, se pára	Nincs áram.	Kösse be a készüléket a hálózatba
	A párákibocsátás erősségének szabályozója a minimumon van	Állítsa be a páramennyiséget.
	Túl magas a vájatban a vízszint.	Távolítsa el a vájattól a vizet.
	Szivárog a víztartály.	Zárja le a fedelet megfelelően.
A készülék fűj, de nincs párákibocsátás	Nincs víz a tartályban.	Töltse meg a tartályt.
	A készülék hőmérséklete túl alacsony.	Használat előtt fél órával helyezze el a készüléket egy szobahőmérsékletű helyiségbe.
Furcsa szaga van a párának	Túl régóta áll a víz a tartályban.	Tisztítsa ki a tartályt és öntsön bele tiszta vizet.
	Illóolajok.	Cserélje ki az illóolajokhoz használt vattát.

Gyenge intenzitás	A párákibocsátás erősségének szabályozója a minimumon van	Állítsa be a szabályozó gombot
	Lerakódás lepi el a transzduktort.	Tisztítsa meg a transzduktort.
	Túl hideg a víz.	Használjon szobahőmérsékletű vizet.
	A víz nem tiszta.	Tisztítsa ki a tartályt és öntsön bele tiszta vizet.
A párákibocsátás nem növekszik	A párákibocsátás erősségének szabályozója a minimumon van	Állítsa be a páramennyiségét.
	A tartály és az alapzat nincs jól összeillesztve egymással	Illessze össze azokat megfelelően
	A ventilátor nem működik rendesen	Vigye vissza a terméket a forgalmazóhoz vagy a márkaszervizbe.
Zajos a készülék	Rezonancia alakult ki, mivel túl alacsony a tartályban levő vízszint.	Öntsön vizet a tartályba.
	Rezonancia alakult ki az instabil felszín miatt.	Helyezze a készüléket egy stabil felületre

MŰSZAKI ADATOK

- Maximális párákibocsátás: 200 ml/h
- Víz tartály térfogat: 1,8 L
- Zajos a készülék: ≤ 35 dB

A HULLADÉKANYAG ELTÁVOLÍTÁSÁRA VONATKOZÓ TANÁCSOK

- A csomagolás környezetre ártalmatlan anyagokat tartalmaz, ezért vigye a központi szemetgyűjtő helyre, ahol újrahasznosíthatják. A kartoncsomagolást teheti papírgyűjtő konténerbe is. A csomagoló részeket a településén levő újrahasznosító szemetfeldolgozó helyre szállítsa.
- Amennyiben nem kívánja többé használni a készüléket, akkor a környezetvédelmi- és az egyéb vonatkozó jogszabályokat betartva válasszon meg tőle.

HU

KORLÁTOLT GARANCIA

A LANAFORM® garantálja, hogy a terméknek nincs semmiféle gyártási- és anyaghibája a vásárlástól számított 2 évig, az alábbi esetek kivételével.

A LANAFORM® garanciája nem vonatkozik a termék normál elhasználódásából eredő károkra. Ezenkívül, e LANAFORM® termékgarancia nem fedezi a túlzott, nem rendeltetésszerű vagy egyéb helytelen használatból, balesetből, nem engedélyezett pótkatrész hozzáadásából, a termék módosításából eredő károsodást, valamint minden egyéb a LANAFORM® jóváhagyása nélküli helyzetből bekövetkező sérülést.

A LANAFORM® nem vállal felelősséget az egyedi, illetve ismétlődő véletlen károkért.

A termékre vonatkozó mindennemű garancia az első vásárlás dátumától számított 2 évig érvényes, amennyiben a vásárlási bizonylat másolatát be tudják mutatni.

A termék átvétele esetén, a LANAFORM® megjavítja vagy kicseréli a készüléket, az adott állapot függvényében, majd visszaküldi azt Önnek saját költségén. A garancia kizárólag a LANAFORM® szervizközpontban történő javítás esetén érvényes. Ha a terméken bármilyen a LANAFORM® szervizközponton kívül végzett beavatkozás történik, a garancia azonnal érvényét veszti.

جهاز TRAINY إرشادات الاستخدام

نشكركم على اهتمامكم بجهاز الترطيب TRAINY الذي تنتجه شركة LANAFORM®. تتراوح نسبة الرطوبة النسبية المريحة للإنسان بين 45% و 55%. قد يكون الهواء الجاف أكثر من اللازم والسيء النوعية مصدرا للعديد من الاضطرابات التي تمس الأطفال: مشكلات في التنفس، جفاف ... يعتبر جهاز الترطيب TRAINY الحل الأمثل لهذه المشكلة. سهل الاستعمال، يحتوي الجهاز TRAINY على خزان سعة 1,8 لتر يتميز بسهولة ملئته وتركيبه. يعمل ذاتيا لأكثر من 9 ساعات مما يضمن ليلة هادئة للطفل. لقد تم تزويد الجهاز TRAINY بنظام سلامة مدمج يضمن استعماله بشكل آمن. هذا الجهاز الذي يشغل في لمح البصر يوفر أيضا ضوءاً أزرقاً مهدئاً للطفل. يتم تشغيله فوراً وبدون أي صوت، كما يمكن تعديل تدفق البخار . كما أنه مزود بحوض عطري يسمح بنشر الزيوت الأساسية في الجو.

يرجى قراءة كافة الإرشادات قبل استعمال جهاز الترطيب وخاصة تعليمات السلامة الأساسية التالية :

- لا تستعملوا هذا الجهاز إلا في الإطار الذي يحدده هذا الدليل.
- تأكد من مطابقة الجهد المبين على الجهاز مع جهد شبكة مد الكهرباء لديك.
- لم يُصمم هذا الجهاز ليُستعمل من طرف أشخاص ذوي قدرات بدنية أو حسية أو عقلية محدودة (بما في ذلك الأطفال) ولا من طرف أشخاص عديمي التجربة أو المعرفة اللتين تؤهلانهم لذلك، إلا إذا استفادوا من مراقبة شخص مسؤول عن أمنهم أو من تعليمات سابقة تخص استعمال الجهاز يكون قد قدمها لهم. ينبغي متابعة الأطفال للتأكد من عدم لهوهم بالجهاز.
- لا تستعمل ملحقات لا توصي بها شركة LANAFORM أو ملحقات غير مرفقة بهذا الجهاز.
- إذا تلف حبل الكهرباء، يجب تعويضه بحبل خاص أو مماثل متوفر عند البائع أو عند مصلحته لما بعد البيع.
- لا تستعملوا هذا الجهاز إذا تلف مقبسه الكهربائي، أو إذا كان لا يعمل بشكل جيد، أو إذا سقط على الأرض، أو إذا تلف، أو إذا وقع في الماء. في كل هذه الحالات، خذوه إلى بائعكم أو إلى مصلحة ما بعد البيع لمعاينته وإصلاحه.
- افصلوا الجهاز دائما عن التيار الكهربائي بعد استعماله وقبل تنظيفه.
- إذا سقط الجهاز في الماء، افصلوه عن الكهرباء فوراً قبل أن تحاولوا التقاطه.
- لا تتركوا أبداً أي جهاز كهربائي موصولاً بالتيار دون مراقبته. افصله عن التيار في حال عدم الاستخدام.
- أبعدوا الحبل الكهربائي عن الأسطح الساخنة.
- لا تستعمل أبداً هذا الجهاز في غرفة استعملت فيها منتجات مطايرة) رذاذ (ولا في غرفة يمنح فيها الأوكسجين.
- هذا الجهاز مصمم للاستخدام العائلي فقط.
- لا تسد أبداً فتحات التهوية الموجودة في الجهاز ولا تضع الجهاز أبداً على مكان غير مستقر مثل السجادة أو الفراش. لا تقم بسد فتحات التهوية في الجهاز تأكدوا من أن منافذ التهوية ليست مسدودة بالشعر أو بالوبر أو بالغبار، الخ. لا تحاولوا إدخال أي شيء فيها.
- ضع جهاز الترطيب دائما على مكان صلب ومسطح وفي وضعية أفقية، بعيدا على الأقل بخمسة عشر سنتيمتراً عن الجدران، وأبعده عن مصادر الحرارة مثل أواني القلي، المشعاع ... قد لا يعمل جهاز الترطيب كما ينبغي في حال وضعه على سطح غير أفقي .
- لا تستعمل هذا الجهاز بالقرب من مكان تواجد الماء أو أي جهاز كهربائي أو أثاث مصنوع بالخشب .
- لا تحاول أبداً توصيل هذا الجهاز بالتيار أو فصله عن التيار عندما تكون مبللا بالماء أو في وسط رطب. فمن الممكن أن يؤدي ذلك إلى خطر حدوث صدمة كهربائية.
- لا تغمر أبداً هذا الجهاز في الماء أو في أي سائل آخر لتنظيفه.
- يجب تنظيف جهاز الترطيب ذي الموجات فوق الصوتية بشكل منتظم. لتنظيف الجهاز، راجع إرشادات التنظيف الموجودة في هذا الدليل واعمل بها .
- لا تفكك أبداً الوحدة الأساسية للجهاز.
- في حال تسرب الماء من الجهاز أو انبعاث رائحة غير عادية منه أثناء الاستعمال، أوقف الجهاز فوراً واتصل بالمورد أو مصلحة ما بعد البيع التابعة له.
- لا تسكب في خزان الجهاز أية مادة غير الماء المقطر أو المنزوع المعادن وبدرجة حرارة تقل عن 40°م.

- لا تشغل أبدا جهاز الترطيب عندما يكون الخزان خاليا من الماء.
- لا تخضع الجهاز. ذلك أن الماء قد يفيض من الوحدة الأساسية وبالتالي يتأثر عمل الجهاز.
- لا تلمس أبدا الماء والأجزاء المغمورة في الماء عندما يكون الجهاز مشغلا.
- لتفادي تعرض الأجزاء لأي تلف، تفادى تطاير الماء بداخل الوحدة الأساسية للجهاز .
- لا تستعمل زيوتا أساسية ينصح بعدم نشرها في الجو.
- لا تستعمل عطورا أو خلاصات مركبة لأنها قد تلحق أضرارا بالجهاز.
- لا تكتشط أبدا محول الرطوبة.
- إذا كانت درجة الحرارة سالبة (أقل من 0°م)، أفرغ ماء الخزان وقاعدة الجهاز لمنع تجمده.
- لا تستعمل جهاز الترطيب إذا كان الهواء في الغرفة رطبا بما فيه كفاية (50% على الأقل من الرطوبة النسبية). (تتجسد الرطوبة المرتفعة بواسطة التكثف الذي يظهر على السطوح الباردة أو الجدران الباردة للغرفة. لتحديد نسبة رطوبة الغرفة بدقة، استعمل مقياس الرطوبة المتوفر في أغلبية محلات المعدات والمتاجر الكبرى .
- ينصح باستعمال الجهاز في مكان تتراوح درجة حرارته بين 5 و 40°م وتقل رطوبته النسبية عن 50%.

الاجزاء (شكل 1)

1. الوحدة الأساسية
2. زر رئيسي) تشغيل/إطفاء وضبط البخار)
3. مؤشر ضوئي
4. خزان
5. مؤشر مستوى الماء
6. محول الرطوبة
7. مروحة
8. سدادة الخزان
9. قاذفة الماء
10. درج الزيوت الأساسية
11. فلتر

إرشادات الاستعمال

المواصفات:

- سعة الخزان 1,8 لتر
- يعمل بدون انقطاع لأكثر من 9 ساعات
- خزان ماء يتميز بسهولة ملئه
- حوض عطري يسمح بنشر الزيوت الأساسية
- نظام سلامة مدمج يوقف تشغيل ناشر الزيوت الأساسية تلقائيا عندما يكون خزان الماء فارغا
- يضمن محول الرطوبة العالي الجودة تشغيل الجهاز بشكل صحيح ومستدام

الوظائف:

- رفع أو ضبط الرطوبة النسبية في الغرفة
- إزالة الشحنات الكهربائية الساكنة
- تحسين نوعية هواء الوسط

طريقة الاستعمال:

- ضع الجهاز في الغرفة نصف ساعة قبل تشغيله لكي يأخذ بعين الاعتبار درجة حرارة الغرفة.
- افصل خزان الماء عن الجهاز (شكل 2) ، افتح السدادة بإدارتها في الاتجاه المعاكس لعقارب الساعة) شكل(3).
- المرطّب مُزود بمصفاة تساهم بالخصوص في معالجة الكلور الذي يحتويه الماء.
- لتجميع هذا الأخير، ثبتوا تلك المصفاة على السطح الداخلي لسدادة الخزان.
- املء الخزان بماء صافية تبلغ درجة حرارتها 40°م كأقصى حد (شكل 4). تأكد بأن حلقة السليكون مركبة كما ينبغي ثم أغلق الغطاء بإدارته في اتجاه عقارب الساعة .
- تأكد من نظافة الخزان و غلقه المحكم ثم ركه بعناية على الوحدة الأساسية) شكل(5)
- يمكنك بعد ذلك ملء الحوض الدرج ببضع قطرات من الزيوت الأساسية. تنبيهات: راجع الفقرة الخاصة باستعمال الزيوت الأساسية في هذا الدليل.
- ببدين جافتين، أوصل الجهاز بالتيار ثم شغله. يضيء المؤشر الضوئي الأزرق .الجهاز الآن مشغل) شكل(6)
- يمكنك بعد ذلك ضبط تدفق البخار حسب رغبتك بإدارة سدادة مراقبة تدفق البخار) شكل(7)
- عندما يفرغ الخزان، يقوم نظام السلامة الموجود بداخل الجهاز بقطع التيار الكهربائي تلقائيا إذا كشف أن الدائرة الكهربائية قد سخنت بشكل مفرط.
- في كافة الحالات، يجب مراقبة الجهاز مراقبة دقيقة لتفادي أي خطر.
- تحذير: استعمال الزيوت الأساسية:

لنشر الزيوت الأساسية في الغرفة، استعمل فقط الحوض-الدرج المخصص لهذا الغرض والموجود خلف الجهاز. اسكب بضع قطرات من الزيوت الأساسية على "القطن" ثم أغلق الدرج) شكل(8)

لا تسكب أبدا الزيوت الأساسية مباشرة في خزان الماء لأن ذلك قد يؤدي إلى تعطل الجهاز نهائيا.

قبل اختيار الزيوت الأساسية التي تريد نشرها في الغرفة، من الإيجابي طلب نصيحة من البائع عند شرائها في المحل.

تنبيهات: رغم أن نظام السلامة يقوم بإيقاف تشغيل محوّل الرطوبة، تفادي قدر الإمكان ترك الجهاز موصولا بالتيار عندما لا تستعمله.

الصيانة والتخزين :

عندما يكون الماء عسرا، أي يحتوي على كمية كبيرة من الكالسيوم والمغنيزيوم، قد يترك " مسحوقا أبيضاً "في الجهاز مما يشكل رغوّة ثقيلة على سطح الحوض ومحوّل الرطوبة) قطعة سيراميكية تنتج الموجات فوق الصوتية (وعلى الجدران الداخلية لخزان الماء. إن الرغوّة التي تتشكل على سطح محوّل الرطوبة لا تسمح للجهاز بأن يعمل كما ينبغي.

ننصحك بـ:

- 1) استعمال ماء مغلي بعد تركه يبرد أو ماء مقطر عند كل استعمال
- 2) تنظيف الخزان كل 3 أيام، تنظيف محوّل الرطوبة مرة في الأسبوع
- 3) تغيير ماء الخزان بانتظام لكي تبقى منعشة، ولا تتركها لأكثر من يومين
- 4) تنظيف كامل الجهاز والتأكد بأن كافة القطع قد جفت تماما قبل أن يستعمل الجهاز.

لتنظيف محوّل الرطوبة:

- 1) ضع من 2 إلى 5 قطرات خل على السطح واتركه يأخذ مفعوله لمدة تتراوح من دقيقتين إلى 5 دقائق.
- 2) انزع الرغوّة بواسطة فرشاة تنظيف ناعمة. لا تستعمل أدوات صلبة لكشط السطح.
- 3) اشطف محوّل الرطوبة بماء صافية.
- 4) لا تستعمل الصابون أو أية مواد قاعدية أخرى لتنظيف محوّل الرطوبة.

لتنظيف وحدة الحوض:

- 1) نظف الحوض بالماء مع استعمال قطعة قماش ناعمة، واستعمل الخل في حال ظهور رغوة أو ترسبات كلسية بداخله.
- 2) إذا غطت الرغوة مفتاح الأمان، اسكب عليها بضع قطرات من الخل ونظفها باستعمال الفرشاة.
- 3) اشطف الحوض بماء صافية.

التخزين:

- 1) نظف وجفف جهاز الترطيب ذي الموجات فوق الصوتية بعناية مع العمل بإرشادات الصيانة .
- 2) اتركه يجف تماما قبل تخزينه. لا تخزنه عندما يكون الماء موجودا في القاعدة .
- 3) خزن الجهاز في مكان جاف وبارد، بعيدا عن متناول الأطفال .

لتنظيف المصفاة

- 1) حَسِّن أداء المصفاة وطول عمرها مرتبطان بنسبة المعادن التي يحتويها الماء المستعمل في المرطب. نذكركم بأنه يُنصح باستعمال الماء المقطر أو المنزوع الشوارد المعدنية.
- 2) يُرجى منكم شطف المصفاة بالماء الصافي كل يومين (02). للقيام بذلك، عليكم نزعاها من سداة الخزان.

أعطال وحلول

إذا حدث خلل في عمل الجهاز عندما يكون استعماله في ظروف تشغيل عادية، راجع الجدول التالي:

العطل	الأسباب المحتملة	العلاجات
لا يوجد نفخ، لا يوجد بخار	لا يوجد تيار	أوصل الجهاز بالتيار
	وظيفة مراقبة تدفق البخار في الحد الأدنى.	اضبط تدفق البخار.
	مستوى الماء في الشق عال جدا.	انزع الماء من الشق.
	تسرب في خزان الماء.	أغلق الغطاء كما ينبغي.
يوجد نفخ ولكن لا يوجد بخار.	لا يوجد ماء في الخزان.	املء خزان الماء.
	درجة حرارة الوحدة منخفضة جدا.	ضع الوحدة في غرفة بدرجة حرارة الوسط لمدة نصف ساعة قبل استعمال الجهاز .
للبخار رائحة غريبة	لقد ركد الماء لمدة طويلة في الخزان.	نظف الخزان واسكب فيه ماء طازجا .
		استبدل القطن الخاص بالزيوت الأساسية.
قوة تشغيل ضعيفة	وظيفة مراقبة تدفق البخار في الحد الأدنى.	اضبط زر التحكم .
	ترسبات على محوّل الرطوبة.	نظف محوّل الرطوبة .
	الماء بارد أكثر مما ينبغي	استعمل ماء ذات درجة حرارة الوسط.
	الماء غير نظيف.	نظف الخزان واسكب فيه ماء طازجا
البخار لا يرتفع	وظيفة مراقبة تدفق البخار في الحد الأدنى.	اضبط تدفق البخار .
	الخزان والقاعدة غير موصولين كما ينبغي.	تأكد من توصيلها جيدا.
	المروحة لا تعمل كما ينبغي.	اعرض المنتج على المورد أو مصلحة ما بعد البيع التابعة له.

ضجيج	رجوع صدى الصوت بسبب نقص منسوب الماء في الخزان .	اسكب الماء في الخزان.
	رجوع صدى الصوت بسبب سطح غير مستقر .	ضع الوحدة على سطح مستقر .

تفاصيل فنية

- نسبة التبخر القصوى 200 مل/ساعة
- سعة خزان الماء 1,8 لتر
- الضجيج: أقل أو يساوي 35 ديسيبل

نصائح للتخلص من النفايات

- تتألف جميع مواد التعبئة من خامات آمنة تماماً على البيئة يمكن إيداعها لدى مركز فرز البلدية الذي تسكنون فيها لكي تستخدم كمواد ثانوية. الورق المقوى يمكن وضعه في حوض لتجميع الورق. أما ورق التغليف فيجب إحالته لمركز الفرز وإعادة التدوير في بلديتكم.
- عند الاستغناء عن الجهاز، يرجى التخلص منه بطريقة لا تضر بالبيئة ووفقاً للتعليمات القانونية.

ضمانة محدودة

تضمن LANAFORM® أن هذا المنتج ليس به أي عيب على مستوى المواد أو التصنيع لمدة سنتين ابتداءً من تاريخ الاقتناء ما عدا في الحالات المبينة أدناه.

لا تشمل ضمانة LANAFORM® الأضرار الناجمة عن التلف العادي للمنتج مع مرور الوقت. كما لا تغطي ضمانة منتج LANAFORM® الأضرار الناجمة عن الاستعمال المفرط أو غير المناسب أو الخاطئ للمنتج أو أي حادث أو تركيب معدات غير مسموح بها أو تعديل المنتج أو الأحداث الأخرى، مهما كانت طبيعتها، التي تكون خارجة عن نطاق LANAFORM®.

لا تتحمل LANAFORM® أية مسؤولية في حال تعرض المنتج لأضرار مرتبطة بالملحقات أو أضرار تبعية أو خاصة.

تحدد فترة جميع الضمانات المفهومة ضمناً المرتبطة بقدرات هذا المنتج بـمدة سنتين ابتداءً من تاريخ الاقتناء الأول، بشرط تقديم نسخة عن إثبات الشراء.

عند استلام المنتج، تقوم LANAFORM® بتفحصه أو استبداله، حسب الحالة، ثم تعيد إرساله إليك. تنفذ الضمانة فقط بواسطة مركز خدمة LANAFORM®. تلغى هذه الضمانة في حال صيانة المنتج بواسطة جهة أخرى غير مركز خدمة LANAFORM®.

NÁVOD K POUŽITÍ

Děkujeme vám za zakoupení zvlhčovače vzduchu TRAINY od společnosti LANAFORM®.

Pro lidské bytosti je nejpříjemnější relativní vlhkost vzduchu v rozmezí 45 % až 55 %. Příliš suchý a nekvalitní vzduch může být důvodem řady dětských onemocnění: nemoci dýchacího traktu, respirační problémy, dehydratace atd.

Zvlhčovač vzduchu TRAINY je vynikající řešení těchto problémů. Používání zvlhčovače vzduchu TRAINY je velmi snadné. Přístroj je vybavený zásobníkem na vodu o obsahu 1,8 litru, jehož plnění a osazení je velmi jednoduché. Provozní autonomie přístroje je 9 hodin, což zaručí nerušený spánek dítěte po celou noc. Zvlhčovač vzduchu TRAINY je vybavený vestavěným bezpečnostním systémem, který je zárukou bezpečného používání. Přístroj je ihned po zapnutí plně funkční a je osvětlený modrým světlem, což působí na dítě uklidňujícím dojmem. Přístroj je ihned po zapnutí plně funkční, má tichý chod a umožňuje nastavení průtokového množství páry.

Přístroj je vybavený nádobkou na esenciální olej, která umožňuje rozptylování esenciálních olejů.

JEŠTĚ PŘED PRVNÍM POUŽITÍM SVÉHO NOVÉHO ZVLHČOVAČE SI PROSÍM PEČLIVĚ PŘEČTĚTE VEŠKERÉ POKYNY, ZJMÉNA PAK TĚCHTO NĚKOLIK ZÁKLADNÍCH BEZPEČNOSTNÍCH RAD:

- Pøístroj používejte výhradní pro účely uvedené v tomto návodu k použití a dle pokynů v něm.
- Zkontrolujte, zda napítí uvedené na pøístroji odpovídá napítí ve vaší elektrické síti.
- Tento výrobek není urøen pro osoby (vøetní dítí) s omezenými fyzickými, smyslovými anebo mentálními schopnostmi, nebo osobám bez zkušeností èi znalostí, pokud výše uvedené osoby nejsou pod dohledem osoby odpovídné za jejich bezpečnost, nebo ještí nebyly pouøeny o používání zaøízení. Doporuèujeme hlídat dítí, aby si s pøístrojem nehrály.
- Používejte výhradní doplky dodané s tímto zaøízením èi doplky doporuèované společností LANAFORM.
- V pøípadí, že je kabel zdroje poškozen, je tøeba ho nahradit speciálním kabelem èi kabelem podobným, který je k dispozici u dodavatele èi v rámci záruèních služeb.
- Zaøízení nesmí být použito v pøípadí, je-li je poškozen napájecí kabel, zaøízení nefunguje správnì, upadlo na zem nebo je poškozeno èi spadlo do vody. Nechte proto váš pøístroj zkontrolovat a pøípadní opravit u svého dodavatele èi v záruèním servisu.
- Po každém použití a pøed každým èištíním odpojte pøístroj z elektrické síti.
- Zaøízení, které spadlo do vody, okamžitì odpojte ze síti, a to ještí pøed jeho vylovením z vody.
- Zapojená elektrická zaøízení nesmí nikdy zůstat bez dozoru. Pokud pøístroj nepoužíváte, odpojte ho z elektrické síti.
- Napájecí kabel nesmí být umístín v blízkosti zdrojù tepla.
- Tento pøístroj zásadní nepoužívejte v místnosti, kde se používají aerosolové výrobky (spreje), èi v místnosti, kde se podává nebo skladuje kyslík.
- Tento pøístroj je urøený výhradní pro domácí použití.
- V žádném pøípadí nezakrývejte ventilaèní otvory, a stejní tak zaøízení nikdy nepokládejte na nestabilní plochy, jako napø. koberec, matrace. Mohlo by dojít k narušení ventilace. Zkontrolujte, zda nejsou otvory ventilace zanesené vlasy, chlupy, plstnatými smotky, prachem apod. Do otvorù nezasuňte žádné pøedmíty.
- Zvlhøovaè je nutno ustavit na pevném, rovném a dokonale vodorovném podkladu minimální PATNÁCT centimetrù od stín a v dostateèné vzdálenosti od zdrojù tepla jako jsou kamna, radiátory topení apod. Zvlhøovaè nemùže správnì fungovat, je-li ustavený na ploše, která není vodorovná.
- Tento pøístroj nepoužívejte v blízkosti míst, kde je pøítomná voda, v blízkosti jakýchkoliv elektrických spotøebiù nebo nábytku vyrobeného ze døeva.
- V žádném pøípadí se nepokoušejte zaøízení zapojit do síti nebo ho ze síti odpojit, jste-li v kontaktu s vodou nebo ve vlhkém prostøedí. Mohlo by dojít k úrazu elektrickým proudem.

- V rámci èistiny zaøizení v žádném pøípadì nenamáèete ani nepotápíte do vody èi jiné kapaliny.
- Ultrazvukový zvlhøovaè musí být pravidelnì èištín. Postup naleznete v kapitole o pokynech pro èištíní.
- V žádném pøípadì nerozebírejte základní jednotku.
- Pokud z pøístroje vytéká voda nebo pokud bihem jeho provozu vzniká nestandardní zápach, pøístroj ihned vypnìte a odneste ho do prodejny, kde jste ho zakoupili, nebo do autorizovaného servisu.
- Do zásobníku vody nenalévejte žádnou jinou kapalinu než destilovanou nebo demineralizovanou vodu o teplotì nižší než 40 °C.
- Nezapínejte zvlhøovaè, jestliže v zásobníku není dostatek vody.
- Zaøizením netøeste. Voda by se mohla vylít do základní jednotky a ovlivnit tak negativní funkènost spotøebíèe.
- Jestliže je zaøizení v provozu, nedotýkejte se vody, ani ponoøených prvkù.
- Aby se zabránilo vzniku škod na zaøizení, zabraøte zanáøení vnitoku základní jednotky.
- Nepoužívejte vonné oleje, které nejsou urøeny k užívání s tímto zaøizením.
- Nepoužívejte syntetická aroma a esence, jelikož by mohlo dojít k poškození zaøizení.
- Nikdy neškrábejte transduktor.
- V pøípadì mrazu (tj. teploty nižší než 0 °C) vylijte ze zásobníku a ze základny vodu, abyste zabránili nebezpečí jejího zmrznutí.
- Zvlhøovaè nepoužívejte v pøípadì, je-li vzduch v místnosti dostateèní zvlhèn (minimální 50 % relativní vzdušné vlhkosti). Pøekroèení vlhkosti se projevuje kondenzací par na studeném povrchu pøedmitù nebo studených zdech místnosti. Pøi stanovení ideální míry vlhkosti v místnosti používejte vlhkomìr, který lze zakoupit ve vitšini specializovaných obchodù èi v obchodních domech.
- Zaøizení doporučujeme používat pøi teplotì prostøedí 5°C až 40°C a v místech s relativní vzdušnou vlhkostí nižší než 50%.

SLOŽENÍ (obr. 1)

1. Základna
2. Hlavní spínaè (funkce „Zapnuto/Vypnuto“ a nastavení množství páry)
3. Svítelná kontrolka
4. Zásobník
5. Ukazatel množství vody
6. Transduktor
7. Ventilátor
8. Zátka zásobníku
9. Tryska
10. Zásuvka na esenciální olej
11. Filtr

CZ

NÁVOD K POUŽITÍ

Technická specifikace:

- Obsah 1,8 litry
- Provozní autonomie 9 hodin bez pøerušení

- Snadné plnění zásobníku na vodu.
- Nádržka na esenciální olej umožňující rozptýl esenciálních olejů.
- Vestavivná pojistka, která automaticky vypne difuzér, jakmile je zásobník na vodu prázdný.
- Vysoce kvalitní transduktor je zárukou náležitého a dlouhodobého fungování spotřebiče.

Funkce/Pracovní zařazení:

- Zvyšuje a udržuje relativní vlhkost v místnosti.
- Odstraňuje elektrostatické náboje.
- Zlepšuje kvalitu vzduchu prostředí

Způsob používání:

- Zařízení umístíte do místnosti půl hodiny před samotným použitím, aby se tak mohlo přizpůsobit teplotě prostředí.
- Vyjmíte zásobník na vodu (obr. 2) a odšroubujete šroubovací zátku proti směru hodinových ručiček (obr. 3).
- Vlhčovač je vybaven vodním filtrem. To přispívá zejména k odstranění vápníku obsaženého ve vodě. Pro uchycení tohoto filtru je nutné jej připevnit k vnitřní přepážce uzávěru zásobníku na vodu.
- Zásobník naplňte čistou vodou o teplotě maximálně 40 °C (obr. 4). Zkontrolujte, zda je silikonový těsnicí kroužek na svém místě, poté zavěte kryt tak, že jím otočíte ve směru hodinových ručiček.
- Zkontrolujte, zda je zásobník čistý a zda z něj neuniká voda, a potom ho opatrně ustavte do základny. (obr. 5)
- Potom můžete kápnout do zasouvací nádržky několik kapek esenciálního oleje. Důležité upozornění: postupujte podle pokynů pro používání esenciálních olejů.
- Suchou rukou zapojte zástrčku do zásuvky a zapněte spotřebič. Rozsvítí se modrá světelná kontrolka. Přístroj se spustí. (obr. 6)
- Následně máte možnost nastavit požadovanou intenzitu páry otáčením ovladače intenzity páry (obr. 7).
- Jakmile je zásobník prázdný, bezpečnostní pojistka, která se nachází uvnitř spotřebiče, automaticky vypne elektrické napájení, pokud dochází k přehřívání okruhu.
- V každém případě je třeba na přístroj dohlížet, abyste zabránili jakémukoliv riziku.

DŮLEŽITÉ UPOZORNĚNÍ: Používání esenciálních olejů:

Pro rozptýl esenciálních olejů v místnosti použijte výhradně zasouvací nádržku určenou k tomuto účelu, která se nachází na zadním panelu zařízení. Kápněte několik kapek esenciálního oleje na bavlninovou hubku a potom zásuvku zavěte. (obr. 8)

Esenciální olej zásadně nelijte přímo do zásobníku na vodu, protože by mohlo dojít k okamžitému poškození přístroje.

Při výběru esenciálních olejů, které chcete rozptýlovat pomocí zvlhčovače vzduchu, se poraďte s prodáváčem nebo prodejním poradcem na prodejni.

DŮLEŽITÉ UPOZORNĚNÍ:

AĚKOLIV JE SOUČÁSTÍ VÝBAVY PŘÍSTROJE BEZPEČNOSTNÍ ZAŘÍZENÍ, KTERÉ VYPNE TRANSDUKTOR, NENECHÁVEJTE PŘÍSTROJ ZAPNUTÝ, POKUD HO NEPOUŽÍVÁTE.

ÚDRŽBA A SKLADOVÁNÍ:

Jestliže je voda tvrdá, tj. voda obsahuje příliš mnoho vápníku a hořčíku, může se na povrchu zařízení vytvářet „bílé prášky“ a kal – zejména na povrchu nádrže, na transduktoru (keramická výplň, která vytváří ultrazvuk) a na vnitřních stěnách zásobníku na vodu. Písa na povrchu transduktoru brání správnému fungování spotřebiče.

Doporučení výrobce:

- 1) Zásadní použijte převařenou a vychlazenou vodu nebo vodu destilovanou.
- 2) Jednou za tři dny vyčistíte zásobník a jednou týdně transduktor.
- 3) Vodu v zásobníku pravidelně vyměňujte, vodu nenechávejte v zásobníku déle než 2 dny bez výměny.
- 4) Pokud přístroj nepoužíváte, vyčistíte celý spotřebič a zkontrolujete, zda jsou všechny komponenty přístroje dokonale suché.

Ěštiní transduktoru:

- 1) Na povrch transduktoru kápníte 2 až 5 kapek octa a nechejte 2 až 5 minut působit.
- 2) Vodní kámen usazený na povrchu okartáčujte mikkým kartáčkem. Nepoužívejte tvrdé nástroje, které by mohly povrch poškrábat.
- 3) Propláchnete transduktor čistou vodou.
- 4) Na ěštiní transduktoru nepoužívejte mýdlo ani jiné zásadité prostředky.

Ěštiní jednotky zásobníku:

- 1) Vyčistíte nádrž na vodu pomocí jemného hadříku, a v případě, že se uvnitř nachází kal či vodní kámen, i pomocí octa.
- 2) Pokud se kal nebo vodní kámen usadil na povrchu bezpečnostního spínače, pokopejte ho několika kapkami octa a usazeniny odstraňte kartáčkem.
- 3) Zásobník vypláchnete čistou vodou.

Skladování:

- 1) Ultrazvukový zvlhovač vyčistíte a pečlivě osušte, při ěštiní postupujte podle pokynů pro provádění údržby.
- 2) Než zařizování uložíte, nejprve ho pečlivě vysušte. Zařizování neschovávejte, je-li v základní voda.
- 3) Zařizování skladujte na suchém a vitraném místě a udržujte ho mimo dosah dětí.

Čišění filtru

- 1) Výkon demineralizace a životnost filtru závisí na koncentraci minerálů ve vodě, kterou používáte pro provoz tohoto zvlhovače. Připomínáme, že je doporučeno používat destilovanou nebo změkčenou vodu.
- 2) Každé 2 dny propláchněte filtr čistou vodou. Před čišěním jej musíte sejmut z uzávěru zásobníku na vodu.

PORUCHY A OPRAVY

V případě funkční závady při běžném používání najdete pomoc v následující tabulce:

Porucha	Možná příčina	Nápravné opatření/Oprava
Zařizování nefouká ani nevypouští páru	Chybí proud	Zapojte zařizování do sítě
	Kontrola intenzity páry je na minimu.	Nastavte intenzitu páry.
	V drážce je příliš vysoká hladina vody.	Vylijte z drážky vodu.
	Únik vody ze zásobníku na vodu.	Zavřete řádně kryt.

Přístroj fouká, ale neprodukuje páru.	V zásobníku není voda.	Naplňte do zásobníku vodu.
	Teplota přístroje je příliš nízká.	Půl hodiny před používáním umístěte přístroj do místnosti s vhodnou okolní teplotou.
Pára s divným zápachem	Voda stála v zásobníku příliš dlouho bez výměny.	Vyčistěte zásobník na vodu a naplňte ho čistou vodou.
	Esenciální oleje.	Vyměňte bavlněnou hubku, na kterou kapete esenciální olej.
Nízká intenzita páry	Kontrola intenzity páry je na minimu.	Nastavte knoflík kontroly
	Usazeniny na transduktoru.	Vyčistěte transduktor.
	Voda je příliš chladná.	Použijte vodu o teplotě vzduchu v místnosti.
	Voda není čistá.	Vyčistěte zásobník na vodu a naplňte ho čistou vodou.
Nevychází pára	Kontrola intenzity páry je na minimu.	Nastavte intenzitu páry.
	Zásobník a základna nejsou dobře spojené.	Napravte to.
	Ventilátor dobře nefunguje.	Odnesete spotřebiče do prodejny, kde jste jej zakoupili, nebo do autorizovaného servisu.
Hlučný chod	Hlučný chod v důsledku příliš malého množství vody v zásobníku.	Dolijte do zásobníku vodu.
	Hlučný chod v důsledku nestabilního podkladu.	Umístěte zařízení na pevnou plochu.

TECHNICKÉ PARAMETRY:

- Maximální odpařování: 200 ml/h
- Obsah zásobníku na vodu: 1,8 litry
- Hlučný chod: ≤ 35dB

CZ

RADY Z OBLASTI LIKVIDACE ODPADŮ

- Celé balení je tvořeno materiály bez nebezpečných dopadů na životní prostředí, které tedy lze ukládat ve střediscích pro třídění odpadu za účelem následného druhotného využití. Papírový obal lze vyhodit do kontejnerů k tomu určených. Ostatní obalové materiály musí být předány do recyklačního střediska.
- V případě nezájmu o další používání tohoto zařízení je zlikvidujte způsobem ohleduplným k životnímu prostředí a v souladu s platnou právní úpravou.

OMEZENÁ ZÁRUKA

Společnost LANAFORM® se zaručuje, že tento výrobek je bez jakékoliv vady materiálu či zpracování, a to od data prodeje po dobu dvou let, s výjimkou níže uvedených specifikací.

Záruka společnosti LANAFORM® se nevztahuje na škody způsobené běžným používáním tohoto výrobku. Mimo jiné se záruka v rámci tohoto výrobku společnosti LANAFORM® nevztahuje na škody způsobené chybným nebo nevhodným

používáním či jakýmkoliv špatným užíváním, nehodou, připojením nedovolených doplňků, změnou provedenou na výrobku či jiným zásahem jakékoliv povahy, na který nemá společnost LANAFORM® vliv.

Společnost LANAFORM® nenese odpovědnost za jakoukoliv škodu na doplňcích, ani za následné či speciální škody.

Veškeré záruky vztahující se na způsobilost výrobku jsou omezeny na období dvou let od prvního zakoupení pod podmínkou, že při reklamaci musí být předložen doklad o zakoupení tohoto zboží.

Po přijetí zboží k reklamaci, společnost LANAFORM® v závislosti na situaci toto zařízení opraví či nahradí a následně vám ho odešle zpět. Záruku lze uplatňovat výhradně prostřednictvím Servisního střediska společnosti LANAFORM®. Jakákoliv údržba tohoto zařízení, která by byla svěřena jiné osobě než pracovníkům Servisního střediska společnosti LANAFORM®, ruší platnost záruky.



LANAFORM[®]



SA LANAFORM NV

**Zoning de Cornémont
rue de la Légende. 55
B-4141 LOUVEIGNE
BELGIUM**

**Tél. +32 (0)4 360 92 91
Fax +32 (0)4 360 97 23**

**info@lanaform.com
www.lanaform.com**