

# EASYCLEAR 3000LV

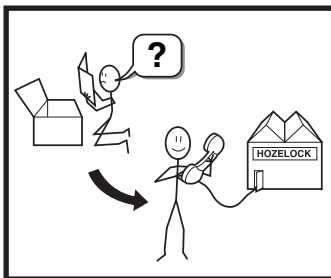

**RoHS**  
COMPLIANT  
2002/95/EC

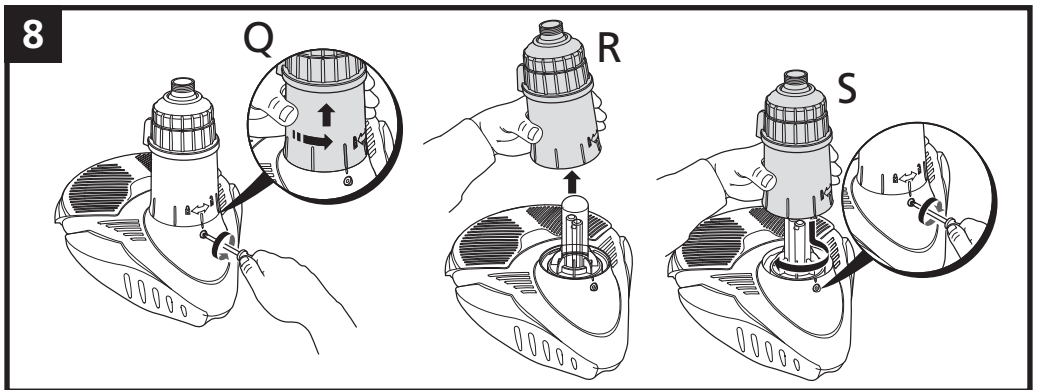

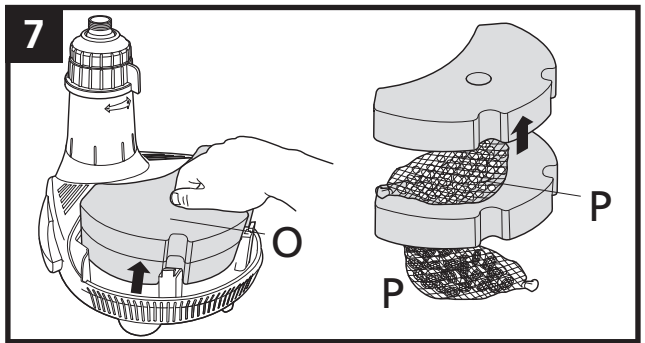
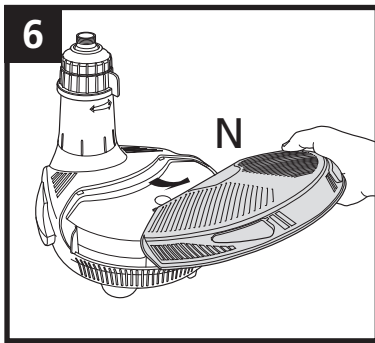
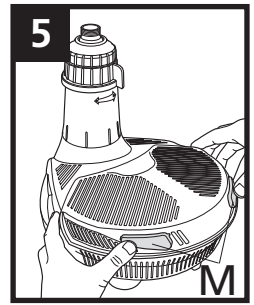
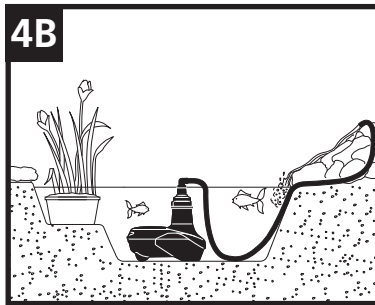
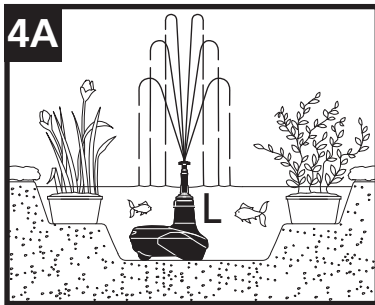
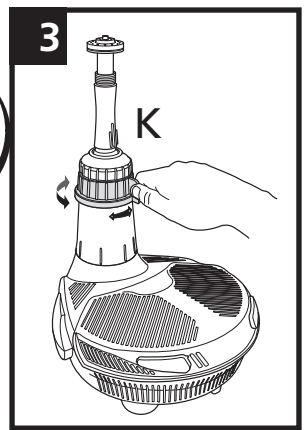
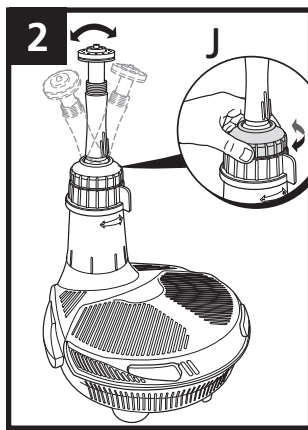
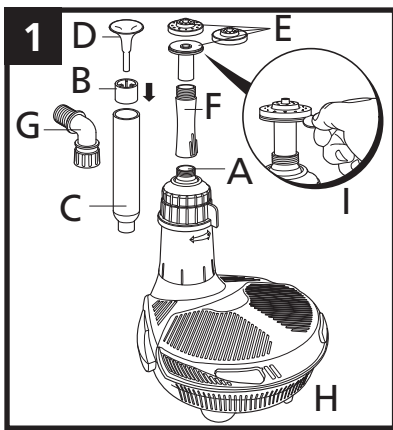

9

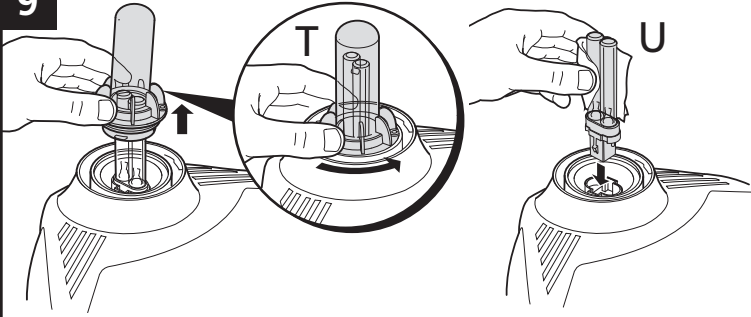

10

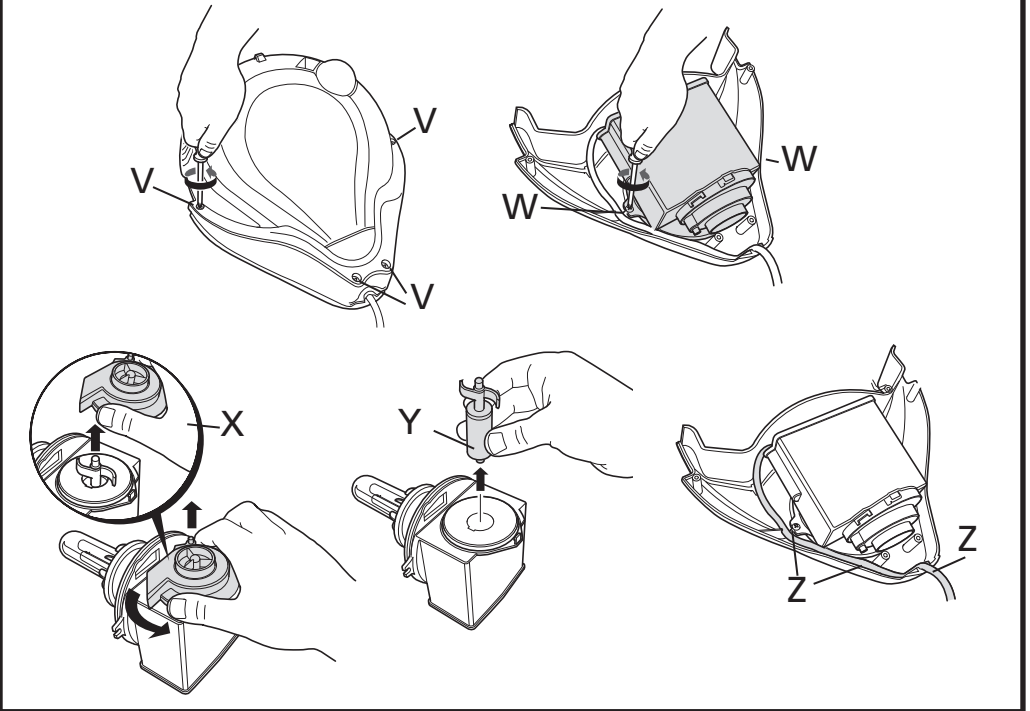

10A

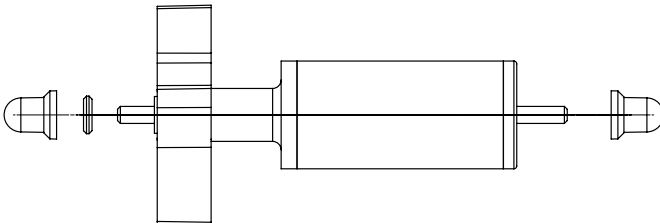

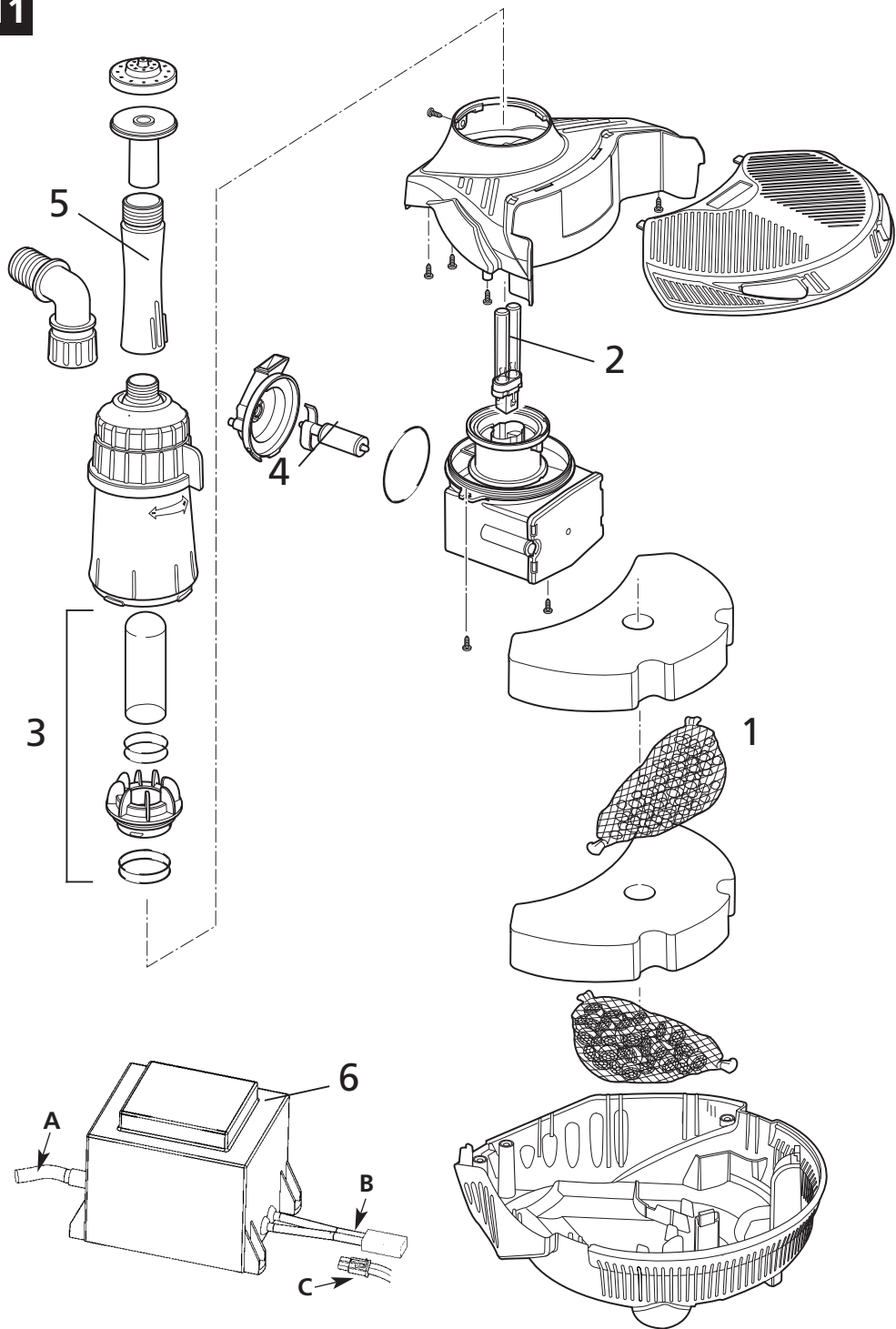



**INSTALLATION AND OPERATING INSTRUCTIONS. READ INSTRUCTIONS CAREFULLY BEFORE ATTEMPTING INSTALLATION. KEEP THESE INSTRUCTIONS FOR FUTURE REFERENCE.**

The Hozelock Cyprio EasyClear™ Fountain or Waterfall pump is designed for submersible use in outdoor ponds. It is an integrated unit that provides Mechanical & Biological Filtration with an Ultra Violet Clarifier, Fountain or Waterfall.

## General Safety & Guidelines

The appliance is not intended for use by persons (including children) with reduced physical, sensory or mental capabilities, or lack of experience and knowledge, unless they have been given supervision or instruction concerning use of the appliance by a person responsible for their safety. Children should be supervised to ensure that they do not play with the appliance.

Do not operate or leave the unit in freezing conditions.

**Do not switch the pump on out of water!** The water level should be above the UVC indicator at the ball joint (Fig 4A-L).

**DO NOT OPERATE THIS UNIT WITHOUT THE OUTER CAGE ATTACHED. USING THE UNIT WITHOUT THE OUTER CAGE MAY INVALIDATE YOUR WARRANTY.**

The clear tube inside the unit is made from quartz glass and care should be taken during installation and maintenance. We recommend the use of eye protection and suitable gloves.

Position the transformer in a garage or shed close to the mains voltage supply. The transformer is not waterproof and must be kept dry and under cover - allowing for sufficient air circulation. Do not position the transformer in direct sunlight, eg greenhouse, window sill, etc. as high temperatures may cause overheating. The pump must only be connected to a safety isolating transformer with a 24V output.

## UV Caution

The EasyClear 3000LV is fitted with a 5W UVC lamp. Exposure to Ultra Violet (UV) radiation can be dangerous and cause damage to eyes and skin. Under no circumstances should any attempt

be made to gain access to the lamp when the unit is switched on. When switched on, the lamp can be checked for operation by looking for a bluish glow from the ball joint outlet (Fig 1-A). Please note that this may only become visible in low light conditions.

## Overload Protection

The transformer is protected by a thermal cut-out. If this device operates, the pump and UV lamp will stop working. Switch off at the mains and allow the transformer to cool for two hours before re-starting. Continual tripping can be caused by installing the transformer in hot locations (eg direct sunlight).

## Periods of Operation

Keep the filter working 24 hours a day. Ideally it should run all year round, but at least throughout the fish-feeding season, (i.e. until the water temperature falls below 10°C and the fish stop feeding). In winter, operating the unit will maintain a basic level of useful bacteria in the Biological Filter, and will help prevent the pond icing over. However, the unit must not be allowed to freeze. If you switch the unit off for winter, wash the unit thoroughly before resuming filtration in the spring (see 'Winter Storage'). Never feed your fish when the unit is not in use.

## Electrical Safety

- **ALWAYS UNPLUG OR DISCONNECT ALL APPLIANCES IN THE POND FROM THE ELECTRICITY SUPPLY BEFORE PUTTING YOUR HANDS IN THE WATER WHILST EQUIPMENT IS BEING INSTALLED, REPAIRED, MAINTAINED OR HANDLED.**
- Do not use the supply cable to lift the unit, as this may cause damage. We recommend fitting a lifting cord to the hook feature on the base, when the filter is installed in deep water. (Fig 1-H).
- Check that the input voltage marked on the transformer corresponds to the mains supply and that the voltage marked on the EasyClear corresponds to the output voltage of the transformer.
- **A 10mA OR 30mA RESIDUAL CURRENT DEVICE (RCD) MUST BE FITTED TO THE MAINS SUPPLY.**

- The pump is supplied with 3m of 2 core electric cable which is permanently connected and sealed to the pump. **The supply cable cannot be replaced. If the cable is damaged, the unit should be discarded.** The plug supplied with this product is not waterproof and must be housed in a dry, waterproof enclosure.

- The installation must conform to the national and local wiring regulations which could include the use of plastic or metal conduit to protect the cable.

- Ensure 230v cable and 24v cables do not cross.

- The unit cable should be positioned and adequately protected against damage especially where contact with gardening equipment (lawn mowers, forks etc.) children and domestic animals may occur.

## Transformer Installation

Connect the pump to the transformer as follows (See fig-11):

A - Mains voltage cable.

B - Flying Lead.

C - Low voltage cable to pump.

Screw the transformer into position ensuring easy access to the terminal block. Plug the pump lead into the socket provided on the flying lead for the transformer. If an extension lead is required Hozelock Cyprio can provide this (refer to Hozelock Cyprio Consumer Services).

Also see General Safety & Guidelines section for further information.

## EasyClear Installation

**Position** - Construct a solid and level platform on which to place the EasyClear™. The platform should be greater than 300 mm (12") below the water level. For depths between 300mm and 600mm use the fountain stem extension segments (Fig 1-F), which simply screw together, to allow the fountain to be above the water level. For general installation see Fig 4 A/B. When using the EasyClear for a waterfall the entire unit should be submersed.

**Connection** - Place the unit next to the pond and route the cable back to the mains supply. Ensure that you allow for enough cable for positioning the product in the desired location in the pond and prevent the connector from entering the water.

## Accessory Assembly

### Bell Fountain (Fig 1).

Locate the Bell Support (B) to the Bell Main Body (C) and push fully home. Position the Bell (D) to the Body Assembly and press into the central location.

### 2 and 3 tier fountain display assembly (Fig 1-E).

The plastic discs that create the 2 and 3 tier water displays simply snap onto the fountain stem. Push the fountain stem into the fountain stem extension segment (Fig 1-F) and screw onto the fountain outlet (Fig 1-A).

## Fountain Only Operation

### (Fig 4-A for general installation guide)

**Please note: The product has a water by-pass to control water flow rates which means a quantity of water will always come out of the product just below the flow control. This is normal in operation.**

Position the unit in the pond. The fountain angle can be adjusted to be vertical using the ball joint (Fig 2-A). The tightness of the ball joint can be adjusted (Fig 2-J)

If required, the 2-Tier Fountainhead can be used to achieve an alternative and higher display pattern than the 3-Tier.

The fountain height can be adjusted to suit your needs by rotating the Fountain Flow Adjuster. (Fig 3-K)

The Bell Fountain creates a decorative waterbell. The size of the bell can be adjusted to suit your needs by rotating the Fountain Flow Adjuster (Fig 3-K).

## Waterfall Only Operation

### (Fig 4-B for general installation guide)

Position the pump as previously described.

Attach a suitable length (3m maximum) of 25 mm (1") hose to the waterfall hose tail (Fig 1-G) and secure with a suitable hose clip and position the outlet end of the hose in the desired position.

Screw the waterfall hose tail to the fountain outlet of the EasyClear™ (Fig 1-A) and adjust the flow using the fountain flow adjuster, (Fig 3-K), to suit your needs.

**Note: The maximum recommended waterfall height above pond level is 0.5m (Fig 4-B).**

## UVC Operation

The UVC will automatically switch on once the unit has been connected to the electricity supply.

The UVC lamp can be checked for operation by looking for a bluish glow from ball joint outlet (Fig 1-A). Please note that this may only become visible in low light conditions.

See Maintenance section for Lamp replacement.

## Maintenance

The Hozelock Cyprio EasyClear™ has been designed to allow fast and easy maintenance. As with all pond equipment, occasionally it will become necessary to clean or replace parts. Refer to the safety sections before attempting any maintenance.

### Fountain Head (Fig 1-I)

Follow the below procedure if the fountain head is blocked:

- 1 - Place a coin or similar in the slot and gently lever off the fountain head.
- 2 - Rinse in clean water and reassemble.

### Foam

Follow the below procedure if flow appears reduced:

- 1 - Release the Foam Cover by pushing the two buttons (Fig 5-M) and lift the cover (Fig 6-N).
- 2 - Remove the Foam (Fig 7-O). Note:- If the unit is out of the pond for more than 20 minutes the biological filter action may stop working.
- 3 - The Foam Cover and Base should also be rinsed.
- 4 - It may also be necessary to clean out the biomedica and stones (Fig 7-P) if these have become clogged.
- 5 - Reassemble the Filter.

### Quartz Tube

Follow the below procedure if your pond remains green:

- 1 - Remove the bayonet locking screw (Fig 8-Q), twist and lift the bayonet tube (Fig 8-R).
- 2 - Clean the Quartz Tube. Take extra care when handling the Quartz tube. In hard water areas, the quartz tube may become covered in limescale, which will reduce efficiency. Clean the tube with a soft cloth and a gentle de-scaler

(such as vinegar and water), rinse in water before refitting.

- 3 - Reassemble the bayonet tube and restart (Fig 8-S).

**Warning! Ensure that the quartz tube is not damaged before refitting.**

### Lamp Replacement

Follow the below procedure if the lamp needs replacing or does not illuminate:

Change the lamp at the start of the new season. Even though the lamp still glows it may not be giving out any useful UV radiation. How well the EasyClear™ performs is related to the strength of the UV radiation produced. This will slowly decline from the day your lamp is switched on. The UVC lamp has an effective life of 12 months. You need to change the lamp when there is a significant reduction in water clarity. Make sure this is due to an expired lamp and not a badly maintained filter or a dirty/limescaled quartz sleeve. Both can greatly reduce UV transmission into the water.

- 1 - Remove the bayonet locking screw (Fig 8-Q), twist and lift the bayonet tube (Fig 8-R).
- 2 - Remove the quartz tube, rotating the plastic moulding anticlockwise and lifting up and away (Fig 9-T).
- 3 - With the lamp now accessible pull it out of the holder (Fig 9-U) and push in a new lamp.
- 4 - Reassemble the bayonet tube and restart (Fig 8-S).

**Warning! Ensure that the quartz tube is assembled correctly so that it provides a completely watertight seal.**

**Check the condition of the two o-rings on the Quartz Tube Assembly (Fig 11-3). If these are damaged in any way or you can not guarantee a water tight seal, contact Hozelock Consumer Services.**

### Biological Filter

Normally, there is no need to remove the biomedica as any cleaning may kill the colonies of bacteria that make toxic waste harmless.

- 1 - Remove the foam.
- 2 - The bag of Kaldnes Biomedica (Fig 7-P) can be removed for cleaning.
- 3 - Wash in pond water.
- 4 - Reassemble the filter and restart.

### Rotor Cleaning/Replacement

Follow the below procedure if the no water is



being pumped or flow is reduced:

- 1 - Release the Foam Cover by pushing the two buttons (Fig 5-M) and lift the cover (Fig 6-N).
- 2 - Remove the foam (Fig 7-O), biomedica (Fig 7-P) and stone bag.
- 3 - Turn the unit over and remove the 4 fixing screws (Fig 10-V) and lift the base clear.
- 4 - Remove the 2 fixing screws (Fig 10-W) and lift the Pump Assembly clear.
- 5 - Twist the Pump Chamber anti-clockwise (Fig 10-X) and lift clear. The rotor can now be pulled out for cleaning or replacement ( Fig 10-Y).  
**Important! Take extra care so as to not drop any of the small components. See Fig 10A for rotor assembly.**
- 6 - Reassemble the pump and 2 off fixing screws (Fig 10-W).
- 7 - Reroute the cable (Fig 10-Z).
- 8 - Reassemble the filter, and restart.

## All Year Pump Care

A quick daily check should be carried out to ensure that the pump is performing satisfactorily. Once a week- Remove the outer casing and Fountain Head in accordance with the general maintenance notes. Depending on pond water conditions, cleaning may be required more frequently.

Once a year- Completely disassemble the unit including the Rotor Assembly as described in the general maintenance notes, and wash all components in clean, freshwater. Replace worn or broken parts.

## Winter Storage

When not in use, the unit should be removed, thoroughly washed and cleaned, dried and stored in a dry frost protected area. Always store the unit with the foam and foam cover off to ensure adequate ventilation and drying.

## Spare Parts

(Refer to Fig 11).

Contact the Consumer Services Helpline on +44 (0)121 313 1122

	Item Numbers
1. Foam (single)	1408
2. UV Lamp	1519
3. Quartz Tube Assembly	1526

4. Pump rotor	3418
5. Fountain and extension segment bagged set	Z31785
6. Transformer	Z13193

## Fish Stocking and Density

Under normal conditions, the EasyClear™ will support up to 72cm of fish. Introduce fish slowly over the first few weeks, up to 20% of the maximum recommended level, increasing to 50% after six months. The balance will allow for fish growth.

## Clearwater Guarantee

We guarantee you Clearwater or your money back!

This guarantee runs for 12 months after purchase, provided that:

- You have followed the installation and operating instructions
- You are using equipment of the correct size and stocking level for your pond
- You consult our Helpline +44 (0)121 313 1122 early enough for any problems to be put right
- The product has been returned undamaged. A refund can only be authorised by Hozelock Cyprio and is made at the place of purchase.

## 3 Year Product Guarantee

If this unit, excluding the Rotor Assembly, Filter Foam & UV Lamp becomes unserviceable within 3 years of the date of purchase it will be repaired or replaced at our option free of charge, unless in our opinion it has been damaged or misused. Liability is not accepted for damage due to accident, improper installation or use.

Liability is limited to replacement of a faulty unit. This guarantee is not transferable. It does not affect your statutory rights.

To obtain the benefits of the guarantee, firstly contact Hozelock Cyprio Consumer Services who may request that the filter is sent along with proof of purchase directly to the address provided.

**DAMAGE CAUSED BY RUNNING THE EASYCLEAR OUT OF WATER OR BY FROST INVALIDATES THE GUARANTEE.**



## Contact Details

Hozelock Limited  
Midpoint Park, Birmingham. B76 1AB  
Tel : +44 (0) 121 313 1122  
Internet : www.hozelock.com  
Email : info@hozelock.com

## Fault Finding

Please read the safety sections of these instructions before carrying out any remedial action on the EasyClear! It may also be necessary to refer to the maintenance section of these instructions.

### LOW FLOW FROM PUMP

- a – The foams may be blocked and require cleaning
- b - Ensure the outer cage is clean.
- c - Clear any blockages and adjust the flow controls.
- d - Check white flap inside pump chamber moves freely.
- e - Ensure rotor is clean and moves freely.

### POOR FOUNTAIN DISPLAY

- a – As above
- b - Clean the Fountain Head.

### UV LAMP NOT WORKING

- a - Check power supply is on.
- b - Check fuse, RCD and wiring.
- c - Replace the lamp.

### PUMP NOT WORKING

- a - Check power supply is on.
- b - Check fuse, RCD and wiring.
- c - Check the rotor is not blocked
- d - The Overload Protection may have operated – see Overload Protection section.
- e - Ensure the outer cage is clean.
- f – Check for water ingress in lamp area

## F

 **MODE D'EMPLOI POUR L'INSTALLATION ET LE FONCTIONNEMENT. LISEZ CES INSTRUCTIONS ATTENTIVEMENT AVANT D'ENTREPRENDRE L'INSTALLATION. CONSERVEZ CES INSTRUCTIONS POUR REFERENCE**

La pompe de fontaine ou de cascade Hozelock Cyprio EasyClear™ est submersible et donc conçue pour être utilisée immergée dans des bassins extérieurs. C'est une unité intégrée qui fournit à une fontaine ou une cascade, une filtration biologique & mécanique accompagnée d'un clarificateur à rayons ultra violets

## Sécurité générales & Conseils de sécurité

Cet appareil ne doit pas être utilisé par des

personnes (y compris les enfants) dont les capacités physiques, sensorielles ou mentales sont déficientes ou qui ne possèdent pas l'expérience et les connaissances nécessaires dans l'utilisation d'un tel appareil, à moins qu'elles n'aient été formées ou soient supervisées par une personne responsable de leur sécurité. Les enfants doivent être surveillés pour s'assurer qu'ils ne s'amuse pas avec l'appareil.

Ne pas faire fonctionner ou laisser l'unité dehors lorsqu'il gèle.

**Ne pas allumer la pompe hors de l'eau !** Le niveau de l'eau doit être au-dessus de l'indicateur UVC au joint à rotule (Fig 4A-L).

**NE PAS FAIRE FONCTIONNER L'UNITÉ SANS QU'ELLE SOIT DANS SA CAGE EXTÉRIEURE. L'UTILISATION DE L'UNITÉ SANS LA CAGE**

## EXTÉRIEURE PEUT INVALIDER VOTRE GARANTIE.

Le tube transparent à l'intérieur de l'unité est en verre quartz. Il faut donc prendre des précautions lors de l'installation et de la maintenance. Nous vous recommandons d'utiliser les lunettes et gants de protection qui conviennent.

Placez le transformateur dans un garage ou une remise près de l'alimentation secteur. Le transformateur n'est pas étanche et doit être maintenu sec et à l'abri, tout en laissant circuler suffisamment d'air. Ne pas placer le transformateur sous la lumière solaire directe, par exemple dans une serre, sur le rebord d'une fenêtre etc., car des températures élevées peuvent entraîner une surchauffe. La pompe ne doit être connectée qu'à un transformateur de sécurité d'une puissance de 24V.

## Avertissement concernant les rayons UV

Le EasyClear 3000LV est équipé d'une lampe UVC de 5W. L'exposition aux rayons Ultraviolets (UV) peut être dangereuse et causer des dommages aux yeux et à la peau. Il ne faut en aucun cas essayer d'accéder à la lampe lorsque l'unité est allumée. On peut vérifier si la lampe fonctionne, en repérant un reflet bleuté à partir de la sortie du joint à rotule (Fig 1-A). Veuillez noter que ceci ne sera visible que lorsque la lumière ambiante est faible.

## Protection de surcharge

Le transformateur est protégé par un disjoncteur thermique. Si celui-ci se met en marche, la pompe et la lampe UV s'arrêtent de fonctionner. Fermez l'alimentation secteur et laissez le transformateur refroidir pendant deux heures avant de le remettre en marche. Des coupures continues peuvent se produire si le transformateur a été installé dans un endroit chaud (par ex. directement au soleil).

## Périodes de fonctionnement

Laissez le filtre fonctionner 24 heures sur 24. Dans l'idéal il devrait fonctionner toute l'année, et au minimum pendant toute la saison où les poissons sont nourris, (c-à-d. jusqu'à ce que la température descende en dessous de 10°C et que les poissons arrêtent de se nourrir). En hiver, le fonctionnement de l'unité maintiendra un niveau de base de bactéries utiles dans le filtre biologique et cela aidera à empêcher que l'eau

de surface du bassin ne gèle. Cependant, l'unité ne doit pas geler. Si vous fermez l'unité pour l'hiver, lavez-la soigneusement avant de recommencer la filtration de l'eau du bassin, au printemps. (voir 'Rangement hivernal'). Ne nourrissez jamais vos poissons lorsque l'unité n'est pas utilisée.

## Sécurité électrique

**• IL FAUT TOUJOURS DÉBRANCHER OU DÉCONNECTER DE L'ALIMENTATION SECTEUR DES APPAREILS QUI SE TROUVENT DANS LE BASSIN, AVANT DE METTRE LES MAINS DANS L'EAU, EN CAS D'INSTALLATION, DE REPARATION OU DE MANIPIATION DES EQUIPEMENTS, QUE CE SOIT PENDANT QUE L'ÉQUIPEMENT EST INSTALLÉ, RÉPARÉ OU MANIPULÉ.**

- Ne soulevez jamais l'unité par son câble d'alimentation, cela pourrait l'endommager. Nous vous recommandons, quand le filtre est installé dans une eau profonde, d'attacher une corde au crochet sur la base. (Fig 1-H).
- Vérifiez que la tension d'entrée indiquée sur le transformateur correspond à celle de l'alimentation secteur et que la tension indiquée sur le EasyClear correspond à la tension de sortie du transformateur.
- **UN DISPOSITIF DE COURANT RÉSIDUEL (RCD) DE 10mA OU 30mA DOIT ÊTRE MONTÉ SUR L'ALIMENTATION SECTEUR.**
- La pompe est fournie avec un câble électrique à deux fils d'une longueur de 3 m, qui est connecté en permanence et scellé sur la pompe. **Le câble d'alimentation électrique de cette pompe ne peut pas être remplacé. Si le câble est endommagé la pompe doit être jetée.** La prise fournie avec ce produit n'est pas imperméable et doit être placée dans un boîtier sec et imperméable.
- L'installation doit être conforme à la réglementation de câblage nationale et locale qui peuvent comprendre l'utilisation d'un conduit en plastique ou en métal pour protéger le câble.
- Assurez-vous que le câble 230V et le câble 24V ne se croisent pas.
- Le câble de l'unité doit être positionné et protégé de manière adéquate contre les dommages, que pourraient causer, en particulier, les équipements de jardin (les tondeuses à gazon, les fourches etc.), les enfants et les animaux domestiques.

## Installation du transformateur

Branchez la pompe au transformateur comme suit (Voir fig-11):

A – Câble secteur.

B – Câble volant.

C – Câble basse tension vers la pompe.

Vissez le transformateur en position en vous assurant que vous avez facilement accès à la borne. Branchez le fil électrique de la pompe dans la prise fournie sur le câble volant pour le transformateur. Si un câble de rallonge est nécessaire, Hozelock Cyprio peut vous le fournir (vous référer au Service Client Hozelock Cyprio).

Voir aussi Sécurité Générale & Conseils de sécurité pour des informations complémentaires.

## Installation de l'EasyClear

**Position** – Construisez une plateforme solide et à niveau, sur laquelle sera placé l'EasyClear™. La plateforme doit se trouver à plus de 300 mm en dessous le niveau de l'eau. Pour des profondeurs qui se situent entre 300mm et 600mm, utilisez les segments d'extension de la tige de la fontaine (Fig 1-F), qui se vissent ensemble, ceci afin que la fontaine se trouve au-dessus du niveau de l'eau. Pour l'installation générale voir Fig 4 A/B. Lors de l'utilisation de l'EasyClear pour une cascade, l'unité doit être complètement immergée.

**Connexion** - Posez l'unité à côté du bassin et acheminez le câble jusqu'à l'alimentation secteur. Assurez-vous que vous laissez suffisamment de câble pour positionner le produit à l'endroit voulu dans le bassin et prenez soin que le connecteur n'entre pas dans l'eau.

## L'assemblage des accessoires

### La fontaine cloche (Fig 1).

Placez le support de la cloche (B) sur le corps principal de la cloche (C) et enfoncez le complètement. Positionnez la cloche (D) sur l'assemblage du corps et enfoncez sur la partie centrale.

### L'assemblage du jeu de fontaine à 2 et 3 niveaux (Fig 1-E).

Les disques en plastique qui créent les jeux de fontaine de 2 et 3 niveaux s'enclenchent facilement dans la tige de la fontaine. Enfoncez la tige de la fontaine dans le segment d'extension de la fontaine (Fig 1-F) et vissez sur la sortie de la fontaine (Fig 1-A).

## Utilisation de la fontaine seule

### (Fig 4-A comme guide général d'installation)

**Veillez noter : le produit est équipé d'un bypass pour la commande de débit de l'eau. Une quantité d'eau sortira donc toujours du produit juste en dessous de la commande de débit. Ceci est normal pendant le fonctionnement.**

Positionnez l'unité dans le bassin. L'angle de la fontaine peut être réglé de manière à être vertical en utilisant le joint à rotule (Fig 2-A). Le resserrement du joint à rotule peut être ajusté (Fig 2-J)

Si nécessaire, la tête de fontaine de 2 niveaux peut être utilisée pour obtenir des jeux d'eau différents et plus hauts que le 3 niveaux.

La hauteur de la fontaine peut être réglée pour répondre à vos besoins en faisant tourner l'ajusteur de débit de la fontaine. (Fig 3-K)

La fontaine cloche crée un jet d'eau décoratif en forme de cloche. La taille de la cloche peut être réglée pour répondre à vos besoins en tournant l'ajusteur de débit de fontaine (Fig 3-K).

## Utilisation de la cascade seule

### (Fig 4-B comme guide général d'installation)

Placez la pompe comme décrit ci-dessus.

Fixez une longueur appropriée (3m maximum) d'un tuyau de 25 mm à la queue de tuyau de la cascade (Fig 1-G) et fixez avec une attache de tuyau appropriée dans la position voulue.

Vissez la queue de tuyau de la cascade à la sortie de la fontaine de l'EasyClear™ (Fig 1-A) et réglez le débit au moyen de l'ajusteur de débit de la fontaine, (Fig 3-K), selon vos besoins.

**Note: La hauteur maximum recommandée de la cascade, au-dessus du niveau du bassin est de 0,5m (Fig 4-B).**

## Fonctionnement de l'UVC

L'UVC se met en marche automatiquement lorsque l'unité est connectée à l'alimentation secteur.

On peut vérifier si la lampe UVC fonctionne, en repérant un reflet bleuté à la sortie du joint à rotule (Fig 1-A). Veuillez noter que ceci ne sera visible que lorsque la lumière ambiante est

faible.

Pour remplacer la lampe consultez la section Entretien.

## Entretien

Le Hozelock Cyprio EasyClear™ a été conçu pour permettre un entretien rapide et facile. Comme pour tous les équipements de bassin, il devient parfois nécessaire d'en nettoyer ou d'en remplacer des pièces. Référez-vous aux sections sur la sécurité avant d'entreprendre tout entretien.

### Tête de fontaine (Fig 1-I)

Suivez la procédure ci-dessous en cas de blocage de la tête de fontaine :

1 – A l'aide d'une pièce de monnaie ou d'un objet similaire et par un mouvement de levier, dégagez la tête de la fontaine.

2 - Rincez dans de l'eau propre et réassemblez.

### Mousse

En cas de ralentissement du débit suivez la procédure ci-dessous :

1 – Ouvrez le couvercle de la mousse en appuyant sur les deux boutons (Fig 5-M) et soulevez le couvercle (Fig 6-N).

2 – Retirez la mousse (Fig 7-O). Note: si l'unité est sortie du bassin pendant plus de 20 minutes, l'action du filtre biologique risque de s'arrêter de fonctionner.

3 – Le couvercle de la mousse et la base doivent aussi être rincés.

4 – Il peut être nécessaire de nettoyer le biomédia et les cailloux (Fig 7-P) si ceux-ci sont encrassés.

5 – Réassemblez le filtre.

### Tube Quartz

Suivez la procédure ci-dessous si l'eau de votre bassin reste verte :

1 – Retirez la vis de verrouillage à baionnette (Fig 8-Q), tournez et soulevez le tube à baionnette (Fig 8-R).

2 – Nettoyez le tube Quartz. Prenez des précautions supplémentaires lorsque vous manipulez le tube Quartz. Dans les zones d'eau calcaire, le tube quartz peut être couvert de calcaire, ce qui réduit son efficacité. Nettoyez le tube avec un chiffon doux et un produit anticalcaire doux (tel que le vinaigre et l'eau), rincez à l'eau avant de remettre en place le tube.

3 – Réassemblez le tube à baionnette et remettez

en marche (Fig 8-S).

**Attention ! S'assurer que le tube quartz n'est pas endommagé avant de le remonter.**

### Remplacement de la lampe

Suivez la procédure ci-dessous si la lampe doit être remplacée ou si elle s'allume pas :

Changez la lampe en début de saison. Même si la lampe brille encore, elle ne donnera peut-être pas assez de rayons UV utiles. La bonne performance du EasyClear™ est subordonnée à la force des rayons UV produits. Celle-ci va diminuer lentement à partir du jour où elle sera allumée. La lampe UVC a une vie utile de 12 mois. Vous devez la changer lorsque vous constatez une importante réduction de la clarté de l'eau. Assurez-vous que cela est bien dû à la fin de la vie utile de la lampe et non pas à un filtre mal entretenu ou à une gaine de Quartz sale/couverte de calcaire. Dans ces deux cas, la transmission des rayons UV est très réduite dans l'eau.

1 - Retirez la vis de verrouillage à baionnette (Fig 8-Q), tournez et soulevez le tube à baionnette (Fig 8-R).

2 – Retirez le tube quartz, tournez le moulage plastique dans le sens anti-horaire, soulevez et dégagez (Fig 9-T).

3 – La lampe est maintenant accessible, tirez-la et retirez-la de son support (Fig 9-U) et enfoncez à la place une lampe neuve.

4 – Réassemblez le tube à baionnette et remettez en marche (Fig 8-S).

**Attention ! Assurez-vous que le tube quartz est assemblé correctement de manière à ce qu'il soit complètement étanche.**

**Vérifiez l'état des deux joints toriques de l'assemblage du tube Quartz (fig.11-3). S'ils sont, si peu soit-il, endommagés, ou que vous ne pouvez pas être assuré de leur totale étanchéité, veuillez contacter le service client Hozelock.**

### Filtre biologique

En temps normal, il n'est pas nécessaire de retirer le biomédia, le nettoyage pourrait tuer les colonies de bactéries qui rendent les débris toxiques inoffensifs.

1 – Retirez la mousse.

2 – Le sac de Kaldnes Biomédia (Fig 7-P) peut être retiré pour être nettoyé.

3 – Lavez dans l'eau du bassin.

4 – Réassemblez le filtre et remettez en marche.

### Nettoyage /Remplacement du Rotor

Suivez la procédure ci-dessous si aucune eau n'est pompée ou si le débit est réduit :

1 – Ouvrez le couvercle de la mousse en appuyant sur les deux boutons (Fig 5-M) et soulevez le couvercle (Fig 6-N).

2 – Retirez la mousse (Fig 7-O), le biomédia (Fig 7-P) et le sac de cailloux.

3 – Tournez l'unité à l'envers, retirez les 4 vis de fixation (Fig 10-V) et dégagez la base.

4- Retirez les 2 vis de fixation (Fig 10-W) et dégagez l'assemblage de la pompe.

5 – Tournez la chambre de la pompe dans le sens anti-horaire (Fig 10-X) et dégagez-la. Le rotor peut maintenant être tiré pour être nettoyé ou remplacé ( Fig 10-Y).

**Important ! Prenez des précautions supplémentaires de manière à ne laisser tomber aucun des petits éléments. Voir Fig 10A pour l'assemblage du rotor.**

6 - Réassemblez la pompe et les 2 vis de fixation (Fig 10-W).

7 – Réacheminez le câble (Fig 10-Z).

8 – Réassemblez le filtre et remettez en marche.

## L'entretien de la pompe durant l'année

Une vérification rapide quotidienne doit être faite pour s'assurer que la pompe fonctionne correctement.

Une fois par semaine, retirez le boîtier extérieur et la tête de la fontaine en respectant les notes d'entretien général. Selon les conditions de l'eau du bassin, le nettoyage peut être plus fréquent.

Une fois par an, démontez entièrement l'unité y compris l'assemblage du Rotor comme décrit dans les notes d'entretien général. Lavez toutes les pièces à l'eau propre et froide. Remplacez les pièces usées ou cassées.

## Rangement hivernal

Lorsqu'elle n'est pas utilisée, l'unité doit être retirée du bassin, entièrement lavée, nettoyée et séchée, et rangée dans un endroit sec à l'abri du gel. Entrez l'unité toujours en ayant retiré la mousse et le couvercle de mousse pour assurer sa ventilation et son séchage corrects.

## Pièces détachées

(Référez-vous à la Figure 11).

Contactez le Service Assistance du Service Client au +44 (0)121 313 1122

Numéros des pièces

1. Mousse (simple)	1408
2. Lampe UV	1519
3. Assemblage du tube Quartz	1526
4. Rotor de pompe	3418
5. Set de tiges d'extension et fontaine	Z31785
6. Transformateur	Z13193

## Niveau de stock et densité de poissons

Dans des conditions normales l'EasyClear™ peut supporter un niveau de 72cm de poissons. Introduisez les poissons lentement au cours des premières semaines, jusqu'à 20% du niveau maximum recommandé, augmentez à 50% après six mois. La différence permettra aux poissons de se développer.

## La garantie Eau Claire

Nous vous garantissons l'Eau Claire ou nous vous rendons votre argent !

Cette garantie est de 12 mois à partir de la date de l'achat, à condition que :

- Vous ayez respecté les instructions d'installation et de fonctionnement
- Vous ayez utilisé un équipement à la taille et avec le niveau de stock de poissons qui conviennent pour votre bassin
- Vous ayez consulté notre service d'assistance téléphonique +44 (0)121 313 1122 suffisamment à temps pour pouvoir résoudre les problèmes
- Le produit soit retourné non endommagé. Un remboursement ne peut être autorisé que par Hozelock Cyprio et il est fait à l'endroit de l'achat.

## Garantie de produit de 3 ans

Si cette unité, à l'exclusion de l'assemblage du Rotor, de la mousse du filtre & de la lampe UV devient inutilisable dans les trois ans à partir de la date de l'achat, il sera réparé ou remplacé selon notre décision, sans frais, à moins qu'à notre avis, il ait été endommagé ou mal utilisé.

Aucune responsabilité n'est acceptée pour les dommages dus à un accident, une mauvaise installation ou une mauvaise utilisation.

La responsabilité se limite au remplacement de l'unité défectueuse. Cette garantie est non

cessible. Elle n'affecte pas vos droits légaux.

Pour obtenir les avantages de la garantie, veuillez en premier lieu, contactez le Service Client de chez Hozelock Cyprio qui pourra vous demander que le filtre lui soit envoyé avec une preuve de l'achat directement à l'adresse fournie.

**LES DOMMAGES CAUSES PAR LE FONCTIONNEMENT DE L'EASYS CLEAR HORS DE L'EAU OU PAR LE GEL RENDENT LA GARANTIE NON VALIDE.**

**Nos coordonnées**

[www.hozelock.com](http://www.hozelock.com)

## Dépistage des pannes

**Veuillez lire les sections sur la sécurité dans ces instructions, avant de procéder à toute réparation sur l'EasyClear! Il sera peut-être aussi nécessaire de se référer à la section Entretien dans ces instructions.**

### FAIBLE DEBIT DE LA POMPE

- a - Les mousses peuvent être bloquées et il est nécessaire de les nettoyer
- b - Assurez-vous de la propreté de la cage extérieure.
- c - Dégagez tous les blocages et ajustez la commande de débit de l'eau.
- d - Vérifiez que le clapet blanc à l'intérieur de la pompe remue sans gêne.
- e - Assurez-vous que le rotor est propre et son mouvement n'est pas gêné.

### MAUVAIS JET D'EAU DE LA FONTAINE

- a - Comme ci-dessus
- b - Nettoyez la tête de la fontaine.

### LA LAMPE UV NE FONCTIONNE PAS

- a - Vérifiez que l'alimentation secteur est allumée.
- b - Vérifiez le fusible, le dispositif de courant résiduel et le câblage électrique.
- c - Remplacez la lampe.

### LA POMPE NE FONCTIONNE PAS

- a - Vérifiez que l'alimentation secteur est allumée.
- b - Vérifiez le fusible, le dispositif de courant résiduel et le câblage électrique.
- c - Vérifiez que le rotor n'est pas bloqué
- d - La protection de surcharge fonctionne peut-être - voir la section Protection de surcharge.
- e - Assurez-vous que la cage extérieure est propre.
- f - Vérifiez que l'eau ne pénètre pas dans la partie où se trouve la lampe

**DK**

 **INSTALLATIONS- OG DRIFTSVEJLEDNING. LÆS VEJLEDNINGEN GRUNDIGT IGENNEM FØR INSTALLATION FORSØGES. GEM DENNE VEJLEDNING TIL SENERE BRUG.**

Hozelock Cyprio EasyClear™ springvands- eller vandfaldspumpe er designet til undervandsbrug i udendørsbassiner. Pumpen er en integreret enhed, der yder mekanisk & biologisk filtrering med en ultraviolet vandklaringsenhed,

springvand eller vandfald.

## Generel sikkerhed & retningslinier

Dette apparat er ikke beregnet til at blive brugt af personer (inklusive børn) med reducerede fysiske, sensoriske eller mentale evner, eller som ikke har erfaring med eller kendskab til det, med mindre de har modtaget supervision eller

vejledning vedrørende brug af apparatet af en person, som er ansvarlig for deres sikkerhed. Børn skal overvåges for at sikre, at de ikke leger med apparatet.

Enheden må ikke drives eller efterlades i frostvejr.

**Der må ikke tændes for pumpen, når den ikke er i vand!** Vandniveauet skal være over UV-vandklaringsenhedens indikator ved kugleledet (Fig 4A-L).

**ENHEDEN MÅ KUN DRIVES, NÅR DET YDRE BUR ER MONTERET HERPÅ. HVIS ENHEDEN ANVENDES UDEN DET YDRE BUR, KAN DET UGYLDIGGØRE GARANTIEEN.**

Det klare rør inden i enheden er fremstillet af kvartsglas og der skal udvises forsigtighed under installation og vedligehold. Vi anbefaler brug af øjenbeskyttelse og passende handsker.

Placér transformeren i en garage eller et skur tæt på strømforsyningen. Transformeren er ikke vandtæt og skal holdes tør og under dække – med tilstrækkelig luftcirkulation. Transformeren må ikke placeres i direkte sollys, som f.eks. i drivhus, vindueskarm etc., da høje temperaturer kan medføre overophedning. Pumpen må kun tilsluttes til en sikkerhedsisoleret transformator med en 24V udgang.

## UV-advarsel

EasyClear 3000LV er udstyret med en 5W UV-vandklaringslampe. Udsættelse overfor ultraviolet (UV) bestråling kan være farlig og beskadige øjne og hud. Man må under ingen omstændigheder forsøge at få adgang til lampen, mens der er tændt for enheden. Når enheden er tændt, kan lampens drift tjekkes ved at se efter et blåligt skær fra kugleledsudgangen (Fig 1-A). Bemærk venligst, at dette vil måske kun være synligt ved svagt lys.

## Overbelastningsbeskyttelse

Transformeren er beskyttet af en termosikring. Hvis denne anordning aktiveres, vil pumpen og UV-lampen holde op med at fungere. Sluk ved strømforsyningen og lad transformeren afkøle i to timer, før den genstartes. Hvis transformeren installeres på et varmt sted (f.eks. i direkte sollys), kan det medføre at den hele tiden slår fra.

## Driftstid

Filteret skal køre 24 timer i døgnet. Det bør helst køre hele året rundt, men skal i det mindste køre i hele fodringsæsonen for fisk (dvs. indtil

vandtemperaturen kommer ned under 10°C og fiskene holder op med at spise). Ved at lade enheden køre om vinteren vil der blive opretholdt et vist indhold af nyttige bakterier i det biologiske filter og dette vil bidrage til at forhindre, at bassinet fryser til. Enheden må imidlertid ikke fryse til. Hvis enheden slukkes for vinteren, skal den vaskes grundigt, før filtreringen påbegyndes om foråret (se 'Vinterlagring'). Fiskene må aldrig fordres, når enheden ikke er i brug.

## Elektrisk sikkerhed

**• MAN SKAL ALTID KOBLE ALT UDYR I BASSINET FRA STRØMFORSYNINGEN, FØR MAN PUTTER HÆNDERNE I VANDT VED INSTALLATION, REPARATION, VEDLIGEHOLDELSE OG HÅNDTERING.**

- Strømkablet må ikke bruges til at løfte enheden, da dette kan forvolde skade. Vi anbefaler, at der monteres en løftesnor på krogen i bunden af enheden, når filteret installeres i dybt vand. (Fig. 1-H).
- Tjek at den indgangsspænding, der er anført på transformeren, svarer til netforsyningen og at den spænding, der er anført på EasyClear, svarer til transformeren's udgangsspænding.

**• EN 10mA ELLER 30mA FEJLSTRØMSAFBRYDER (RCD) SKAL TILSLUTTES TIL FORSYNINGSNETTET.**

• Pumpen er udstyret med 3m 2-lederkabel, som er permanent tilkoblet og forseglet til pumpen. **Pumpens strømkabel kan ikke udskiftes. Hvis kablet beskadiges, skal enheden kasseres.** Ledningsstikket, som leveres med dette produkt, er ikke vandtæt og skal anbringes i en tør, vandtæt indkapsling.

• Installationen skal overholde de nationale og lokale forskrifter for ledningsføring, der kan omfatte brug af plast- eller metalrør til at beskytte kablet.

• Sørg for at 230V kabel og 24V kabler ikke krydser hinanden.

• Enhedens kabel skal placeres og beskyttes således, at de ikke kan blive beskadiget, især ved kontakt med haveredskaber (græsslåmaskiner og gravegrebe) eller børn og husdyr.

## Transformering

Tilslut pumpen til transformeren som følger (Se fig.11):



A - Strømforsyningskabel.

B - Hængeledning.

C - Lavspændingskabel til pumpe.

Skrue transformeren i position for at sikre nem adgang til klemmerækken. Sæt pumpeledningen i stikket på transformerenes flyveledning. Hvis en forlængerledning er påkrævet, kan denne fås hos Hozelock Cyprio (der henvises til Hozelock Cyprio forbrugerservice (Consumer Services).

Se ligeledes afsnittet Generel sikkerhed & retningslinier for yderligere information.

## EasyClear installation

**Position** - Konstruér en fast platform, der er i niveau, på hvilken EasyClear™ placeres. Platformen skal være mindst 300 mm under vandets overflade. For dybder mellem 300mm og 600mm skal man anvende springvandsstammens forlængerrør (Fig. 1-F), der helt enkelt skrues sammen, så springvandet kommer op over vandfladen. For generel installation se Fig. 4 A/B. Hvis EasyClear anvendes til et vandfald, skal hele enheden være nedsænket. waterfall the entire unit should be submersed.

**Tilslutning** - Placér enheden ved siden af havebassinet og før kablet tilbage til ledningsnettet. Sørg for at der er nok kabel til at placere produktet i den ønskede position i bassinet og forhindre konnektoren i at komme ned i vandet.

## Montering af tilbehør

**Klokkespringvand (Fig. 1).**

Sæt klokkestøtten (B) på selve klokkedelen (C) og tryk den helt på plads. Placér klokken (D) på klokkesamlingen og tryk fast i den centrale position.

**2- og 3-etagers springvand-displaysamling (Fig. 1-E).**

Plastskiverne, der skaber de 2- og 3-etagers vanddisplays, klikkes helt enkelt fast på springvandsstammen. Tryk springvandsstammen ind i dennes forlængerrør (Fig. 1-F) og skru det fast på springvandsudgangen (Fig 1-A).

## Springvandsfunktion alene

(Fig. 4-A for generel installationsvejledning)

**Bemærk venligst: Produktet er udstyret med en vandomledning, der styrer vandstrømningshastigheden, hvilket betyder, at der altid vil komme en mængde vand ud af**

**produktet, lige nedenunder strømningsskotten. Dette er normalt ved drift.**

Placér enheden i bassinet. Springvandsvinklen kan justeres til lodret ved hjælp af kugleleddet (Fig. 2-A). Kugleleddets fasthed kan justeres (Fig. 2-J)

Hvis det påkræves, kan det 2-etagers springvandshoved bruges til at opnå et andet og højere displaymønster end det 3-etagers.

Springvandshovedets højde kan justeres, så det opfylder eventuelle behov, ved at dreje på springvandets strømningssjustering. (Fig. 3-K).

Klokkespringvandet danner en dekorativ vandklokke. Klokkestørrelse kan justeres til at opfylde eventuelle behov ved at dreje på springvandets strømningssjustering (Fig. 3-K).

## Vandfaldsfunktion alene

(Fig. 4-B for generel installationsvejledning)

Placér pumpen som beskrevet tidligere.

Sæt en passende længde (3m maksimum) 25 mm slange på vandfaldsslangeudtsen (Fig. 1-G), fastgør den med en passende slangeklemme og placér slangens udløbsende i den ønskede position.

Skrue vandfaldsslangeudtsen fast i springvandsudgangen på EasyClear™ (Fig. 1-A) og justér vandstrømmen med springvandets strømningssjustering (Fig. 3-K), så den passer til dit behov.

**Bemærk: Den maksimalt anbefalede vandfaldshøjde over bassinniveau er 0,5m (Fig. 4-B).**

## UV-vandklaringsenhedens drift

UV-vandklaringsenheden vil automatisk tænde, når enheden tilsluttes til strømforsyningen.

UV-vandklaringslampens drift kan tjekkes ved at se efter et blåligt skær fra kugleledsudgangen (Fig 1-A). Bemærk venligst, at dette vil måske kun være synligt ved svagt lys.

Se afsnittet Vedligehold for udskiftning af lampe.

## Vedligehold

Hozelock Cyprio EasyClear™ er blevet designet til hurtigt og nemt vedligehold. Som med alt andet bassinudstyr vil det nu og da være nødvendigt at rengøre eller udskifte dele. Der henvises til

afsnittene om sikkerhed, før man forsøger at udføre vedligehold.

## Springvandshoved (Fig. 1-I)

Følg nedenstående procedure, hvis springvandshovedet er tilstoppet:

- 1 - Put en mønt eller lignende i rillen og løft forsigtigt springvandshovedet af.
- 2 - Skyl det i rent vand og sæt det tilbage på plads.

## Skum

Følg nedestående procedure, hvis vandgennemstrømningen forekommer reduceret:

- 1 – Frigør skumdækslet af ved at trykke på de to knapper (Fig. 5-M) og løft dækslet (Fig. 6-N).
- 2 – Fjern skummet (Fig. 7-O). Bemærk:- Hvis enheden er ude af bassinet i mere end 20 minutter, kan den biologiske filteraktion holde op med at virke.
- 3 – Skumdækslet og bunden skal også skylles.
- 4 – Det kan også være nødvendigt at udrense biomediet og stenene (Fig. 7-P), hvis de er blevet tilstoppet.
- 5 – Saml filteret igen.

## Kvartsrør

Følg nedenstående procedure, hvis bassinet forbliver grønt:

- 1 - Fjern bajonetlåseskruen (Fig. 8-Q), drej og løft bajonetrøret (Fig. 8-R).
- 2 - Rengør kvartsrøret. Vær ekstra forsigtig ved håndtering af kvartsrøret. I områder med hårdt vand kan kvartsrøret blive dækket med kalkbelægninger, hvilket vil reducere dets effektivitet. Rengør røret med en blød klud og et mildt afkalkningsmiddel (som f.eks. eddike og vand) og skyl røret med vand, før det genmonteres.
- 3 - Genmonter bajonetrøret og start enheden igen (Fig. 8-S).

**Advarsel! Tjek at kvartsrøret ikke er beskadiget, før det genmonteres.**

## Udskiftning af lampe

Følg nedenstående procedure, hvis lampens skal udskiftes eller ikke lyser:

Udskift lampen i begyndelsen af den nye sæson. Selvom lampen stadig gløder, vil den måske ikke afgive nogen nyttig UV-stråling. EasyClear™'s præstation er afhængig af styrken af den UV-stråling, der produceres. Denne styrke reduceres langsomt lige fra den dag lampen tændes. UV-vandklaringslampen har en effektiv levetid på 12

måneder. Det er nødvendigt at udskifte lampen, når der er en signifikant reduktion i vandklarheden. Tjek at dette skyldes en for gammel lampe, snarere end et dårlig vedligeholdt filter eller en snavset kvartsglasmuffe. Begge disse dele kan reducere UV-overførslen i vandet betragteligt.

- 1 - Fjern bajonetlåseskruen (Fig. 8-Q), drej og løft bajonetrøret (Fig. 8-R).
- 2 - Fjern kvartsrøret, drej plastdelen mod uret og løft den op og væk (Fig. 9-T).
- 3 - Der er nu adgang til lampen, der trækkes ud af holderen (Fig. 9-U), hvorefter en ny lampe isættes.
- 4 - Genmonter bajonetrøret og start enheden igen (Fig. 8-S).

**Advarsel! Tjek at kvartsrøret er monteret korrekt, så det udgør en fuldstændig vandtæt forsegling.**

**Tjek tilstanden af de to O-ringe på kvartsrørsamlingen (Fig. 11-3). Hvis de er beskadiget på nogen måde, eller du ikke kan garantere en vandtæt forsegling, så kontakt Hozelock forbrugerservice (Consumer Services).**

## Biologisk filter

Det er normalt ikke nødvendigt at fjerne biomediet, da rengøring kan dræbe de bakteriekolonier, der gør giftigt affald harmløst.

- 1 - Fjern skummet.
- 2 - Posen med Kaldnes Biomedie (Fig. 7-P) kan fjernes, så den kan rengøres.
- 3 - Vask den i bassin vand.
- 4 - Genmonter filteret og start enheden igen.

## Rotorrengøring/-udskiftning

Følg nedenstående procedure, hvis der ikke pumpes vand eller hvis vandgennemstrømningen er reduceret:

- 1 - Frigør skumdækslet af ved at trykke på de to knapper (Fig. 5-M) og løft dækslet (Fig. 6-N).
- 2 - Fjern skummet (Fig. 7-O), biomediet (Fig. 7-P) og stenposen.
- 3 - Vend enheden på hovedet og fjern de 4 monteringskruer (Fig. 10-V) og løft bunden af.
- 4 - Fjern de 2 monteringskruer (Fig. 10-W) og løft pumpesamlingen ud.
- 5 - Drej pumpehuset mod uret (Fig. 10-X) og løft det ud. Rotoren kan nu trækkes ud og rengøres eller udskiftes ( Fig. 10-Y).

**Vigtigt! Vær ekstra forsigtig med ikke at tabe nogen af de små komponenter. Se Fig. 10A for**

## rotorsamling.

6 - Genmonter pumpen og 2 af monteringskruerne (Fig. 10-W).

7 - Før kablet på plads (Fig. 10-Z).

8 - Genmonter filteret og start enheden igen.

## Pumpepleje året rundt

Et hurtigt, dagligt tjek skal udføres for at sikre, at pumpen fungerer tilfredsstillende.

En gang om ugen – Fjern det ydre hus og springvandshovedet i henhold til den generelle vedligeholdelsesvejledning. Rengøring afhænger af bassinvandets tilstand og kan være påkrævet oftere.

En gang om året – Skil enheden fuldstændigt, heriblandt rotorsamlingen, som beskrevet under den generelle vedligeholdelsesvejledning, og vask alle komponenter i rent ferskvand. Udskift slidte og ødelagte dele.

## Vinteropbevaring

Når enheden ikke er i brug, skal den tages op, vaskes, skylles og tørres grundigt og derefter opbevares på et tørt og frostfrit sted. Enheden skal altid opbevares uden skum og skumdæksel for at sikre god udluftning og tørring.

## Reserve dele

(Se Fig. 11).

Kontakt Forbrugerservicehjælpe linien (Consumer Services Helpline) på +44 (0)121 313 1122

	Delnummer
1. Skum (enkelt)	1408
2. UV-lampe	1519
3. Kvartsrørssamling	1526
4. Pumperotor	3418
5. Springvand og forlængerrør i pose	Z31785
6. Transformer	Z13193

## Fiskebestand og -mængde

Under normale betingelser vil EasyClear™ kunne opretholde op til 72cm fisk. Tilfør fiskene langsomt i løbet af de første uger op til 20% af det anbefalede maksimumsniveau og forøg derefter dette til 50% efter seks måneder. Restkapaciteten vil tillade fiskevækst.

## Klart vand-garanti

Vi garanterer klart vand eller pengene tilbage!  
Denne garanti gælder i 12 måneder efter

købsdato under forudsætning af, at:

- du har fulgt installations- og driftsvejledningen
- udstyret du bruger er af korrekt for bassinets størrelse og fiskebestand
- du kontakter vor hjælpelinie +44 (0)121 313 1122 44 tidligt nok, til at eventuelle problemer kan korrigeres.
- produktet er blevet returneret i uskadt tilstand. En refundering kan kun autoriseres af Hozelock Cyprio og kan kun finde sted på indkøbsstedet.

## 3 års produktgaranti

Hvis denne enhed, eksklusiv rotorsamling, filterskum & UV-lampe bliver ubrugelig indenfor 3 år efter indkøbsdatoen, vil vi alt efter vor vurdering reparere eller udskifte den gratis, med mindre den efter vor mening er blevet beskadiget eller misbrugt.

Vi påtager os intet ansvar for skader, der skyldes uheld, ukorrekt installation eller brug.

Vort ansvar er begrænset til udskiftning af en defect enhed. Denne garanti kan ikke overføres. Den påvirker ikke dine lovmæssige rettigheder.

For at gøre brug af garantien skal du først kontakte Hozelock Cyprio forbrugerservice (Consumer Services), som kan bede om, at få filteret tilsendt, sammen med indkøbsbevis, direkte til den anførte adresse

**BESKADIGELSE, DER FORÅRSAGES AF, AT EASYCLEAR DRIVES UDEFOR VAND ELLER I FROSTVEJR, UGYLDIGGØR GARANTIEN.**

## Kontakt detaljer

[www.hozelock.com](http://www.hozelock.com)

# Fejlfinding

Læs venligst sikkerhedsafsnittene i denne vejledning igennem, før der udføres nogen hjælpeforanstaltninger på EasyClear! Det kan også være nødvendigt at se vedligeholdelsesafsnittet i denne vejledning.

LAV PUMPEGENNEM-STRØMNING	a – Skummene kan være tilstoppede og kræve rengøring b – Tjek at det ydre bur er rent. c – Fjern eventuelle tilstopning og justér strømningskontrollerne. d - Tjek at den hvide klapp inden i pumpehuset bevæger sig frit. e – Tjek at rotoren er ren og bevæger sig frit.
DÅRLIGT SPRINGVANDS-DISPLAY	a – Som ovenfor b – Rengør springvandshovedet.
UV-LAMPEN VIRKER IKKE	a – Tjek at der er tændt for strømforsyningen. b – Tjek sikring, fejlstrømsafbryder (RCD) og ledningsføring. c - Udskift lampen.
PUMPEN VIRKER IKKE	a – Tjek at der er tændt for strømforsyningen. b – Tjek sikring, fejlstrømsafbryder (RCD) og ledningsføring. c- Tjek at rotoren ikke er tilstoppet d – Overbelastningsbeskyttelsen kan være aktiveret – se afsnittet Overbelastningsbeskyttelse e – Tjek at det ydre bur er rent. f – Tjek om der er trængt vand ind i lampedelen

I

 **ISTRUZIONI PER L'INSTALLAZIONE E L'USO.  
LEGGERE ATTENTAMENTE LE ISTRUZIONI  
PRIMA DI EFFETTUARE L'INSTALLAZIONE.  
CONSERVARE LE ISTRUZIONI PER FUTURE  
CONSULTAZIONI.**

La pompa Hozelock Cyprio EasyClear™ per fontane e cascate è stata ideata per l'uso sommerso in laghetti all'aperto. È un'unità integrata che offre un filtraggio meccanico e biologico con chiarificatore ai raggi ultravioletti, fontana o cascata.

## Sicurezza generale e linee guida

L'apparecchio non deve essere utilizzato da persone (bambini inclusi) con disabilità fisiche, sensoriali o mentali, o prive dell'esperienza necessaria, tranne nel caso che tali persone siano sotto la supervisione o abbiano ricevuto le necessarie istruzioni da parte di una persona responsabile della loro sicurezza. I bambini vanno sempre supervisionati per assicurare che non giochino con l'apparecchio.

Non azionare l'unità in caso di gelo e non lasciarla esposta a temperature rigide.

**Non azionare la pompa fuori dell'acqua!** Il livello dell'acqua deve essere al di sopra dell'indicatore UVC all'altezza del giunto sferico (Fig. 4A-L).

**NON ADOPERARE L'UNITÀ PRIVA DELLA GABBIA ESTERNA. L'UTILIZZO DELL'UNITÀ PRIVA DELLA GABBIA ESTERNA NE INVALIDERÀ LA GARANZIA.**

Il tubo trasparente all'interno dell'unità è di vetro al quarzo; prestare particolare cura durante l'installazione e la manutenzione dell'unità. Si raccomanda l'utilizzo di occhiali protettivi per gli occhi e di guanti.

Posizionare il trasformatore in un garage o in un capanno vicino all'alimentazione di rete. Il trasformatore non è impermeabile e deve essere mantenuto asciutto e al coperto, in un locale sufficientemente aerato. Non posizionare il trasformatore sotto la luce diretta del sole, vale a dire in serre, sui davanzali delle finestre, ecc., in quanto le elevate temperature potrebbero causare surriscaldamento. La pompa deve essere connessa esclusivamente a un trasformatore di sicurezza isolante di 24 V.

## Avvertimento - UV

La EasyClear 3000LV è dotata di una lampada UVC di 5 W. L'esposizione ai raggi ultravioletti (UV) può essere pericolosa e causare lesioni a occhi e cute. Non cercare, per nessun motivo, di smontare la lampada quando l'unità è in funzione. Quando la lampada è accesa, il suo funzionamento può essere verificato controllando che una luce bluastro sia visibile attraverso l'uscita del giunto sferico (Fig. 1-A). Notare che la luce potrebbe essere visibile solo in condizioni di scarsa illuminazione.

## Protezione contro il sovraccarico

Il trasformatore è protetto da un interruttore termico. Se il dispositivo è in funzione, la pompa e la lampada UV si disattiveranno. Scollegare dalla rete elettrica e consentire al trasformatore di raffreddarsi per due ore prima di riaccenderlo. Il disinnesto continuo del trasformatore può essere causato dal posizionamento dello stesso in luoghi eccessivamente caldi (per es., alla luce diretta del sole).

## Periodi di funzionamento

Si consiglia di mantenere il filtro in funzione 24 ore al giorno. Andrebbe utilizzato perlomeno fino al termine della stagione di alimentazione della fauna ittica (cioè fino a quando la temperatura non scende sotto i 10° C e i pesci smettono di alimentarsi) e idealmente tutto l'anno. In inverno, se si mantiene la pompa in funzione, si consentirà di preservare un livello minimo di batteri utili nel filtro biologico, prevenendo inoltre che l'acqua del laghetto ghiacci. Anche l'unità non deve ghiacciare. Se si disattiva l'unità in inverno, lavarla per bene prima di riutilizzarla in primavera (vedere "Magazzinaggio invernale"). Non dare mai da mangiare ai pesci quando l'unità non è in uso.

## Sicurezza elettrica

**STACCARE SEMPRE LA SPINA O SCOLLEGARE DALL'ALIMENTAZIONE ELETTRICA TUTTI GLI APPARECCHI NEL LAGHETTO PRIMA DI IMMERGERE LE MANI NELL'ACQUA DURANTE L'INSTALLAZIONE, LA RIPARAZIONE, LA MANUTENZIONE O IL TRASPORTO DEGLI STESSI.**

• Non utilizzare il cavo di alimentazione per sollevare l'unità, in quanto si potrebbe danneggiarla. Se il filtro viene installato in acque

profonde, raccomandiamo di applicare un'apposita corda per il sollevamento dell'unità; un gancio è presente sulla base per questo scopo (Fig 1-H).

• Controllare che la tensione d'ingresso riportata sul trasformatore corrisponda all'alimentazione di rete e che la tensione riportata sulla EasyClear corrisponda alla tensione di uscita del trasformatore.

• **UN DISPOSITIVO DI CORRENTE RESIDUA da 10 mA o 30 mA DEVE ESSERE COLLEGATO ALLA RETE ELETTRICA.**

• La pompa è fornita con un cavo elettrico a due conduttori di 3 m, permanentemente collegato e sigillato alla pompa. **Il cavo di alimentazione elettrico non può essere sostituito. In caso di danni al cavo, bisognerà sostituire l'intera unità.** La spina in dotazione con questo prodotto non è impermeabile e deve essere posizionata in un alloggiamento asciutto e a prova di intemperie.

• L'installazione deve essere conforme alle normative elettriche locali e nazionali, che possono prevedere l'uso di tubi di plastica o di metallo a protezione del cavo.

• Accertarsi di non incrociare i cavi da 230 V e da 24 V.

• Il cavo dell'unità deve essere posizionato e protetto in modo adeguato contro danni, soprattutto laddove potrebbe venire in contatto con attrezzature da giardino (tosatrici, forconi, ecc.), bambini o animali domestici.

## Installazione del trasformatore

Collegare la pompa al trasformatore, come segue (vedere fig.11):

A - Cavo tensione di rete.

B - Cavo volante.

C - Cavo di bassa tensione alla pompa

Avvitare il trasformatore in posizione, lasciando abbastanza spazio per poter accedere alla morsettiera. Inserire il cavo della pompa nella presa sul cavo volante per il trasformatore. Se si rende necessario l'utilizzo di una prolunga, è possibile acquistarne una presso Hozelock Cyprio (rif. servizi consumatori Hozelock Cyprio).

Vedere inoltre la sezione 'Sicurezza generale e linee guida' per ulteriori informazioni.

## Installazione di EasyClear

**Posizionamento** - costruire una piattaforma solida e piana su cui installare l'EasyClear™. La piattaforma deve essere posizionata a più di 300 mm sotto la superficie dell'acqua. In caso di profondità fra i 300 mm e i 600 mm, per far affiorare la fontana sulla superficie del laghetto, utilizzare i segmenti di prolunga avvitabili dello stelo (Fig. 1-F). Per istruzioni generali sull'installazione, vedere la Fig. 4 A/B. Se si utilizza la EasyClear per una cascata, l'intera unità deve essere sommersa.

**Collegamento** - Posizionare l'unità accanto al laghetto e riportare il cavo all'alimentazione di rete. Assicurarsi che il cavo sia sufficientemente lungo per posizionare l'unità nel luogo desiderato nel laghetto, evitando che il connettore entri a contatto con l'acqua.

## Assemblaggio accessori

**Fontana a campana (Fig. 1).**

Posizionare il supporto della campana (B) sul corpo principale della campana (C) e spingere in posizione. Posizionare la campana (D) in corrispondenza del corpo della campana e premere centralmente in posizione.

**Montaggio gruppo giochi d'acqua di 2° e 3° livello (Fig. 1-E).**

I dischetti di plastica dei giochi d'acqua di 2° e 3° livello s'innestano a scatto sullo stelo della fontana. Spingere lo stelo della fontana nel segmento di prolunga dello stelo della fontana (Fig 1-F) e avvitarlo sull'uscita della fontana (Fig 1-A).

## Funzionamento della fontana

(Fig. 4-A per una guida generale all'installazione)

**Nota: poiché il prodotto è dotato di un by-pass di controllo della portata dell'acqua, una certa quantità d'acqua fuoriuscirà dal prodotto appena sotto il controllo della portata. Ciò è normale con il prodotto in funzionamento.**

Posizionare l'unità nel laghetto. Lo stelo della fontana può essere posizionato verticalmente utilizzando il giunto sferico (Fig. 2-A). La tenuta del giunto sferico può essere regolata (Fig. 2-J). Se necessario, il gioco d'acqua del secondo stadio può essere utilizzato per produrre un secondo display a getto più alto rispetto a quello del terzo stadio.

L'altezza del getto può essere modificata tramite la rotella di regolazione della portata (Fig. 3-K).

La fontana a campana produce una campana

d'acqua decorativa. Le dimensioni della campana possono essere modificate, a seconda delle esigenze, tramite la rotella di regolazione del flusso (Fig. 3-K).

## Funzionamento della cascata

(Fig. 4-B per una guida generale all'installazione)

Posizionare la pompa come descritto in precedenza.

Montare un flessibile di 25 mm di diametro e di lunghezza adeguata (max. 3 m) al raccordo (Fig. 1-G) della cascata e assicurarla con un supporto a graffa. Disporre la parte terminale del flessibile nella posizione desiderata.

Avvitare il raccordo della cascata all'uscita per la fontana di EasyClear™ (Fig 1-A) e regolare la portata utilizzando il regolatore della portata della fontana (Fig 3-K) a secondo delle proprie esigenze.

**Nota: l'altezza massima della cascata rispetto al livello del laghetto non deve superare i 0,5 m (Fig. 4-B).**

## Funzionamento UVC

La lampada UVC si attiva automaticamente quando l'unità viene collegata alla rete elettrica.

Il funzionamento della lampada UVC può essere verificato controllando che una luce bluastro sia visibile attraverso l'uscita del giunto sferico (Fig. 1-A). Notare che la luce potrebbe essere visibile solo in condizioni di scarsa illuminazione

Vedere la sezione 'Manutenzione' per la sostituzione della lampada.

## Manutenzione

L'unità Hozelock Cyprio EasyClear™ è stata ideata per consentire una manutenzione rapida e facile. Come per tutte le apparecchiature per laghetti, alcuni componenti di tanto in tanto devono essere puliti o sostituiti. Consultare le sezioni sulla sicurezza di procedere alla manutenzione.

**Gioco d'acqua (Fig. 1-I)**

Attenersi alla seguente procedura se il gioco d'acqua è bloccato:

1 - Posizionare una moneta o oggetto simile nella apposita fessura e rimuovere con cautela il gioco d'acqua.

2 - Sciacquare in acqua pulita e rimontare.

**Materiale spugnoso**

Attenersi alla seguente procedura in caso di portata ridotta:

1 – Sbloccare il coperchio del materiale spugnoso spingendo i due pulsanti (Fig. 5-M) e sollevare il coperchio (Fig. 6-N).

2 – Rimuovere il materiale spugnoso (Fig. 7-O).

Nota: se l'unità rimane fuori dal laghetto per oltre 20 minuti, l'azione del filtro biologico potrebbe cessare.

3 – Sciacquare anche il coperchio e la base del contenitore del materiale spugnoso.

4 – Potrebbe essere necessario pulire il materiale biologico e le pietre (Fig. 7-P) in caso di intasamento degli stessi.

5 – Rimontare il filtro.

### **Tubo al quarzo**

Attenersi alla seguente procedura se l'acqua del laghetto rimane verde:

1 – Rimuovere la vite di fermo a baionetta (Fig. 8-Q), ruotare e sollevare il tubo a baionetta (Fig. 8-R).

2 – Pulire il tubo al quarzo. Prestare particolare attenzione quando si maneggia il tubo al quarzo. Nelle aree con acqua particolarmente dura, sul tubo potrebbero formarsi depositi di calcare, che ne ridurrebbero l'efficienza. Pulire il tubo con un panno soffice e un prodotto anticalcare non aggressivo (come aceto e acqua) e sciacquare con acqua prima di rimontarlo.

3 – Rimontare il tubo a baionetta e riavviare (Fig. 8-S).

**Attenzione! Assicurarsi che il tubo al quarzo non sia danneggiato prima di rimontarlo.**

### **Sostituzione della lampada**

Attenersi alla seguente procedura se la lampada deve essere sostituita o non si illumina:

Sostituire la lampada all'inizio della nuova stagione. Anche se la lampada emette ancora luce, i raggi UV potrebbero aver perso la loro efficacia. Le prestazioni della EasyClear™ dipendono in gran parte dall'intensità dei raggi UV emessi. L'efficacia della lampada inizia a diminuire dal primo giorno in cui viene utilizzata. La vita in servizio effettiva della lampada UVC è di 12 mesi. La lampada deve essere sostituita quando l'acqua del laghetto comincia a intorbidirsi. Assicurarsi prima che ciò sia dovuto alla lampada e non alla cattiva manutenzione del filtro o a un deposito di calcare/sporco sulla guaina al quarzo. Entrambe le istanze possono infatti ridurre notevolmente l'emissione di raggi UV nell'acqua.

1 – Rimuovere la vite di fermo a baionetta (Fig. 8-Q), ruotare e sollevare il tubo a baionetta (Fig. 8-R).

2 – Rimuovere il tubo al quarzo ruotando la protezione in plastica in senso antiorario e sollevandola (Fig. 9-T).

3 – La lampada è ora accessibile. Estrarla dal portalampana (Fig. 9-U) e montare una lampada nuova.

4 – Rimontare il tubo a baionetta e riavviare (Fig. 8-S).

**Attenzione! Assicurarsi che il tubo al quarzo sia montato correttamente in modo da offrire una tenuta completamente stagna.**

**Controllare la condizione dei due o-ring sul gruppo tubo al quarzo (Fig. 11-13). Se dovessero essere danneggiati, o se non è possibile garantire una tenuta stagna, contattare il servizio consumatori Hozelock.**

### **Filtro biologico**

In genere, non è necessario rimuovere il materiale biologico, in quanto un'eventuale pulizia potrebbe distruggere le colonie di batteri che neutralizzano i rifiuti tossici.

1 – Rimuovere il materiale spugnoso.

2 – La retina con il materiale biologico Kaldnes (Fig. 7-P) può essere rimossa per la pulizia.

3 – Sciacquare con acqua del laghetto.

4 – Rimontare il filtro e riavviare l'unità.

### **Pulizia/sostituzione del rotore**

Attenersi alla seguente procedura se l'acqua non viene pompata o la portata è insufficiente:

1 – Sbloccare il coperchio del materiale spugnoso spingendo i due pulsanti (Fig. 5-M) e sollevare il coperchio (Fig. 6-N).

2 – Rimuovere il materiale spugnoso (Fig. 7-O), il materiale biologico (Fig. 7-P) e la retina con le pietre.

3 – Capovolgere l'unità, rimuovere le 4 viti di fissaggio (Fig. 10-V) e sollevare la base.

4 – Rimuovere le 2 viti di fissaggio (Fig. 10-W) e sollevare il gruppo pompa.

5 – Ruotare la camera della pompa in senso antiorario (Fig. 10-X) e sollevare. Il rotore può essere ora estratto per la pulizia o la sostituzione (Fig. 10-Y).

**Importante! Fare attenzione a non far cadere i componenti piccoli. Vedere la Fig. 10A per l'assemblaggio del rotore.**

6 – Rimontare la pompa e le due viti di fissaggio



(Fig. 10-W).

7 – Risistemare il cavo (Fig. 10-Z).

8 – Rimontare il filtro e riavviare l'unità.

## Manutenzione della pompa durante tutto l'anno

Effettuare un breve controllo giornaliero per assicurarsi che la pompa funzioni in modo soddisfacente.

Una volta alla settimana: rimuovere l'alloggiamento esterno e il gioco d'acqua secondo quanto spiegato nelle note sulla manutenzione generale. A seconda delle condizioni dell'acqua, l'operazione di pulizia potrebbe dover essere effettuata più frequentemente.

Una volta all'anno: smontare completamente l'unità pompa, incluso il gruppo rotore, come spiegato nelle note sulla manutenzione generale, e sciacquare tutti i componenti in acqua pulita. Sostituire le parti usurate o danneggiate.

## Magazzinaggio invernale

Quando non è in uso, l'unità va rimossa, lavata, pulita e asciugata e quindi immagazzinata in un ambiente non soggetto a freddo intenso. Immagazzinare l'unità senza coperchio e il materiale spugnoso, per assicurare che sia sempre ben asciutta e aerata.

## Parti di ricambio

(Vedere Fig. 11). Contattare la helpline del servizio consumatori al numero +44 (0)121 313 1122

	Numeri ricambi
1. Materiale spugnoso (singolo)	1408
2. Lampada UV	1519
3. Gruppo tubo al quarzo	1526
4. Rotore pompa	3418
5. Set fontana e segmenti di prolunga	Z31785
6. Transformer	Z13193

## Introduzione della fauna ittica e densità

In condizioni normali, EasyClear™ è in grado di supportare pesci fino a un massimo di 72 cm. Introdurre i pesci gradualmente nelle prime settimane, fino al 20% del livello massimo raccomandato, incrementandolo fino al 50%

dopo sei mesi. Questo tipo di equilibrio consentirà uno sviluppo ottimale della fauna ittica.

## Garanzia "Clearwater"

Garantiamo acqua limpida o un rimborso immediato!

Questa garanzia è valida 12 mesi dal momento dell'acquisto, purché:

- Si siano seguite le istruzioni d'installazione ed uso.
- Si utilizzino apparecchiature delle dimensioni corrette per il laghetto e la densità ittica.
- Si consulti per tempo la nostra helpline +44 (0)121 313 1122 in modo che eventuali problemi possano essere risolti.
- Il prodotto sia stato restituito integro. I rimborsi possono essere autorizzati solo da Hozelock Cyprio e verranno effettuati presso il punto vendita.

## Garanzia triennale

Se questa unità (gruppo rotore, spugna filtro e lampada UV esclusi) dovesse diventare inutilizzabile entro 3 anni dalla data dell'acquisto, sarà riparata o sostituita a nostra discrezione, gratuitamente, sempre che, a nostro parere, l'unità non sia stata danneggiata o utilizzata in modo improprio.

Non si accettano responsabilità per danni causati da incidenti, installazione o uso impropri.

La responsabilità è limitata alla sostituzione di una unità difettosa. Questa garanzia non è trasferibile e non incide sui diritti statutari del consumatore.

Per beneficiare di questa garanzia, contattare i servizi per i consumatori di Hozelock Cyprio, che potrà richiedere la spedizione del filtro, con prova di acquisto, direttamente all'indirizzo fornito.

**LA GARANZIA NON COPRE DANNI CAUSATI DALL'UTILIZZO DI EASYCLEAR IN ASSENZA D'ACQUA O DA GELO.**

## Dettagli contatto

[www.hozelock.com](http://www.hozelock.com)

# Risoluzione dei problemi

Leggere le sezioni sulla sicurezza prima di effettuare interventi di rettifica sulla EasyClear. Potrebbe essere inoltre necessario consultare la sezione sulla manutenzione in queste istruzioni.

PORTATA RIDOTTA DALLA POMPA	a – Il materiale spugnoso potrebbe essere bloccato. Pulire, se necessario. b – Assicurarsi che la gabbia esterna sia pulita. c – Eliminare eventuali intasamenti e regolare i controlli della portata. d – Controllare che l'aletta bianca nella camera della pompa si muova liberamente. e – Assicurarsi che il rotore sia pulito e si muova liberamente.
SPRUZZO DEBOLE DALLA FONTANA	a – Vedere sopra. b – Pulire il gioco d'acqua.
LAMPADA UV NON FUNZIONANTE	a – Controllare il collegamento alla rete elettrica. b – Controllare il fusibile, il dispositivo della corrente residua e il cablaggio. c – Sostituire la lampada.
POMPA NON FUNZIONANTE	a – Controllare il collegamento alla rete elettrica. b – Controllare il fusibile, il dispositivo della corrente residua e il cablaggio. c – Controllare che il rotore non sia bloccato. d – La protezione contro il sovraccarico potrebbe essere stata azionata – vedere la sezione 'Protezione contro il sovraccarico'. e – assicurarsi che la gabbia esterna sia pulita. f – Controllare eventuali infiltrazioni d'acqua nell'area della lampada.

## N



**INSTALLASJONS- OG DRIFTSINSTRUKSJONER. LES INSTRUKSJONENE NØYE FØR DU TAR FATT PÅ INSTALLASJON, OG TA VARE PÅ DEM TIL SENERE BRUK.**

Hozelock Cyprio EasyClear™ pumpe til fontene eller vannfall er beregnet til bruk nedsenket i dammer utendørs. Dette er en integrert enhet som gir mekanisk og biologisk filtrering med et ultrafiolett filter (UVC), fontene eller vannfall.

## Generelle sikkerhets- og retningslinjer

Dette utstyret er ikke beregnet til bruk av personer (deriblant barn) med nedsatte fysiske, følings- eller psykiske evner, eller som ikke klarer eller forstår, med mindre de har fått tilsyn eller opplæring angående bruk av utstyret av en person som er ansvarlig for deres sikkerhet. Barn

skal holdes under oppsyn for å forsikre at de ikke leker med utstyret.

Enheten må ikke brukes eller bli stående i kuldeperioder.

**Pumpen må ikke slås på når den ikke er i vann!** Vannivået skal være over UVC-indikatoren ved kuleledet (Fig 4A-L).

**DENNE ENHETEN MÅ IKKE BRUKES UTEN AT MANTELEN ER PÅ. BRUK AV ENHETEN UTEN MANTEL KAN UGYLDIGGJØRE GARANTIE.**

Det klare røret inni enheten er laget av kvartsglass, så man bør være forsiktig under installasjon og vedlikehold. Vi anbefaler bruk av vernebriller og hensiktsmessige hansker.

Plasser transformatoren i en garasje eller uthus i nærheten av nettstrømtilførselen.

Transformatoren er ikke vannrett og må stå tørt og under tak, med tilstrekkelig luft sirkulasjon. Transformatoren skal ikke plasseres i direkte sol, for eksempel drivhus, vinduskarm osv., da høye

temperaturer kan forårsake overheting. Pumpen må bare koples til en skilletransformator med 24 V effekt.

## UV advarsel

EasyClear 3000LV er utstyrt med en 5 W UV-lampe. Eksponering for ultrafiolett (UV) stråling kan være farlig og kan skade øynene og huden. Ikke under noen omstendighet skal man prøve å få tilgang til lampen når enheten er slått på. Når den er slått på, kan man sjekke at lampen virker ved å se om det gløder blått ved kuleleddutløpet (Fig 1-A). Vær oppmerksom på at det kanskje bare blir synlig når lyset er svakt.

## Overlastvern

Transformatoren beskyttes av en termisk sikring. Hvis denne anordningen fungerer, vil pumpen og UV-lampen slutte å virke. Slå av nettbryteren og la transformatoren kjøle i to timer før den startes igjen. Kontinuerlig utløsning kan skyldes at transformatoren er installert på et varmt sted (for eksempel i direkte sol).

## Driftsperioder

Filteret bør være i gang 24 timer i døgnet. Det bør helst være i gang hele året, men i alle fall så lenge fisken mates (dvs. helt til vanntemperaturen synker til under 10 °C og fisken slutter å spise). Når enheten er i gang om vinteren, vil det være en viss mengde nyttige bakterier i det biologiske filteret, og dette vil bidra til at dammen ikke fryser til. Men enheten må ikke utsettes for frost. Hvis enheten blir slått av for vinteren, må den vaskes grundig før filtreringen settes i gang igjen om våren (Se Vinterlagring). Fisk må aldri mates når enheten ikke er i gang.

## Elektrisk sikkerhet

**• TREKK ALLTID UT KONTAKTEN ELLER KOPLER ALLE APPARATER I DAMMEN FRA STRØMFORSYNINGEN FØR DU STIKKER HENDENE NEDI VANNET FOR Å INSTALLERE, REPARERE, VEDLIKEHOLDE ELLER HÅNDTERE UTSTYRET.**

• Ikke bruk strømkabelen til å løfte utstyret, for det kan forårsake skade. Vi anbefaler å feste en løftesnor på kroken på bunnstykket når filteret skal installeres i dypt vann. (Fig 1-H)

• Sjekk at inngangsspenningen angitt på transformatoren stemmer overens med nettforsyningen og at spenningen angitt på EasyClear stemmer overens med

transformatorens utgangsspenning.

**• NETTFORSYNINGEN MÅ VÆRE UTSTYRT MED EN 10mA ELLER 30mA RESTSTRØMBRYTER (RCD).**

• Pumpen leveres med 3 m strømkabel som er permanent tilkoplek og forseglek til pumpen. **Tilførselskabelen kan ikke skiftes ut. Hvis kabelen er skadd, må enheten kasseres.** Støpselet som leveres med dette produktet er ikke vanntett og må anbringes på et tørt, vanntett sted.

• Installasjonen må være i samsvar med nasjonale og lokale koplekingsforskrifter som kan inkludere bruk av ledningsrør av plast eller metall for å beskytte kabelen.

• Sørg for at 230v kabelen og 24v kablene ikke krysser over hverandre.

• Kabelen til enheten skal plasseres og beskyttes på forsvarlig måte, spesielt der det er mulig at hageutstyr (gressklippere, greiper osv.), barn og dyr kan komme borti dem.

## Installasjon av transformator

Pumpen koples til transformatoren på følgende måte (Se fig-11):

A - Nettspenningskabel.

B – Fri tilkoplekingsledning.

C – Lavspenningskabel til pumpe.

Skru transformatoren på plass og sørg for lett tilgang til rekkeklemmen. Plugg pumpeledningen inn i kontakten på den frie ledningen til transformatoren. Hvis det er nødvendig med skjøteledning, kan de skaffes av Hozelock Cyprio (vi henviser til Hozelock Cyprio kundeservice).

Ytterligere informasjon er å finne i Generelle sikkerhets- og retningslinjer.

## Installasjon av EasyClear

**Plassering** - Bygg en solid og jevn plattform som EasyClear™ kan plasseres på. Plattformen skal være minst 300 mm under vannhøyde. Der dybden er mellom 300 mm og 600 mm, skal forlengelsesstykkene til røret på fontenen (Fig 1-F) brukes; disse skal bare skrues til hverandre, slik at fontenen kommer over vannhøyde. For generell installasjon, se Fig 4A/B. Når EasyClear skal brukes til et vannfall, skal hele enheten være under vann.

**Tilkoplek** - Plasser enheten ved siden av dammen og la kabelen føres tilbake til nettforsyningen. Sørg for at du beregner nok

kabel til å plassere produktet på det tiltenkte stedet i dammen og forhindre at koplingen kommer ned i vannet.

## Montering av tilbehør

### Klokkefontene (Fig 1).

Sett klokkeholderen (B) på klokkes hoveddel (C) og skyv på plass. Plasser klokken (D) på hoveddelen og skyv den inn i midten.

### Montering av 2- og 3-etasjes fontene (Fig 1-E).

Plastskivene som skaper vanninnslagene i 2 og 3 etasjer skal bare kneppes på fontenerøret. Skyv fontenerøret inn i forlengelsesdelen på fontenerøret (Fig 1-F) og skru det på fonteneutløpet (Fig 1-A).

## Bruk av bare fontene

(Fig 4-A for generell installasjonsveiledning)

**Merk: Produktet har et vannomløp til å regulere vannmengden. Det betyr at en del vann alltid vil komme ut av produktet like nedenfor strømningsregulatoren. Dette er helt normalt.**

Plasser enheten i dammen. Fontenen kan justeres til å stå i vertikal vinkel ved å bruke kuleleddet (Fig 2-A). Hvor stramt kuleleddet er, kan justeres (Fig 2-J).

Det 2-etasjes fontenehodet kan eventuelt brukes til å få et alternativt og høyere mønster enn det 3-etasjes.

Fontenens høyde kan justeres etter behov ved å dreie på fontenens strømningsregulator (Fig 3-K). Klokkefontenen gir et dekorativt klokkemønster. Størrelsen på klokken kan justeres etter behov ved å dreie på fontenens strømningsregulator (Fig 3-K).

## Bruk av bare vannfall

(Fig 4-B for generell installasjonsveiledning)

Plasser pumpen som forklart tidligere.

Sett en passe lang (maksimum 3 m) 25 mm slange på slangestussen til vannfallet (Fig 1-G) og fest med en passende slangeklemme, og plasser slangeutløpet på det tiltenkte stedet.

Skru slangestussen til vannfallet til fonteneutløpet på EasyClear™ (Fig 1-A) og juster vannmengden ved å bruke fontenens strømningsregulator, (Fig 3-K), etter behov.

**Merk: Maksimum anbefalt vannfallhøyde over damnivået er 0,5 m (Fig 4-B).**

## Bruk av UVC

UVC vil slås på automatisk med en gang enheten er koplet til strømforsyningen.

Du kan kontrollere at UV-lampen virker ved å se om det gløder blått ved kuleleddets utløp (Fig 1-A). Vær oppmerksom på at dette kanskje bare er synlig når lyset er svakt.

Se avsnittet om vedlikehold angående utskifting av lampe.

## Vedlikehold

Hozelock Cyprio EasyClear™ er konstruert med tanke på raskt og enkelt vedlikehold. Som alt utstyr til dammen vil det av og til bli nødvendig å vaske eller skifte ut deler. Se avsnittene om sikkerhet før du tar fatt på vedlikehold.

### Fontenehode (Fig 1-I)

Følg fremgangsmåten nedenfor hvis fontenehodet er tilstoppet:

- 1 – Sett en mynt eller liknende i sporet og vipp fontenehodet varsomt av.
- 2 – Skyll i rent vann og sett sammen igjen.

### Skum

Følg fremgangsmåten nedenfor hvis det ser ut til at vannmengden er redusert:

- 1 – Løsne lokket over skummet ved å skyve de to knappene (Fig 5-M) og så løfte lokket (Fig 6-N).
- 2 – Ta ut skummet (Fig 7-O). Merk: Hvis enheten er ute av dammen i mer enn 20 minutter, kan den biologiske filterfunksjonen slutte å virke.
- 3 – Lokket og underdelen skal også skylles.
- 4 – Det kan også bli nødvendig å vaske av biomedie og steinene (Fig 7-P) hvis de har blitt tilstoppet.
- 5 – Sett filteret sammen igjen.

### Kvartsrør

Følg fremgangsmåten nedenfor hvis dammen fortsatt er grønn:

- 1 – Fjern bajonettlåseskruen (Fig 8-Q), vri og løft ut bajonettroret (Fig 8-R).
- 2 – Gjør kvartsrøret rent. Vær ekstra varsom når du håndterer kvartsrøret. På steder med hardt vann kan kvartsrøret få kalkbelegg, som vil gjøre det mindre effektivt. Røret rengjøres med myk klut og mildt kalkfjerningsmiddel (f.eks. eddik og vann), og skylles i vann før det settes på plass igjen.
- 3 – Sett bajonettroret sammen igjen og start

igjen (Fig 8-S).

**Advarsel! Sørg for at kvartsrøret er uskadd før det settes inn igjen.**

### Utskifting av lampe

Følg fremgangsmåten nedenfor hvis lampen må skiftes ut eller den ikke lyser:

Skift lampe når den nye sesongen starter. Det er mulig at lampen ikke gir fra seg noen nyttig UV-stråling selv om den lyser. Hvor godt EasyClear™ fungerer, henger sammen med hvor sterk UV-stråling den produserer. Dette går langsomt nedover fra den dagen lampen slås på. UV-lampen har en effektiv brukstid på 12 måneder. Du må skifte lampe når vannets klarhetsgrad er betraktelig redusert. Du bør forsikre deg om at dette skyldes en utbrukt lampe, ikke et dårlig vedlikeholdt filter eller kvartsrør som er skittent eller har belegg. Begge deler kan i stor grad redusere overføring av UV-stråler i vannet.

1 – Fjern bajonettlåseskruen (Fig 8-Q), vri bajonetrøret og løft det ut (Fig 8-R).

2 – Fjern kvartsrøret, drei plastprofilen mot urviseren og løft opp og ut (Fig 9-T).

3 – Lampen, som nå er tilgjengelig, løftes ut av holderen (Fig 9-U), og skyv en ny lampe inn.

4 – Sett bajonetrøret sammen igjen og start igjen (Fig 8-S).

**Advarsel! Sørg for at kvartsrøret er satt sammen på korrekt måte, så det blir en helt vannrett forsegling.**

**Sjekk forfatningen av de to o-ringene på kvartsrørmontasjen (Fig 11-3). Hvis de er skadd på noen måte eller hvis du ikke kan garantere at forseglingen er vannrett, kontakt Hozelock kundeservice.**

### Biologisk filter

Det er vanligvis ikke nødvendig å fjerne biomedica, da enhver form for rengjøring kan drepe bakteriekoloniene som uskadeliggjør giftig avfall.

1 – Fjern skummet.

2 – Posen med Kaldnes Biomedica (Fig 7-P) kan tas ut og vaskes.

3 – Vask i vann fra dammen.

4 – Sett filteret sammen igjen og start igjen.

### Rengjøring/utskifting av rotor

Følg fremgangsmåten nedenfor hvis ikke noe vann blir pumpet eller vannmengden er redusert:

1 – Løsne lokket på skummet ved å skyve de to knappene (Fig 5-M) og løfte lokket (Fig 6-N).

2 – Fjern skummet (Fig 7-O), biomedica (Fig 7-P) og posen med stein.

3 – Snu enheten og ta ut de 4 festeskruene (Fig 10-V) og løft av underlaget.

4 – Ta ut de 2 festeskruene (Fig 10-W) og løft av pumpemontasjen.

5 – Drei pumpekammeret mot uret (Fig 10-X) og løft av. Rotoren kan nå trekkes ut for rengjøring eller utskifting (Fig 10-Y).

**Viktig! Pass på at du ikke mister noen av de små delene. Fig 10A viser sammenstilling av rotor.**

6 – Sett sammen pumpen igjen, og 2 stk. festeskruer (Fig 10-W).

7 – Legg kabelaen på plass igjen (Fig 10-Z).

8 – Sett filteret sammen igjen, og start igjen.

## Stell av pumpe hele året

Det bør foretas en rask sjekk hver dag for å sikre at pumpen virker som den skal.

En gang i uken: Fjern mantel og fontenehode i henhold til generelle vedlikeholdsnoter. Rengjøring må kanskje foretas oftere, det avhenger av vannforholdene i dammen.

En gang i året: Ta enheten helt fra hverandre, rotormontasjen inkludert, som forklart i de generelle vedlikeholdsnotene, og vask alle komponenter i rent ferskvann. Skift ut slitte eller defekte deler.

## Vinterlagring

Når enheten ikke er i bruk, skal den tas ut, vaskes grundig, tørkes og lagres på et tørt, frostfritt sted. Enheten skal lagres uten skum og med lokket av for å sikre tilstrekkelig lufting og tørking.

## Reservedeler

(Se Fig 11).

Kontakt kundeservice på +44 (0)121 313 1122

	Artikkelnummer
1. Skum (stk.)	1408
2. UV-lampe	1519
3. Kvartsrørmontasje	1526
4. Pumperotor	3418
5. Fontene og forlengelsesdel, sett i pose	Z31785
6. Transformator	Z3193

## Fiskebestand og tetthet

Under normale forhold vil EasyClear™ kunne opprettholde opptil 72 cm med fisk. La fisken tilføres langsomt i løpet av de første ukene, opptil 20 % av det anbefalte maksimumsnivået, deretter kan mengden økes til 50 % etter seks måneder. Resten tas opp etter hvert som fisken vokser.

## Clearwater garanti

Vi garanterer klart vann eller pengene tilbake!

Denne garantien er gyldig i 12 måneder etter innkjøp, forutsatt at:

- Du har fulgt installasjons- og driftsinstruksjonene
- Du bruker utstyr med korrekt størrelse og bestandsnivå til dammen
- Du kontakter vår kundeservice +44 (0)121 313 1122 så tidlig at det går an å rette på problemene.
- Produktet er returnert uskadd. Tilbakebetaling kan bare autoriseres av Hozelock Cyprio og foregår på salgsstedet.

## 3 års produktgaranti

Hvis denne enheten, unntatt rotormontasje, filterskum og UV-lampe blir ubrukelig innen 3 år fra innkjøpsdato, vil den bli reparert eller erstattet gratis, med mindre den etter vårt skjønn er blitt ødelagt eller misbrukt.

Vi påtar oss ikke noe ansvar for skade forårsaket av uhell, feilaktig installasjon eller bruk.

Ansvar er begrenset til erstatning av en defekt enhet. Denne garantien kan ikke overdras. Den har ingen innvirkning på lovbestemte rettigheter.

For å benytte seg av garantien, skal man først kontakte Hozelock Cyprio kundeservice, som kan be om at filter samt kvittering sendes direkte til den oppgitte adressen.

**SKADE FORÅRSAKET AV Å LA EASYCLEAR GÅ NÅR DEN IKKE ER I VANN, ELLER AV FROST, UGYLDIGGJØR DENNE GARANTIEN.**

## Kontakt detaljer

[www.hozelock.com](http://www.hozelock.com)

## Feilsøking

Les avsnittene om sikkerhet i disse instruksjonene før du tar fatt på noen utbedringstiltak på EasyClear! Det kan også bli behov for å slå opp på vedlikeholdsavsnittet i disse instruksjonene.

LAV STRØMNING FRA PUMPEN

- a – Skummet kan være tilstoppet og må vaskes
- b – Sørg for at mantelen er ren.
- c – Fjern eventuelle tilstoppinger og juster strømningskontrollene.
- d – Sjekk at den hvite klaffen i pumpekammeret beveger seg fritt.
- e – Sørg for at rotoren er ren og beveger seg fritt.

DÅRLIG FONTENEMØNSTER

- a – Som ovenfor
- b – Vask fontenehodet.

UV-LAMPEN VIRKER IKKE

- a – Sjekk at strømmen er på.
- b – Sjekk sikring, RCD og vikling.
- c – Skift ut lampe.

PUMPEN VIRKER IKKE

- a – Sjekk at strømmen er på.
- b – Sjekk sikring, RCD og vikling.
- c – Sjekk at rotoren ikke er tilstoppet.
- d – Overlastsikringen kan ha virket – se avsnittet om overlastvern.
- e – Sørg for at mantelen er ren.
- f – Sjekk om vann har trengt inn ved lampen

**INSTRUCCIONES DE INSTALACIÓN Y OPERACIÓN. LEER LAS INSTRUCCIONES CON ATENCIÓN ANTES DE COMENZAR LA INSTALACIÓN. GUARDAR ESTAS INSTRUCCIONES PARA CONSULTA FUTURA.**

La bomba EasyClear™ de Hozelock Cyprio para fuente o cascada ha sido diseñada para uso sumergido en estanques al aire libre. Es una unidad integrada que ofrece filtración mecánica y biológica con aclarador ultravioleta, fuente o cascada.

## Seguridad e instrucciones generales

Esta unidad no fue diseñada para ser manipulada por personas con poca capacidad física, sensorial o con discapacidad mental, ni por menores de edad; quien use este equipo debe tener experiencia y conocimientos, a menos que otra persona se haga responsable de su seguridad, de tal manera que puede supervisarlos de cerca o enseñarles cómo usar esta unidad. Se debe supervisar a los niños para evitar que jueguen con estos equipos.

Cuando la temperatura esté bajo cero, no operar esta unidad ni dejarla expuesta a estas condiciones rigurosas.

**¡No deje que la bomba funcione en seco!** El nivel del agua debería estar más arriba del indicador del aclarador ultravioleta (UVC) que se encuentra en la articulación esférica (Fig 4A-L).

**NO SE DEBE PONER EN FUNCIONAMIENTO ESTA UNIDAD SIN INSTALAR LA REJILLA EXTERIOR. EL USO DE LA UNIDAD SIN LA REJILLA EXTERIOR PUEDE DEJAR SIN VALOR SU GARANTÍA.**

El tubo transparente que se halla en el interior de la unidad está hecho de vidrio de cuarzo transparente, y hay que tener cuidado durante su instalación y mantenimiento. Recomendamos el uso de protección para los ojos y guantes apropiados.

Colocar el transformador en un garaje o cobertizo cerca de la fuente de suministro de voltaje de la red. El transformador no es impermeable, y debe mantenerse seco y bajo cubierta, permitiendo a la vez una circulación suficiente del aire. No se debe colocar el transformador a la luz solar directa, como en un invernadero, antepecho, etc. ya que se puede sobrecalentar en condiciones de alta temperatura. La bomba debe conectarse sin falta

a un transformador de seguridad con salida de 24 V.

## Precaución: luz ultravioleta

El equipo EasyClear 3000LV viene con una bombilla ultravioleta de 5 v. La exposición a la luz ultravioleta (UV) es peligrosa, y podría lesionar los ojos y la piel. No se debe intentar, en ninguna circunstancia, acceder a la bombilla cuando la unidad está encendida. Cuando está encendida, se puede constatar el buen funcionamiento de la bombilla, si sale un brillo azulado de la salida de la articulación esférica (Fig 1-A). Es posible que este brillo sólo sea visible en condiciones de poca luz.

## Protección contra sobrecarga

El transformador está protegido por un disyuntor térmico. Al activarse dicho dispositivo, la bomba y la luz ultravioleta dejan de funcionar. Apague el sistema en la red, y deje que se enfríe el transformador durante unas dos horas antes de ponerlo a funcionar nuevamente. Si el transformador se instala en un lugar caliente (por ej. en luz solar directa), es posible que el interruptor corte repetidamente el suministro de electricidad.

## Períodos de operación

Se debe procurar que el filtro siga funcionando durante las 24 horas del día. En lo posible, debería funcionar durante todo el año, por lo menos todo lo que dure la temporada de alimentación de los peces (es decir, hasta que la temperatura del agua baje a menos de 10 °C y los peces dejen de alimentarse). Al hacer funcionar el equipo durante el invierno, se mantiene un nivel básico de bacterias útiles en el filtro biológico, lo cual ayudará para que el estanque no se congele. Sin embargo, hay que evitar que la unidad se congele. Si se apagara el equipo durante el invierno, hay que lavarlo bien antes de reiniciar la filtración en la primavera (ver 'Almacenamiento durante el invierno'). No se debe alimentar a los peces cuando la unidad esté fuera de uso.

## Seguridad eléctrica

- **DURANTE LA INSTALACIÓN, REPARACIÓN, MANTENIMIENTO O MANEJO DEL EQUIPO, ANTES DE INTRODUCIR LAS MANOS EN EL**



## AGUA, SIEMPRE DEBE DESENCUFAR O DESCONECTAR LA ENERGÍA ELÉCTRICA DE TODOS LOS APARATOS QUE SE ENCUENTREN EN EL ESTANQUE.

- No se debe usar el cable eléctrico para levantar la unidad, porque se puede dañar el equipo. Si se instala el filtro en aguas profundas, para levantar la unidad recomendamos instalar una cuerda en el gancho que se halla en la base (Fig 1-H).

- Compruebe que el voltaje de entrada que se indica en el transformador corresponda al suministro de la red, y que el voltaje señalado en la EasyClear corresponda al voltaje de salida del transformador.

### • SE DEBE INSTALAR EN EL SUMINISTRO DE LA RED UN DISPOSITIVO DE CORRIENTE RESIDUAL DE 10 mA Ó DE 30 mA.

- Esta bomba viene con un cable eléctrico de 2 metros de 3 m, moldeado y conectado en forma permanente a la bomba. **No se puede cambiar el cable de suministro eléctrico. Si este cable se dañara, se debe desechar la unidad.** El enchufe que viene con este producto no es impermeable, y debe alojarse en una caja de protección seca e impermeable.

- La instalación de este producto debe cumplir con las normas nacionales y locales para el alambrado eléctrico, lo cual podría incluir el uso de un conducto de plástico o metal para proteger el cable.

- Procure que no se crucen los cables de 230 v y de 24 v.

- Para evitar situaciones que pudieran producir contacto con equipos de jardinería, o con niños o animales domésticos, es importante situar el cable de la unidad (y el cable de extensión) en una posición apropiada, protegiéndolos para que no se dañen.

## Instalación del transformador

Conectar la bomba con el transformador de la siguiente manera (Ver la figura 11):

A – Cable de voltaje de la red.

B - Cable.

C –Cable de bajo voltaje para conexión a la bomba.

Atornille el transformador en su posición correcta, procurando que se tenga fácil acceso al terminal. Enchufe el cable de la bomba en el enchufe provisto en el cable del transformador. Si se necesitara algún cable de extensión, Hozelock Cyprío los tiene a disposición. (Consulte al Servicio de Atención al Cliente de Hozelock

Cyprío).

Para mayor información, ver también la sección “Seguridad e instrucciones generales”.

## Instalación del sistema EasyClear

**Posición** - Se debe construir una plataforma sólida y a nivel, para colocar encima el EasyClear™. La plataforma debería situarse a más de 300 mm debajo de la superficie del agua. Para profundidades de 300 mm a 600 mm, utilice los tubos de extensión (Fig 1-F), que simplemente van atornillados uno al otro, de tal manera que se pueda dejar la fuente más arriba de la superficie del agua. Para instrucciones de instalación general, ver la Figura A/B. Cuando se usa el sistema EasyClear en una cascada, se debe sumergir la unidad entera.

**Conexión** - Coloque la unidad al lado del estanque, y conduzca el cable hasta la fuente de alimentación del transformador de electricidad de la red. Procure dejar suficiente cable para permitir que el producto quede instalado en el lugar deseado en el estanque, sin que el conector caiga al agua.

## Montaje de accesorios

**Fuente de campana (Fig 1).**

Coloque el soporte de la campana (B) en el cuerpo principal de la campana (C) y presione a fondo. Coloque la campana (D) en el conjunto de la fuente, y presione para instalarla en la posición central.

**Conjunto para fuente de 2 y 3 gradas (Fig 1-E).**

Los discos plásticos que crean formas de fuente de 2 y 3 gradas simplemente se acoplan a presión sobre el conducto de la fuente. Presione el conducto de la fuente sobre el tubo de extensión de la fuente (Fig 1-F) y luego atorníllelo sobre la salida de la fuente (Fig 1-A).

## Operación con fuente solamente

(Fig 4-A para instrucciones de instalación general)

**Nota:** Este producto cuenta con un sistema para desviar el agua para controlar el caudal. Por este motivo, cierta cantidad de agua siempre sale del producto un poco más abajo del control de flujo. Ésta es una función normal de su operación.

Coloque la unidad en su posición dentro del estanque. Utilizando la articulación esférica, se puede ajustar el ángulo de la fuente para que quede en posición vertical (Fig 2-A). Se puede ajustar la firmeza de la articulación esférica (Fig 2-J).

En caso requerido, el cabezal de fuente de 2 gradas puede usarse para lograr una forma diferente, más alta que la que se produce con el de 3 gradas.

Para ajustar la altura de la fuente según sus requerimientos, haga girar el regulador de flujo de la fuente (Fig 3-K).

La fuente de campana crea una atractiva campana de agua. Para ajustar el tamaño de la campana según sus requerimientos, haga girar el regulador de flujo de la fuente (Fig 3-K).

## Operación con cascada solamente

**(Fig 4-B para instrucciones de instalación general)**

Coloque la bomba tal como se señaló anteriormente.

Acople un tramo de manguera de longitud apropiada (máximo 3 m) de manguera de 25 mm a la cola de manguera de la cascada (Fig 1-G), sujetándolo con un clip de manguera apropiado, y coloque el extremo de la salida de la manguera en la posición requerida.

Atornille la cola de manguera de la cascada a la salida para fuente del equipo EasyClear™ (Fig 1-A), ajustando el flujo con el regulador de flujo de la fuente (Fig 3-K), según sus requerimientos.

**Nota: Se recomienda que la altura máxima de la fuente más arriba del nivel del estanque sea de 0,5 m (Fig 4-B).**

## Operación del aclarador ultravioleta (UVC)

El aclarador ultravioleta se activará automáticamente una vez que se haya conectado el suministro de electricidad de la unidad.

Se puede constatar el buen funcionamiento de la bombilla si sale un brillo azulado de la salida de la articulación esférica (Fig 1-A). Es posible que este brillo sólo sea visible en condiciones de poca luz.

Para cambiar la bombilla, ver la sección de Mantenimiento.

## Mantenimiento

El sistema EasyClear™ de Hozelock Cyprio ha sido diseñado para permitir mantenimiento rápido y fácil. Al igual que todos los equipos para estanque, de vez en cuando se hará necesario limpiar o cambiar algunas piezas. Consulte las secciones que se refieren a la seguridad antes de comenzar cualquier trabajo de mantenimiento.

### Cabezal de fuente (Fig 1-I)

Si se tapara el cabezal de la fuente, siga el procedimiento que se señala a continuación:

- 1 – Para sacar el cabezal de fuente, coloque en la ranura una moneda o algo semejante, y haga palanca cuidadosamente en el cabezal.
- 2 - Enjuáguelo con agua limpia y vuelva a montarlo.

### Espuma

En caso de reducción del flujo, siga el procedimiento que se señala a continuación:

- 1 - Presione los dos botones para soltar la tapa de la espuma, (Fig 5-M) y levántela (Fig 6-N).
- 2 - Saque la espuma (Fig 7-O). Nota: Si se saca la unidad del estanque durante más de 20 minutos, es posible que deje de funcionar el sistema de filtración biológica.
- 3 - También se deben enjuagar la tapa y la base del filtro.
- 4 –Es posible que también sea necesario limpiar los filtros biológicos y piedras (Fig 7-P) si éstos se lleguen a tapan.
- 5 - Vuelva a armar el filtro.

### Tubo de cuarzo

Si el agua del estanque continuara siendo verde, siga el procedimiento que se señala a continuación:

- 1 - Saque el tornillo de sujeción de la bayoneta (Fig 8-Q), hágalo girar, y levante el tubo de bayoneta (Fig 8-R).
- 2 - Limpie el tubo de cuarzo. Tenga mucho cuidado al manipular el tubo de cuarzo. El tubo de cuarzo puede recubrirse de sarro, sobre todo en zonas de agua dura, lo cual reduciría la eficiencia del sistema. Limpie el tubo de cuarzo con un trapo y un descalcificador suaves (como vinagre con agua), y lávelo con agua antes de volverlo a instalar.
- 3 – Volver a armar el tubo de bayoneta y ponga el sistema a funcionar nuevamente (Fig 8-S).

**¡Aviso importante! Antes de reinstalar el tubo de cuarzo, compruebe que no esté dañado.**

## Cambio de la bombilla

Para cambiar la bombilla o si la bombilla no encendiera, siga el procedimiento que se señala a continuación:

Al iniciar la temporada, se debe cambiar la bombilla. Aunque es posible que siga brillando, puede que no emita radiación ultravioleta en un nivel útil. La eficiencia de funcionamiento del sistema EasyClear™ está relacionada con la intensidad de la luz ultravioleta que se emite. Esta luz se reduce paulatinamente desde el primer día en que se encienda la bombilla. Esta bombilla tiene una vida útil de 12 meses, y se debe cambiar cuando se produzca alguna reducción significativa de la claridad del agua. Hay que determinar si esto se debe al uso de una bombilla vencida o a un filtro que necesita mantenimiento o a la suciedad/sarro que se encuentra en la camisa de cuarzo. Los dos últimos factores pueden reducir enormemente la transmisión de luz ultravioleta al agua.

1 – Retire el tornillo de sujeción de la bayoneta (Fig 8-Q), haga girar y levante el tubo de bayoneta (Fig 8-R).

2 - Para quitar el tubo de cuarzo, haga girar la moldura plástica hacia la izquierda, y luego, para sacarla, levántela (Fig 9-T).

3 - Ahora que se tiene acceso a la bombilla, sáquela del sujetador (Fig 9-U) e instale a presión una bombilla nueva.

4 – Vuelva a armar el tubo de bayoneta y enciéndalo de nuevo (Fig 8-S).

**¡Aviso importante! Es imprescindible armar el tubo de cuarzo correctamente, para obtener un sello completamente impermeable.**

**Revise el estado de los dos anillos tóricos que se hallan en el conjunto del tubo de cuarzo (Fig 11-3). Si se notara que alguno estuviese dañado, o la impermeabilidad del sello fallara, contacte el Servicio de Atención al Cliente de Hozelock.**

## Filtro biológico

Generalmente, no es necesario sacar los medios biológicos porque, si los limpiaran, podrían morir las colonias de bacterias que hacen inofensivos los desperdicios tóxicos.

1 - Saque la espuma.

2 - Se puede sacar la bolsa de medios biológicos Kaldnes Biomedia (Fig 7-P) para limpiarla.

3 – Lávela con agua del estanque.

4 - Vuelva a armar el filtro, y póngalo en marcha nuevamente

## Para limpiar/cambiar el rotor

Si la bomba estuviera funcionando en seco o se redujera el flujo de agua, se debería seguir el procedimiento que se señala a continuación:

1 - Presione los dos botones para soltar la tapa de la espuma, (Fig 5-M) y levántela (Fig 6-N).

2 - Saque la espuma (Fig 7-O), los medios biológicos (Fig 7-P) y la bolsa de piedras.

3 - Dé vuelta la unidad y saque los 4 tornillos de sujeción (Fig 10-V). Levante la base, dejándola fuera del estanque.

4 - Saque los 2 tornillos de sujeción (Fig 10-W) y levante el conjunto de la bomba, dejándolo fuera del estanque.

5 – Haga girar la cámara de la bomba hacia la izquierda (Fig 10-X) y déjela fuera del estanque. Ahora se puede sacar el rotor para fines de limpieza o para ser cambiado (Fig 10-Y).

**¡Importante! Tome sumo cuidado de no dejar caer ninguno de los componentes pequeños. Ver la Fig 10A para el ensamblaje del rotor.**

6 - Vuelva a armar la bomba e instale los 2 tornillos de sujeción (Fig 10-W).

7 - Vuelva a conducir el cable hasta la alimentación de la red (Fig 10-Z).

8 - Vuelva a armar el filtro, y póngalo en marcha nuevamente.

## Mantenimiento de la bomba durante todo el año

Diariamente, se debe realizar una rápida revisión para comprobar que la bomba rinda satisfactoriamente.

Semanalmente, se debe quitar la caja exterior y el cabezal de la fuente, conforme a las indicaciones de mantenimiento general. Según las condiciones del agua del estanque, es posible que sea necesario hacer una limpieza más frecuente

Anualmente, se debe desarmar la bomba completamente, incluyendo el conjunto del rotor, tal como se señala en las notas de mantenimiento general, y lavar todos los componentes con agua dulce limpia. Cambie las piezas gastadas o rotas.

## Almacenamiento durante el invierno

Cuando esta unidad esté fuera de uso, se debe sacarla del estanque, lavarla y limpiarla bien, y

secarla; debe ser guardada en un lugar seco protegido contra las heladas. Para que se ventile y se seque bien, siempre se debe sacar la espuma y la tapa de la espuma antes de guardar la unidad.

## Piezas de repuesto

(Refiérase a la Fig 11).

Comuníquese con el Servicio de Atención al Cliente, llamando al teléfono +44 (0)121 313 1122

	Número de pieza
1. Espuma (una)	1408
2. Bombilla ultravioleta	1519
3. Conjunto del tubo de cuarzo	1526
4. Rotor de bomba	3418
5. Bolsa con fuente y tubo de extensión	Z31785
6. Transformador	Z13193

## Aprovisionamiento y densidad de peces

En condiciones normales, el sistema EasyClear™ permite contar con hasta 72cm de peces.

Introducir los peces paulatinamente durante las primeras semanas, hasta 20% del nivel máximo recomendado, aumentando al 50% después de seis meses. La parte restante correspondería al crecimiento de los peces.

## Garantía de agua clara

¡Le garantizamos agua clara o devolución de su dinero!

Esta garantía tiene validez por 12 meses a partir de la fecha de adquisición, con las siguientes condiciones:

- Que se hayan seguido las instrucciones de instalación y operación

- Que se use equipo de las dimensiones apropiadas y con el nivel de aprovisionamiento apropiado para su estanque
- Que Ud. consulte a nuestro servicio de asesoría técnica, tel: +44 (0)121 313 1122 con suficiente antelación para permitir remediar cualquier problema que se presente
- Que el producto fuera devuelto sin daño. Los reembolsos pueden ser autorizados únicamente por Hozelock Cyprío, y se hacen en el lugar de adquisición original.

## Garantía del producto por 3 años

Si esta bomba, excluyendo el conjunto del rotor, la espuma del filtro y la bombilla ultravioleta, quedara fuera de servicio antes de transcurridos 3 años a partir de la fecha de compra, a discreción nuestra, se reparará o sustituirá gratuitamente, siempre que, en nuestra opinión, no se haya dañado ni se haya usado inapropiadamente.

No se acepta responsabilidad por daño debido a accidente, o instalación o uso inapropiados.

Nuestra responsabilidad se limita al reemplazo de una unidad defectuosa. Esta garantía no es transferible. No afecta sus derechos estatutarios.

Para obtener los beneficios de la garantía, primeramente diríjase al Servicio Hozelock Cyprío de Atención al Cliente, donde puede pedir que se envíe el filtro, junto con el comprobante de compra, directamente a la dirección que se señala más abajo.

**TODO DAÑO CAUSADO POR HABER HECHO FUNCIONAR EL EQUIPO EASYCLEAR EN SECO O PORQUE HA SIDO EXPUESTO A HELADAS, INVALIDA LA GARANTÍA.**

## Detalles de contacto

[www.hozelock.com](http://www.hozelock.com)

## Investigación de averías

Antes de hacer ningún trabajo de rectificación del funcionamiento del sistema EasyClear, es importante leer las secciones sobre seguridad que contienen estas instrucciones. Es posible que también sea necesario referirse a la sección sobre mantenimiento que figura en estas instrucciones.

FLUYE POCO AGUA DE LA BOMBA

- a – Es posible que los filtros de espuma estén tapadas y necesiten limpieza.
- b - Asegure que la rejilla exterior esté limpia.

- c - Quite cualquiera obstrucción y ajuste los controles de paso.
- d - Constate que pueda desplazarse libremente la pestaña blanca que se halla en el interior de la cámara de la bomba.
- e - Asegure que el rotor esté limpio y que pueda desplazarse libremente.

---

#### EXHIBICIÓN DEFECTUOSA DE FUENTE

- a - Tal como se ha señalado anteriormente.
- b - Limpie el cabezal de la fuente.

---

#### NO FUNCIONA LA BOMBILLA ULTRAVIOLETA

- a - Compruebe que la alimentación eléctrica esté conectada.
- b - Revise el fusible, disyuntor de corriente residual y el cableado.
- c - Cambie la bombilla.

---

#### NO FUNCIONA LA BOMBA

- a - Compruebe que la alimentación eléctrica esté conectada.
- b - Revise el fusible, disyuntor de corriente residual y el cableado.
- c - Compruebe que no haya ninguna obstrucción en el rotor.
- d - Es posible que se haya disparado el mecanismo de desconexión automática en caso de sobrecarga: ver la sección "Protección contra sobrecarga".
- e - Asegure que la rejilla exterior esté limpia.
- f - Constate que no haya entrado agua al área de la bombilla.

---

## S

### INSTRUKTIONER FÖR INSTALLATION OCH ANVÄNDNING – LÄS ANVISNINGARNA NOGA INNAN INSTALLATIONEN INLEDs. SPARA DESSA INSTRUKTIONER FÖR FRAMTIDA BRUK.

Hozelock Cyprio EasyClear™ fontän- eller vattenfallspump är konstruerad för att användas utomhus nedsänkta i dammar. Pumpen är en integrerad enhet med mekanisk och biologisk filtrering, ultraviolett klarning samt fontän eller vattenfall.

### Allmän säkerhet plus riktlinjer

Pumpen är inte avsedd att användas av barn eller av personer med nedsatt fysisk, sensorisk eller psykisk förmåga eller bristande erfarenhet och kunskap, såvida de inte övervakas eller har instruerats i pumpens användning av en person som har ansvar för deras säkerhet. Barn måste övervakas för att se till att de inte leker med pumpen.

Låt inte pumpen gå i temperaturer under noll.

**Pumpen får inte kopplas på om den inte är**

**nedsänkt i vatten!** Vattennivån måste nå över UVC-indikatorn vid kullleden (fig. 4A-L).

**LÅT INTE PUMPEN GÅ UTAN ATT YTTERHÖLJET SITTER PÅ. OM DEN ANVÄNDS UTAN YTTERHÖLJET KAN GARANTIN BLI OGILTIG.**

Det genomskinliga röret inuti pumpen är gjort av kvartsglas och måste hanteras försiktigt vid installation och underhåll. Använd skyddsglasögon och lämpliga handskar.

Placera transformatorn i ett garage eller skjul nära nätspänningsmatningen. Transformatorn är inte vattentät. Den måste hållas torr och under tak med tillräcklig luftcirkulation. Placera inte transformatorn i direkt solsken, t.ex. i växthus, på ett fönsterbräde osv, eftersom höga temperaturer kan orsaka överhettning. Pumpen får bara anslutas till en säkrad isolertransformator med 24 V uteffekt.

### UV-varning

EasyClear 3000LV har en UVC-lampa på 5 W. Ultraviolett (UV) strålning kan vara farlig och

leda till skador på ögon och hud. Försök aldrig under några omständigheter att nå fram till lampan när enheten är påkopplad. När den är påkopplad kan man se lampans funktion på ett blåaktigt sken vid kulleden (fig. 1-A). Observera att detta sken inte alltid syns i starkt dagsljus.

## Överbelastningsskydd

Transformatorn skyddas av ett termiskt frånsagningsdon. Om detta utlöses upphör pumpens och UV-lampans funktion. Stäng av vid nätanslutningen och låt transformatorn svalna i två timmar innan den startas igen. Om överbelastnings-skyddet ständigt utlöser kan det bero på att transformatorn är installerad på en varm plats (t.ex. i direkt solsken).

## Funktionsperioder

Låt filtret vara i funktion dygnet runt. Helst bör det fungera året om men absolut under hela fiskmatningssäsongen (dvs tills vattentemperaturen sjunker under 10 °C och fisken slutar äta). Om enheten får gå under vintern bevaras en grundnivå av nyttiga bakterier i det biologiska filtret, vilket motverkar att dammen fryser till. Pumpenheten får dock inte frysa. Om enheten stängs av inför vintern ska den tvättas noga innan filtreringen börjar igen på våren (se "Vinterförvaring"). Mata aldrig fiskarna när enheten inte är i bruk.

## Elektrisk säkerhet

**• BRYT ALLTID STRÖMMEN TILL ALLA APPARATER I DAMMEN INNAN DU SÄTTER NED HÄNDERNA I VATTNET MEDAN UTRUSTNINGEN INSTALLERAS, REPARERAS, UNDERHÅLLS ELLER HANTERAS.**

• Lyft inte enheten med matningskabeln eftersom det kan vålla skador. Bästa metoden är att fästa en lyftlina i kroken på basen när filtret är installerat i djupt vatten. (Fig. 1-H.)

• Kontrollera att inspänningen som står på transformatorn stämmer med nätaggregatet och att spänningen som står på EasyClear motsvarar transformatorns utspänning.

• **En 10 mA ELLER 30 mA RESTSTRÖMANORDNING (RCD) MÅSTE MONTERAS PÅ NÄTAGGREGATET.**

• Pumpen levereras med 3 m 2 kärnors elsladd som är permanent ansluten och förseglad till pumpen. **Strömsladden kan inte bytas. Om strömsladden skadas ska hela enheten kasseras.** Den kontakt som medföljer produkten är ej vattentät och måste huseras i en torr, vattentät

kåpa.

• Installationen måste stämma med alla gällande bestämmelser för ledningsdragnings, vid behov med skyddsror av plast eller metall för att skydda kabeln.

• Se efter att 230 V kabeln och 24 V kablarna inte korsar varandra.

• Enhetens kabel ska dras och skyddas väl mot skador, i synnerhet där det finns risk för kontakt med trädgårdsutrustning (gräsklippare, grep osv), barn och husdjur.

## Transformatorinstallation

Koppla pumpen till transformatorn på detta sätt (se fig. 11):

A - nätspänningskabel

B - "flying lead"

C - lågspänningskabel till pumpen

Skruva fast transformatorn och kontrollera att det är lätt att komma åt kopplingsklämman. Sätt in pumpledningen i uttaget på "flying lead" för transformatorn. Om det behövs förlängningsledning kan Hozelock Cyprio hjälpa till (se Hozelock Cyprio kundtjänst).

Se också mer information i avsnittet Allmän säkerhet plus riktlinjer.

## Installation av EasyClear

**Position** - Konstruera en solid och plan plattform att ställa EasyClear™ på. Plattformen ska vara mer än 30 cm nedanför vattenytan. Till djup mellan 30 och 60 cm används fontänskaftets förlängningssegment (fig. 1-F), som skruvas ihop så att fontänen kan placeras ovanför vattenytan. Se fig. 4 A/B för allmän installation. När EasyClear används till ett vattenfall ska hela enheten vara nedsänkt i vattnet.

**Anslutning** - Placera enheten bredvid dammen och drag kabeln tillbaka till nätaggregatet. Kontrollera att kabeln är tillräckligt lång för att placera produkten på önskad plats i dammen, och låt inte kontaktstycket komma ned i vattnet.

## Montering av tillbehör

**Klockfontän (fig. 1)**

Placera klockstödet (B) på klockhuset (C) och tryck in det. Placera klockan (D) på klockmontaget och tryck in i centralpositionen.

**2- och 3-stegsfontän (fig. 1-E)**

Plastbrickorna som skapar en 2- och 3-stegsfontän trycks bara fast på fontänskaftet.

Tryck in fontänskafket i förlängningssegmentet (fig. 1-F) och skruva fast på fontänutloppet (fig. 1-A).

## Enbart fontänfunktion

(Fig. 4-A för allmänna installationsanvisningar)

**Obs! Produkten har en förbiledning för vattnet för att reglera flödes hastigheten. Det betyder att en viss mängd vatten alltid kommer ut ur produkten strax nedanför flödeskontrollen. Detta är normalt under funktionen.**

Placera enheten i dammen. Fontänens vinkel kan justeras till lodrätt läge med kulleden (fig. 2-A). Kulledens åtdragning kan justeras (fig. 2-J).

Om det behövs kan det 2-stegs fontänhuvudet användas för att få ett annorlunda eller högre sprejmönster än med 3-stegshuvudet.

Fontänhöjden kan ställas in enligt önskan genom att vrida på fontänens flödesjusterare. (Fig 3-K.)

Klockfontänen skapar en dekorativ vattenklocka. Klockans storlek kan justeras enligt önskan genom att vrida på fontänens flödesjusterare (fig. 3-K).

## Enbart vattenfallfunktion

(Fig. 4-B för allmänna installationsanvisningar)

Placera pumpen enligt tidigare beskrivning.

Fäst en 25 mm slang i lämplig längd (högst 3 m) på vattenfallslangens ände (fig. 1-G). Fäst med en lämplig slangklämma och placera slangens utloppsände på önskad plats.

Skruva fast vattenfallslangens ände i fontänutloppet på EasyClear™ (fig 1-A) och justera flödet enligt önskan med fontänens flödesjusterare (fig. 3-K).

**Anm.: Högsta rekommenderade vattenfallshöjd ovanför dammen är 0,5 m (fig. 4-B).**

## UVC-funktion

UVC kopplas på automatiskt när enheten ansluts till strömförsörjning.

UVC-lampans funktion kan kontrolleras på ett blåaktigt sken vid kulleden (fig. 1-A). Observera att detta sken inte alltid syns i starkt dagsljus.

Se avsnittet Underhåll beträffande lampbyte.

## Underhåll

Hozelock Cyprio EasyClear™ har konstruerats för

snabbt och lätt underhåll. Liksom med all dammutrustning behöver komponenterna ibland rengöras och bytas. Se avsnitten om säkerhet innan något underhåll utförs.

## Fontänhuvud (fig. 1-I)

Följ metoden nedan om fontänhuvudet är igentäppt:

1. Sätt ett mynt eller liknande i springan och lirka försiktigt av fontänhuvudet.
2. Skölj i rent vatten och montera ihop.

## Skumplast

Följ metoden nedan om flödet verkar begränsat:

1. Lossa skumplastkåpan genom att trycka på de två knapparna (fig. 5-M) och lyfta kåpan (fig. 6-N).
2. Avlägsna skumplasten (fig. 7-O). Anm.: Om enheten befinner sig ute ur dammen längre än 20 minuter kan det biologiska filtret upphöra att fungera.
3. Skölj även skumplastkåpan och basen.
4. Det kan också bli nödvändigt att rengöra biomedica och stenarna (fig. 7-P) om de har täppts igen.
5. Montera ihop filtret.

## Kvartsrör

Följ metoden nedan om dammen fortfarande är grön:

1. Tag bort bajonettlåsskruven (fig. 8-Q), vrid och lyft bajonetröret (fig. 8-R).
2. Rengör kvartsröret. Var speciellt försiktig när du hanterar kvartsröret. I områden med hårt vatten kan kvartsröret beläggas med kalkavlagringar så att funktionen försämras. Rengör röret med en mjuk trasa och ett mildt avskalningsmedel (t.ex. utspädd ättika) och skölj med vatten före hopmontering.
3. Montera bajonetröret och starta igen (fig. 8-S).

**Varning! Se efter att kvartsröret inte är skadat innan det monteras.**

## Lampbyte

Följ metoden nedan om lampan behöver bytas eller inte tänds.

Byt lampa i början av varje ny säsong. Även om lampan fortfarande lyser är det inte säkert att den avger någon UV-strålning. Hur pass bra EasyClear™ fungerar beror på styrkan hos UV-strålningen. Denna minskar långsamt från den dag då lampan kopplas på. UVC-lampan har en effektiv livslängd på 12 månader. Lampan måste



bytas när det märks en betydande minskning i vattnets klarhet. Kontrollera att detta beror på en utbränd lampa, inte ett dåligt underhållet filter eller ett smutsigt / kalkbelagt kvartsrör. Båda dessa faktorer kan minska UV-strålarnas bana i vattnet.

1. Tag bort bajonettlåsruven (fig. 8-Q), vrid och lyft bajonetröret (fig. 8-R).
2. Tag bort kvartsröret. Vrid plastlisten moturs och lyft undan den (fig. 9-T).
3. Drag ut den åtkomliga lampan ur hållaren (fig. 9-U) och tryck in en ny lampa.
4. Montera tillbaka bajonetröret och starta igen (fig. 8-S).

**Varning! Se till att kvartsröret monteras rätt så att det blir helt vattentätt.**

**Kontrollera tillståndet hos de två O-ringarna på kvartsröret (fig. 11-3). Kontakta Hozelock kundtjänst om dessa är skadade på något sätt eller om du inte kan garantera en vattentät försegling.**

### Biologiskt filter

Normalt behöver biomediala inte avlägsnas, eftersom rengöring kan döda de bakteriesamlingar som gör giftigt avfall oskadligt.

1. Avlägsna skumplasten.
2. Påsen med Kaldnes Biomediala (fig. 7-P) kan tas ut för rengöring.
3. Skölj i dammvatten.
4. Montera ihop filtret och starta igen.

### Rengöring/byte av rotorn

Följ metoden nedan om inget vatten pumpas eller flödet är begränsat:

1. Lossa skumplastkåpan genom att trycka på de två knapparna (fig. 5-M) och lyfta kåpan (fig. 6-N).
2. Avlägsna skumplasten (fig. 7-O), biomediala (fig. 7-P) och stenpåsen.
3. Vänd på enheten och tag bort de 4 fästskruvarna (fig. 10-V) samt lyft undan basen.
4. Tag bort de 2 fästskruvarna (fig. 10-W) och lyft undan pumpmontaget.
5. Vrid pumpkammaren moturs (fig. 10-X) och lyft ut den. Rotorn kan nu dras ut för rengöring eller byte (fig. 10-Y).

**Viktigt! Var särskilt försiktig för att inte tappa någon av smådelarna. Se fig. 10A för roterns montering.**

6. Montera ihop pumpen och 2 st fästskruvar (fig.

10-W).

7. Placera kabeln (fig. 10-Z).
8. Montera ihop filtret och starta igen.

## Pumpskötsel året om

En daglig snabbkontroll bör göras för att se att pumpen arbetar tillfredsställande.

En gång i veckan: Tag av ytterhöljet och fontänhuvudet enligt de allmänna underhållsråden. Det kan krävas rengöring oftare, beroende på dammvattnets beskaffenhet.

En gång om året: Tag isär enheten helt och hållet inklusive rotormontaget enligt beskrivning i de allmänna underhållsråden, och tvätta alla komponenter i rent färskvatten. Ersätt slitna eller trasiga delar.

## Vinterförvaring

När enheten inte är i bruk bör den tas ut, tvättas och rengöras noggrant, samt torkas och läggas undan på en torr och frostskyddad plats. Förvara alltid enheten med skumplast och skumplastkåpa avtaget för att garantera tillräcklig ventilation och torkning.

## Reservdelar

(Se fig. 11)

Kontakta kundtjänsten på tel. nr +44 (0)121 313 1122

	Art. nr
1. Skumplast (enkel)	1408
2. UV-Lampa	1519
3. Kvartsrör komplett	1526
4. Pumprotor	3418
5. Fontän och förlängningssegment, påsset	Z31785
6. Transformator	Z13193

## Fiskbestånd och täthet

Under normala förhållanden klarar EasyClear™ upp till 72 cm fisk. Introducera fisken långsamt de första veckorna, upp till 20% av maximalt rekommenderad nivå, och öka till 50% efter sex månader. Balansen ger mån för tillväxt hos fisken.

## Klarvattengaranti

Vi garanterar klart vatten eller pengarna tillbaka!

Denna garanti varar i 12 månader efter inköp, under förutsättning att:

- du har följt instruktionerna och bruksanvisningen
  - du använder utrustning av rätt storlek och bestånds nivå för dammen
  - du rådfrågar vår kundtjänst, +44 (0)121 313 1122, i tillräckligt god tid för att eventuella problem ska kunna åtgärdas
  - produkten har returnerats oskadad.
- Återbetalning av pengarna kan bara auktoriseras av Hozelock Cyprio och sker på inköpsstället.

## 3 års produktgaranti

Om denna enhet (med undantag av rotormontage, filterskumplast och UV-lampa) blir obrukbar inom 3 år från inköpsdatum, repareras den eller byts ut gratis enligt vårt val, såvida den inte enligt vår åsikt har skadats eller missbrukats.

Ingen skyldighet accepteras för skador på grund av olyckshändelse, felaktig installation eller användning.

Skyldigheten begränsas till utbyte av en defekt enhet. Denna garanti kan inte överlåtas. Den påverkar inte dina lagliga rättigheter

För att erhålla garantiförmånerna ska du först kontakta Hozelock Cyprio kundtjänst, som kan begära att filtret skickas tillsammans med inköpsbevis direkt till angiven adress.

**OM EN SKADA UPPKOMMIT DÄRFÖR ATT VATTNET TAGIT SLUT I EASYCLEAR ELLER PÅ GRUND AV FROST BLIR GARANTIN OGILTIG.**

## Kontaktuppgifter

[www.hozelock.com](http://www.hozelock.com)

## Felsökning

**Läs säkerhetsavsnittet i dessa instruktioner innan du utför någon korrigerande åtgärd på EasyClear! Det kan också bli nödvändigt att läsa underhållsavsnittet i instruktionerna.**

DÅLIGT FLÖDE FRÅN PUMPEN	<ul style="list-style-type: none"><li>a - Skumplasten kan vara igentäppt och behöva rengöras</li><li>b - Se efter att ytterhöljet är rent.</li><li>c - Rensa bort blockeringar och justera flödeskontrollen.</li><li>d - Kontrollera att den vita klaffen inuti pumpkammaren rör sig fritt.</li><li>e - Se efter att rotorn är ren och rör sig fritt.</li></ul>
DÅLIG FONTÄNSPREJ	<ul style="list-style-type: none"><li>a - Se ovan.</li><li>b - Rengör fontänhuvudet.</li></ul>
UV-LAMPAN FUNGERAR INTE	<ul style="list-style-type: none"><li>a - Kontrollera att strömmen är på.</li><li>b - Kontrollera säkring, RCD och ledningar.</li><li>c - Byt ut lampan.</li><li>d - Överbelastningsskyddet kan ha utlöst - se avsnittet om överbelastningsskydd.</li></ul>
PUMPEN FUNGERAR INTE	<ul style="list-style-type: none"><li>a - Kontrollera att strömmen är på.</li><li>b - Kontrollera säkring, RCD och ledningar.</li><li>c - Kontrollera att rotorn inte är blockerad.</li><li>d - Överbelastningsskyddet kan ha utlöst - se avsnittet om överbelastningsskydd.</li><li>b - Se efter att ytterhöljet är rent.</li><li>f - Kontrollera om det kommit in vatten i lampan.</li></ul>

**INSTRUÇÕES PARA INSTALAÇÃO E FUNCIONAMENTO DO EQUIPAMENTO. LEIA ATENTAMENTE ESTAS INSTRUÇÕES ANTES DE TENTAR EFECTUAR A INSTALAÇÃO. GUARDE ESTAS INSTRUÇÕES PARA REFERÊNCIA FUTURA.**

A bomba Cyprio EasyClear™ para Fonte ou Cascata, da Hozelock, foi concebida para aplicações submersíveis em lagos exteriores. Trata-se de uma unidade integrada que viabiliza a filtração mecânica e biológica com um Clarificador de Raios Ultravioleta, uma Fonte ou uma Cascata.

## Directrizes e segurança em geral

Este aparelho não foi concebido para ser utilizado por pessoas (incluindo crianças) com uma capacidade física, sensorial ou mental reduzida, ou com falta de experiência e conhecimento, a não ser que estejam a ser vigiadas por uma pessoa responsável pela sua segurança ou tenham recebido dela instruções sobre a utilização do aparelho. As crianças devem ser vigiadas e não se deve permitir que brinquem com o aparelho.

Não operar nem deixar ficar a unidade a temperaturas abaixo de zero.

**Não ligar a bomba fora da água!** A água deve estar a um nível superior ao do indicador do clarificador de raios ultravioleta, na rótula de engate (Fig. 4A-L).

**NÃO OPERAR ESTA UNIDADE SEM A CAIXA EXTERIOR LIGADA À MESMA. A UTILIZAÇÃO DA UNIDADE SEM A CAIXA EXTERIOR PODERÁ ANULAR A SUA GARANTIA.**

O tubo transparente que se encontra dentro da unidade é feito de vidro de quartzo, portanto convém ter cuidado com o mesmo durante a instalação e manutenção do aparelho.

Recomendamos a utilização de protecção ocular e luvas apropriadas.

Posicione o transformador numa garagem ou alpendre próximo da tomada da rede de abastecimento. O transformador não é impermeável e deve ser mantido em condições secas e bem coberto – com espaço suficiente para a circulação do ar. Não posicione o transformador em posição exposta à luz solar directa como, por exemplo, numa estufa, no vão de uma janela, etc., pois as temperaturas elevadas podem causar

o sobreaquecimento. A bomba deve ser ligada somente a um transformador com isolamento de segurança com 24V de produção.

## Advertência relativa aos raios ultravioleta

O EasyClear 3000LV contém uma lâmpada clarificadora de raios ultravioleta de 5W. A exposição à radiação ultravioleta (ou UV) pode ser perigosa e pode causar lesões oculares e dérmicas. O utilizador não deve, em circunstância alguma, tentar tocar na lâmpada quando o aparelho estiver ligado. Com o aparelho ligado é possível verificar a operação da lâmpada, pois esta emite um brilho azulado na zona de descarga da rótula de engate (Fig. 1-A). Repare que este brilho talvez seja visível apenas em condições de fraca iluminação.

## Protecção contra sobreintensidades

O transformador encontra-se protegido por um corta-circuito térmico. Se este dispositivo for activado, a bomba e a lâmpada UV deixarão de funcionar. Nessa altura o utilizador deverá desligar a ligação à linha de alimentação, permitindo que o transformador arrefeça durante duas horas antes de ligar novamente o aparelho. A instalação do transformador em locais quentes (por exemplo, exposto à luz solar directa) pode causar o disparo contínuo deste corta-circuito.

## Períodos de operação

Deve-se manter o filtro a funcionar durante 24 horas por dia. O ideal seria que o aparelho funcionasse durante todo o ano, mas pelo menos durante a estação de alimentação dos peixes (ou seja, até que a temperatura da água desça abaixo de 10° C e os peixes deixem de se alimentar). No Inverno, a operação da unidade manterá um nível básico de bactérias úteis no Filtro Biológico, ajudando a evitar que o lago fique coberto de gelo. Todavia, não se deve permitir que o aparelho congele. Se desligar a unidade durante o Inverno, deve lavá-la bem antes de voltar a efectuar a filtração na Primavera (consulte a secção "Armazenamento durante o Inverno"). Nunca alimente os seus peixes caso a unidade não esteja a ser utilizada.

## Segurança eléctrica

• **DEVE DESLIGAR OU DESCONECTAR SEMPRE TODOS OS APARELHOS QUE SE ENCONTREM NO LAGO DAS SUAS FONTES DE ALIMENTAÇÃO ANTES DE COLOCAR AS MÃOS NA ÁGUA OU ENQUANTO O EQUIPAMENTO ESTEJA A SER INSTALADO, CONSERTADO, REVISTO OU MANIPULADO.**

• Não puxe pelo cabo de alimentação para levantar a unidade, que é para não danificar o cabo. Recomendamos que ate uma corda de elevação à peça de engate tipo gancho que se encontra na base do aparelho, antes de instalar o filtro em águas profundas (Fig. 1-H).

• Verifique se a voltagem produzida, indicada no transformador, corresponde à voltagem da fonte de alimentação, e que a voltagem marcada no EasyClear corresponde à voltagem produzida pelo transformador.

• **É NECESSÁRIO ENCAIXAR UM DISPOSITIVO DE PROTECÇÃO DIFERENCIAL RESIDUAL DE 10mA OU 30mA ENTRE O APARELHO E A REDE DE ALIMENTAÇÃO PÚBLICA.**

• A bomba é fornecida com 3 m de cabo eléctrico com 2 núcleos, o qual se encontra permanentemente ligado à bomba e vedado. **O cabo de alimentação não pode ser substituído. Caso o cabo sofra danos, a unidade deverá ser descartada.** A tomada fornecida com este produto não é impermeável e deve ser guardada num recipiente seco e à prova de água.

• A instalação deve aderir aos regulamentos locais e nacionais respeitantes às ligações eléctricas, os quais poderão incluir a utilização de tubagem de plástico ou metal para proteger o cabo.

• Certifique-se de que o cabo de 230v e os cabos de 24v não se entrecruzam.

• O cabo eléctrico da unidade devem ser posicionados e protegidos adequadamente contra quaisquer danos, em especial caso possa ocorrer o contacto com equipamento de jardim (como máquinas de cortar relva, forquilhas, etc.), crianças e animais domésticos.

Atarraxe o transformador em posição, assegurando a facilidade de acesso ao bloco terminal. Insira o cabo da bomba na tomada fêmea fornecida no conector chicote para o transformador. Caso seja necessário um cabo de extensão, a Hozelock Cyprio poderá fornecê-lo (consulte os Serviços de Assistência ao Cliente da Hozelock Cyprio).

Consulte ainda a secção intitulada Directrizes e Segurança em Geral, que contém informações adicionais.

## Instalação do EasyClear

**Posição** - Construa uma plataforma sólida e bem nivelada sobre a qual irá colocar o EasyClear™. A plataforma deve ficar posicionada a uma profundidade de mais de 300 mm (12") abaixo do nível da água. Em profundidades de entre 300 mm e 600 mm, utilize os segmentos de extensão em haste para fonte (Fig. 1-F), os quais devem ser simplesmente aparafusados uns aos outros, até que a fonte fique posicionada acima do nível da água. A Fig. 4 A/B constitui uma ilustração geral da instalação. Caso o EasyClear seja utilizado para uma cascata, será necessário submergir toda a unidade.

**Ligação** - Posicione a unidade ao lado do lago e encaminhe o cabo de volta à rede de abastecimento. Certifique-se de que tem um comprimento suficiente de cabo para posicionar o aparelho na localização indicada, no lago, não permitindo que o conector entre dentro da água.

## Montagem dos acessórios

**Fonte Sino (Fig.1).**

Posicione o Suporte do Sino (B) junto à parte principal do Sino (C) e empurre até encaixar completamente. Posicione o Sino (D) junto ao conjunto da parte principal e carregue até encaixar na região central.

**Montagem da visualização da fonte em 2 e 3 camadas (Fig.1-E).**

Os discos de plástico que criam a visualização da água em 2 e 3 camadas encaixam na haste da fonte. Empurre a haste da fonte para dentro do segmento de extensão da haste da fonte (Fig.1-F) e aparafuse à secção de descarga da fonte (Fig.1-A).

## Operação da Fonte por si própria

(A Fig.4-A constitui um guia geral de instalação)

## Instalação do Transformador

Efectue a ligação entre a bomba e o transformador da seguinte forma (Veja a Fig.11):

A – Cabo de ligação à rede de abastecimento.

B – Conector chicote.

C – Cabo de baixa voltagem para ligação à bomba.

**Atenção:** Este produto contém um canal de derivação da água para controlar as taxas da corrente de água, o que quer dizer que se verifica sempre uma certa quantidade de água a sair do produto, na área que fica por debaixo da secção de controlo da corrente. Trata-se de um aspecto normal da operação.

Posicione a unidade no lago. O ângulo da fonte pode ser ajustado numa orientação vertical; para tal, deve utilizar-se a rótula de engate (Fig.2-A). Também é possível apertar ou alargar a ligação da rótula de engate (Fig.2-J)

Caso necessário, pode utilizar-se a cabeça da fonte de 2 camadas para se conseguir um padrão de saída da água alternativo e mais elevado do que no caso da fonte de 3 camadas.

A altura da fonte pode ser ajustada de acordo com as necessidades do utilizador; para tal, deve rodar o Ajustador da Corrente da Fonte. (Fig.3-K)

A Fonte Sino cria um sino de água muito atraente. O tamanho do sino pode ser ajustado de acordo com os requisitos em causa; para tal, deve rodar o Ajustador da Corrente da Fonte (Fig.3-K).

## Operação da Cascata por si própria

**(A Fig.4-B constitui um guia geral de instalação)**

Posicione a bomba tal como descrito acima.

Ligue um comprimento apropriado (máximo 3 m) de mangueira de 25 mm (1") à peça de extremidade da mangueira da cascata (Fig.1-G) e prenda firmemente com um clipe de mangueira adequado, posicionando a extremidade de descarga da mangueira na posição desejada.

Atarraxe a peça de extremidade da mangueira da cascata na secção de descarga da fonte do EasyClear™ (Fig.1-A) e ajuste a corrente, através do ajustador da corrente da fonte, (Fig.3-K), de acordo com os seus requisitos.

**Nota: Recomendamos que a cascata alcance uma altura máxima de 0,5 m acima do nível da água do lago (Fig.4-B).**

## Clarificador de raios Ultravioleta Operação

O Clarificador de Raios Ultravioleta liga-se automaticamente uma vez que a unidade tenha sido ligada à rede de abastecimento.

Pode-se observar a operação da lâmpada do

clarificador de raios ultravioleta; para tal, deve observar-se a presença de um brilho azulado na região de descarga da rótula de engate (Fig.1-A). Repare que este brilho talvez seja visível apenas em condições de fraca iluminação.

A secção de Manutenção contém instruções sobre como substituir a lâmpada.

## Manutenção

O aparelho EasyClear™, da Hozelock Cyprio, foi concebido para lhe proporcionar uma manutenção rápida e fácil. Tal como com todo o equipamento para lago de jardim, ocasionalmente torna-se necessário limpar ou substituir peças. Consulte as secções sobre a segurança antes de tentar efectuar qualquer tipo de manutenção.

### Cabeça da Fonte (Fig.1-I)

Se a cabeça da fonte ficar bloqueada, adira ao procedimento a seguir indicado:

1 – Coloque uma moeda ou objecto semelhante na ranhura e utilize-a como uma alavanca para elevar cuidadosamente a cabeça da fonte.

2 – Enxagúe a peça em água limpa e volte a montá-la.

### Espuma

Se a corrente parecer reduzida, siga o procedimento abaixo indicado:

1 – Carregue nos dois botões (Fig. 5-M) para soltar a Tampa da Espuma e levante a tampa (Fig.6-N).

2 – Remova a Espuma (Fig.7-O). Nota: Se o aparelho ficar fora da água mais de 20 minutos, a acção do filtro biológico poderá ser interrompida.

3 – Deve também enxaguar a tampa e a base de espuma.

4 – Também pode ser necessário lavar os meios biológicos e as pedras (Fig.7-P) caso tenham ficado bloqueados.

5 – Torne a montar o filtro.

### Tubo de quartzo

Se as águas do seu lago permanecerem verdes, ponha em prática as seguintes etapas:

1 – Remova o parafuso de travamento da baioneta (Fig.8-Q), torça e levante o tubo de baioneta (Fig.8-R).

2 – Limpe o tubo de quartzo. Tenha um cuidado especial ao manusear o tubo de quartzo. Nas regiões em que a água tenha depósitos, pode ser

que o tubo de quartzo se encontre coberto de depósitos de cal, o que reduzirá a sua eficácia. Limpe o tubo com um pano macio e um produto de limpeza de depósitos suave (como, por exemplo, vinagre e água) e depois enxagúe com água e volte a encaixar.

3 – Volte a montar o tubo de baioneta e reinicie o aparelho (Fig.8-5).

**Aviso! Certifique-se de que o tubo de quartzo não se encontra danificado antes de o inserir novamente.**

### **Substituição da Lâmpada**

Se for necessário substituir a lâmpada, ou se a mesma deixar de emitir luz, adopte o procedimento abaixo indicado:

Substitua a lâmpada no início da nova estação do ano. Mesmo que a lâmpada ainda brilhe, poderá não estar a emitir nenhuns dos raios ultravioleta benéficos. A eficácia do desempenho do EasyClear™ está relacionada com a potência da radiação ultravioleta produzida. Esta radiação vai declinando lentamente a partir do primeiro dia em que o utente ligar a sua lâmpada. A lâmpada do clarificador de raios ultra-violeta tem uma duração efectiva de 12 meses. De cada vez que verificar uma redução significativa na claridade da água, deverá substituir a lâmpada. Certifique-se de que o problema se deve a uma lâmpada caducada e não a um filtro cuja manutenção não tenha sido efectuada ou a uma manga de quartzo suja ou coberta de depósitos. Ambos estes problemas poderão reduzir consideravelmente a transmissão de raios UV na água.

1 – Remova o parafuso de travamento da baioneta (Fig.8-Q) e torça e levante o tubo de baioneta (Fig.8-R).

2 – Remova o tubo de quartzo, fazendo rodar o molde de plástico em direcção oposta à do relógio, levantando o tubo e puxando-o para longe de si (Fig.9-T).

3 – A lâmpada fica assim acessível. Puxe por ela até se soltar do suporte (Fig.9-U) e encaixe nova lâmpada em posição.

4 – Volte a montar o tubo de baioneta e reinicie o aparelho (Fig.8-5).

**Cuidado! Certifique-se de que o tubo de quartzo foi montado correctamente, de forma a proporcionar uma vedação completamente à prova de imersão.**

**Examine o estado em que se encontram os dois vedantes em O do Conjunto do Tubo de Quartzo (Fig. 11-3). Se verificar que os mesmos têm**

**qualquer danos, ou se não for possível garantir uma vedação completa, contacte os Serviços de Assistência ao Consumidor da Hozelock.**

### **Filtro biológico**

Normalmente não é necessário remover os meios biológicos, pois a sua limpeza poderia matar as colónias de bactérias que limpam as águas com detritos tóxicos.

1 – Remova a espuma.

2 – Pode então retirar o saco de meios biológicos Kaldnes (Fig.7-P) para efectuar a sua limpeza.

3 – Lave o saco em água do lago.

4 – Volte a montar o filtro e reinicie-o

### **Limpeza ou substituição do rotor**

Se a bomba não estiver a bombear água, ou se a corrente de água estiver muito reduzida, adopte o seguinte procedimento:

1 - Carregue nos dois botões (Fig. 5-M) para soltar a Tampa da Espuma e levante a tampa (Fig.6-N).

2 - Remova a Espuma (Fig.7-O), os meios biológicos (Fig.7-P) e o saco com pedras.

3 – Vire o aparelho ao contrário e remova os 4 parafusos de fixação (Fig.10-V), levantando e separando a base do aparelho.

4- Remova os 2 parafusos de fixação (Fig.10-W) e levante o conjunto da Bomba para fora da caixa.

5 – Torça a câmara da bomba em direcção oposta à dos ponteiros de um relógio (Fig.10-X) levantando-a. Poderá então retirar o rotor para o limpar ou substituir (Fig.10-Y).

**Importante! Tenha muito cuidado para não deixar cair nenhuma das peças mais pequenas. A Fig.10A ilustra a montagem do rotor.**

6 – Monte de novo a bomba e os dois parafusos de fixação (Fig.10-W).

7 – Reencaminhe o cabo (Fig.10-Z).

8 – Monte de novo o filtro e reinicie o aparelho.

## **Manutenção da bomba durante o ano**

Diariamente - deve fazer um exame rápido da bomba, para se assegurar de que está a funcionar correctamente.

Uma vez por semana – Remova a caixa exterior e a cabeça da fonte, em conformidade com as notas de manutenção geral. Dependendo das condições do lago, poderá ser necessário limpar o aparelho com mais frequência.

Uma vez por ano – Desmonte completamente a unidade, incluindo o conjunto do Rotor, conforme descrito nas notas de manutenção geral, e lave todos os componentes em água corrente limpa. Substitua as peças gastas ou quebradas.

## Armazenamento durante o Inverno

Caso não esteja a ser utilizada, a unidade deve ser removida, lavada e enxugada cuidadosamente, secada e armazenada em zona protegida contra a geada. Guarde sempre a unidade com a espuma e a tampa da espuma retiradas, para assegurar um nível adequado de ventilação e secagem.

## Peças sobresselentes

(Consulte a Fig.11).

Contacte a Linha de Assistência ao Consumidor, n.º +44 (0)121 313 1122

	Número da peça
1. Espuma (uma)	1408
2. Lâmpada UV	1519
3. Conjunto do tubo de quartzo	1526
4. Rotor da bomba	3418
5. Conjunto da fonte e segmento de extensão, em saco	Z31785
6. Transformador	Z13193

## Nível de povoamento e densidade de peixes

Em condições normais, o EasyClear™ suporta um volume máximo de 72cm de peixes. Introduza os peixes lentamente, no decorrer das primeiras semanas, até alcançar 20% do nível máximo recomendado, aumentando para 50% ao fim de seis meses. Os outros 50% devem ser reservados para o crescimento natural dos peixes.

## Garantia de águas límpidas

Garantimos-lhe águas límpidas, ou devolver-lhe-emos o dinheiro que tiver pago!

Esta garantia dura 12 meses após a compra do aparelho, contanto que:

- O consumidor tenha aderido às instruções para a instalação e operação do aparelho
- Tenha utilizado equipamento de tamanho correcto e apropriado para o número de peixes

do seu lago

- Consulte a linha de assistência, no número +44 (0)121 313 1122, com tempo suficiente para se poderem corrigir quaisquer problemas
- Tenha devolvido o produto em estado não danificado. Apenas a Hozelock Cyprio poderá autorizar a emissão de um reembolso, e apenas no local da compra.

## Garantia de 3 anos do produto

Se esta unidade, excluindo o conjunto do rotor, a espuma do filtro e a lâmpada de UV, ficar inutilizada no espaço de 3 anos a contar da data da sua compra, a mesma será consertada ou substituída, mediante decisão nossa, gratuitamente, a não ser que, na nossa opinião, tenha sido danificada ou incorrectamente utilizada.

Não aceitamos qualquer responsabilidade por danos devidos a acidentes ou a instalações ou utilização incorrectas.

A nossa responsabilidade limita-se à substituição de uma unidade defeituosa. Esta garantia não é transferível. Não afecta os seus direitos estatutários.

Para derivar os benefícios da garantia, o consumidor deve começar por contactar a secção de Serviços de Assistência ao Consumidor da Hozelock Cyprio, que lhe poderá pedir para nos devolver o filtro, juntamente com documento comprobatório da sua compra, para o endereço que lhe tenha sido fornecido.

**OS DANOS CAUSADOS PELA OPERAÇÃO DO EASYCLEAR FORA DE ÁGUA OU PELA GEADA INVALIDARÃO A GARANTIA.**

## Informações de contacto

[www.hozelock.com](http://www.hozelock.com)



# Resolução de problemas

É favor ler as secções de segurança destas instruções antes de empreender qualquer acção correctiva no EasyClear! Também poderá ser necessário consultar a secção de manutenção destas instruções.

A BOMBA PRODUZ UMA CORRENTE FRACA	a – As espumas podem estar bloqueadas, em cujo caso deve limpá-las b – Verifique se a caixa exterior está limpa. c – Remova qualquer bloqueio e ajuste os controlos da corrente. d – Verifique se a aba branca que se encontra dentro da câmara da bomba se movimenta livremente. e – Verifique se o rotor está limpo e se se movimenta livremente.
O REPUXO DA FONTE É FRACO	a – Tal como em cima. b – Limpe a cabeça da fonte.
A LÂMPADA DE UV NÃO FUNCIONA	a – Veja se o aparelho está ligado à rede de alimentação. b – Verifique se o fusível, o dispositivo de protecção diferencial residual e a cablagem não apresentam problemas. c – Substitua a lâmpada.
A BOMBA NÃO FUNCIONA	a – Verifique se a ligação à rede de abastecimento está ligada. b - Verifique se o fusível, o dispositivo de protecção diferencial residual e a cablagem não apresentam problemas. c - Verifique se o rotor não está bloqueado. d - Talvez o dispositivo de protecção contra sobreintensidades tenha disparado – consulte a secção de Protecção contra Sobreintensidades. e - Verifique se a caixa exterior está limpa. f – Verifique se está a entrar água na área da lâmpada.

D

 **INSTALLATIONS- UND BEDIENUNGSANLEITUNG. LESEN SIE DIESE ANLEITUNG SORGFÄLTIG DURCH, BEVOR SIE MIT DER INSTALLATION BEGINNEN. HEBEN SIE DIESE ANLEITUNG AUF, DAMIT SIE BEI BEDARF JEDERZEIT WIEDER DARAUF ZURÜCKGREIFEN KÖNNEN.**

Die Springbrunnen- oder Wasserfallpumpe EasyClear™ von Hozelock Cyprio ist eine Tauchpumpe, die für den Einsatz in Gartenteichen vorgesehen ist. Sie besteht aus einem mechanischen und biologischen Filter, einem ultravioletten Klärgerät und einer Pumpe für einen Springbrunnen oder Wasserfall.

## Allgemeine Informationen und Sicherheitshinweise

Das Gerät ist nicht für Personen (einschließlich Kinder) mit verminderter physischer, sensorischer oder mentaler Kapazität bzw. mangelnder Erfahrung und Kenntnisse vorgesehen, außer sie werden von einer Person, die für ihre Sicherheit verantwortlich ist, bei der Benutzung des Geräts beaufsichtigt bzw. wurden von dieser Person unterwiesen. Kinder sollten beaufsichtigt werden, um zu verhindern, dass sie mit dem Gerät spielen.

Die Pumpe nicht bei Frost betreiben oder in frostiger Umgebung belassen.

**Die Pumpe nicht trocken (außerhalb des Teiches) laufen lassen!** Der Wasserspiegel sollte über der UVC-Anzeige am Kugelgelenk stehen (Abb. 4A-L).

**DIESE PUMPE NICHT OHNE DEN ÄUSSEREN KÄFIG LAUFEN LASSEN. WENN DIE PUMPE OHNE ÄUSSEREN KÄFIG VERWENDET WIRD, KANN IHRE GARANTIE NICHTIG WERDEN.**

Die in der Pumpe befindliche durchsichtige Röhre besteht aus Quarzglas. Bei Installations- und Wartungsarbeiten daher mit Vorsicht vorgehen. Wir empfehlen, eine Schutzbrille und geeignete Handschuhe zu tragen.

Stellen Sie den Transformator in einer Garage oder einem Schuppen auf, der sich in der Nähe des Hauptstromnetzes befindet. Der Transformator ist nicht wasserdicht und muss in einem trockenen und überdachten Bereich untergebracht werden, der ausreichend belüftet ist. Stellen Sie den Transformator nicht in direktem Sonnenlicht, z. B. in einem Gewächshaus oder auf der Fensterbank, auf, weil hohe Temperaturen zu einer Überhitzung führen können. Die Pumpe darf nur an einen Transformator mit Sicherheitsisolierung und einer Leistung von 24 V angeschlossen werden.

## UV-Warnung

Die EasyClear 3000LV ist mit einer 5 W-UVC-Lampe ausgerüstet. Ultraviolette (UV) Strahlung kann gefährlich sein und Schäden an Augen und Haut verursachen. Unter keinen Umständen sollte versucht werden, bei eingeschalteter Pumpe zur Lampe zu gelangen. Im eingeschalteten Zustand kann der Betrieb der Lampe überprüft werden, indem nach einem bläulichen Schein vom Kugelgelenkauslass Ausschau gehalten wird (Abb. 1-A). Das Licht ist unter Umständen nur zu sehen, wenn es draußen etwas dunkler ist.

## Überlastschutz

Der Transformator ist durch einen thermischen Überlastschalter geschützt. Wenn der Überlastschalter ausgelöst wird, funktionieren die Pumpe und die UV-Lampe nicht mehr. Schalten Sie in diesem Fall den Transformator aus, ziehen Sie den Stecker aus der Steckdose und lassen Sie den Transformator zwei Stunden abkühlen. Danach können Sie ihn wieder einschalten. Wenn der Überlastschalter laufend ausgelöst wird, kann die Ursache hierfür sein, dass der Transformator an einem warmen Ort

(zum Beispiel in direktem Sonnenlicht) aufgestellt ist.

## Betriebsdauer

Filtern Sie 24 Stunden pro Tag. Im Idealfall sollte ganzjährig gefiltert werden, zumindest jedoch während der Fütterungszeit (also bis die Wassertemperatur unter 10°C fällt und die Fische keine Nahrung mehr zu sich nehmen). Im Winter bleiben durch den Betrieb der Pumpe einige nützliche Bakterien im biologischen Filter und der Teich friert dadurch nicht zu. Die Pumpe darf jedoch unter keinen Umständen einfrieren. Wenn Sie die Pumpe vor dem Winter abschalten, waschen Sie sie gründlich aus, bevor Sie sie im Frühjahr wieder einsetzen (siehe „Aufbewahrung im Winter“). Füttern Sie Ihre Fische niemals, wenn die Pumpe nicht in Betrieb ist.

## Elektrische Sicherheit

**• IMMER ALLE STECKER VON GERÄTEN, DIE SICH IM TEICH BEFINDEN, AUS DER STECKDOSE HERAUSZIEHEN, UND ERST DANN DIE HÄNDE INS WASSER STRECKEN, UM GERÄTE ZU INSTALLIEREN, ZU REPARIEREN, ZU WARTEN ODER ZU BEDIENEN.**

• Die Pumpe nicht am Netzkabel hochziehen, da sie dadurch beschädigt werden kann. Wenn der Filter in tiefem Wasser installiert wird, empfehlen wir, eine Schnur am Griff auf dem Siebkäfig zu befestigen. (Abb. 1-H).

• Prüfen Sie, ob die auf dem Transformator angegebene Eingangsspannung der Netzspannung entspricht und ob die auf der EasyClear angegebene Spannung der Ausgangsspannung des Transformators entspricht.

**• IM SICHERUNGSKASTEN MUSS EIN FEHLERSTROM-SCHUTZSCHALTER MIT 10 ODER 30 mA INSTALLIERT SEIN.**

• Die Pumpe wird mit einem 3 m langen zweiadrigen Stromkabel ausgeliefert, das fest an der Pumpe angeschlossen und isoliert ist. **Das Stromkabel kann nicht ersetzt werden. Wenn das Kabel beschädigt ist, muss die Anlage weggeworfen werden.** Der mitgelieferte Stecker ist nicht wasserdicht und muss in einem trockenen und wasserdichten Gehäuse untergebracht werden.

• Die Installation muss den nationalen und örtlichen Verdrahtungsvorschriften entsprechen; hierin kann die Verwendung eines Kunststoff- oder Metallisierrohrs zum Schutz des Kabels

eingeschlossen sein.

- Darauf achten, dass sich 230-V- und 24-V-Kabel nicht überkreuzen.
- Das Pumpenkabel sollten so verlegt werden, dass sie angemessen vor einer Beschädigung geschützt sind, insbesondere in Bereichen, wo ein Kontakt mit Gartengeräten (Rasenmähern, Forken usw.), Kindern und Haustieren möglich ist.

## Installation des Transformators

Die Pumpe wie folgt am Transformator anschließen (siehe Abb. 11):

A - Netzkabel

B - Anschlusskabel

C - Niedervoltkabel an Pumpe

Den Transformator an einer Stelle anschrauben, wo der Anschlusskasten leicht erreichbar ist. Das Pumpenkabel am Anschluss auf dem Anschlusskabel für den Transformator anschließen. Wenn ein Verlängerungskabel benötigt wird, kann dieses Kabel bei Hozelock Cyprio bestellt werden

(bitte an den Kundendienst von Hozelock Cyprio wenden).

Bitte auch das Kapitel „Allgemeine Informationen und Sicherheitshinweise“ lesen, in dem weitere Informationen stehen.

## Installation der EasyClear

**Position** - Eine feste und ebene Plattform errichten, auf der die EasyClear™ aufgestellt wird. Die Plattform sollte sich mehr als 300 mm unter dem Wasserspiegel befinden. Bei Tiefen zwischen 300 und 600 mm die Verlängerungsstücke des Fontänenrohrs verwenden (Abb. 1-F), die einfach zusammengesraubt werden, damit sich die Fontäne über dem Wasserspiegel befindet. Zur allgemeinen Installation siehe Abb. 4 A/B. Bei Verwendung der EasyClear für einen Wasserfall muss die gesamte Pumpe unter Wasser stehen.

**Anschluss** - Place the unit next to the pond and route the cable back to the mains supply. Ensure that you allow for enough cable for positioning the product in the desired location in the pond and prevent the connector from entering the water.

## Zubehörmontage

### Glockenfontäne (Abb. 1).

Glocken-Träger (B) über dem Glocken-Hauptteil (C) ausrichten und soweit es geht hinunterdrücken. Glocke (D) über dieser Baugruppe ausrichten und mittig hinunterdrücken.

### Montage der zwei- und dreistufigen Fontäne (Abb. 1-E).

Die Plastikscheiben, die die zwei- und dreistufigen Wasserspiele erzeugen, werden einfach auf das Fontänenrohr aufgesteckt. Den Fontänenstab in die Fontänenrohrverlängerung schieben (Abb. 1-F) und auf den Fontänenauslass schrauben (Abb. 1-A).

## Nur Fontänenbetrieb

(Allgemeine Installationsanleitung siehe Abb. 4-A)

**Hinweis: Die Pumpe verfügt zur Regelung der Wassermenge über einen Wasserüberlauf, was bedeutet, dass direkt unter dem Mengenregler immer etwas Wasser aus der Pumpe herausläuft. Das ist im Betrieb ganz normal.**

Die Pumpe im Teich aufstellen. Der Winkel der Fontäne kann mit Hilfe des Kugelgelenks vertikal eingestellt werden (Abb. 2-A). Die Straffheit des Kugelgelenks kann eingestellt werden (Abb. 2-J)

Falls erforderlich kann der zweistufige Fontänenaufsatz verwendet werden, um eine alternative und höhere Fontäne als mit dem dreistufigen Aufsatz zu erzielen. Die Höhe der Fontäne kann nach Bedarf durch Drehen des Fontänen-Mengenreglers reguliert werden. (Abb. 3-K)

Die Glockenfontäne erzeugt eine dekorative Wasserglocke. Die Höhe der Glocke kann durch Drehen des Fontänen-Mengenreglers eingestellt werden (Abb. 3-K).

## Nur Wasserfallbetrieb

(Allgemeine Installationsanleitung siehe Abb. 4-B)

Pumpe wie vorher beschrieben aufstellen.

Einen 25 mm (1") Durchmesser großen Schlauch in geeigneter Länge (maximal 3 m) an den Schlauchstutzen des Wasserfalls (Abb. 1-G) anschließen und mit einer geeigneten Schlauchklemme sichern. Auslassende des Schlauches in die gewünschte Richtung legen.

Den Schlauchstutzen des Wasserfalls am Fontänenauslass der EasyClear™ anschließen

(Abb. 1-A) und die Durchflussmenge mit dem Fontänen-Mengenregler einstellen (Abb. 3-K).

**Hinweis: Die maximal empfohlene Wasserfallhöhe über dem Wasserspiegel im Teich ist 0,5 m (Abb. 4-B).**

## UVC-Betrieb

Das ultraviolette Klärgerät (UVC) schaltet sich automatisch ein, sobald der Stecker der Pumpe in die Steckdose gesteckt wird.

Der Betrieb der UVC-Lampe kann geprüft werden, indem nach einem bläulichen Schein vom Kugelgelenkauslass Ausschau gehalten wird (Abb. 1-A). Das Licht ist unter Umständen nur zu sehen, wenn es draußen etwas dunkler ist.

Zum Austauschen der Lampe siehe Kapitel „Wartung“.

## Wartung

Die EasyClear™ von Hozelock Cyprio wurde so konzipiert, dass eine schnelle und leichte Wartung möglich ist. Wie bei allen Teichgeräten ist es gelegentlich erforderlich, Teile zu reinigen oder auszutauschen. Lesen Sie das Kapitel mit den Sicherheitshinweisen, bevor Sie diese Pumpe warten.

### Fontänenaufsatz (Abb. 1-I)

Gehen Sie wie nachstehend beschrieben vor, wenn der Fontänenaufsatz verstopft ist:

- 1 - Eine Münze oder ähnliches in den Schlitz stecken und den Fontänenaufsatz vorsichtig abhebeln.
- 2 - In sauberem Wasser ausspülen und wieder einbauen.

### Schaumstoff

Gehen Sie wie nachfolgend beschrieben vor, wenn nur wenig Wasser aus der Pumpe herauskommt:

- 1 - Die Schaumstoffabdeckung durch Drücken der beiden Tasten (Abb. 5-M) lösen und herausnehmen (Abb. 6-N).
- 2 - Den Schaumstoff herausnehmen (Abb. 7-O).  
Hinweis: Wenn die Pumpe länger als 20 Minuten aus dem Teich herausgenommen wird, verliert der biologische Filter u. U. seine Wirkung.
- 3 - Die Schaumstoffabdeckung und die Bodenplatte sollten auch ausgespült werden.
- 4 - Eventuell müssen auch die Biomedien und die Steine gereinigt werden (Abb. 7-P), wenn diese verstopft sind.

5 - Den Filter wieder zusammenbauen.

### Quarzröhre

Gehen Sie wie nachfolgend beschrieben vor, wenn Ihr Teich grün bleibt:

- 1 - Bajonetschraube lösen (Abb. 8-Q), Bajonetrohr drehen und abziehen (Abb. 8-R).
- 2 - Die Quarzröhre reinigen. Beim Anfassen der Quarzröhre sehr vorsichtig sein. In Hartwassergegenden kann es passieren, dass sich auf der Quarzröhre Kalk absetzt, wodurch ihre Leistung vermindert wird. Die Röhre mit einem weichen Tuch und einem schonenden Entkalker (wie z. B. Essig und Wasser) reinigen, in Wasser abspülen und dann wieder einsetzen.
- 3 - Bajonetrohre wieder einsetzen und Pumpe einschalten (Abb. 8-5).

**Achtung! Vor dem Wiedereinbau sichergehen, dass die Quarzröhre nicht beschädigt ist.**

### Austauschen der Lampe

Gehen Sie wie nachfolgend beschrieben vor, wenn die Lampe ausgetauscht werden muss oder wenn sie nicht leuchtet:

Die Lampe zu Beginn der neuen Saison austauschen. Selbst wenn die Lampe noch glimmt, gibt sie möglicherweise nicht genügend effektive UV-Strahlung ab. Die Leistung der EasyClear™ hängt von der Stärke der erzeugten UV-Strahlung ab. Diese nimmt von dem Tag, an dem die Lampe eingeschaltet wird, langsam ab. Die nützliche Lebensdauer der UVC-Lampe beträgt 12 Monate. Die Lampe muss ausgetauscht werden, wenn das Wasser sichtbar schmutziger wird. In diesem Fall sichergehen, dass der Grund hierfür eine schwächer werdende Lampe und nicht ein schlecht instandgehaltener Filter oder ein schmutziger/verkalkter Quarzmantel ist. Beide können die UV-Übertragung in das Wasser erheblich reduzieren.

- 1 - Bajonetschraube lösen (Abb. 8-Q), Bajonetrohr drehen und abziehen (Abb. 8-R).
- 2 - Quarzröhre entfernen; hierzu die Kunststoffhaube gegen den Uhrzeigersinn drehen und die Quarzröhre dann herausziehen (Abb. 9-T).
- 3 - Die jetzt erreichbare Lampe aus der Halterung herausziehen (Abb. 9-U) und eine neue Lampe einsetzen.
- 4 - Bajonetrohre wieder einsetzen und Pumpe einschalten (Abb. 8-5).

**Achtung! Darauf achten, dass die Quarzröhre richtig zusammgebaut ist, damit sie die Lampe vollständig wasserdicht umschließt.**

**Zustand der beiden O-Ringe auf der Quarzröhrenbaugruppe prüfen (Abb. 11-3). Wenn diese beschädigt sind oder Sie keine wasserdichte Verbindung garantieren können, an den Hozelock-Kundendienst wenden.**

### **Biologischer Filter**

Normalerweise ist es nicht notwendig, das Biomedium zu entfernen, da bei einer Reinigung die Bakterienkolonien abgetötet werden können, die giftige Reststoffe unschädlich machen.

- 1 - Den Schaumstoff herausnehmen.
- 2 - Der Beutel mit den Kaldnes-Biomedien (Abb. 7-P) kann zur Reinigung herausgenommen werden.
- 3 - In Teichwasser waschen.
- 4 - Den Filter wieder zusammenbauen und einschalten.

### **Reinigung/Austauschen des Rotors**

Gehen Sie wie nachstehend beschrieben vor, wenn kein Wasser in die Pumpe gepumpt wird oder der Wasserfluss reduziert ist:

- 1 - Die Schaumstoffabdeckung durch Drücken der beiden Tasten (Abb. 5-M) lösen und herausnehmen (Abb. 6-N).
- 2 - Den Schaumstoff (Abb. 7-O), die Biomedien (Abb. 7-P) und den Beutel mit den Steinen herausnehmen.
- 3 - Die Pumpe auf den Kopf stellen und die 4 Sicherungsschrauben entfernen (Abb. 10-V). Dann den oberen Teil abnehmen.
- 4 - Die 2 Sicherungsschrauben entfernen (Abb. 10-W) und die Pumpenbaugruppe herausheben.
- 5 - Die Pumpenkammer gegen den Uhrzeigersinn drehen (Abb. 10-X) und herausheben. Der Rotor kann jetzt zur Reinigung oder zum Austausch herausgezogen werden (Abb. 10-Y).

**Wichtig! Aufpassen, dass keine kleinen Komponenten herunterfallen. Rotorbaugruppe siehe Abb. 10A**

- 6 - Pumpe wieder zusammenbauen und die 2 Sicherungsschrauben anbringen (Abb. 10-W).
- 7 - Das Kabel erneut verlegen (Abb. 10-Z).
- 8 - Den Filter wieder zusammenbauen und einschalten.

### **Ganzjährige Pumpenpflege**

Es sollte täglich geprüft werden, ob die Pumpe zufriedenstellend läuft.

Jede Woche - Äußeren Käfig und Fontänenaufsatz gemäß den allgemeinen

Wartungshinweisen herausnehmen. Je nach Wasserbedingungen ist eventuell eine häufigere Reinigung notwendig.

Jedes Jahr – Pumpe und Rotorbaugruppe gemäß den allgemeinen Wartungshinweisen vollständig auseinanderbauen und alle Teile in sauberem, frischem Wasser reinigen. Abgenutzte oder zerbrochene Teile ersetzen.

### **Aufbewahrung im Winter**

Wenn die Pumpe nicht verwendet wird, sollte sie ausgebaut, gründlich ausgewaschen und gesäubert, abgetrocknet und an einem frostgeschützten Ort aufbewahrt werden. Die Pumpe immer offen ohne Schaumstoff und Schaumstoffabdeckung lagern, damit sie innen nicht schimmeln oder feucht werden kann.

### **Ersatzteile**

(Siehe Abb. 11). An die Kundendienst-Hotline unter +44 (0)121 313 1122 wenden.

Bestellnummern

1. Schaumstoff (einfach)	1408
2. UV-Lampe	1519
3. Quarzröhrenbaugruppe	1526
4. Pumpenrotor	3418
5. Fontäne und Verlängerungsstücke (Bausatz)	Z31785
6. Transformator	Z13193

### **Fischbesetzung und -anzahl**

Unter normalen Bedingungen reicht die Filterleistung der EasyClear™ für bis zu 72 cm Fisch aus. Setzen Sie Ihre Fische während der ersten Wochen langsam in den Teich ein (bis zu 20% der empfohlenen Höchstzahl) und erhöhen Sie diese Zahl nach sechs Monaten auf 50%. Damit bleibt im Teich genügend Raum, wenn Ihre Fische wachsen oder sich fortpflanzen.

### **Klarwassergarantie**

Wir garantieren Ihnen klares Wasser oder Ihr Geld zurück!

Diese Garantie gilt für 12 Monate ab Kaufdatum vorbehaltlich folgender Bedingungen:

- Sie haben die Montage- und Bedienungsanleitung befolgt
- Sie verwenden Teichausrüstung in der richtigen Größe und für den jeweiligen Fischbestand für Ihren Teich

• Sie wenden sich rechtzeitig an unsere Helpline unter +44 (0)121 313 1122, um eventuelle Probleme zu beheben

• Das Produkt wurde unbeschädigt zurückgeschickt Die Rückerstattung des Kaufpreises kann nur von Hozelock Cyprio autorisiert werden und erfolgt durch das Geschäft, in dem Sie das Produkt gekauft haben.

## 3 Jahre Produktgarantie

Sollte diese Pumpe mit Ausnahme der Rotorbaugruppe, des Filterschaumstoffs und der UV-Lampe innerhalb von 3 Jahren ab Kaufdatum unwartbar werden, wird sie nach unserem eigenen Ermessen kostenlos repariert oder ersetzt, sofern sie nach unserer Ansicht nicht beschädigt oder falsch verwendet wurde.

Es wird keine Haftung für Schäden durch Unfälle, unsachgemäße Installation oder Benutzung übernommen.

Die Haftung beschränkt sich auf den Austausch einer defekten Pumpe. Diese Garantie ist nicht übertragbar. Diese Garantie gilt zusätzlich zu den gesetzlichen Sachmängelrechten und sonstigen Rechten des Käufers.

Bei Garantieansprüchen zunächst an den Kundendienst von Hozelock Cyprio wenden, der u. U. darum bittet, dass der Filter zusammen mit dem Kaufbeleg direkt an die angegebene Adresse gesendet wird.

**WENN DIE EASYCLEAR TROCKEN ODER BEI FROST BETRIEBEN WIRD UND DADURCH SCHÄDEN ENTSTEHEN, IST DIE GARANTIE NICHTIG.**

## Kontakt details

[www.hozelock.com](http://www.hozelock.com)

## Fehlersuche

**Bitte lesen Sie das Kapitel mit den Sicherheitshinweisen in dieser Anleitung, bevor Sie versuchen, die EasyClear zu reparieren! Dieses Kapitel muss zusammen mit dem Kapitel „Wartung“ gelesen werden.**

**PUMPE FÖRDERT KAUM WASSER**

- a - Die Schaumstofflagen sind verstopft und müssen gereinigt werden
- b - Prüfen, ob der äußere Käfig sauber ist.
- c - Alle Blockierungen entfernen und die Fördermenge regulieren.
- d - Prüfen, ob sich die weiße Klappe in der Pumpenkammer frei bewegt.
- e - Prüfen, ob der Rotor sauber ist und sich frei bewegt.

---

**FONTÄNE IST SEHR NIEDRIG**

- a - wie oben
- b - Fontänenaufsatz reinigen.

---

**UV-LAMPE FUNKTIONIERT NICHT**

- a - Prüfen, ob die Pumpe eingeschaltet ist.
- b - Sicherung, Fehlerstrom-Schutzschalter und Verdrahtung prüfen.
- c - Lampe austauschen.

---

**PUMPE FUNKTIONIERT NICHT**

- a - Prüfen, ob die Pumpe eingeschaltet ist.
- b - Sicherung, Fehlerstrom-Schutzschalter und Verdrahtung prüfen.
- c - Prüfen, ob sich der Rotor frei bewegt
- d - Der Überlastschalter wurde möglicherweise ausgelöst (siehe Kapitel „Überlastschutz“)
- e - Prüfen, ob der äußere Käfig sauber ist.
- f - Prüfen, ob in den Lampenbereich Wasser eingedrungen ist



**INSTALLATIE- EN BEDIENINGSHANDLEIDING. LEES DEZE HANDLEIDING AANDACHTIG DOOR ALVORENS HET APPARAAT TE INSTALLEREN. BEWAAR DE HANDLEIDING VOOR LATER GEBRUIK.**

De EasyClear™ fontein- of watervalpomp van Hozelock Cyprio is bedoeld voor gebruik onder water in buitenvijvers. Het betreft een geïntegreerd systeem dat mechanische en biologische filtratie biedt bij een UV-zuiveringseenheid, fontein of waterval.

## Algemene veiligheidsrichtlijnen

Het apparaat is niet bedoeld voor personen (waaronder kinderen) met een verminderd fysiek, motorisch of mentaal vermogen, of personen zonder ervaring en kennis, tenzij ze onder toezicht staan of instructies over het apparaat hebben gekregen van een persoon die verantwoordelijk is voor hun veiligheid. Kinderen moeten in het oog worden gehouden, zodat ze niet met het apparaat kunnen spelen.

Gebruik het apparaat niet bij vorst.

**Schakel de pomp niet in als deze zich niet in het water bevindt!** Het waterpeil moet tot boven de indicator van de UV-zuiveringseenheid bij het kogelgewricht reiken (Afb. 4A-L).

**GEBRUIK HET APPARAAT NIET ZONDER DE BESCHERMENDE BUITENBEHUIZING. ALS HET APPARAAT ZONDER DEZE BEHUIZING WORDT GEBRUIKT, KAN DE GARANTIE VERVALLEN.**

De doorzichtige buis in het apparaat is vervaardigd van kwartsglas en moet voorzichtig worden gemonteerd en onderhouden. Wij raden u aan een veiligheidsbril en geschikte handschoenen te dragen.

Plaats de transformator in een garage of schuur dicht bij het lichtnet. De transformator is niet waterdicht en moet daarom droog blijven en worden afgeschermd; let er echter op dat de luchtcirculatie toereikend blijft. Plaats de transformator niet in direct zonlicht, zoals in een broeikas of op een vensterbank, ter voorkoming van oververhitting door hoge temperaturen. De pomp mag alleen worden aangesloten op een veiligheidstransformator met een uitgangsspanning van 24 V.

## Voorzichtig: UV-straling

De EasyClear 3000LV is voorzien van een UVC-lamp van 5 W. Blootstelling aan ultraviolette straling (UV-straling) kan gevaarlijk zijn en oog- en huidletsel veroorzaken. Raak de lamp nooit aan als het apparaat is ingeschakeld. Als de lamp aan is, kunt u controleren of deze werkt door te kijken of er in de uitlaat van het kogelgewricht een blauwachtige gloed te zien is (Afb. 1-A). Houd er echter rekening mee dat deze gloed alleen zichtbaar is bij weinig omgevingslicht.

## Bescherming tegen overbelasting

De transformator is voorzien van een thermische beveiliging. Als deze in werking treedt, worden de pomp en de UV-lamp automatisch uitgeschakeld. Trek in dat geval de stekker uit het stopcontact en laat de transformator twee uur afkoelen alvorens deze weer in te schakelen. Als de transformator voortdurend wordt uitgeschakeld, staat deze mogelijk op een warme plaats (bv. in direct zonlicht).

## Werkingsduur

Laat het filter 24 uur per dag draaien. Idealiter zou de pomp het hele jaar door in werking moeten blijven, maar in elk geval gedurende het gehele visvoerseizoen, (d.w.z. totdat de watertemperatuur onder de 10 °C zakt en de vissen stoppen met eten). 's Winters zorgt de werking van de pomp voor een basisniveau aan nuttige bacteriën in het biologisch filter en helpt het systeem bij het voorkomen van bevrozing van het water. Let er echter op dat de pomp niet bevriest. Als u de pomp voor de winter uitschakelt, was het systeem dan grondig voordat u het in het voorjaar opnieuw in gebruik neemt (zie 'Winteropslag'). Voer uw vissen nooit als de pomp is uitgeschakeld.

## Elektrische veiligheid

**• TREK ALTIJD ALLE STEKKERS VAN ALLE APPARATEN IN DE VIJVER UIT HET STOPCONTACT VOORDAT U UW HANDEN IN HET WATER STEEKT OM INSTALLATIE-, REPARATIE-, ONDERHOUDS- OF ANDERE WERKZAAMHEDEN UIT TE VOEREN.**

• Trek de pomp niet aan het elektriciteits snoer uit de vijver, omdat dit schade kan veroorzaken. Als het filter zich in diep water bevindt, raden



wij u aan een optrekkoord te bevestigen aan de haak op het voetstuk. (Afb. 1-H).

- Controleer of de ingangsspanning die op de transformator is aangegeven, overeenkomt met de netspanning en of de op de EasyClear vermelde spanning overeenkomt met de uitgangsspanning van de transformator.

- **DE NETVOEDING MOET VOORZIEN ZIJN VAN EEN AARDLEKSCHAKELAAR VAN 10 mA OF 30 mA.**

- De pomp is voorzien van een 3m lang tweeadrig elektrisch snoer dat met een gegoten permanente verbinding aan de pomp bevestigd is. **Het netsnoer kan niet vervangen worden. Bij beschadiging dient de pomp weggegooid te worden.** De bij deze pomp meergeleverde stekker is niet waterdicht en dient in een droge, waterdichte behuizing ondergebracht te worden.

- De installatie moet voldoen aan de nationale en lokale elektrische voorschriften op grond waarvan mogelijk ook een kunststof of metalen ommanteling moet worden gebruikt ter bescherming van de kabel.

- Zorg ervoor dat het 230V-snoer en 24V-kabels elkaar niet kruisen.

- Het pompsnoer moeten zodanig worden geleid dat ze afdoende beschermd zijn tegen beschadiging, vooral op plaatsen waar contact met tuinapparatuur (grasmaaiers, vorken enz.) kinderen en huisdieren mogelijk is.

te zorgen dat de fontein boven het waterniveau uitkomt. Zie afb. 4 A/B voor algemene instructies. Als de EasyClear bij een waterval wordt gebruikt, moet het hele systeem onder water worden geplaatst.

**Aansluiting** - Plaats de pomp direct naast de vijver en leid het snoer terug naar de transformatorvoeding. Zorg voor voldoende snoerlengte om de pomp op de gewenste locatie in de vijver te plaatsen en voorkom dat de stekkerverbinding in het water terechtkomt.

## De accessoires monteren

### Klokkfontein (Afb. 1).

Zoek de kloksteun (B) van de klokbuis (C) en druk deze volledig in de klokbuis. Plaats de klok (D) op de kloksteun/klokbuisconstructie en druk deze in het midden naar beneden.

### Constructie 2- en 3-laags fonteinbeeld (Afb. 1-E).

De kunststof schijfjes die het 2- en 3-laags fonteinbeeld vormen, klikken eenvoudig op de fonteinstantang vast. Duw de fonteinstantang in het fonteinverlengingssegment (Afb. 1-F) en schroef het geheel op de fonteinuitlaat (Afb. 1-A).

## Alleen in combinatie met de fontein

(Zie afb. 4-A voor algemene instructies)

**NB: Dit product heeft een zgn. 'waterbypass' om de doorstroomhoeveelheid te regelen. Hierdoor verliest de pomp altijd een hoeveelheid water net onder de doorstroomregelaar. Dit is normaal.**

Plaats de pomp in de vijver. De fonteinhoek kan met behulp van het kogelgewricht verticaal worden ingesteld (Afb. 2-A). De strakheid van het kogelgewricht kan worden aangepast (Afb. 2-J).

Zo nodig kan de 2-laagse fontein kop worden gebruikt om een ander en hoger sproeibeeld te creëren dan de 3-laagse fontein kop.

De fonteinhoogte kan naar wens worden aangepast door aan de fonteininstroomregelaar te draaien (Afb. 3-K).

De klokkfontein zorgt voor een decoratieve waterklok. De grootte van de klok kan naar wens worden aangepast door aan de fonteininstroomregelaar te draaien (Afb. 3-K).

## De transformator installeren

Sluit de pomp als volgt op de transformator aan (zie afb. 11):

A - Elektriciteitssnoer.

B - Snoer.

C - Laagspanningssnoer naar de pomp.

Schroef de transformator vast en zorg ervoor dat het aansluitblok makkelijk toegankelijk is. Steek het pompsnoer in de contrastekker op het snoer van de transformator. Desgewenst kan Hozelock Cyprio een verlengsnoer leveren (raadpleeg hiervoor de klantenservice van Hozelock Cyprio).

Zie voor meer informatie ook de Algemene veiligheidsrichtlijnen.

## De EasyClear installeren

**Plaats** - Bouw een stevig, horizontaal voetstuk waarop u de EasyClear™ plaatst. Het voetstuk moet meer dan 300 mm beneden het waterniveau liggen. Gebruik voor een diepte tussen 300 en 600 mm de fonteinverlengingssegmenten (Afb. 1-F), die u eenvoudig aan elkaar kunt schroeven, om ervoor

## Alleen in combinatie met de waterval

(Zie afb. 4-B voor algemene instructies)

Plaats de pomp zoals hierboven beschreven.

Bevestig een maximaal 3 m lange slang van 25 mm diameter aan het slangeindstuk van de waterval (Afb. 1-G) en zet de slang vast met een geschikte slangklem. Leg het uiteinde van de slang in de gewenste positie.

Schroef het slangeindstuk van de waterval op de fonteinuitlaat van de EasyClear™ (Afb. 1-A). De stroming kan naar wens worden aangepast door aan de fonteinstreamregelaar te draaien (Afb. 3-K).

**NB: De aanbevolen maximale hoogte van de waterval boven het waterniveau bedraagt 0,5 m (Afb. 4-B).**

## Werking van de UV-zuiveringseenheid

De UV-zuiveringseenheid wordt automatisch ingeschakeld als de pomp op het lichtnet wordt aangesloten.

U kunt controleren of de UVC-lamp werkt door te kijken of er in de uitlaat van het kogelgewricht een blauwachtige gloed te zien is (Afb. 1-A). Houd er echter rekening mee dat deze gloed alleen zichtbaar is bij weinig omgevingslicht.

Zie voor het vervangen van de lamp het hoofdstuk Onderhoud.

## Onderhoud

De EasyClear™ van Hozelock Cyprio is zodanig ontworpen dat het systeem snel en makkelijk te onderhouden is. Zoals bij alle vijverapparaten is het zo nu en dan noodzakelijk om onderdelen te reinigen of te vervangen. Raadpleeg de hoofdstukken over veiligheid alvorens onderhoudswerkzaamheden uit te voeren.

### Fonteinkop (Afb. 1-I)

Ga als volgt te werk als de fonteinkop verstopt is:

- 1 – Steek een muntje of iets dergelijks in de gleuf en verwijder voorzichtig de fonteinkop.
- 2 – Spoel de kop in schoon water en breng deze

vervolgens weer aan.

### Schuim

Ga bij een afgenomen stroming als volgt te werk:

- 1 – Verwijder de schuimkap door de twee knoppen in te duwen (Afb. 5-M). Til vervolgens de schuimkap op (Afb. 6-N).
- 2 – Verwijder het schuim (Afb. 7-O). NB: Als de pomp meer dan 20 minuten uit het water is, kan de werking van het biologisch filter stoppen.
- 3 – De schuimkap en het voetstuk moeten eveneens worden gespoeld.
- 4 – Mogelijk moeten ook het biomedium en de stenen (Afb. 7-P) worden gereinigd als deze verstopt zijn.
- 5 – Zet het filter weer in elkaar.

### Kwartsbuis

Ga als volgt te werk als de vijver groen blijft:

- 1 – Verwijder de bajonetborgschroef (Afb. 8-Q), draai aan de bajonetbuis en til deze op (Afb. 8-R).
- 2 – Reinig de kwartsbuis. Wees uiterst voorzichtig bij het hanteren van de buis. In gebieden met hard water kan zich kalk afzetten op de kwartsbuis, met als gevolg een minder efficiënte werking. Reinig de buis met een zachte doek en een mild antikalkmiddel, zoals azijn en water. Spoel de buis af met water alvorens deze opnieuw aan te brengen.
- 3 – Plaats de bajonetbuis terug en schakel de pomp weer in (Afb. 8-S).

**Waarschuwing! Vergewis uzelf ervan dat de kwartsbuis niet beschadigd is alvorens deze opnieuw aan te brengen.**

### De lamp vervangen

Ga als volgt te werk als de lamp aan vervanging toe is of niet oplicht:

Vervang de lamp aan het begin van het nieuwe seizoen. Ook als de lamp nog brandt, wil dat niet zeggen dat deze nog veel nuttige UV-straling afgeeft. Hoe goed de EasyClear™ werkt, is afhankelijk van de sterkte van de geproduceerde UV-straling. De straling neemt langzaam af vanaf de eerste dag dat u de lamp inschakelt. De effectieve levensduur van de lamp bedraagt 12 maanden. U moet de lamp vervangen als het water aanmerkelijk troebeler is geworden. Wees er wel zeker van dat dit het gevolg is van een oude lamp en niet van een slecht onderhouden filter of een vuile en/of met kalk bedekte kwartshouder. Beide kunnen de UV-straling in het water aanzienlijk reduceren.

1 – Verwijder de bajonetborgschroef (Afb. 8-Q), draai aan de bajonetbuis en til deze op (Afb. 8-R).

2 – Verwijder de kwartsbuis door de kunststof houder naar links te draaien, op te tillen en weg te nemen (Afb. 9-T).

3 – De oude lamp kan nu worden vervangen. Verwijder de lamp uit de lamphouder (Afb. 9-U) en duw er een nieuwe lamp in.

4 – Plaats de bajonetbuis terug en schakel de pomp weer in (Afb. 8-S).

**Waarschuwing! Controleer of de kwartsbuis goed is gemonteerd, zodat er een volledig waterdichte afdichting ontstaat.**

**Controleer de staat van de twee O-ringen van de kwartsbuis (Afb. 11-3). Als deze beschadigd zijn of u niet zeker bent van een waterdichte afdichting, neem dan contact op met de klantenservice van Hozelock.**

### Biologisch filter

Normaal gesproken hoeft het biomedium niet te worden gereinigd. Zo wordt voorkomen dat de bacteriekolonies die schadelijk afval afbreken, worden gedood.

1 – Verwijder het schuim.

2 – De zak Kaldnes-biomedium (Afb. 7-P) kan nu worden weggenomen en gereinigd.

3 – Was het biomedium in vijverwater.

4 – Zet het filter weer in elkaar en schakel de pomp weer in.

### De rotor reinigen/vervangen

Ga bij geen of een afgenomen waterstroming als volgt te werk:

1 – Verwijder de schuimkap door de twee knoppen in te duwen (Afb. 5-M). Til vervolgens de schuimkap op (Afb. 6-N).

2 – Verwijder het schuim (Afb. 7-O), het biomedium (Afb. 7-P) en zak met stenen.

3 – Draai het apparaat om, verwijder de 4 bevestigingsschroeven (Afb. 10-V) en neem het voetstuk weg.

4 – Verwijder de 2 bevestigingsschroeven (Afb. 10-W) en neem de pompconstructie weg.

5 – Draai de pompkamer tegen de klok in (Afb. 10-X) en neem het onderdeel weg. De rotor kan nu van zijn plaats worden getrokken om te worden gereinigd of vervangen (Afb. 10-Y).

**Belangrijk! Let erop dat u geen van de kleine onderdelen laat vallen. Zie afb. 10A voor de rotorconstructie.**

6 – Zet de pomp weer in elkaar en breng de 2 bevestigingsschroeven weer aan (Afb. 10-W).

7 – Leg het snoer weer op zijn plaats (Afb. 10-Z).

8 – Zet het filter weer in elkaar en schakel de pomp weer in.

## Onderhoud van de pomp gedurende het jaar

Controleer elke dag even of de pomp goed functioneert.

Enmaals per week – Verwijder de buitenbehuizing en de fonteinkop overeenkomstig de algemene onderhoudsvoorschriften. Afhankelijk van de waterconditie moet er mogelijk vaker worden gereinigd.

Enmaals per jaar – Demonteer de volledige pomp, inclusief de rotorconstructie, zoals aangegeven in de algemene onderhoudsvoorschriften. Spoel alle onderdelen in schoon en vers water en vervang onderdelen die defect of versleten zijn.

## Winteropslag

Als de pomp niet in gebruik is, moet u deze verwijderen, grondig reinigen, drogen en opbergen in een droge en vorstvrije ruimte. Neem als u de pomp opbergt altijd het schuim en de schuimkap weg, zodat een goede ventilatie mogelijk is en de pomp kan drogen.

## Reserveonderdelen

(Zie afb. 11). Neem contact op met de klantenservice op +44 (0)121 313 1122.

	Stuknummers
1. Schuim (enkel)	1408
2. UV-lamp	1519
3. Kwartsbuis	1526
4. Pomprotor	3418
5. Fontein en verpakte verlengingsset	Z31785
6. Transformator	Z13193

## Visbezetting en dichtheid

Onder normale omstandigheden is de EasyClear™ toereikend voor maximaal 72 cm vis. Voer gedurende de eerste paar weken de hoeveelheid vis in de vijver langzaam op, tot 20% van het aanbevolen

maximumniveau. Na 6 maanden kunt u dit tot 50% opvoeren. Er blijft dan voldoende ruimte over voor natuurlijke aanwas.

## Clearwater-garantie

Wij garanderen helder water of uw geld terug!

Deze garantie is 12 maanden geldig na de aankoopdatum, mits:

- u de installatie- en bedieningsvoorschriften hebt opgevolgd;
  - u apparatuur gebruikt met de juiste afmetingen en voor de juiste visbezetting voor uw vijver;
  - u bij problemen tijdig contact opneemt met onze helpdesk (+44 (0)121 313 1122);
  - het product onbeschadigd is geretourneerd.
- Een eventuele vergoeding kan uitsluitend door Hozelock Cyprio worden goedgekeurd en de aankoopprijs wordt alleen vergoed door de oorspronkelijke verkoper.

## 3 jaar productgarantie

Als dit product, met uitzondering van de rotorconstructie, het filterschuim en de UV-lamp, binnen 3 jaar na de aankoopdatum onbruikbaar wordt, wordt het te onzer keuze kosteloos

gerepareerd of vervangen, tenzij het naar ons oordeel is beschadigd of verkeerd is gebruikt.

Wij aanvaarden geen aansprakelijkheid voor schade als gevolg van een ongeval, onjuiste plaatsing of verkeerd gebruik.

Onze aansprakelijkheid is beperkt tot het vervangen van een defect product. Deze garantie is niet overdraagbaar en is niet van invloed op uw wettelijke rechten.

Om gebruik te kunnen maken van de garantie moet u eerst contact opnemen met de klantenservice van Hozelock Cyprio, die u kan vragen het filter met het aankoopbewijs rechtstreeks op te sturen naar het vermelde adres.

**BIJ SCHADE AAN DE POMP DOORDAT DEZE BUITEN HET WATER OF BIJ VORST IS GEBRUIKT, VERVALT DE GARANTIE.**

## Contactgegevens

[www.hozelock.com](http://www.hozelock.com)

## Foutopsporing

**Lees alvorens corrigerende werkzaamheden uit te voeren bij de EasyClear eerst de hoofdstukken over veiligheid in deze handleiding! Mogelijk moet u ook het hoofdstuk over onderhoud raadplegen.**

**SLAPPE STRAAL UIT DE POMP**

- a – Mogelijk zijn de schuimstukken verstopt en moeten deze worden gereinigd.
- b – Zorg ervoor dat de buitenbehuizing schoon is.
- c – Neem eventuele verstoppingen weg en pas de stroomsnelheid aan.
- d – Controleer of de witte klep in de pompkamer vrij kan bewegen.
- e – Zorg ervoor dat de rotor schoon is en vrij kan bewegen.

**SLECHT SPROEIBEELD**

- a – Zie hierboven.
- b – Reinig de fonteinkop.

**UV-LAMP WERKT NIET**

- a – Controleer of de voeding is ingeschakeld.
- b – Controleer zekering, aardlekschakelaar en bedrading.
- c – Vervang de lamp.

**POMP WERKT NIET**

- a - Controleer of de voeding is ingeschakeld.
- b - Controleer zekering, aardlekschakelaar en bedrading.
- c - Controleer de rotor op verstopping.
- d - Mogelijk is de thermische beveiliging in werking getreden – zie het hoofdstuk Bescherming tegen overbelasting.
- e - Zorg ervoor dat de buitenbehuizing schoon is.
- f – Controleer de lampruimte op waterindringing.



## INSTRUKCJA INSTALACJI I OBSŁUGI. PRZED PRZYSTĄPIENIEM DO INSTALOWANIA NALEŻY UWAŻNIE PRZECZYTAĆ NINIEJSZĄ

### INSTRUKCJĘ.

### INSTRUKCJĘ NALEŻY ZACHOWAĆ NA PRZYSZŁY UŻYTEK.

Pompa EasyClear™ do fontanny lub wodospadu, produkowana przez firmę Hozelock Cyprio, przeznaczona jest do pracy pod wodą w ogrodowych sadzawkach i oczkach wodnych. Pompa wchodzi w skład zintegrowanego zestawu obejmującego mechaniczno-biologiczną instalację filtracyjną, promiennik ultrafioletowy oraz fontannę lub wodospad.

## Ogólne zasady bezpiecznego użytkownika

Urządzenia nie mogą obsługiwać osoby (także dzieci) z ograniczoną sprawnością fizyczną, sensoryczną lub psychiczną ani też osoby bez właściwego doświadczenia lub znajomości rzeczy, chyba że obsługa urządzenia odbywa się pod nadzorem lub po otrzymaniu dokładnych instrukcji od osoby odpowiedzialnej za bezpieczeństwo użytkownika. Użytkownik ma obowiązek dopilnować, aby dzieci nie bawiły się pompą ani innymi elementami instalacji.

Pompy nie należy włączać ani nie pozostawiać na dworze podczas mrozów.

**Nie włączać pompy poza wodą!** Poziom wody powinien znajdować się powyżej wskaźnika promiennika UV na złączu kulowym (rys. 4A-L).

**POMPY NIE WOLNO UŻYTKOWAĆ BEZ ZAMONTOWANEGO FILTRA ZEWNĘTRZNEGO. STOSOWANIE POMPY BEZ ZEWNĘTRZNEGO FILTRA MOŻE UNIEWAŻNIĆ GWARANCJĘ.**

Znajdująca się wewnątrz przezroczysta tuleja wykonana jest ze szkła kwarcowego i wymaga ostrożnego obchodzenia się podczas instalacji i zabiegów konserwacyjnych. Zaleca się stosować ochronne okulary i rękawiczki.

Transformator należy umieścić w garażu lub szopie w pobliżu gniazda sieci zasilania. Transformator, który nie jest wodoszczelny, należy przechowywać w suchym, zadaszonym pomieszczeniu z odpowiednim przepływem powietrza. Unikać miejsc wystawionych na bezpośrednie działanie słońca np. szklarni, parapetów itp., gdyż wysoka temperatura może spowodować przegrzanie urządzenia. Pompę należy podłączać wyłącznie do transformatora z zabezpieczonym uzwojeniem i mocą wyjściową 24 V.

## Promieniowanie ultrafioletowe

Zestaw EasyClear 3000LV obejmuje 5-watową lampę UV. Działanie promieni ultrafioletowych (UV) może być niebezpieczne i spowodować uszkodzenie oczu lub skóry. W żadnym wypadku nie należy demontować ani wymieniać lampy przy włączonej pompie. Działanie lampy można sprawdzić podczas pracy urządzenia, gdyż włączona lampka świeci niebieskawym blaskiem widocznym przez wlot złącza kulowego (rys. 1-A). Uwaga: blask lampy może być widoczny tylko przy słabym świetle otoczenia.

## Zabezpieczenie przed przegrzaniem

Transformator zabezpieczony jest wyłącznikiem termicznym. Zadziałanie wyłącznika spowoduje zatrzymanie pracy pompy i lampy UV. Należy wówczas odłączyć pompę od sieci zasilania i odczekać dwie godziny, aż transformator ostygnie przed ponownym włączeniem urządzenia. Częste włączanie się bezpiecznika może oznaczać, że transformator umieszczony jest w zbyt gorącym miejscu (np. w słońcu).

## Czas pracy filtra

Filtr powinien działać przez całą dobę. Najlepiej jest, gdy filtr działa przez cały rok, a przynajmniej przez cały czas, gdy ryby nie zimują (tj. do czasu, gdy temperatura wody spadnie poniżej 10°C i ryby przestają żerować). Stosowanie filtra w zimie pomaga utrzymać podstawową florę bakteryjną filtra biologicznego i zapobiega zamarzaniu sadzawki. Filtr wyłączony na zimę należy dokładnie oczyścić przed wznowieniem filtracji na wiosnę (zob. „Przechowywanie w zimie”). Nie należy karmić ryb przy wyłączonym filtrze.

## Bezpieczeństwo połączeń elektrycznych

**• PRZED PRZYSTĄPIENIEM DO INSTALACJI, KONSERWACJI, NAPRAWY LUB PRZENOSZENIA SPRZĘTU SADZAWKOWEGO NALEŻY ODŁĄCZYĆ DOPŁYW PRĄDU.**

• Nie podnosić urządzenia za kabel zasilający, gdyż grozi to uszkodzeniem sprzętu. Gdy filtr jest zainstalowany w głębokiej wodzie, zaleca się przymocowanie linki do specjalnego kółka w podstawie (rys.1-H).

- Sprawdzić, czy napięcie wejściowe transformatora odpowiada zasilaniu z sieci i czy napięcie na tabliczce znamionowej pompy EasyClear odpowiada wyjściowemu napięciu transformatora.

### • SIECIOWĄ INSTALACJĘ ELEKTRYCZNĄ NALEŻY WYPOSAŻYĆ W WYŁĄCZNIK RÓŻNICOWOPRĄDOWY (RCD) O NATĘŻENIU 10 mA LUB 30 mA.

- Pompa wyposażona jest w 3-metrowy trójżyłowy kabel elektryczny podłączony na stałe silnika i hermetycznie uszczelniony. **Kabla doprowadzającego zasilanie do pompy nie można wymienić. W razie uszkodzenia kabla urządzenie nie nadaje się do użytku i należy je wymienić.** Wtyczka kabla nie jest wodoszczelna i należy ją zabezpieczyć osłoną odporną na warunki atmosferyczne.

- Instalacja musi stosować się do przepisów miejscowego zarządu sieci elektrycznej, które mogą wymagać zastosowania plastikowej lub metalowej osłony izolacyjnej do kabli.

- Kable 230 V i 24 V nie mogą się ze sobą krzyżować.

- Kabel pompy należy przeprowadzić w bezpiecznym miejscu i chronić przed uszkodzeniem, szczególnie w miejscach, gdzie zachodzi ryzyko kontaktu ze sprzętem ogrodowym, takim jak widły i kosiarki, a także w miejscach, gdzie przebywają dzieci i zwierzęta domowe.

## Instalacja transformatora

Pompę należy podłączyć do transformatora w następujący sposób (zob. rys. 11):

A – kabel doprowadzający zasilanie z sieci

B – przewód luźny

C – niskonapięciowy kabel do pompy

Przymocować śrubami transformator w wybranym miejscu, zapewniając odpowiedni dostęp do listwy zaciskowej. Umieścić wtyczkę kabla pompy w gnieździe na luźnym przewodzie transformatora. Przedłużacz można zakupić w firmie Hozelock Cyprio (należy zwrócić się do działu serwisowego firmy).

Więcej informacji można znaleźć w części „Ogólne zasady bezpiecznego użytkowania”.

## Instalacja pompy EasyClear

**Miejsce instalacji** - przygotować mocną i równą podstawę, na której umieszczona zostanie pompa EasyClear™. Podstawa powinna znajdować się co najmniej 300 mm pod poziomem wody. W

sadzawkach o głębokości od 300 mm do 600 mm należy stosować wkręcane przedłużacze trzonu fontanny (rys. 1-F), aby umieścić wylot fontanny na żądanej wysokości ponad poziomem wody. Ogólny schemat instalacji przedstawia rys. 4 A/B. Jeżeli pompa EasyClear stosowana jest do wodospadu, całość urządzenia powinna znajdować się pod wodą.

**Podłączenie pompy** - umieścić pompę przy sadzawce i przeprowadzić do sieci kabel pompy. Kabel powinien być wystarczająco długi, aby umożliwić umieszczenie pompy w wybranym miejscu w sadzawce i aby nie zamoczyć końcówki kabla,

## Montaż akcesoriów

**Fontanna w kształcie dzwonu (rys. 1).**

Wpasować podstawę dzwonu (B) w korpus dzwonu (C) i wcisnąć do oporu. Wpasować dzwon (D) w środek korpusu i wcisnąć w miejsce zamocowania.

**Montaż fontanny dwu- i trzypoziomowej (rys. 1-E).**

Plastikowe tarcze, dzięki którym uzyskuje się dwu- lub trzypoziomowy rozprysk, zaciska się bezpośrednio na trzonie fontanny. Trzon fontanny należy wcisnąć w element przedłużający (rys. 1-F), a następnie nakręcić na wylot fontanny (rys. 1-A).

## Zasilanie fontanny

(ogólny schemat instalacji na rys. 4-A)

**Uwaga: urządzenie wyposażone jest w układ obojętny regulujący natężenie przepływu. Oznacza to, że pewna ilość wody będzie zawsze wypływać na zewnątrz, tuż pod regulatorem przepływu (normalne podczas pracy pompy).**

Umieścić pompę w sadzawce. Trzon fontanny można wypionować przy pomocy złącza kulowego (rys. 2-A). Zacisk złącza kulowego można dowolnie wyregulować (rys. 2-J)

Dwupoziomową głowicę fontanny można wykorzystać dla uzyskania wyższego rozprysku i o innym kształcie niż rozprysk z głowicy trzypoziomowej.

Wysokość wodotrysku można dowolnie wyregulować obracając regulatorem natężenia przepływu (rys. 3-K).

Fontanna „Dzwon” tworzy atrakcyjny wodotrysk w kształcie dzwonu. Rozmiar wodnego dzwonu można dowolnie wyregulować obracając regulatorem natężenia przepływu (rys. 3-K).



## Zasilanie wodospadu

### (ogólny schemat instalacji na rys. 4-B)

Umieścić pompę w wybranym miejscu zgodnie z opisem powyżej.

Podłączyć odcinek węża o odpowiedniej długości (maksimum 3 m) i średnicy 25 mm do złączki wodospadu (rys. 1-G) i zabezpieczyć odpowiednią opaską zaciskową. Wylot węża umieścić w żądanym miejscu.

Przykręcić złączkę wodospadu do wylotu fontanny na pompie EasyClear™ (rys. 1-A) i dowolnie wyregulować natężenie przepływu przy pomocy regulatora fontanny (rys. 3-K).

**Uwaga: maksymalna zalecana wysokość wodospadu nad poziomem wody w sadzawce wynosi 0,5 m (rys. 4-B).**

## Promiennik ultrafioletowy

Promiennik UV włączy się automatycznie, gdy pompa zostanie podłączona do źródła zasilania i otrzyma dopływ prądu.

Działanie lampy można sprawdzić podczas pracy urządzenia, gdyż włączona lampa świeci niebieskawym blaskiem widocznym przez wlot złącza kulowego (rys. 1-A). Uwaga: blask lampy może być widoczny tylko przy słabym świetle otoczenia.

Wymiana lampy: zob. „Konservacja”.

## Konservacja

Pompę EasyClear™ wyrobu firmy Hozelock Cyprio zaprojektowano w ten sposób, aby wymagały niewielu prostych zabiegów konserwacyjnych. Jak we wszystkich urządzeniach sadzawkowych należy od czasu do czasu oczyścić lub wymienić niektóre części. Przed przystąpieniem do zabiegów konserwacyjnych należy zapoznać się z podanymi powyżej zasadami bezpiecznego użytkowania.

### Głowica fontanny (rys. 1-I)

W przypadku zatkania się dyszy fontanny należy:

- 1 - podważyć głowicę wkładając w szczelinę monetę i ostrożnie zdjąć.
- 2 - wypuścić w czystej wodzie i ponownie zmontować.

### Pianka filtra

W przypadku słabego przepływu należy:

- 1 – zdjąć pokrywę zbiornika (rys. 6-N), naciskając najpierw dwa przyciski (rys. 5-M).
- 2 – wyjąć wkłady piankowe (rys. 7-O). Uwaga: wyjęcie filtra z wody na okres dłuższy niż 20 minut

może zahamować biologiczne działanie filtra.

- 3 – wypuścić pokrywę i podstawę zbiornika.
- 4 – może być konieczne oczyszczenie materiałów biofiltracyjnych i kamieni (rys. 7-P), gdyż mogą być zamulone.
- 5 – zmontować ponownie filtr.

### Tuleja kwarcowa

W przypadku utrzymującej się zielonej wody w sadzawce:

- 1 – wyjąć śrubę bagnetową (rys. 8-Q), obrócić i wyciągnąć tuleję bagnetową (rys. 8-R).
- 2 – oczyścić tuleję kwarcową. Z tuleją należy obchodzić się ostrożnie. W rejonach, gdzie woda jest twarda na tulei może osadzać się kamień wapienny, co zmniejszy wydajność promieniowania. Tuleję należy wytrzeć miękką ściereczką zwilżoną łagodnym środkiem usuwającym osad np. wodą z octem i wypuścić w wodzie przed zmontowaniem.
- 3 – zmontować ponownie tuleję bagnetową i włączyć urządzenie (rys. 8-S).

**Uwaga! Przed ponownym zamontowaniem tulei kwarcowej należy sprawdzić, czy nie jest uszkodzona.**

### Wymiana lampy

Lampa nie świeci się lub wymaga wymiany:

Lampę należy wymienić na początku nowego sezonu nawet jeżeli jeszcze świeci, ponieważ wydawane promieniowanie UV będzie już mało skuteczne. Efektywność działania zestawu EasyClear™ w dużym stopniu zależy od intensywności promieniowania UV. Natężenie promieniowania będzie się stopniowo zmniejszać począwszy od dnia włączenia lampy. Trwałość użytkowa lampy UV wynosi 12 miesięcy. Lampę należy wymienić, gdy woda zaczyna mętnieć i tracić klarowność. Należy wpiern sprawdzić, czy utrata czystości wody jest istotnie spowodowana zużyciem lampy, a nie zablokowaniem filtra czy też zanieczyszczeniami lub osadem na tulei kwarcowej. Oba te czynniki znacznie zmniejszają przenikanie promieni UV do wody.

- 1 - wyjąć śrubę bagnetową (rys. 8-Q), obrócić i wyciągnąć tuleję bagnetową (rys. 8-R).
- 2 – wyjąć tuleję kwarcową, obracając w kierunku przeciwnym do ruchu wskazówek zegara i wyciągając do góry (rys. 9-T).
- 3 – wyciągnąć odsłoniętą lampę z oprawki (rys. 9-U) i wcisnąć na miejsce nową lampę.
- 4 – zmontować ponownie tuleję bagnetową i włączyć urządzenie (rys. 8-S).



**Uwaga! Tuleję kwarcową należy właściwie zmontować, aby zachować całkowitą wodoszczelność.**

**Sprawdzić stan dwóch pierścieni uszczelniających zespół tulei kwarcowej (rys. 11—3). Jeżeli są uszkodzone lub nie da się zapewnić wodoodpornego uszczelnienia, należy skontaktować się z działem serwisowym firmy Hozelock.**

### Filtr biologiczny

Zwykle nie ma potrzeby wyjmowania materiałów biofiltracyjnych, ponieważ czyszczenie może zniszczyć kolonie bakterii przetwarzających toksyczne odpady w nieszkodliwe związki.

- 1 – wyjąć piankowe wkłady
- 2 – można wyjąć woreczek z materiałami biofiltracyjnymi Kaldnes, aby je oczyścić (rys. 7-P)
- 3 – wyplukać w wodzie z sadzawki
- 4 – zmontować ponownie filtr i włączyć urządzenie.

### Czyszczenie i wymiana wirnika

Gdy pompa nie pompuje wody lub natężenie przepływu jest słabe, należy:

- 1 - zdjąć pokrywę zbiornika (rys. 6-N), naciskając najpierw dwa przyciski (rys. 5-M).
- 2 – wyjąć piankowe wkłady (rys. 7-O), materiały biofiltracyjne (rys. 7-P) i siatkowy woreczek z kamykami.
- 3 – odwrócić urządzenie do góry dnem, wykręcić 4 śruby mocujące (rys. 10-V) i zdjąć podstawę.
- 4 - wykręcić 2 śruby mocujące (rys. 10-W) i wyjąć zespół pompy.
- 5 – wyjąć komorę pompy, obracając w kierunku przeciwnym do ruchu wskazówek zegara (rys. 10-X). Wirnik można teraz wyjąć w celu oczyszczenia lub wymiany (rys. 10-Y).

**Uwaga! Należy uważać, aby nie upuścić żadnych drobnych części. Montaż wirnika przedstawia rys. 10A.**

- 6 – zmontować ponownie pompę, mocując dwiema śrubami (rys. 10-W).
- 7 – przewlec kabel (rys. 10-Z).
- 8 - zmontować ponownie filtr i włączyć urządzenie.

## Całoroczna konserwacja pompy

Zaleca się codziennie sprawdzać, czy pompa działa prawidłowo.

Raz w tygodniu – zdjąć obudowę zewnętrzną i

głowicę fontanny zgodnie z instrukcją konserwacji. Częstość czyszczenia zależy będzie od stanu wody w sadzawce.

Raz w roku - całkowicie zdemontować pompę, łącznie z wirnikiem, zgodnie z instrukcją konserwacji. Umyć wszystkie części w czystej, świeżej wodzie. Wymienić części zużyte lub uszkodzone.

## Przechowywanie w zimie

Nie używane w zimie urządzenie należy wymontować, dokładnie umyć, oczyścić, wysuszyć i przechowywać w suchym, zabezpieczonym przed mrozem miejscu. Wyjąć wkłady piankowe i przechowywać ze zdjętą pokrywą, aby zapewnić urządzeniu odpowiednią wentylację i suche warunki.

## Części zamienne

(zob. rys. 11).

Prosimy telefonować na numer infolinii działu serwisowego: +44 (0)121 313 1122

	numer części
1. Wkład piankowy (jeden)	1408
2. Lampa UV	1519
3. Kwarcowa tuleja	1526
4. Wirnik pompy	3418
5. Fontanna w zestawie z przedłużaczem trzonu	Z31785
6. Transformator	Z13193

## Gęstość zarybienia

W normalnych warunkach zestaw EasyClear™ można stosować w sadzawkach o zarybieniu 72 cm. Zarybienie należy wprowadzać stopniowo, aby po kilku tygodniach osiągnąć 20% maksymalnego zarybienia, a następnie zwiększyć do 50% po sześciu miesiącach. Optymalne zarybienie uzyska się drogą przyrostu naturalnego.

## Gwarancja klarownej wody „Clearwater”

Gwarantujemy klarowną wodę lub zwrot pieniędzy!

Gwarancja jest ważna przez 12 miesięcy od dnia zakupu pod warunkiem, że:

- użytkownik postępował zgodnie z instrukcją instalacji i obsługi

- zastosowano sprzęt o właściwych parametrach, odpowiedni dla danej sadzawki i poziomu zarybienia
- użytkownik zatelefonował na numer linii pomocy +44 (0)121 313 1122 w terminie umożliwiającym ewentualne rozwiązanie problemu
- produkt został zwrócony w stanie nieuszkodzonym. Upoważnienie na zwrot pieniędzy wydaje wyłącznie firma Hozelock Cyprio, a zrealizować je można tylko w miejscu zakupu.

## 3 Year Product Guarantee

Jeżeli przed upływem 3 lat od daty zakupu urządzenie (wyłączając wirnik, pianki filtra i lampę UV) przestanie działać prawidłowo, producent zleci nieodpłatną naprawę lub wymianę pompy, chyba że w opinii producenta pompa została uszkodzona lub używana niezgodnie z przeznaczeniem.

Producent nie ponosi odpowiedzialności za uszkodzenia spowodowane wypadkiem, nieprawidłową instalacją lub niewłaściwym użytkowaniem urządzenia.

Odpowiedzialność ogranicza się do wymiany wadliwego urządzenia. Niniejsza gwarancja jest nieprzenoszalna. Gwarancja nie narusza ustawowych praw nabywcy.

Aby skorzystać z gwarancji należy wpierv zwrócić się do działu serwisowego firmy Hozelock Cyprio, który może zażądać odesłania filtra wraz z dowodem zakupu na podany adres.

**USZKODZENIE SPOWODOWANE MROZEM LUB UŻYTKOWANIEM POMPY EASYCLEAR NA SUCHO UNIEWAŻNIA GWARANCJĘ.**

## Dane kontaktowe

[www.hozelock.com](http://www.hozelock.com)

## Wykrywanie usterek

Przed przystąpieniem do naprawy urządzenia EasyClear należy zapoznać się z zasadami bezpieczeństwa podanymi w niniejszej instrukcji! Zaleca się też przeczytać instrukcję konserwacji.

### SŁABY WYPŁYW Z POMPY

- a – pianka filtra może być zapełniona i wymaga oczyszczenia
- b – sprawdzić, czy filtr zewnętrzny nie jest zanieczyszczony
- c – usunąć zanieczyszczenia i wyregulować natężenie przepływu
- d – sprawdzić, czy biała klapka w komorze pompy porusza się swobodnie
- e – sprawdzić, czy wirnik nie jest zanieczyszczony i czy obraca się swobodnie

### SŁABY ROZPRYSK Z FONTANNY

- a – jak wyżej
- b – oczyścić głowicę fontanny

### NIE DZIAŁA LAMPA UV

- a - sprawdzić, czy jest dopływ prądu do urządzenia
- b - sprawdzić bezpieczniki i oprzewodowanie
- c - wymienić lampę

### POMPA NIE DZIAŁA

- a - sprawdzić, czy jest dopływ prądu do urządzenia
- b - sprawdzić bezpieczniki i oprzewodowanie
- c - sprawdzić, czy wirnik nie jest zablokowany
- d - możliwe, że zadziałał wyłącznik przeciążeniowy – zob. „Zabezpieczenie przed przegrzaniem”
- e - sprawdzić, czy filtr zewnętrzny nie jest zanieczyszczony
- f – sprawdzić, czy woda nie przedostaje się do wnętrza w okolicy lampy



## ASENNUS- JA KÄYTTÖOHJEET. LUE OHJEET HUOLELLISESTI ENNEN LAITTEEN ASENTAMISTA. SÄILYTÄ NÄMÄ OHJEET MYÖHEMPÄÄ TARVETTA VARTEN.

Suihkulähde- tai vesiputouspumppu Hozelock Cyprio EasyClear™ on tarkoitettu vedenalaiseen käyttöön ulkoaltauissa. Laitteeseen on integroitu mekaaninen ja biologinen suodatin, ultraviolettiselkeytin, suihkulähde ja vesiputous.

## Yleiset turvallisuusohjeet

Laitetta ei ole tarkoitettu fyysisesti tai henkisesti vajaakykyisten, aistivammaisten tai kokemattomien henkilöiden (lapset mukaan lukien) käyttöön ilman heidän turvallisuudestaan vastaavan henkilön valvontaa tai ilman tämän antamaa opastusta laitteen käyttöön. Lapsia on valvottava, jotta he eivät leiki laitteella.

Älä käytä laitetta pakkasella äläkä päästä sitä jäätymään.

**Älä käynnistä pumppua, jos se ei ole vedessä!** Vesitason on oltava pallonivelessä olevan UVC-ilmaisimen yläpuolella (kuva 4A-L).

**ÄLÄ KÄYTÄ LAITTEEN, JOS ULKOVAIPPA EI OLE KIINNITETTY. LAITTEEN KÄYTTÄMINEN ILMAN ULKOVAIPPAA SAATTAA MITÄTÖIDÄ TAKUUN.**

Laitteen sisällä oleva kirkas putki on kvartsilasiasia. Varo rikkomasta lasia asennuksen tai huollon aikana. Suosittelemme käyttämään silmäsuojaimia ja sopivia käsineitä.

Sijoita muuntaja talliin tai vajaan lähelle verkkojännitesyöttöä. Muuntaja ei ole vesitiivis, joten se on pidettävä kuivana ja suojattuna, jotta ilma pääsee kiertämään siinä riittävän hyvin. Älä sijoita muuntajaa suoraan auringonvaloon, esimerkiksi kasvihuoneeseen tai ikkunalaudalle, koska korkea lämpötila saattaa aiheuttaa ylikuumentumista. Pumpun saa kytkeä vain 24 voltin suojaerotusmuuntajaan.

## Varoitus ultraviolettisäteilystä

EasyClear 3000LV -pumppussa on 5 watin UVC-lamppu. Ultraviolettisäteilylle (UV) altistuminen voi olla vaarallista, ja se voi vahingoittaa silmiä ja ihoa. Lamppuun ei missään tapauksessa saa yrittää päästä käsiksi, kun laite on käynnissä. Kun laite on käynnissä, lampun toimintakunto voidaan tarkistaa katsomalla, näkykö pallonivelen lähtöaukossa sinertävä hehku (kuva 1-A). On mahdollista, että hehku näkyy vain

heikossa valaistuksessa.

## Ylikuormitussuojaus

Muuntaja on suojattu yllilämpösuojalla. Jos laite kytkeytyy toimintaan, pumppu ja ultraviolettilamppu lakkaavat toimimasta. Katkaise silloin verkkovirta ja anna muuntajan jäähtyä kaksi tuntia, ennen kuin kytket virran uudelleen. Yllilämpösuoja saattaa lauenta jatkuvasti, jos muuntaja asennetaan kuumaan paikkaan (esim. suoraan auringonvaloon).

## Toimintajaksot

Pidä suodatin toiminnassa ympäri vuorokauden. Suodatinta tulisi pitää toiminnassa ympäri vuoden, mutta ainakin kalanruokintakauden ajan (ts. kunnes veden lämpötila laskee 10 °C:n alapuolelle ja kalojen ruokinta lopetetaan). Talvella laitteen käyttö ylläpitää hyödyllistä bakteerien peruskasvustoa biologisessa suodattimessa ja estää altaan jäätymistä. Laitetta ei kuitenkaan saa päästää jäätymään. Jos sammutat laitteen talveksi, pese laite perusteellisesti ennen suodatuksen jatkamista keväällä (katso "Säilytys talvella"). Älä koskaan ruoki kaloja, jos laite ei ole käytössä.

## Sähköturvallisuus

**• IRROTA AINA KAIKKI ALTAASSA OLEVAT LAITTEET VERKKOVIRRASTA, ENNEN KUIN LAITAT KÄTESI VETEEN LAITTEEN ASENNUSTA, KORJAUSTA, HUOLTOA TAI KÄSITTELYÄ VARTEN.**

• Älä nosta laitetta virtajohdosta, koska seurauksena saattaa olla laitteen vaurioituminen. Suosittelemme kiinnittämään laitteen pohjassa olevaan koukkuun nostohihnan, jos suodatin asennetaan syvään veteen (kuva 1-H).

• Tarkista, että muuntajaan merkitty syöttöjännite vastaa verkkojännitettä ja että EasyClear-pumppuun merkitty jännite vastaa muuntajan lähtöjännitettä.

**• VERKKOVIRTASYÖTTÖÖN ON ASENNETTAVA 10 mA:n TAI 30 mA:n VIKAVIRTASUOJAKYTKIN (RCD).**

• Pumppu toimitetaan varustettuna 3 metrin 2-säikeisellä sähkökaapelilla, joka on kiinnitetty pumppuun pysyvästi ja suojattu. **Sähkökaapelia ei voi vaihtaa. Jos kaapeli vioittuu, yksikköä ei saa enää käyttää.** Tuotteen mukana toimitettu pistoke ei ole vesitiivis, ja se on asetettava kuivaan vesitiiviiseen koteloon.

• Asennuksen on oltava kansallisten ja

paikallisten sähkömääräysten mukainen. Määräykset saattavat edellyttää kaapelia suojaavan muovi- tai metalliputken käyttöä.

• Tarkista, että 230 voltin kaapeli ja 24 voltin kaapelit eivät mene ristiin.

• Laitteen kaapeli on sijoitettava siten, ettei se vaurioidu. Kaapeli on myös riittävästi suojattava vaurioitumiselta etenkin paikoissa, joissa se saattaa altistua pihanhoitovälineille (ruohonleikkureille, talikoille jne.) tai lasten ja kotieläinten käsittelylle.

## Muuntajan asennus

Kytke pumppu muuntajaan seuraavasti (katso kuva 11):

A – verkkojännitekaapeli.

B – haarajohto.

C – pienjännitekaapeli pumppuun.

Kiinnitä muuntaja sellaiseen paikkaan, että se on helppo kytkeä pistorasiaan. Kytke pumpun johto muuntajan haarajohdossa olevaan liittimeen.

Hozelock Cyprio toimittaa tarvittaessa jatkojohdon (katso ”Hozelock Cyprion asiakaspalvelu”).

Katso lisätietoja myös kohdasta ”Yleiset turvallisuusohjeet”.

## EasyClear-pumpun asennus

**Position** - Valmistele tukeva ja tasainen alusta EasyClear™-pumppua varten. Alustan täytyy olla yli 300 mm (12 tuumaa) vedenpinnan alapuolella. Jos syvyys on 300–600 mm, kierrä suihkulähteen varren jatkokappaleita (kuva 1-F) toisiinsa, jotta vesisuihku on vedenpinnan yläpuolella. Katso yleisasennus kuvasta 4 A/B. Jos muodostat EasyClear-pumpulla vesiputouksen, koko laitteen on oltava vedenpinnan alapuolella.

**Connection** - Sijoita laite altaan viereen ja vedä kaapeli pistorasiaan. Varmista, että kaapelia on riittävästi laitteen sijoittamiseksi haluttuun kohtaan altaassa. Älä päästä liittäntää veteen.

## Varusteet

**Kupolinmuotoinen suihkulähde (kuva 1).**

Sijoita kupolin tuki (B) kupolin runkoon (C) ja työnnä se perille asti. Sijoita kupoli (D) runkoasetelmaan ja paina se keskiasentoon.

**2- tai 3-kerroksinen vesisuihkukuvio (kuva 1-E).**

Kiinnitä muovilevyt, jotka muodostavat 2- tai 3-kerroksisen vesisuihkukuvion, napsauttamalla suihkupumpun varteen. Työnnä suihkupumpun

varsi varren jatkokappaleeseen (kuva 1-F) ja kierrä asetelma vesisuihkun lähtöaukkoon (kuva 1-A).

## Vain suihkulähdetoiminto

(katso yleisasennus kuvasta 4-A)

**Huomaa:** Tuotteessa on veden ohitustoiminto vesivirtauksen määrän säätämiseksi. Siksi jonkin verran vettä tulee aina ulos laitteen virtaussäätimen alapuolelta. Tämä on normaalia.

Sijoita laite altaaseen. Vesisuihku voidaan säätää pystysuoraksi pallonivelen avulla (kuva 2-A). Pallonivelen tiukkuutta voidaan säätää (kuva 2-J).

Kaksikerroksisella suihkulähdesuuttimella saadaan vaihtoehtoinen, korkeampi vesisuihkukuvio kuin kolmikerroksisella.

Suihkulähteen korkeus voidaan säätää halutuksi kääntämällä vesisuihkun virtaussäädintä (kuva 3-K).

Kupolisuihkulähde muodostaa kupolinmuotoisen vesisuihkun. Vesikupolin korkeus voidaan säätää halutuksi kääntämällä vesisuihkun virtaussäädintä (kuva 3-K).

## Vain vesiputoustoiminto

(katso yleisasennus kuvasta 4-B)e)

Sijoita pumppu edellä kuvatulla tavalla.

Kiinnitä sopivan pituinen (enintään 3 metriä), 25 mm:n (1 tuuman) paksuinen letku vesiputouksen letkuliitäntään (kuva 1-G) ja varmista se sopivalla letkupuristimella. Sijoita letkun poistopää haluamaasi paikkaan.

Kierrä vesiputouksen letkuliitin EasyClear™-pumpun vesisuihkun lähtöaukkoon (kuva 1-A). Säädä virtaus vesisuihkun virtaussäätimellä (kuva 3-K) halutun mukaiseksi.

**Huom.:** Vesiputouksen suurin suositeltava korkeus altaan pinnan yläpuolella on 0,5 metriä (kuva 4-B).

## UVC-lampun toiminta

UVC-lamppu kytkeytyy automaattisesti päälle, kun laite on kytketty verkkovirtaan.

UVC-lampun toimintakunto voidaan tarkistaa katsomalla, näkyykö pallonivelen lähtöaukossa sinertävä hehku (kuva 1-A). On mahdollista, että hehku näkyy vain heikossa valaistuksessa.

Katso lampun vaihtamista koskevat ohjeet Huolto-osiosta.

# Huolto

Hozelock Cyprio EasyClear™ on nopea ja helppo huoltaa. Kaikkien allaslaitteiden tavoin sekin kaipaava ajoittain puhdistusta tai osien vaihtoa. Katso turvallisuutta käsittelevät osiot ennen huollon aloittamista.

## Suihkulähdesuutin (kuva 1-I)

Noudata seuraavia ohjeita, jos suihkulähdesuutin on tukossa:

1. Aseta kolikko tai vastaava esine uraan ja väännä suihkulähdesuutin varovasti irti.
2. Huuhtelee suutin puhtaalla vedellä ja asenna se takaisin paikalleen

## Vaahtomuovisuodatin

Noudata seuraavia ohjeita, jos virtaus heikentyy:

1. Irrota vaahtomuovisuodattimen suojuksen painamalla kahta painiketta (kuva 5-M) ja nostamalla suojusta (kuva 6-N).
2. Poista vaahtomuovisuodatin (kuva 7-O). Huomaa: Jos laite on poissa altaasta yli 20 minuuttia, biologinen suodatin saattaa lakata toimimasta.
3. Huuhtelee myös vaahtomuovisuodattimen suojuksen ja pumpun pohja.
4. Myös bioaines ja kivet (kuva 7-P) on puhdistettava, jos ne ovat tukkeutuneet.
5. Asenna suodatin takaisin paikalleen.

## Kvartsiputki

Noudata seuraavia ohjeita, jos allas on jatkuvasti vihreä:

1. Irrota pikalukitusruuvi (kuva 8-Q), käännä kierreputkea ja nosta se pois (kuva 8-R).
2. Puhdista kvartsiputki. Käsittele kvartsiputkea erityisen huolellisesti. Kovan veden alueilla kvartsiputken pintaan saattaa muodostua kalkkikerros, joka heikentää laitteen tehoa. Puhdista putki pehmeällä liinalla ja miedolla kalkinpoistoaineella (esimerkiksi etikalla ja vedellä). Huuhtelee putki vedellä ja asenna se takaisin paikalleen.
3. Asenna kierreputki takaisin paikalleen ja käynnistä pumppu (kuva 8-S).

**Varoitus! Varmista, että kvartsiputki on ehjä, ennen kuin asennat sen takaisin paikalleen.**

## Lampun vaihto

Noudata seuraavia ohjeita, jos lamppu on vaihdettava tai se ei pala:

Vaihda lamppu uuden allaskauden alkaessa.

Vaikka lamppu hehkuu, se ei välttämättä anna yhtään hyödyllistä ultraviolettisäteilyä. EasyClear™-pumpun suorituskyky määräytyy sen tuottaman ultraviolettisäteilyn voimakkuuden mukaan. Säteily heikentyy hitaasti lampun sytyttämispäivästä alkaen. UVC-lampun tehokas käyttöikä on 12 kuukautta. Lamppu täytyy vaihtaa, kun vesi samenee merkittävästi. Tarkista, johtuuko sameneminen vanhentuneesta lampusta vai huoltoa kaipaavasta suodattimesta tai likaisesta/kalkkeutuneesta kvartsiputkesta. Molemmat voivat heikentää UV-säteilyn pääsyä veteen.

1. Irrota pikalukitusruuvi (kuva 8-Q), käännä kierreputkea ja nosta se pois (kuva 8-R).
2. Irrota kvartsiputki kiertämällä muovikaulusta vastapäivään ja nostamalla se pois (kuva 9-T).
3. Lamppu on nyt käsiteltävissä. Nosta se pois pidikkeestä (kuva 9-U) ja työnnä uusi lamppu paikalleen.
4. Asenna kierreputki takaisin paikalleen ja käynnistä pumppu (kuva 8-S).

**Varoitus! Varmista, että kvartsiputki asennetaan oikein, jotta se muodostaa täysin vesitiiviin sauman.**

**Tarkista kvartsiputkiasetelman O-renkaiden (2 kpl) kunto (kuva 11-3). Jos ne ovat vaurioituneet tai vesitiivistä liitosta ei voida taata, ota yhteys Hozelock-asiakaspalveluun.**

## Biologinen suodatin

Bioaines ei normaalisti tarvitse poistaa, koska puhdistaminen saattaa tuhota bakteeripesäkkeet, jotka puhdistavat myrkyllisen jätteen.

1. Poista vaahtomuovisuodatin.
2. Poista Kaldnes-bioainespussi (kuva 7-P) puhdistusta varten.
3. Pese pussi allasvedessä.
4. Asenna suodatin takaisin paikalleen ja käynnistä pumppu.

## Roottorin puhdistus/vaihto

Noudata seuraavia ohjeita, jos laite ei pumpppaa vettä tai jos virtaus on heikentynyt:

1. Irrota vaahtomuovisuodattimen suojuksen painamalla kahta painiketta (kuva 5-M) ja nostamalla suojusta (kuva 6-N).
2. Poista vaahtomuovisuodatin (kuva 7-O), bioaines (kuva 7-P) ja kivipussi.
3. Käännä laite ympäri. Irrota kiinnitysruuvit (4 kpl) (kuva 10-V) ja nosta pohja pois.
4. Irrota kiinnitysruuvit (2 kpl) (kuva 10-W) ja

nosta pumppuasetelma pois.

5. Käännä pumpun pesää (kuva 10-X) vastapäivään ja nosta se pois. Vedä roottori irti puhdistusta tai vaihtoa varten (kuva 10-Y).

**Tärkeää! Varo pudottamasta yhtäkään pienistä osista. Katso roottoriasetelma kuvasta 10A.**

6. Kokoa pumppu ja kiinnitä kiinnitysruuvit (2 kpl) (kuva 10-W).

7. Reititä kaapeli (kuva 10-Z).

8. Asenna suodatin takaisin paikalleen ja käynnistä pumppu.

## Pumpun ympärivuotinen huolto

Tarkista päivittäin, että pumppu toimii tyydyttävästi.

Kerran viikossa: Irrota kotelo ja suihkulähdesuutin yleisten huolto-ohjeiden mukaisesti. Altaan veden ominaisuuksien mukaan pumppu saattaa vaatia puhdistusta tätä useammin.

Kerran vuodessa: Pura laite kokonaan roottorin rakenne mukaan lukien yleisissä huolto-ohjeissa kuvatulla tavalla ja pese kaikki osat puhtaalla vedellä. Vaihda kuluneet ja rikkoutuneet osat

## Säilytys talvella

Kun laitetta ei käytetä, poista laite altaasta ja pese ja puhdista se perusteellisesti. Kuivaa laite ja aseta se säilytykseen kuivaan, pakkaselta suojattuun paikkaan. Säilytä laitetta aina vaahtomuovisuodatin ja vaahtomuovisuodattimen suojus poistettuna riittävän ilmanvaihdon ja kuivumisen varmistamiseksi.

## Varaosat

(Katso kuva 11).

Ota yhteys asiakaspalvelun puhelintukeen numerossa +44 (0)121 313 1122.

### Osanumerot

1. Vaahtomuovisuodatin (yksittäinen)	1408
2. UV-lamppu	1519
3. Kvartsiputkiasetelma	1526
4. Pumpun roottori	3418
5. Suihkupumpun varsi ja varren jatkokappale, sarja	Z31785
6. Muuntaja	Z13193

## Kalakanta ja -tiheys

Normaaleissa oloissa EasyClear™ soveltuu jopa 72 cm:n pituisille kaloille. Lisää kaloja hitaasti ensimmäisten viikkojen ajan; enintään 20 prosenttia suositellusta enimmäismäärästä. Nosta määrä 50 prosenttiin kuuden kuukauden jälkeen. Tasapaino mahdollistaa kalojen kasvun.

## Kirkkaan veden takuu

Takaamme altaaseesi kirkkaan veden tai saat rahasi takaisin!

Tämä takuu on voimassa 12 kuukautta ostopäivästä edellyttäen, että:

- olet noudattanut asennus- ja käyttöohjeita,
  - käytät altaaseesi sopivankokoista laitteistoa ja kalakantaa,
  - otat yhteyden puhelintukeemme +44 (0)121 313 1122 riittävän ajoissa mahdollisten ongelmien ratkaisemiseksi,
  - tuote on palautettu vahingoittumattomana.
- Ainoastaan Hozelock Cyprio voi valtuuttaa maksunpalautuksen. Maksu palautetaan ostopaikassa.

## 3 Year Product Guarantee

Jos tämä laite, pois lukien roottoriasetelma, vaahtomuovisuodatin ja ultraviolettilamppu, muuttuu käyttökelvottomaksi kolmen vuoden kuluessa ostopäivästä, laite valintamme mukaan korjataan tai vaihdetaan veloituksetta, paitsi jos arvioimme, että sitä on vaurioitettu tai käytetty väärin.

Korvausvelvollisuus raukeaa, jos laite on vaurioitunut onnettomuuden, virheellisen asennuksen tai väärinkäytön vuoksi.

Korvausvelvollisuus rajoittuu viallisen laitteen vaihtamiseen. Tämä takuu ei ole siirtokelpoinen. Se ei vaikuta lakisääteisiin oikeuksiisi.

Takuun voimassaolon varmistamiseksi ota ensin yhteys Hozelock Cyprian asiakaspalveluun. Asiakaspalvelu saattaa vaatia, että suodatin lähetetään ostotositteen kera suoraan annettuun osoitteeseen.

**JOS VAURIO ON AIHEUTUNUT SIITÄ, ETTÄ EASYCLEAR-PUMPPUA ON KÄYTETTY ILMAN VETTÄ TAI JÄÄTYNEENÄ, TAKUU RAUKEAA.**

## Yhteystiedot

[www.hozelock.com](http://www.hozelock.com)

# Vianmääritys

Lue näiden ohjeiden turvallisuutta käsittelevät osiot, ennen kuin suoritat mitään korjaustoimenpiteitä EasyClear-pumpulle! Katso tarvittaessa myös näiden ohjeiden huoltoa käsittelevä osio.

HEIKKO VIRTAUS PUMPUSTA  
puhdistusta.

- a. Vaahtomuovisuodattimet voivat olla tukossa ja kaipaavat puhdistusta.
- b. Tarkista, että ulkovaippa on puhdas.
- c. Poista tukokset ja säädä virtaussäädintä.
- d. Tarkista, että pumpun pesässä oleva valkoinen läppä liikkuu vapaasti.
- e. Tarkista, että roottori on puhdas ja että se liikkuu esteettömästi.

---

HUONO VESISUIHKUKUVIO

- a. Katso edellinen kohta.
- b. Puhdista suihkulähdesuutin.

---

ULTRAVIOLETTILAMPPU EI TOIMI

- a. Tarkista, että verkkovirta on kytketty.
- b. Tarkista sulake, vikavirtasuojakytkin ja johdotus.
- c. Vaihda lamppu.

---

PUMPPU EI TOIMI

- a. Tarkista, että verkkovirta on kytketty.
- b. Tarkista sulake, vikavirtasuojakytkin ja johdotus.
- c. Tarkista, että roottori ei ole tukossa.
- d. Ylikuormitussuoja voi olla lauennut – Katso Ylikuormitussuojaus-osio.
- e. Tarkista, että ulkovaippa on puhdas.
- f. Tarkista, onko lampun alueelle päässyt vettä.











Hozelock Ltd.  
Midpoint Park,  
Birmingham B76 1AB. England

Tel: +44 (0)121 313 1122

[info@hozelock.com](mailto:info@hozelock.com)

[www.hozelock.com](http://www.hozelock.com)

33707-003