

T 1030 plus Art. 1860

- GB Operating Instructions**  
Water Timer Electronic
- 
- F Mode d'emploi**  
Programmateur d'arrosage
- 
- NL Gebruiksaanwijzing**  
Elektronische watertimer
- 
- S Bruksanvisning**  
Bevattningstimer
- 
- DK Brugsanvisning**  
Vandingsur
- 
- RUS Инструкция по эксплуатации**  
Дождевальнй таймер

# GARDENA Elektronische watertimer T 1030 plus

Welkom in de tuin GARDENA...



Dit is de vertaling van de originele Duitse instructies voor gebruik. Lees de instructies voor gebruik zorgvuldig en houdt u aan de aanwijzingen. Maak u aan de hand van deze instructies voor gebruik vertrouwd met de watertimer, het juiste gebruik en de veiligheidsaanwijzingen.



Uit veiligheidsoverwegingen mogen kinderen onder de 16 jaar en personen die niet met deze instructies voor gebruik vertrouwd zijn deze watertimer niet gebruiken.

→ Bewaar deze instructies voor gebruik zorgvuldig.

## Inhoudsopgave

1. Inzetgebied van uw GARDENA watertimer .....	18
2. Veiligheidsinstructies .....	18
3. Functie .....	19
4. Ingebruikname .....	20
5. Bediening .....	21
6. Buitenbedrijfstelling .....	23
7. Onderhoud .....	23
8. Opheffen van storingen .....	23
9. Leverbare accessoires .....	24
10. Technische gegevens .....	24
11. Service / Garantie .....	25

## 1. Inzetgebied van uw GARDENA watertimer

### Gebruik volgens de voorschriften:

De GARDENA watertimer is bestemd voor privé-gebruik rondom huis en tuin en is uitsluitend geschikt voor gebruik buitenshuis voor de aansturing van sproeiers en besproeiingssystemen. De watertimer kan voor het automatische water geven gedurende de vakantie worden gebruikt.

### Opmerking



**De elektronische watertimer mag niet gebruikt worden voor industrieel gebruik of in combinatie met chemicaliën, levensmiddelen, licht ontvlambare of explosieve stoffen.**

## 2. Veiligheidsinstructies

### Batterij:

Voor een veilig en zeker functioneren mag alleen een 9 V alkali-mangaan-batterij (alkaline) type IEC 6LR61 gebruikt worden.

Om bij langere afwezigheid het uitvallen van de watertimer door een zwakke batterij te voorkomen, moet de batterij op een bepaald moment vervangen worden.

Beslissend hiervoor is de hoe lang de batterij tot dat moment gebruikt is en de periode van afwezigheid, die in totaal niet meer mag bedragen dan één jaar.

De batterij moet voor een langere absentie (bijv. vakantie) worden gecontroleerd (zie 4 Ingebruikname).

### Ingebruikname

#### Attentie!

De watertimer mag niet binnenshuis gebruikt worden.

→ De watertimer alleen buitenshuis gebruiken.

De watertimer mag alleen verticaal met de wartelmoer naar boven gemonteerd worden om het binnendringen van water in het batterijvak te voorkomen.

De minimum hoeveelheid waterafgifte voor een veilige schakelfunctie van de watertimer bedraagt 20 – 30 l/u.

Voor de besturing van het Micro-Drip-System zijn bijvoorbeeld minstens 10 stuks 2-liter-druppelaars nodig.

De temperatuur van het doorstromende water mag max. 40 °C bedragen.

→ Alleen schoon zoet water gebruiken.

De minimum werkdruk bedraagt 0,5 bar, de maximum werkdruk 12 bar.

Trekbelastingen vermijden.

→ Niet aan de aangesloten slang trekken.

#### Programmering

→ Programmeer de watertimer met gesloten kraan.

Zo voorkomt U ongewild nat worden bij het uitproberen van de handmatige Aan/Uit-functie (man On/Off). Voor het programmeren kunt U het besturingsgedeelte van de behuizing afnemen.

Wanneer het besturingsgedeelte bij een open ventiel wordt verwijderd, blijft het ventiel zo lang open tot het besturingsgedeelte weer teruggelaaft wordt.

## 3. Functie

Met de watertimer kan de tuin op ieder gewenst uur van de dag tot 3 maal dagelijks (om de 8 uur) volautomatisch besproeid worden. Hierbij kunnen sproeiers, een sprinkler-systeem installatie of druppelbesproeiingssysteem voor het besproeien ingezet worden.

De watertimer doet volautomatisch de besproeiing volgens het ingestelde programma en kan dus ook tijdens de vakantie worden toegepast. In de vroege ochtend of op de late avond is de verdamping en daarmee het waterverbruik het kleinste.

#### Bedieningspaneel:

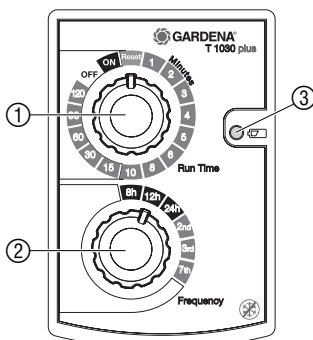

Het besproeiingsprogramma wordt op een eenvoudige manier via de bedieningselementen ingesteld.

- ① **Run Time**-draaiknop (besproeiingsduur)
- ② **Frequency**-draaiknop (besproeiingsfrequentie)
- ③ **Batterijspannings-LED**

Wanneer de batt. indicator knippert is de batterij leeg en gaat het ventiel niet meer open.

**Een door het programma geopend ventiel wordt in ieder geval weer gesloten.**

De batterijspannings-LED wordt door het vervangen van de batterij gereset.

→ Batterij vervangen (zie 4. Ingebruikname „Batterij plaatsen”).

→ Batterij testen (zie 4. Ingebruikname „Batterij testen”).

## 4. Ingebruikname

### Batterij plaatsen:

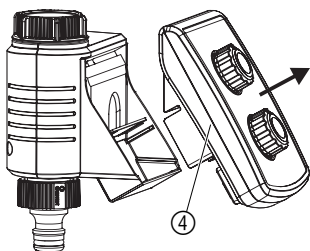

Deze watertimer mag alleen met een 9 V alkali-mangaan (alkaline) batterij type IEC 6LR61 gebruikt worden.

1. Besturingsgedeelte ④ van de behuizing van de watertimer afnemen.
2. Batterij ⑤ in het batterijvak plaatsen. **Let daarbij op de juiste polariteit (P).**
3. Besturingsgedeelte ④ weer op het huis steken.

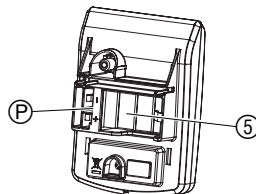

### Batterij testen:

De batterij moet voor een langere afwezigheid (bijv. vakantie) worden getest. Om te voorkomen dat het uitstromende water schade kan veroorzaken moet voor een doelmatige afvoer aan de watertimer worden gezorgd (slang aansluiten, emmer eronder plaatsen enz.).

1. Waterkraan openen.
2. **Run-Time**-draaiknop ① met de wijzers van de klok mee op **ON** zetten.  
*Het ventiel gaat open.*
3. **Run-Time**-draaiknop ① op **OFF** zetten.  
*Het ventiel gaat dicht.*

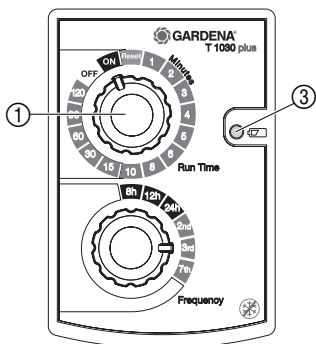

Batterij voldoende vol	Batterij bijna leeg	Batterij leeg
Ventiel gaat open.	Ventiel gaat open.	Ventiel gaat niet open.
Batterij-LED ③ knippert niet.	Batterij-LED ③ knippert 5 keer.	Batterij-LED ③ knippert voortdurend.
Functie van de watertimer nog voor ten minste 4 weken gewaarborgd.	Functie van de watertimer nog max. 4 weken.	Watertimer buiten werking.

Batterijvervangingsaanbevelen. Batterijvervangingsnoodzakelijk.

### Watertimer aan waterkraan aansluiten:

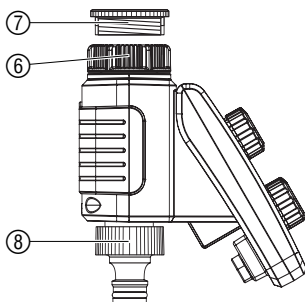

De watertimer heeft een wartelmoer ⑥ voor waterkranen met 33,3 mm (G1")-schroefdraad. De meegeleverde adapter ⑦ dient voor aansluiting van de watertimer aan een waterkraan met 26,5 mm (G3/4")-schroefdraad.

1. **Met 26,5 mm (G 3/4")-schroefdraad:** Adapter ⑦ met de hand op de waterkraan schroeven (geen tang gebruiken).
2. Wartelmoer ⑥ van de watertimer met de hand op de schroefdraad van de waterkraan schroeven (geen tang gebruiken).
3. Kraanstuk ⑧ op de watertimer schroeven.

### **Bodemvochtigheid- of regensensor aansluiten (optioneel):**

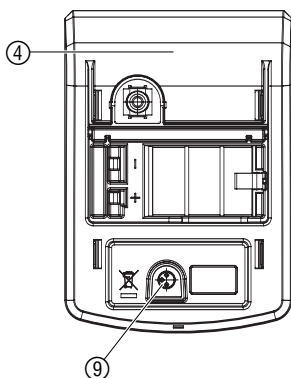

### **Diefstalbeveiliging monteren (optioneel):**

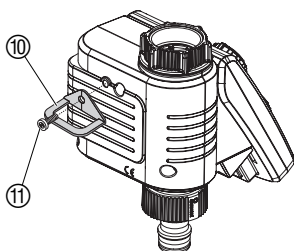

Naast de tijdgestuurde besproeiing is er bovendien de mogelijkheid om de bodemvochtigheid of de neerslag in het besproeiingsprogramma te integreren.

Bij voldoende bodemvochtigheid of bij regen wordt stopzetting van het programma geactiveerd of de activering van het programma belemmerd. De manuele besproeiing **man. On/Off** is onafhankelijk hiervan mogelijk.

1. Besturingsgedeelte ④ van de behuizing van de watertimer afnemen.
2. Bodemvochtigheidsensor **in het** besproeiingsbereik – **of** – regensensor (eventueel met verlengkabel) **buiten** het besproeiingsbereik plaatsen.
3. Stekker van de sensor in de sensoraansluiting ⑨ van de watertimer steken.

Voor de aansluiting van oudere sensors is er mogelijk een **GARDENA adapterkabel art. 1189-00.600.45** noodzakelijk die via de GARDENA service verkregen kan worden.

Om uw watertimer tegen diefstal te beveiligen kunt u de **GARDENA diefstalbeveiliging art. nr. 1815-00.791.00.00** via de GARDENA-service betrekken.

1. Klem ⑩ met de schroef ⑪ aan de achterzijde van de watertimer vastschroeven.
2. Klem ⑩ bijv. voor het vastzetten van een ketting gebruiken.

Als de schroef er eenmaal ingeschroefd is, kan hij niet meer losgemaakt worden.

## **5. Bediening**

### **Sproeiprogramma instellen:**

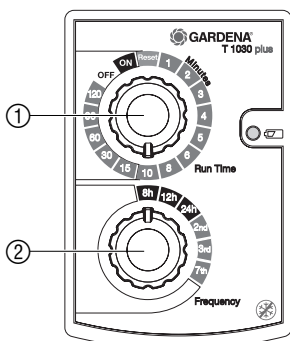

Om het programma in te stellen kan het besturingsgedeelte eraf gehaald en de programmering mobiel uitgevoerd worden (zie 4. Ingebruikname Batterij plaatsen).

### **Besproeiingsduur instellen:**

De besproeiingsduur kan van 1 t/m 120 minuten in 13 stappen worden ingesteld.

→ **Run Time**-draaiknop ① op de gewenste besproeiingsduur draaien (bijv. 10 minuten).

### **Besproeiingsfrequentie instellen:**

De besproeiingsfrequentie kan tussen 8 uur (8h) en om de 7 dagen (7<sup>th</sup>) in 6 stappen worden ingesteld.

→ **Frequency**-draaiknop ② op de gewenste besproeiingsfrequentie draaien (bijv. om de 8 uur = 8h).

### **Besproeiings-starttijd:**

5 Seconden na het instellen van de besproeiingsfrequentie worden de ingestelde waarden overgenomen en de eerste besproeiing begint. **De tijd waarop dit gebeurt is de toekomstige starttijd**

### Besproeiings-starttijd wijzigen:

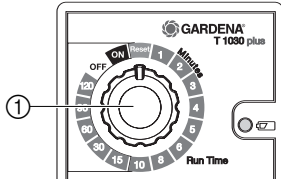

### Besproeiingsduur wijzigen:

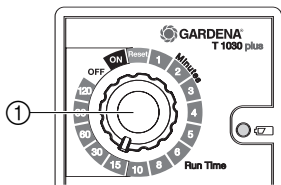

### Handmatig besproeien (ON):

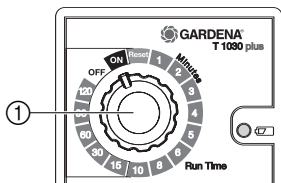

### Slecht weer-functie (OFF):

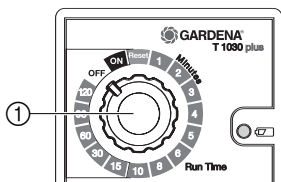

**voor de besproeiing.** Overeenkomstig met de instelling van de **Frequency**-draaiknop ② wordt na afloop van de ingestelde frequentie de volgende keer besproeid (bijv. 8h = na 8, 16, 24 ... uur).

Wanneer een in de watertimer ingestoken sensor vochtig meldt, wordt de geprogrammeerde besproeiing niet uitgevoerd.

De besproeiings-starttijd wordt opnieuw vastgelegd.

1. **Run Time**-draaiknop ① tegen de wijzers van de klok op **Reset** draaien.

*Na 2 seconden wordt de actuele tijd als nieuwe starttijd voor de besproeiing overgenomen.*

2. **Run Time**-draaiknop ① weer terug op de gewenste besproeiingsduur draaien.

Afhankelijk van de weersomstandigheden kan de besproeiingsduur gewijzigd worden voordat het programma opstart, zonder dat de besproeiingsfrequentie en de starttijd van de besproeiing worden gewijzigd.

→ **Run Time**-draaiknop ① op de gewijzigde besproeiingsduur draaien (bijv. 15 minuten).

**Wanneer de besproeiingsduur tijdens een actief programma wordt gewijzigd is het volgende van toepassing:**

- Is de gewijzigde besproeiingsduur langer dan de oude besproeiingsduur, geldt in totaal de nieuwe besproeiingsduur.
- Is de gewijzigde besproeiingsduur korter dan de oude besproeiingsduur, wordt de besproeiing na een minuut beëindigd.

**Het ventiel kan altijd met de hand geopend of gesloten worden.** De starttijd van de besproeiing en de besproeiingsfrequentie blijven hierbij behouden.

→ **Run Time**-draaiknop ① **met de wijzers van de klok mee** op **ON** draaien.

*Het ventiel gaat 30 minuten open, onafhankelijk van het ingestelde programma.*

Om het ingestelde programma weer te activeren, moet de vooraf ingestelde besproeiingsduur weer ingesteld worden.

**Het ventiel kan altijd met de hand gesloten worden.** Ook een door het programma gestuurd open ventiel kan voortijdig gesloten worden zonder dat de starttijd van de besproeiing en de besproeiingsfrequentie hierdoor gewijzigd worden.

→ **Run Time**-draaiknop ① op **OFF** draaien.

*Het ventiel gaat dicht of blijft gesloten, onafhankelijk van het ingestelde programma.*

Om het ingestelde programma weer te activeren, moet de vooraf ingestelde besproeiingsduur weer ingesteld worden.

## 6. Buitenbedrijfstelling

**Opslaan / overwinteren:**



1. **Run Time**-draaiknop op **OFF** zetten.  
*Het besproeiingsprogramma wordt niet uitgevoerd.*
2. Bewaar de watertimer vorstveilig op een droge plek.

**Afvalverwijdering:**  
*(conform RL2002/96/EG)*



Het apparaat mag niet met het normale huisvuil meegegeven worden, maar moet volgens de geldende regels afgevoerd worden.  
→ **Belangrijk:** Apparaat inleveren bij de gemeentelijke inzamelplaats.

**Legge batterij weggooien:**

→ Geef de gebruikte batterijen terug aan een van de verkoopplaatsen of lever de batterijen in bij de gemeentelijke inzamelplaats.

De batterij mag **alleen in ontladen toestand** worden ingeleverd.

## 7. Onderhoud

**Vuilzeef reinigen:**

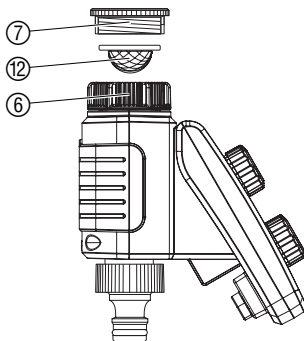

De vuilzeef ⑫ moet regelmatig gecontroleerd en indien nodig gereinigd worden.

1. Wartelmoer ⑥ van de watertimer met de hand van de schroefdraad van de waterkraan af draaien (geen tang gebruiken).
2. Indien nodig adapter ⑦ uitdraaien.
3. Vuilzeef ⑫ uit de wartelmoer ⑥ nemen en reinigen.
4. Watertimer weer monteren (zie 4. Ingebruikname „*Watertimer aansluiten*”).

## 8. Opheffen van storingen

Storing	Mogelijke oorzaak	Oplossen
<b>Handmatige opening via „ON/OFF“ is niet mogelijk</b>	Batterijvermogen te klein (batterij-LED knippert).	→ Nieuwe Alkaline-batterij plaatsen.
	Waterkraan gesloten.	→ Waterkraan openen.
<b>Besproeiing wordt niet uitgevoerd</b>	Programma buiten werking gezet: <b>Run Time</b> -draaiknop op <b>OFF</b> of <b>Reset</b> .	→ <b>Run Time</b> -draaiknop op de gewenste besproeiingsduur zetten.
	Besproeiing werd manueel gestart en na 30 min. automatisch beëindigd: <b>Run Time</b> -draaiknop op <b>ON</b> .	→ <b>Run Time</b> -draaiknop op de gewenste besproeiingsduur zetten.
	Batterijvermogen te klein (batterij-LED knippert).	→ Nieuwe Alkaline-batterij plaatsen.
	Batterij verkeerd geplaatst.	→ Let op de polen (+/-).

Storing	Mogelijke oorzaak	Oplossen
<b>Besproeiing wordt niet uitgevoerd</b>	Evt. aangesloten sensor meldt voldoende vocht.	→ Vochtinstelling aan de bodemvochtigheidssensor controleren.
	Waterkraan gesloten.	→ Waterkraan openen.
<b>Besproeiingsprogramma wordt op een verkeerd tijdstip uitgevoerd</b>	Tussendoor op Reset gedraaid.	→ Starttijd opnieuw instellen (zie 5. Bediening).
<b>Batterij na een korte functieduur leeg</b>	Er werd geen Alkaline-batterij gebruikt.	→ Alkaline-batterij gebruiken.



Bij overige storingen verzoeken wij u contact op te nemen met de GARDENA servicedienst. Reparaties mogen alleen worden uitgevoerd door de GARDENA servicedienst of door vakhandelaren die door GARDENA zijn geautoriseerd.

## 9. Leverbare accessoires

<b>GARDENA bodemvochtigheidssensor</b>		<b>art. nr. 1188</b>
<b>GARDENA elektronische regensensor</b>		<b>art. nr. 1189</b>
<b>GARDENA diefstalbeveiliging</b>		<b>art. nr. 1815-00.791.00 via de GARDENA service</b>
<b>GARDENA adapterkabel</b>	Voor de aansluiting van oudere GARDENA sensors	<b>art. nr. 1189-00.600.45 via de GARDENA service</b>

## 10. Technische gegevens

<b>Min./max. werkdruk:</b>	0 bar / 12 bar
<b>Minimale doorvoerhoeveelheid:</b>	20 l/h
<b>Doorstroomvloeistof:</b>	schoon zoet water
<b>Max. vloeistoftemperatuur:</b>	40 °C
<b>Aantal programmagestuurde besproeiingscycli per dag:</b>	3 x (om de 8 uur), 2 x (om de 12 uur), 1 x (om de 24 uur)
<b>Besproeiingscycli per week:</b>	Dagelijks, om de 2,3 of 7 dagen
<b>Besproeiingsduur per programma:</b>	1, 2, 3, 4, 5, 6, 8, 10, 15, 30, 60, 90, 120 min.
<b>Te gebruiken batterij:</b>	1 x 9 V alkali-mangaan (alkaline) type IEC 6LR61
<b>Bedrijfsduur van de batterij:</b>	ca. 1 jaar

## 11. Service / Garantie

---

Bij garantie is de service gratis.

GARDENA geeft op dit product 2 jaar garantie (vanaf de aankoopdatum). Deze garantie heeft betrekking op alle wezenlijke defecten aan het toestel, die aanwijsbaar op materiaal- of fabricagefouten berusten. Garantie vindt plaats door de levering van een vervangend apparaat of door de gratis reparatie van het ingestuurde apparaat, naar onze keuze, indien aan de volgende voorwaarden is voldaan:

- Het apparaat werd vakkundig en volgens de adviezen in de instructies voor gebruik behandeld.
- Noch de koper, noch een derde persoon heeft getracht het apparaat te repareren.
- Defecten aan de watertimer door verkeerd geplaatste of lekkende batterijen vallen niet onder de garantie.
- Schade door vorst valt niet onder de garantie.

Deze garantie van de producent heeft geen betrekking op de ten aanzien van de handelaar/verkoper bestaande aansprakelijkheid.

Stuur in geval van garantie het defecte apparaat samen met de kassabon en een beschrijving van de storing gefrankeerd op naar het op de achterzijde aangegeven serviceadres.

<b>GB</b> <i>Product Liability</i>	<p>We expressly point out that, in accordance with product liability law, we are not liable for any damage caused by our units if it is due to improper repair or if parts exchanged are not original GARDENA parts or parts approved by us, and, if the repairs were not carried out by a GARDENA Service Centre or an authorised specialist. The same applies to spare parts and accessories.</p>
<b>F</b> <i>Responsabilité</i>	<p>Nous vous signalons expressément que GARDENA n'est pas responsable des dommages causés par ses appareils, dans la mesure où ces dommages seraient causés suite à une réparation non conforme, dans la mesure où, lors d'un échange de pièces, les pièces d'origine GARDENA n'auraient pas été utilisées, ou si la réparation n'a pas été effectuée par le Service Après-Vente GARDENA ou l'un des Centres SAV agréés GARDENA. Ceci est également valable pour tout ajout de pièces et d'accessoires autres que ceux préconisés par GARDENA.</p>
<b>NL</b> <i>Productaansprakelijkheid</i>	<p>Wij wijzen er nadrukkelijk op, dat wij op grond van de wet aansprakelijkheid voor producten niet aansprakelijk zijn voor schade ontstaan door onze apparaten, indien deze door onvakkundige reparatie veroorzaakt zijn, of er bij het uitwisselen van onderdelen geen gebruik gemaakt werd van onze originele GARDENA onderdelen of door ons vrijgegeven onderdelen en de reparatie niet door de GARDENA technische dienst of de bevoegde vakman uitgevoerd werd. Ditzelfde geldt voor extra-onderdelen en accessoires.</p>
<b>S</b> <i>Produktansvar</i>	<p>Tillverkaren är inte ansvarig för skada som orsakats av produkten om skadan beror på att produkten har reparerats felaktigt eller om, vid reparation eller utbyte, andra än Original GARDENA reservdelar har använts. Samma sak gäller för kompletteringsdelar och tillbehör.</p>
<b>DK</b> <i>Produktansvar</i>	<p>Vi gør udtrykkeligt opmærksom på at i henhold til produktansvarsloven er vi ikke ansvarlige for skader forårsaget af vores udstyr, hvis det skyldes uautoriserede reparationer eller hvis dele er skiftet ud og der ikke er anvendt originale GARDENA dele eller dele godkendt af os, eller hvis reparationerne ikke er udført af GARDENA-service eller en autoriseret fagmand. Det samme gælder for ekstra udstyr og tilbehør.</p>
<b>RUS</b> <i>Ответственность за продукцию</i>	<p>Мы однозначно заявляем, что согласно Закону об ответственности за продукцию мы не несем ответственности за нанесенный нашим устройством ущерб, если он обусловлен неквалифицированным ремонтом или заменой деталей на запасные детали неоригинального происхождения GARDENA или неразрешенные нами детали или, если ремонт был произведен не службой сервиса GARDENA или неуполномоченным нами квалифицированным специалистом. Аналогичное относится также к дополнительным деталям и принадлежностям.</p>

<p><b>GB EU Certificate of Conformity</b></p> <p>The undersigned GARDENA International GmbH, Hans-Lorenser-Str. 40, D-89079 Ulm, hereby certifies that, when leaving our factory, the units indicated below are in accordance with the harmonised EU guidelines, EU standards of safety and product specific standards. This certificate becomes void if the units are modified without our approval.</p>	<p>Description of the unit: Water Timer Electronic          Désignation du matériel : Programmeur d'arrosage          Omschrijving van het apparaat : Elektronische watertimer          Produktbeskrivning: Bevattningstimer          Beskrivelse af enhederne : Vandingsur          Название устройства : Дождевальнй таймер</p>
<p><b>F Certificat de conformité aux directives européennes</b></p> <p>Le constructeur, soussigné : GARDENA Manufacturing GmbH, Hans-Lorenser-Str. 40, D-89079 Ulm, déclare qu'à la sortie de ses usines le matériel neuf désigné ci-dessous était conforme aux prescriptions des directives européennes énoncées ci-après et conforme aux règles de sécurité et autres règles qui lui sont applicables dans le cadre de l'Union européenne. Toute modification portée sur ce produit sans l'accord express de GARDENA supprime la validité de ce certificat.</p>	<p>Type :          Type :          Typ : <b>T 1030 plus</b>          Typ :          Type :          Тип :</p> <p>Art. No. :          Référence :          Art. nr. : <b>1860</b>          Art. nr. :          Varenr. :          Арт. № :</p>
<p><b>NL EU-overeenstemmingsverklaring</b></p> <p>Ondergetekende GARDENA Manufacturing GmbH, Hans-Lorenser-Str. 40, D-89079 Ulm, bevestigt, dat het volgende genoemde apparaat in de door ons in de handel gebrachte uitvoering voldoet aan de eis van, en in overeenstemming is met de EU-richtlijnen, de EU-veiligheidsstandaard en de voor het product specifieke standaard. Bij een niet met ons afgestemde verandering aan het apparaat verliest deze verklaring haar geldigheid.</p>	<p>EU directives :          Directives          européennes : <b>2004/108/EC</b>          EU-richtlijnen :          EU direktiv : <b>93/68/EC</b>          EU Retningslinier :          Директивы ЕС :</p>
<p><b>S EU Tillverkarintyg</b></p> <p>Undertecknad firma GARDENA International GmbH, Hans-Lorenser-Str. 40, D-89079 Ulm, intygar härmed att nedan nämnda produkter överensstämmer med EU:s direktiv, EU:s säkerhetsstandard och produktspecifikation. Detta intyg upphör att gälla om produkten ändras utan vårt tillstånd.</p>	<p>Year of CE marking :          Date d'apposition du marquage CE :          Installatiejaar van de CE-aanduiding : <b>2007</b>          CE-Märkningsår :          CE-Märkningsår :          Год разрешения маркировки          знакомом CE :</p>
<p><b>DK EU Overensstemmelse certificat</b></p> <p>Undertegnede GARDENA International GmbH, Hans-Lorenser-Str. 40, D-89079 Ulm bekræfter hermed, at enheder listet herunder, ved afsendelse fra fabrikken, er i overensstemmelse med harmoniserede EU retningslinier, EU sikkerhedsstandarder og produktspecifikationsstandarder. Dette certifikat træder ud af kraft hvis enhederne er ændret uden vor godkendelse.</p>	<p>Ulm, 01.08.2007          Fait à Ulm, le 01.08.2007          Ulm, 01-08-2007          Ulm, 2007.08.01.          Ulm, 01.08.2007          Ульм, 01.08.2007</p> <p>Authorised representative          Représentant légal          Gemachtigde          Behörig Firmatecknare          Teknisk direktor          Уполномоченный          представитель</p>
<p><b>RUS Свидетельство о соответствии ЕС</b></p> <p>Мы, нижеподписавшиеся GARDENA Manufacturing GmbH, Hans-Lorenser-Str. 40, D-89079 Ulm, настоящим подтверждаем, что нижеуказанное устройство, отгруженное с нашего предприятия, имеет исполнение, соответствующее требованиям согласованных директив ЕС, стандартам по технике безопасности ЕС и производственным стандартам. При несогласованном с нами изменении устройства настоящее свидетельство теряет силу.</p>	<p>          Peter Lameli          Vice President</p>

**Deutschland / Germany**

GARDENA  
Manufacturing GmbH  
Service Center  
Hans-Lorenser-Straße 40  
D-89079 Ulm  
Produktfragen:  
(+49) 731 490-123  
Reparaturen:  
(+49) 731 490-290  
service@gardena.com

**Argentina**

Argensem® S.A.  
Calle Colonia Japonesa s/n  
(1625) Loma Verde  
Escobar, Buenos Aires  
Phone: (+54) 34 88 49 40 40  
info@argensem.com.ar

**Australia**

Nylex Consumer Products  
50-70 Stanley Drive  
Somerton, Victoria, 3062  
Phone: (+61) 1800 658 276  
spare.parts@nylex.com.au

**Austria / Österreich**

GARDENA  
Österreich Ges.m.b.H.  
Stettnerweg 11-15  
2100 Korneuburg  
Tel.: (+43) 22 62 7 45 45 36  
kundendienst@gardena.at

**Belgium**

GARDENA Belgium NV/SA  
Sterrebeekstraat 163  
1930 Zaventem  
Phone: (+32) 2 7 20 92 12  
Mail: info@gardena.be

**Brazil**

Palash Comércio e  
Importação Ltda.  
Rua São João do Araguaia,  
338 – Jardim Califórnia –  
Barueri – SP - Brasil –  
CEP 06409-060  
Phone: (+55) 11 4198-9777  
eduardo@palash.com.br

**Bulgaria**

Хускварна България ЕООД  
1799 София  
Бул. „Андрей Ляпчев“ № 272  
Тел.: 02/ 8755148, 9753076  
www.husqvarna.bg

**Canada**

GARDENA Canada Ltd.  
100 Summerlea Road  
Brampton, Ontario L6T 4X3  
Phone: (+1) 905 792 9330  
info@gardenacanada.com

**Chile**

Antonio Martinic y Cia Ltda.  
Cassillas 272  
Centro de Cassillas  
Santiago de Chile  
Phone: (+56) 2 20 10 708  
garfar\_cl@yahoo.com

**Costa Rica**

Compania Exim  
Euroberoamericana S.A.  
Los Colegios, Moravia,  
200 metros al Sur del Colegio  
Saint Francis - San José  
Phone: (+506) 297 68 83  
exim\_euro@racsa.co.cr

**Croatia**

KLIS d.o.o.  
Stanciceva 79  
10419 Vukovina  
Phone: (+385) 1 622 777 0  
gardena@klis-trgovina.hr

**Cyprus**

FARMOKIPIKI LTD  
P.O. Box 7098  
74, Digeni Akritia Ave.  
1641 Nicosia  
Phone: (+357) 2275 47 62  
condam@spidernet.com.cy

**Czech Republic**

GARDENA spol. s r.o.  
Tuřanka 115  
627 00 Brno  
Phone: (+420) 800 100 425  
gardena@gardenabrno.cz

**Denmark**

GARDENA Norden AB  
Salgsafdeling Danmark  
Box 9003  
S-200 39 Malmö  
info@gardena.dk

**Finland**

Oy Husqvarna Ab  
Lautatarhankatu 8b/ PL 3  
FI-00581 HELSINKI

**France**

GARDENA  
PARIS NORD 2  
69, rue de la Belle Etoile  
BP 57080  
ROISSY EN FRANCE  
95948 ROISSY CDG CEDEX  
Tél. (+33) 0826 101 455  
service.consommateurs@  
gardena.fr

**Great Britain**

Husqvarna UK Ltd  
Preston Road  
Aycliffe Industrial Park  
Newton Aycliffe  
County Durham  
DL5 6UP  
info.gardena@husqvarna.co.uk

**Greece**

Agrokip  
Psomadopoulos S.A.  
Ifaistou 33A  
Industrial Area Koropi  
194 00 Athens Greece  
V.A.T. EL093474846  
Phone: (+30) 210 6620 225  
service@agrokip.gr

**Hungary**

GARDENA  
Magyarország Kft.  
Késmárk utca 22  
1158 Budapest  
Phone: (+36) 80 20 40 33  
gardena@gardena.hu

**Iceland**

Ó. Johnson & Kaaber  
Tunguhalsi 1  
110 Reykjavik  
ooj@ojk.is

**Ireland**

Michael McLoughlin & Sons  
Hardware Limited  
Long Mile Road  
Dublin 12

**Italy**

GARDENA Italia S.p.A.  
Via Donizetti 22  
20020 Lainate (Mi)  
Phone: (+39) 02.93.94.79.1  
info@gardenaitalia.it

**Japan**

KAKUICHI Co. Ltd.  
Sumitomo Realty &  
Development Kojimachi  
BLDG., 8F  
5-1 Nibanncyo, Chiyoda-ku  
Tokyo 102-0084  
Phone: (+81) 33 264 4721  
m\_ishihara@kaku-ichi.co.jp

**Luxembourg**

Magasins Jules Neuberg  
39, rue Jacques Stas  
Luxembourg-Gasperich 2549  
Case Postale No. 12  
Luxembourg 2010  
Phone: (+352) 40 14 01  
api@neuberg.lu

**Netherlands**

GARDENA Nederland B.V.  
Postbus 50176  
1305 AD ALMERE  
Phone: (+31) 36 521 00 00  
info@gardena.nl

**Neth. Antilles**

Jonka Enterprises N.V.  
Sta. Rosa Weg 196  
P.O. Box 8200, Curaçao  
Phone: (+599) 9 767 66 55  
pgm@jonka.com

**New Zealand**

NYLEX New Zealand Limited  
Building 2, 118 Savill Drive  
Mangere, Auckland  
Phone: (+64) 0800 22 00 88  
spare.parts@nylex.com.au

**Norway**

GARDENA Norden AB  
Salgskontor Norge  
Karihaugveien 89  
1086 Oslo  
info@gardena.no

**Poland**

GARDENA Polska Sp. z o.o.  
Szymanów 9 d  
05-532 Baniocza  
Phone: (+48) 22 727 56 90  
gardena@gardena.pl

**Portugal**

GARDENA Portugal Lda.  
Sintra Business Park  
Edifício 1, Fracção 0-G  
2710-089 Sintra  
Phone: (+351) 21 922 85 30  
info@gardena.pt

**Romania**

MADEX INTERNATIONAL SRL  
Soseaua Odaii 117-123,  
Sector 1,  
București, RO 013603  
Phone: (+40) 21 352 76 03  
madex@ines.ro

**Russia / Россия**

ООО ГАРДЕНА РУС  
123007, г. Москва  
Хорошевское шоссе, д. 32А  
Тел.: (+7) 495 540 99 57  
info@gardena-rus.ru

**Singapore**

Hy-Ray PRIVATE LIMITED  
40 Jalan Pemimpin  
#02-08 Tat Ann Building  
Singapore 577185  
Phone: (+65) 6253 2277  
hyray@singnet.com.sg

**Slovak Republic**

GARDENA Slovensko, s.r.o.  
Panónska cesta 17  
851 04 Bratislava  
Phone: (+421) 263 453 722  
info@gardena.sk

**Slovenia**

GARDENA d.o.o.  
Brodšče 15  
1236 Trzin  
Phone: (+386) 1 580 93 32  
servis@gardena.si

**South Africa**

GARDENA  
South Africa (Pty.) Ltd.  
P.O. Box 11534  
Vorna Valley 1686  
Phone: (+27) 11 315 02 23  
sales@gardena.co.za

**Spain**

GARDENA IBÉRICA S.L.U.  
C/ Basauri, nº 6  
La Florida  
28023 Madrid  
Phone: (+34) 91 708 05 00  
atencioncliente@gardena.es

**Sweden**

GARDENA Norden AB  
Försäljningskontor Sverige  
Box 9003  
200 39 Malmö  
info@gardena.se

**Switzerland / Schweiz**

GARDENA (Schweiz) AG  
Bitzberg 1  
8184 Bächenbülach  
Phone: (+41) 848 800 464  
info@gardena.ch

**Turkey**

GARDENA / Dost Diş Ticaret  
Mümesillik A.Ş. Sanayi  
Çad. Adil Sokak No. 1  
Kartal - İstanbul  
Phone: (+90) 216 38 93 939  
info@gardena-dost.com.tr

**Ukraine / Україна**

ALTSEST JSC  
4 Petropavlivska Street  
Petropavlivska  
Borschahivka Town  
Kyivo Svyatoshyn Region  
08130, Ukraine  
Phone: (+380) 44 459 57 03  
uprr@altsest.kiev.ua

**USA**

Melnor Inc.  
3085 Shawnee Drive  
Winchester, VA 22604  
Phone: (+1) 540 722-9080  
service\_us@melnor.com

1860-28.960.01/1207

© GARDENA  
Manufacturing GmbH  
D-89070 Ulm  
http://www.gardena.com