

4

ATTACHING THE PROTECTIVE STORAGE BOX
 FIXATION DE LA BOÎTE DE RANGEMENT/PROTECTION
 BEFESTIGUNG VON DER AUFBEWAHRUNGSBOX
 FISSAGGIO DELLA ARMADIETTO DI PROTEZIONE
 FIJACIÓN LA CAJA DE ALMACENAMIENTO/PROTECCIÓN
 FIXAÇÃO DA CAIXA DE PROTEÇÃO E ARMAZENAMENTO
 BEVESTIGING VAN DE BESCHERM/OPBERGBOX

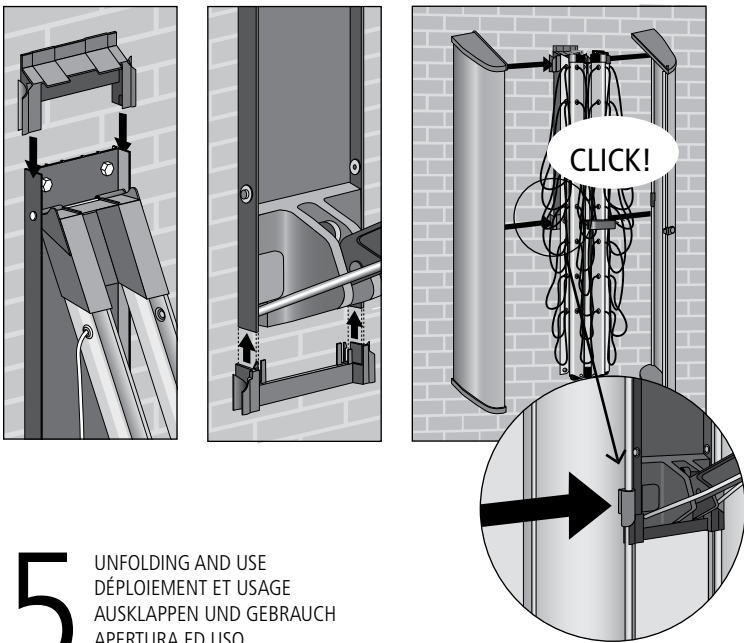

5

UNFOLDING AND USE
 DÉPLOIEMENT ET USAGE
 AUSKLAPPEN UND GEBRAUCH
 APERTURA ED USO
 DESPLEGAR Y USAR
 DESDOBRAR E USE
 OPENEN EN GEBRUIK

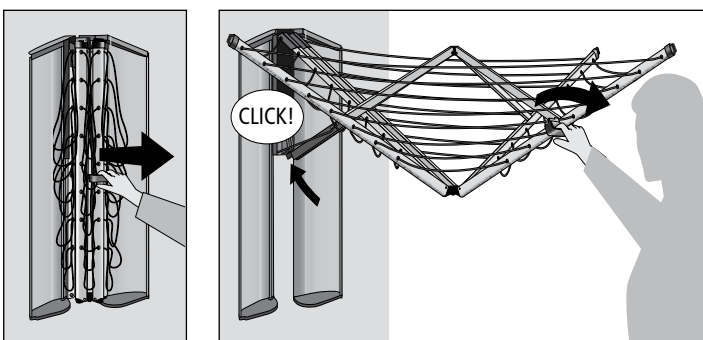

UK USA
 Pull the handle towards you until the back of the WallFix 'locks' into the fixing plate.
 Spread the laundry evenly over the wall dryer for the best result - max. load 20 kg.

F
 Tirer la poignée vers vous jusqu'à ce que l'arrière du séchoir 'se verrouille' dans le plateau de fixation. Répartir le linge de façon uniforme sur le séchoir mural pour un meilleur résultat - charge maximale: 20 kg.

D
 Ziehen Sie solange an dem Griff bis die Rückseite der WallFix in der Befestigungsvorrichtung einrastet. Verteilen Sie die Wäsche gleichmäßig auf dem Wand-Wäschetrockner, um das beste Ergebnis zu erzielen - max. Belastung 20 kg.

I
 Tirare verso di Voi la maniglia finché la parte posteriore si blocchi nella piastra di fissaggio. Per un risultato migliore stendere il bucato uniformemente sullo stendibiancheria - carico massimo 20 Kg.

E
 Tire del asa hacia usted hasta que la parte trasera del tendedero quede encastrada en la placa de fijación. Para un resultado óptimo, tienda la ropa extendida a lo largo del tendedero. Carga máx. 20 kg.

P
 Puxe o manípulo na sua direcção até que a parte de trás do WallFix 'trave' na chapa de fixação. Espalhe uniformemente a roupa sobre o estendal para um melhor resultado - carga máxima 20 Kg.

NL
 Trek de handgreep naar u toe totdat de achterkant van de WallFix vastklikt in de bevestigingsplaat. Verdeel het wasgoed gelijkmatig over de droger voor het beste resultaat - max. belasting 20 kg.

6

FOLDING IN
 RABATTRE
 EINKLAPPEN
 PIEGARE
 PLEGAR
 DOBRAR
 INKLAPPEN

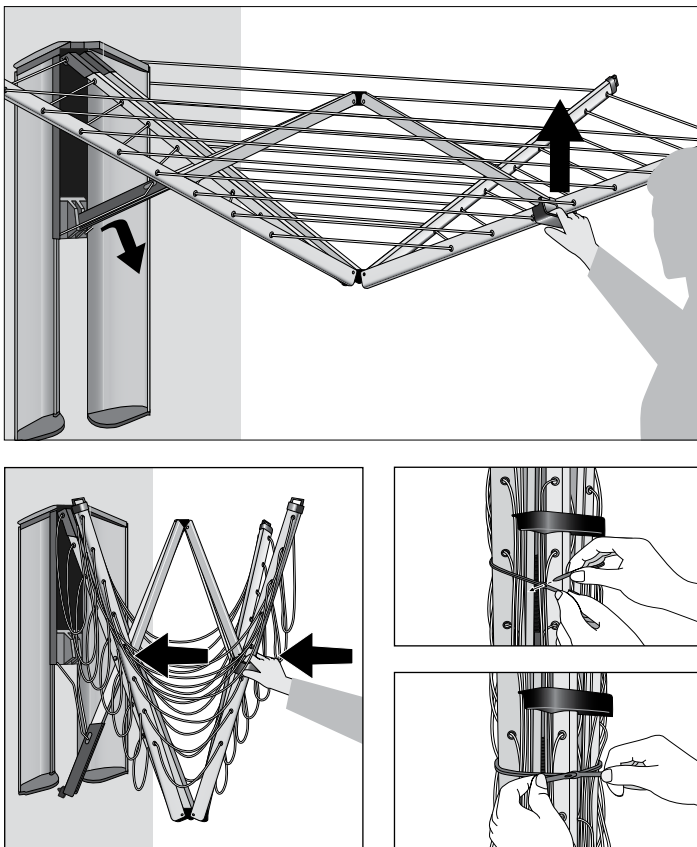

UK USA
 Push the grip above until the security lock 'unlocks' and fold the dryer against the wall. When not in use, fasten the binding ties and close the Protective Storage Box to keep the WallFix dry and clean.

F
 Pousser la poignée au-dessus jusqu'à ce que le verrouillage de sécurité se débloque et plier le séchoir contre le mur. Lorsqu'il n'est pas utilisé, attachez les liens fermez la boîte de protection afin de maintenir le WallFix propre et sec.

D
 Drücken Sie den Griff zunächst nach oben, um die Rasterung zu lösen und klappen der Wäschetrockner daraufhin ein. Sobald der Wandwäschetrockner nicht mehr benötigt wird, verschließen Sie die Verbindungsschnur und verschließen die Aufbewahrungsbox, um die WallFix trocken und sauber zu halten.

I
 Spingere la maniglia fino a che la serratura di sicurezza si sblocca e piegare lo stendibiancheria contro il muro. Quando non si utilizza, legare le fascette e chiudere l'armadietto per mantenere lo stendibiancheria WallFix pulito ed asciutto.

E
 Empuje el asa de agarre hasta que el enclave se libere y pliegue el tendedero contra la pared. Si no utiliza el tendedero, enganchar el cable de sujeción y cerrar la caja de protección para mantener el WallFix seco y limpio.

P
 Empurre o punho em cima até que o fecho de segurança 'destrave' e dobre o tendedero na parede. Se não estiver a ser utilizado, prenda o cabo de ligação e feche a caixa protectora de armazenamento para manter o estendal seco e limpo.

NL
 Om de droger in te klappen, duwt u eerst het handvat naar boven om de achterkant van de droger los te klikken van de achterplaat. Daarna kunt u de droger gemakkelijk dichtvouwen. Na gebruik eerst het bindkoord vastmaken en de bescherm/opbergbox weer sluiten om de WallFix droog en schoon te houden.

brabantia
 solid company



DIRECTIONS FOR USE FOR THE WALL MOUNTED WALLFIX DRYER WITH PROTECTIVE STORAGE BOX

MODE D'EMPLOI SÉCHOIR MURAL WALLFIX
 AVEC BOÎTE DE RANGEMENT/PROTECTION

GEBRAUCHSANLEITUNG WANDTROCKNER
 WALLFIX MIT AUFBEWAHRUNGSBOX

ISTRUZIONI D'USO STENDIBIANCHERIA DA
 APPENDERE WALLFIX CON ARMADIETTO DI
 PROTEZIONE

MANUAL DE INSTRUCCIONES TENDEDERO
 DE MONTAJE EN PARED WALLFIX CON CAJA
 DE ALMACENAMIENTO/PROTECCIÓN

INSTRUÇÕES DE UTILIZAÇÃO TENDEDERO
 DE PAREDE WALLFIX COM CAIXA DE
 PROTEÇÃO E ARMAZENAMENTO

GEBRUIKSAANWIJZING WANDDROGER
 WALLFIX MET OPBERG/BESCHERMBOX

1

PACKAGING CONTENTS
CONTENU DE L'EMBALLAGE
INHALT VERPACKUNG
CONTENUTO CONFEZIONE
CONTENIDO DEL PAQUETE
CONTEÚDO DA EMBALAGEM
INHOUD VERPAKKING

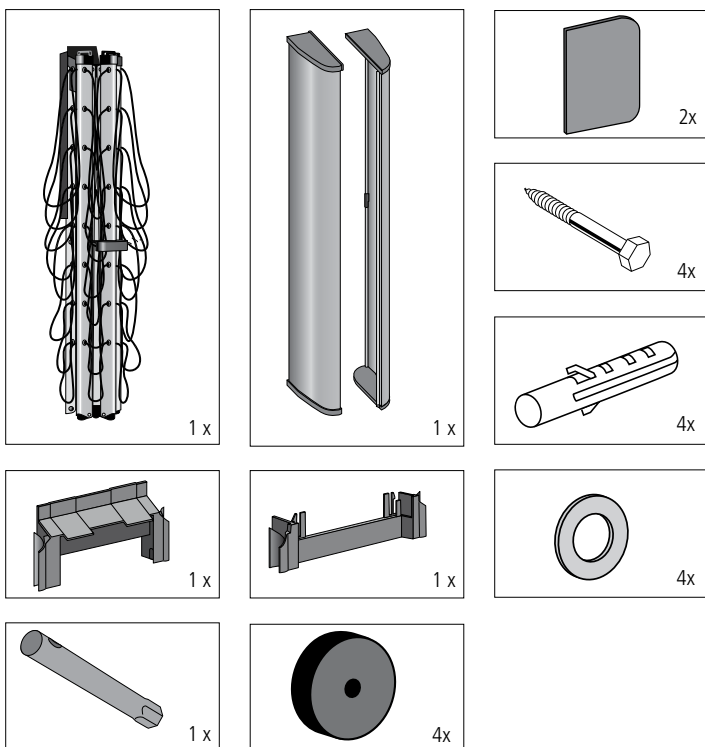

UK USA

Important:

- For a secure attachment to a brick wall, always drill into the bricks – never into the joints
- Use a \varnothing 8 mm drill and only use the enclosed fixing materials. Fix the WallFix onto a solid wall or surface!

F

Important:

- Pour une fixation en toute sécurité sur un mur en briques, toujours percer dans la brique – jamais dans les joints!
- Utiliser un foret de diamètre 8 mm et utiliser uniquement le matériel fournis. Fixer le séchoir mural dans un mur ou une surface solide!

D

Wichtig:

- Für eine sichere Wandbefestigung bohren Sie bitte direkt in die Steine – nicht in die Fugen!
- Verwenden Sie einen 8mm Bohrer und benutzen ausschließlich das beiliegende Befestigungsmaterial. Befestigen Sie den Wandwäschetrockner an einer soliden Wand!

I

Importante:

- Per un fissaggio sicuro ad una parete in mattoni, non forare mai le giunture ma solo il mattone!
- Usare un trapano di \varnothing 8 mm. utilizzando solo il materiale di fissaggio incluso. Fissare lo stendibiancheria ad un muro o superficie solidi!

E

Importante:

- Para uma sujeção segura a uma parede de ladrillo debe taladrar siempre en el ladrillo y no en las juntas!
- Use una broca de \varnothing 8 mm y utilice únicamente el material de fijación suministrado con el tendedero. ¡Fije el tendedero a una pared o a una superficie sólida!

P

Importante:

- Para uma fixação segura numa parede de tijolo, perfure sempre nos tijolos – nunca nas juntas!
- Utilize uma broca com 8 mm de diâmetro e somente as peças de fixação em anexo. Fixe o estendal de parede numa parede ou superfície resistente!

NL

Belangrijk:

- Voor een stevige bevestiging in een (bak)stenen muur altijd in de stenen boren – nooit in de voegen!
- Gebruik een \varnothing 8 mm boor en gebruik uitsluitend het bijgeleverde bevestigingsmateriaal. Bevestig de wanddroger op een stevige muur of ondergrond!

2

REQUIRED SPACE AND BEST FIXING HEIGHT
ESPACE REQUIS ET HAUTEUR DE FIXATION IDÉALE
BENÖTIGTE FLÄCHE UND EMPFOHLENE BEFESTIGUNGSHÖHE
SPAZIO D'INGOMBRO ED ALTEZZA IDEALE DI FISSAGGIO
ESPACIO NECESARIO Y ALTURA DE FIJACIÓN MÁS APROPIADA
SPAÇO NECESSÁRIO E ALTURA IDEAL PARA FIXAÇÃO
BENODIGDE RUIJMTE EN DE IDEALE HOOGTE

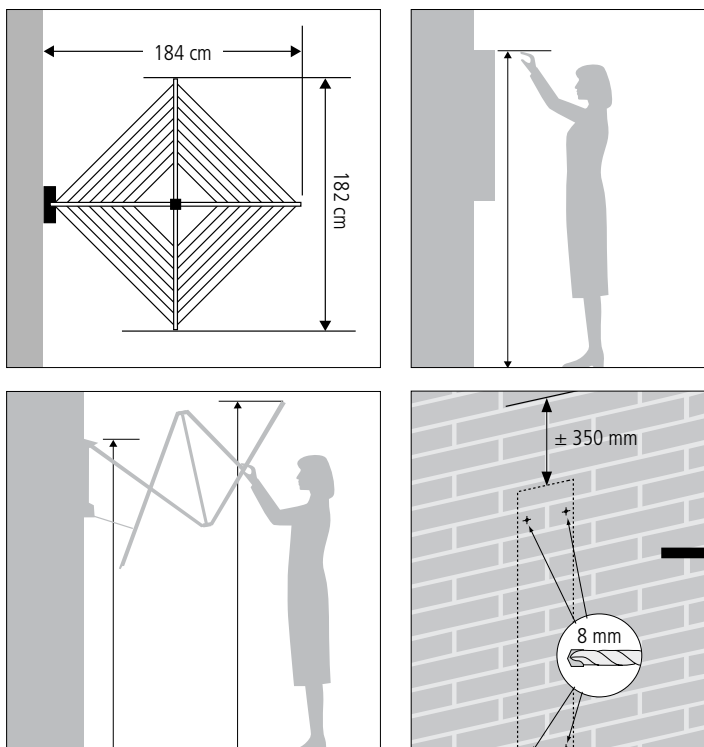

UK USA

The correct fixing height is easy to determine: the upper drilling holes should be at your ideal working height. Please note that there must be at least 350 mm of free space above the fixing plate for holding the WallFix!

F

La hauteur de fixation correcte est facilement déterminée: les trous percés en haut doivent être à votre hauteur idéale d'utilisation. Prenez en compte un minimum de 350 mm d'espace libre au-dessus du plateau de fixation pour plier le séchoir!

D

Die optimale Befestigungshöhe ist einfach zu bestimmen: die oberen Bohrlöcher sollten auf Ihrer idealen Arbeitshöhe liegen. Bitte beachten Sie, dass über der Befestigungsvorrichtung mindestens 350 mm frei bleiben, um den Wandwäschetrockner auseinanderschoben zu können!

I

Facile determinare l'altezza di fissaggio corretta: i fori di perforazione superiori devono trovarsi alla vostra altezza di lavoro ideale. Considerare uno spazio libero di almeno 350 mm sopra la piastra di fissaggio per piegare lo stendibiancheria!

E

La altura de fijación correcta puede determinarse fácilmente: debe colocar los taladros superiores a su altura ideal de trabajo. ¡Recuerde que debe haber un espacio libre mínimo de 350 mm por encima de la placa de fijación para que el tendedero pueda plegarse!

P

A altura correcta para fixação é fácil de determinar: os furos superiores deverão estar à altura de trabalho ideal. Tenha em atenção que deverá existir um espaço livre com pelo menos 350 mm acima da chapa de fixação para desdobrar o WallFix!

NL

De ideale hoogte is gemakkelijk vast te stellen: de bovenste boorgaten moeten op dezelfde hoogte komen als uw ideale reikhoogte. Let op dat er altijd minstens 350 mm vrij is boven de bevestigingsplaat om de WallFix uit te kunnen klappen!

3

FIXING TO THE WALL
FIXATION MURALE
WANDBEFESTIGUNG
FISSAGGIO A PARETE
FIJACIÓN A LA PARED
FIXAÇÃO À PAREDE
BEVESTIGING

